

AVerVision F50+

— User Manual —

Federal Communications Commission Statement

NOTE: This equipment has been tested and found to comply with the limits for a Class A digital device, pursuant to part 15 of the FCC Rules. These limits are designed to provide reasonable protection against harmful interference when the equipment is operated in a commercial environment. This equipment generates, uses, and can radiate radiofrequency energy and, if not installed and used in accordance with the instruction manual, may cause harmful interference to radio communications. Operation of this equipment in a residential area is likely to cause harmful interference in which case the user will be required to correct the interference at his own expense.

FCC Caution: Any changes or modifications not expressly approved by the party responsible for compliance could void the user's authority to operate this equipment.

This device complies with part 15 of the FCC Rules.

Operation is subject to the following two conditions:

- (1) This device may not cause harmful interference, and
- (2) this device must accept any interference received, including interference that may cause undesired operation.

This Class A digital apparatus complies with Canadian ICES-003. Cet appareil numérique de la classe A est conforme à la norme NMB-003 du Canada.

Warning

This is a class A product. In a domestic environment, this product may cause radio interference in which case the user may be required to take adequate measures.

Caution

Risk of explosion if battery is replaced by an incorrect type. Dispose of used batteries in a safe and proper manner.

遥控器电池安全信息

- 请将电池存放在凉爽与干燥的位置。
- 不要将电量用尽的电池弃置在家庭废弃物中。请将电池弃置在特定回收处，或送回原购买的商店。
- 如果长时间不使用电池，请将其取出。电池漏液与腐蚀可能会损坏遥控器，请以安全方式弃置电池。
- 不可混用新旧电池。
- 不可混用不同类型的电池：碱性、标准（碳锌）或可充电（镍镉）电池。
- 不可将电池弃置于火源中。
- 请勿尝试让电池端子短路。

DISCLAIMER

No warranty or representation, either expressed or implied, is made with respect to the contents of this documentation, its quality, performance, merchantability, or fitness for a particular purpose. Information presented in this documentation has been carefully checked for reliability; however, no responsibility is assumed for inaccuracies. The information contained in this documentation is subject to change without notice.

In no event will AVer Information Inc. be liable for direct, indirect, special, incidental, or consequential damages arising out of the use or inability to use this product or documentation, even if advised of the possibility of such damages.

TRADEMARKS

“AVer” is a trademark owned by AVer Information Inc. Other trademarks used herein for description purpose only belong to each of their companies.

COPYRIGHT

© 2024 AVer Information Inc. All rights reserved. | October 21, 2024

All rights of this object belong to AVer Information Inc. Reproduced or transmitted in any form or by any means without the prior written permission of AVer Information Inc. is prohibited. All information or specifications are subject to change without prior notice.

More Help

For FAQs, technical support, software and user manual download, please visit:

Download Center

Technical Support

Non-USA



<https://www.aver.com/download-center>



<https://www.aver.com/technical-support>

USA



<https://www.averusa.com/education/support>



<https://averusa.force.com/support/s/contactsupport>

Contact Information

Headquarters

AVer Information Inc.
8F, No.157, Da-An Rd., Tucheng Dist.,
New Taipei City 23673, Taiwan
Tel: +886 (2) 2269 8535

USA Branch Office

AVer Information Inc., Americas
44061 Nobel Drive, Fremont, CA 94538, USA
Tel: +1 (408) 263 3828
Toll-free: +1 (877) 528 7824

Europe Branch Office

AVer Information Europe B.V.
Westblaak 134, 3012 KM, Rotterdam, The
Netherlands
Tel: +31 (0) 10 7600 550

Japan Branch Office

アバー・インフォメーション株式会社
〒160-0023 日本東京都新宿区西新宿 3-2-26 立
花新宿ビル 7階
Tel: +81 (0) 3 5989 0290
お客様サポートセンター(固定電話のみ): +81 (0)
120 008 382

Vietnam Branch Office

Công ty TNHH AVer Information (Việt Nam)
Tầng 5, 596 Nguyễn Đình Chiểu,
P.3, Quận 3,
Thành phố Hồ Chí Minh 700000, Việt Nam
Tel: +84 (0) 28 22 539 211
Hỗ trợ kỹ thuật: +84 (0) 90 70 080 77

Korea Office

한국 에버 인포메이션 (주)
서울시 종로구 새문안로 92
(신문로 1가, 광화문오피시아빌딩) 1831,
1832 호
Tel: +82 (0) 2 722 8535

Table of Contents

Package Contents	2
Optional Accessories	2
Get Familiar with the AVerVision F50+	3
Right Panel.....	3
Rear Panel.....	4
Left Panel	4
Control Panel.....	5
Remote Control	6
Making the Connections	8
Connecting the Power	8
Connect to a Computer via USB.....	8
Connect to a Monitor or LCD/DLP Projector with RGB Output interface	9
Connect to a Computer with RGB Input Interface.....	9
Connect to a Monitor or LCD/DLP Projector with HDMI Output interface	10
Connect to a Computer with HDMI Input Interface	10
Connect an External Microphone	10
Connect an Amplified Speaker	11
Connect to a Microscope.....	12
Setting Up AVerVision F50+	14
Storing and Handling	14
Shooting Area	15
Overhead Light.....	16
Infrared Sensor.....	16
Mounting the F50+ on a Flat Surface	17
Anti-glare Sheet.....	17
External Memory Storage.....	18
Insert an SD Card	18
Insert a USB Flash Drive	18
OSD MENU	19
Technical Specifications	31
RS-232 Diagram Connection	32
RS-232 Cable Specifications	33
RS-232 Transmission Specifications	33
RS-232 Communication Format	33
RS-232 Send Command Table	33
RS-232 Get Command Table.....	38
Troubleshooting.....	39
Limited Warranty	40

Package Contents

Make sure the following items are included in the package.

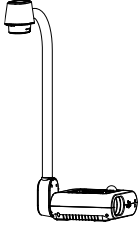

AVerVision F50+

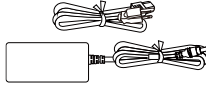

Power Adapter
Power Cord*

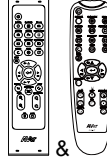

Remote Control**



AAA Battery (x2)

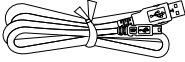

USB Cable
(Type-C to Type-A)

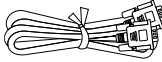

RGB Cable



Warranty Card
(Only for Japan)



Quick Start Guide

*The power adapter will vary depending on the standard power outlet of the country where it is sold.

**Your device may come with one of the two remote controls.

Optional Accessories



Carrying Bag

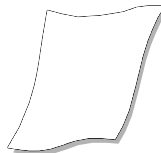

Anti-glare Sheet

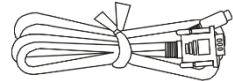

RS-232 Cable

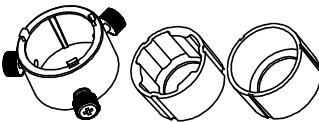

Microscope Adapter

(28mm and 34mm Rubber Coupler are included)

Get Familiar with the AVerVision F50+

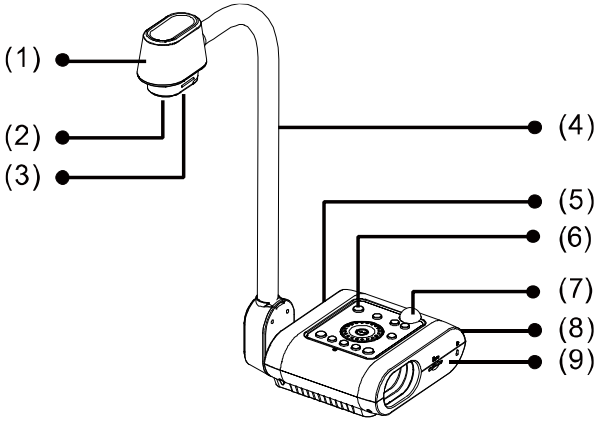

(fig. 1.1)

Name	Function
(1) Camera head	Contain the camera sensor.
(2) Camera lens	Focus the image in the camera.
(3) LED light	Provide light to enhance the lighting condition.
(4) Flexible arm	Provide adjustable viewing coverage.
(5) Left panel	Connections for HDMI output/input external display device, MIC in, Line out, and USB port.
(6) Control panel	Easy access to various functions.
(7) IR sensor	Receive remote control commands.
(8) Rear panel	Connections for power, computer, RGB input/output external display device, RS-232, and USB-C port.
(9) Right panel	Connections for the camera head holder, SD card, and antitheft Kensington security lock compatible slot.

Right Panel

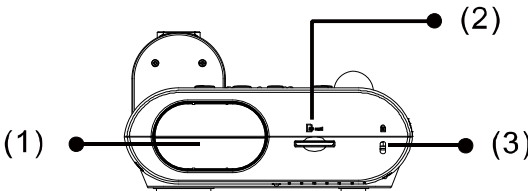

(fig. 1.2)

Name	Function
(1) Camera Holder	Hold the camera head for storage.
(2) SD card slot	Insert the SD card with the label facing up.
(3) Antitheft Slot	Attach a Kensington compatible security lock or antitheft device.

Rear Panel

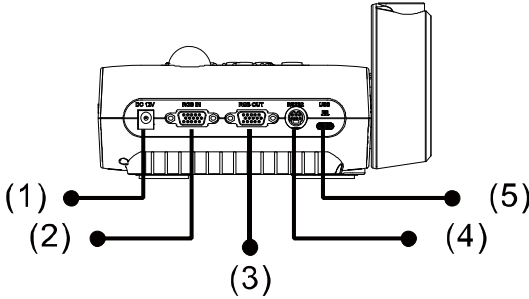

(fig. 1.3)

Name	Function
(1) DC 12V	Connect the power adapter into this port.
(2) RGB IN	Input the signal from a computer or other sources and pass it through to the RGB OUT port only. Connect this port to the RGB/VGA output port of a computer.
(3) RGB OUT	Connect the AVerVision F50+ to any display device with RGB cable.
(4) RS-232	Connect this port to a computer by using RS-232 cable(Optional). For more details, see RS-232 Diagram Connection .
(5) USB (Type C)	Connect to a USB port of a computer with a USB cable and use AVerVision F50+ as a USB camera or transfer the captured images/videos from the memory source to computer.

Left Panel

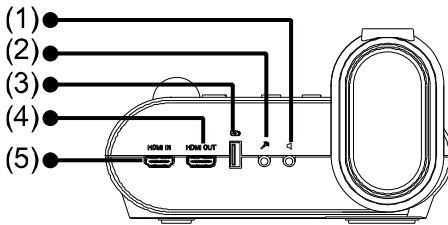

(fig. 1.4)

Name	Function
(1) LINE OUT	Connect to an amplified speaker to playback recorded audio & video clip.
(2) MIC IN	Connect to an external microphone. The built-in mic will be disabled when external microphone is connected to this port.
(3) USB	Insert a USB flash drive save the images/video directly from the USB flash drive.
(4) HDMI OUT	Output the video signal from the main system on an interactive flat panel, an LCD monitor or LCD/DLP projector with HDMI interface using HDMI cable.
(5) HDMI IN	Connect an external HDMI source as an input via this port. Connect this port to the HDMI output port of a computer.

Control Panel

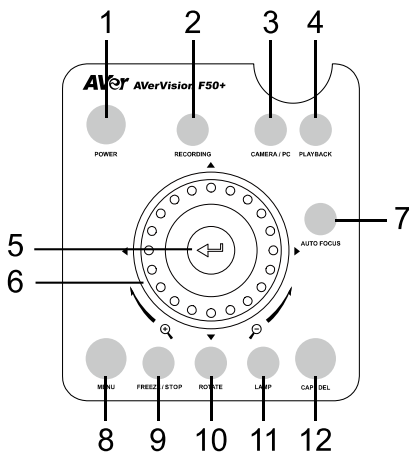







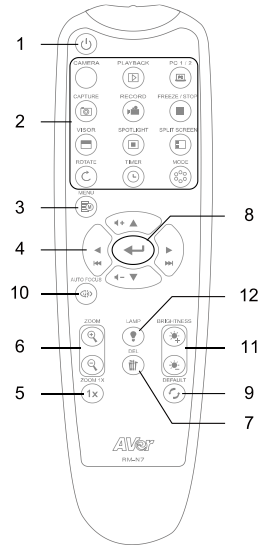
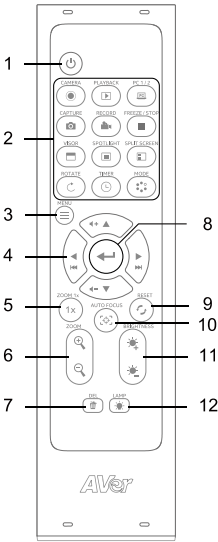





Name	Function
1. Power	Turn on your device or enter standby mode.
2. Recording	Start and stop audio and video recording. Store your recordings on an SD card or a USB Flash drive.
3. Camera / PC	Switch between the camera live view and the external VGA/HDMI source.
4. Playback	View images and videos from gallery.
5. 	<ul style="list-style-type: none"> Confirm a selection in Playback mode and OSD menu. Start/Pause video playback.
6. Shuttle Wheel	<ul style="list-style-type: none"> Turn the shuttle wheel to zoom in or out the images. Press the directional buttons to control pan and tilt, adjust volume, and move the video forward or backward.
7. Auto Focus	Adjust the focus automatically.
8. Menu	Open and exit the OSD menu and submenu.
9. Freeze / Stop	Pause camera view or stop audio and video playback.
10. Rotate	Rotate the camera view vertically or horizontally.
11. Lamp	Turn the lamp on or off.
12. CAP / DEL	<ul style="list-style-type: none"> Take snapshots and store them on an SD card or a USB flash drive. Delete the selected picture/video in Playback mode.

Remote Control

Your device may come with one of the two remote controls.



Name	Function
1. Power	Turn you camera on or off, or enter standby mode.
2. Camera	View camera live view.
Playback	View images and videos from gallery.
PC 1/2	Switch to external VGA/HDMI source. Press the Camera button to switch back to camera live view.
Capture	Take snapshots and store them on an SD card or a USB flash drive. Open the OSD menu > Settings > Capture Type to switch between Single capture and Continuous capture. <ul style="list-style-type: none"> • Single Capture: Press once to take a snapshot. • Continuous capture: Press to start and pause capturing. You may also set up capture interval.
Record	Start and stop audio and video recording. Store your recordings on an SD card or a USB Flash drive.
Freeze/Stop	Freeze the camera live view, or stop video playback.
Visor	N/A
Spotlight	N/A
Split Screen	N/A

 Rotate	Flip the camera view.
 Timer	<ul style="list-style-type: none"> • Start, pause or stop the timer. • Set the timer interval in OSD menu.
 Mode	Switch among Normal, High frame, High quality, Microscope, Infinity, and Marco mode.
3.  Menu	Open and close the OSD menu.
4. 	<ul style="list-style-type: none"> • Pan and tilt control for digital zoom. • Navigate the menu. • Adjust volume. • Fast forward or rewind the video.
5. ZOOM 1x	Reset zoom ratio to 1x.
6.  Zoom	Zoom in or out.
7.  Del	Delete the selected images or videos.
8. 	<ul style="list-style-type: none"> • Confirm a selection on the OSD menu. • Play and pause the video.
9.  Reset	Reset to factory default settings.
10.  Auto Focus	Focus automatically.
11.  Brightness	Adjust the brightness.
12.  Lamp	Turn the lamp on or off.

Making the Connections

Before making the connection, make sure the power of all devices are turned off. If you are not sure on where to connect, simply follow the illustrated connections below and also refer to the user manual of the device you are connecting the AVerVision F50+ with.

Connecting the Power

Connect the power adapter to a standard 100V~240V AC power outlet. The unit automatically in standby mode once the power is connected. Press  to turn on.

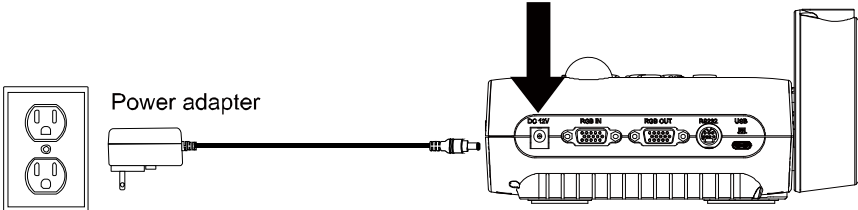

Wall outlet
(* Wall outlet varies depending on certain regions.)

Connect to a Computer via USB

Locate the USB port of the computer or laptop and connect it to PC port of AVerVision F50+.

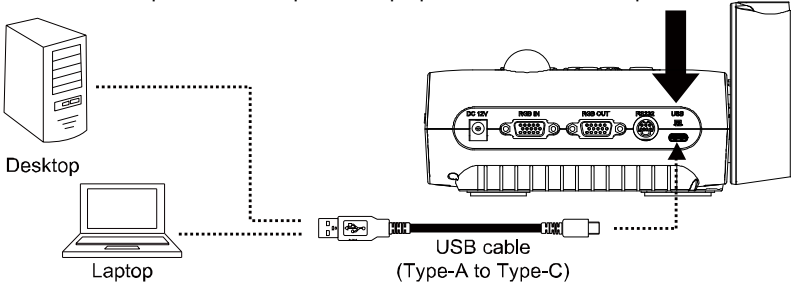

Connect to a Monitor or LCD/DLP Projector with RGB Output interface

Locate the RGB (VGA) input port of the graphics display device and connect it to RGB OUT port of AVerVision F50+.

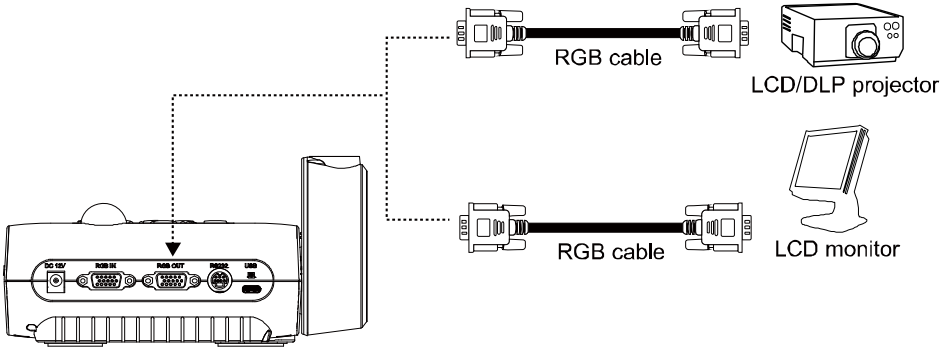

Connect to a Computer with RGB Input Interface

Locate the RGB (VGA) output port of the computer or laptop and connect it to RGB IN port of AVerVision F50+. The video signal from the RGB IN port is streamed to RGB OUT.



- To display computer image, press Camera/PC button on the control panel or remote control to switch AVerVision F50+ to computer mode.
- For laptop to output display image, use the keyboard command (FN+F5) to switch between the display modes. For different command, please refer to your laptop manual.

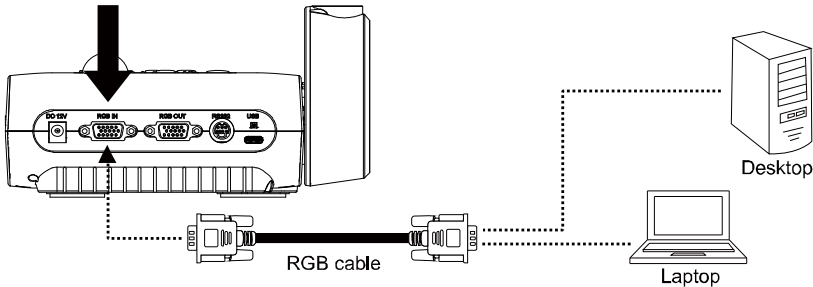

Connect to a Monitor or LCD/DLP Projector with HDMI Output interface

Locate the HDMI input port of the display device and connect it to HDMI OUT port of AVerVision F50+.

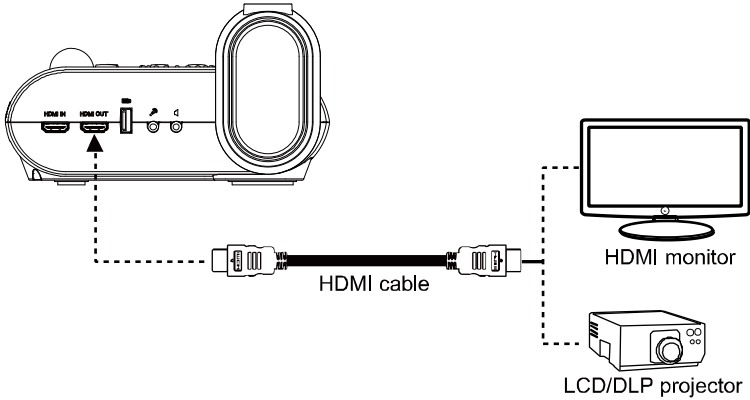

Connect to a Computer with HDMI Input Interface

Locate the HDMI output port of the computer or laptop and connect it to HDMI IN port of AVerVision F50+.



- To display computer image, press Camera/PC button on the control panel or remote control to switch AVerVision F50+ to computer mode.
- For laptop to output display image, use the keyboard command (FN+F5) to switch between the display modes. For different command, please refer to your laptop manual.

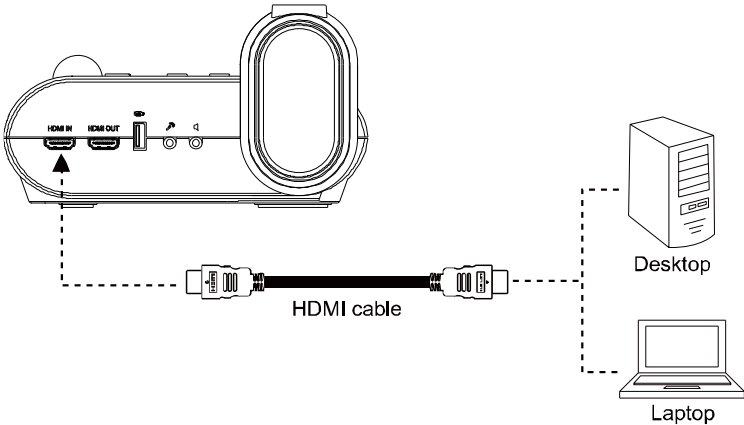

Connect an External Microphone

Plug a 3.5mm mono microphone to  port. The built-in microphone on the control panel will be disabled when an external microphone is connected. The recorded audio will be in

monophonic sound.

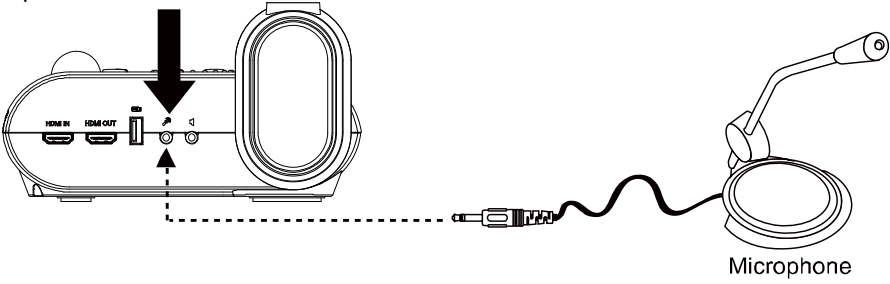

Connect an Amplified Speaker

Plug a 3.5mm plug amplified speaker to  port. Only the audio from the video playback is supported.



We recommend connecting an amplified speaker to the Audio output port. Take caution when using earphones. Adjust the volume down on the remote to prevent hearing damage due to loudness.

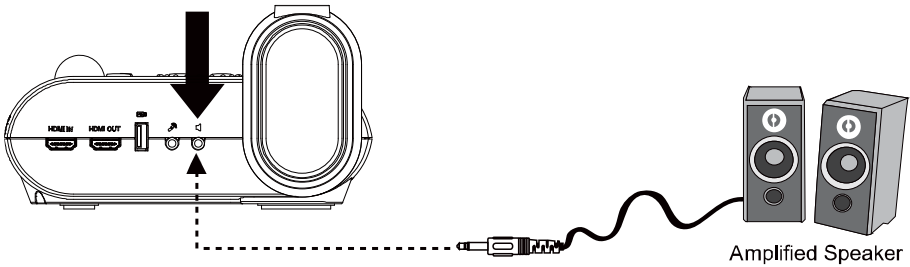

Connect to a Microscope

Connect the AVerVision F50+ to a microscope enables you to examine microscopic objects on a big screen.

1. Select **IMAGE > Preview Mode > Microscope** and press .

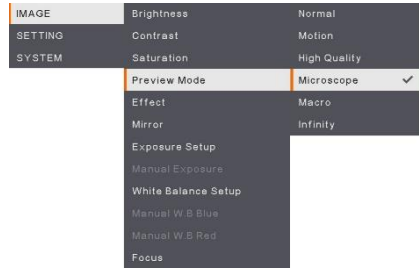

2. Aim the camera head at the farthest point and press **AUTO FOCUS**.
3. Adjust the focus of the microscope.

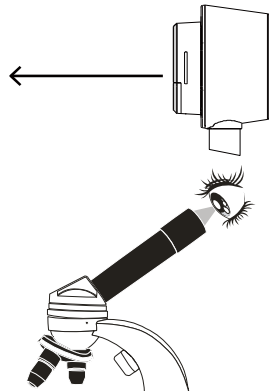

4. Select the appropriate rubber coupler size for the microscope eyepiece and insert it in the microscope adapter.
5. Remove the microscope eyepiece from the microscope and connect it to the microscope adapter with the rubber coupler inserted. Fasten the 3 bolts until the adapter secures the eyepiece.

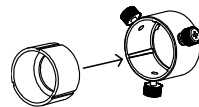

- For the eyepiece, we suggest using 33mm eye relief or higher.
- Do the adjustment manually to get better image view.

6. Attach the microscope adapter to the AVerVision camera head. Then connect it to the AVerVision and microscope.

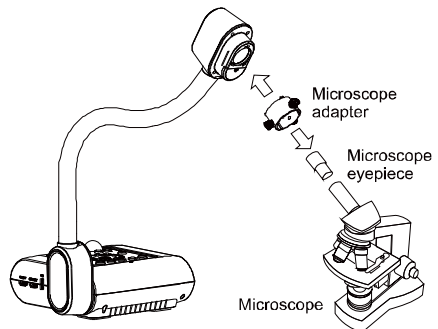

Make sure the arrow on the camera head and microscope adapter are on the same side to connect and twist clockwise for the arrows to meet and lock.

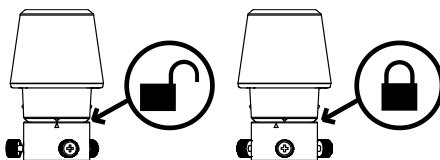

Setting Up AVerVision F50+

This section provides useful tips on how to adjust the AVerVision F50+ to meet your needs.

Storing and Handling

The gooseneck design allows you to freely bend the arm and store the camera head in the camera holder. Once you have properly secured the camera head to the camera holder, you may use the arm to carry AVerVision F50+.

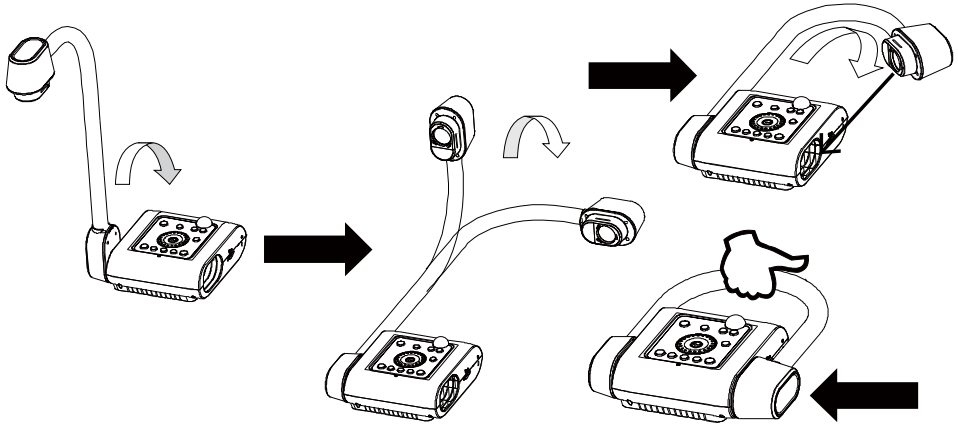

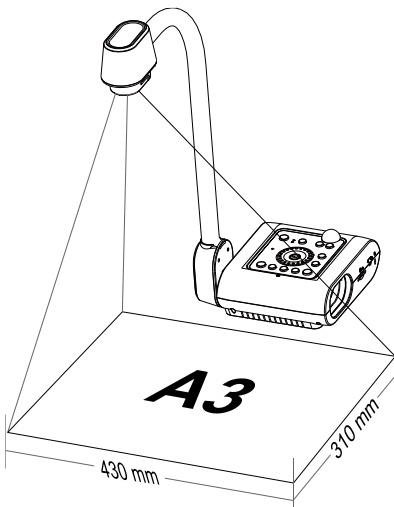

Shooting Area

The shooting area can view an area of 430x310 mm.

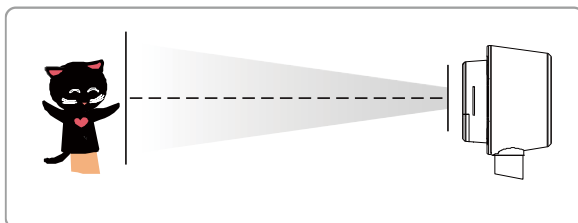

If the camera head is in upright position, press ROTATE on the control panel or remote control twice to rotate the image in 180°.



To mirror the image, press MENU > select Mirror, press , and select On.

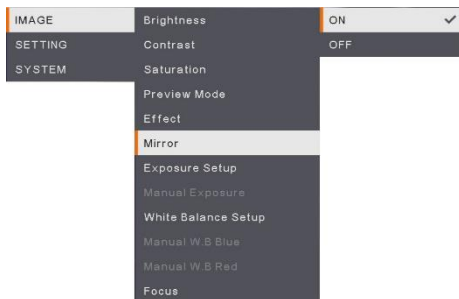

Overhead Light

Press LAMP button on the control panel or remote control to turn on and off light.

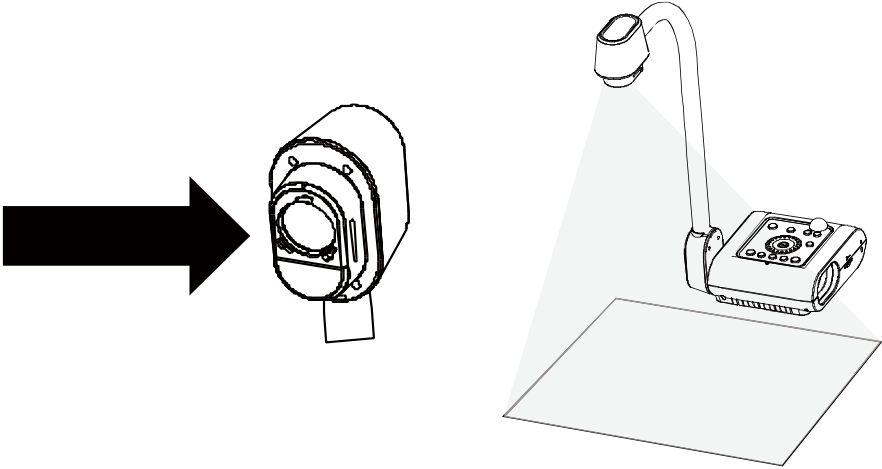

Infrared Sensor

Aim the remote control at the infrared sensor to operate the unit.

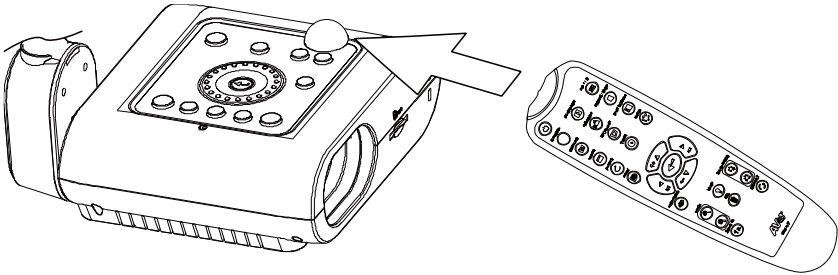

Mounting the F50+ on a Flat Surface

Measure and mark the horizontal of 75 mm from the center line distance between the holes on the flat surface as describe in the illustration below. Use 2 pieces of M4.0 screws for 6 mm holes and secure the F50+ on the flat surface.

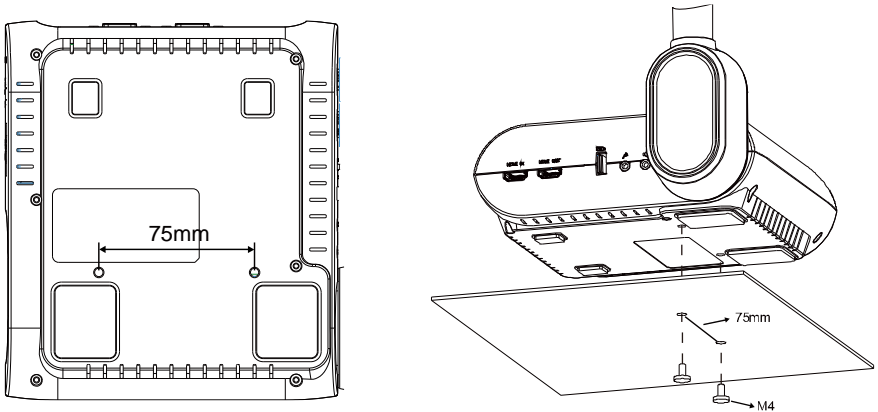

Anti-glare Sheet

The anti-glare sheet is a special coated film that helps eliminate any glare that maybe encountered while displaying very shiny objects or glossy surfaces such as magazines and pictures. To use, simply place the anti-glare sheet on top of the shiny document to reduce reflected light.

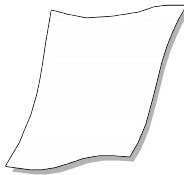

External Memory Storage

AVerVision F50+ supports both SD memory card and USB flash drive for more image capture and audio & video recordings. AVerVision F50+ can detect when there is an external storage media and automatically switch to the last detected storage. If no external storage is connected, all captured still images will be saved in the built-in memory.

Insert an SD Card

Insert the card with the contact facing down until it reaches the end. To remove the card, push to eject and pull the card out. The supported SD card capacity is from 1GB to 32GB (FAT32). We recommend using SDHC card with class-6 or above for high quality recording.

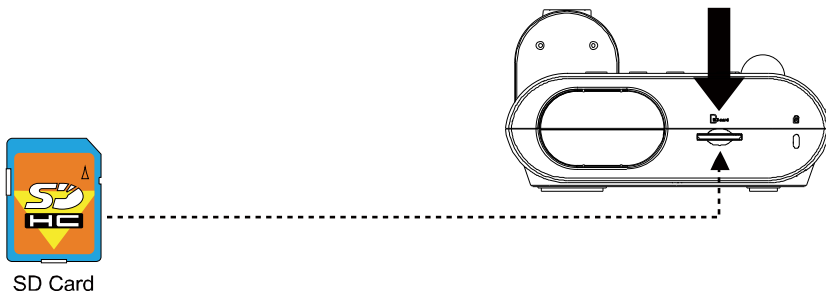

Insert a USB Flash Drive

Connect the USB flash drive in the USB slot. AVerVision F50+ can support USB flash drive from 1GB to 32GB (FAT32). **Best to format the USB flash drive using AVerVision F50+ for better video recording.**

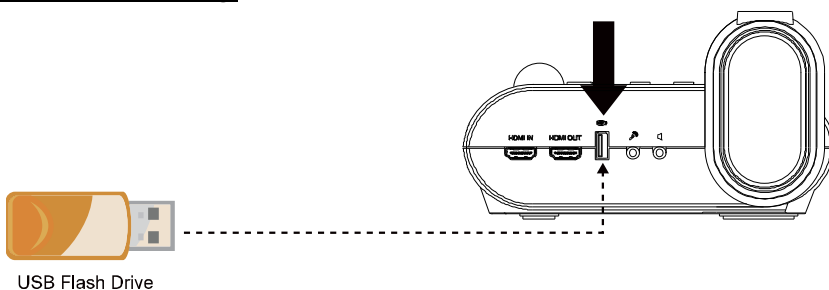

OSD MENU

There are 3 main options on the OSD menu: **IMAGE**, **SETTING** and **SYSTEM**.



IMAGE

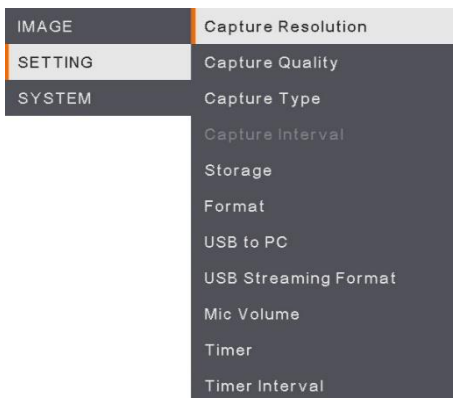

SETTING

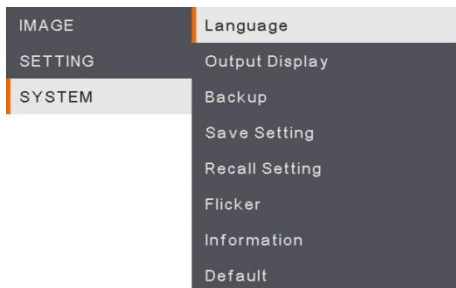

SYSTEM

Navigate the Menu and Submenu

1. Press **MENU** button on the remote or control panel.
2. Press **▶**, **◀**, **▲** and **▼** to choose a selection in the menu list.
3. Press **↩** to make a selection.
4. Use **▲** and **▼** to adjust the setting or make a selection.
5. Press **↩** to enter submenu.

Image

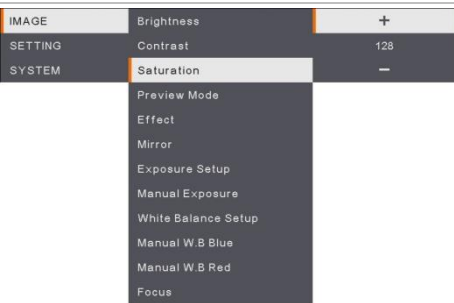
Menu Screen			Function
	<p>Brightness</p> <p>Adjust brightness level manually between 0 and 255.</p>		
	<p>Contrast</p> <p>Adjust the contrast level manually between 0 and 255 under bright and dark environments.</p>		
	<p>Saturation</p> <p>Adjust the saturation level manually between 0 and 255.</p>		

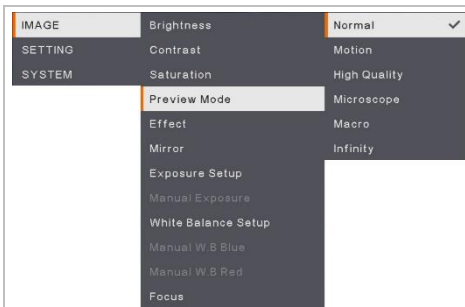

Preview Mode

Select from the various image display settings.

Normal - adjust the gradient of image.

Motion - high refresh rate upon a motion image.

High Quality - high resolution with the best quality.

Microscope - automatically adjust optical zoom for microscopic viewing.

Macro - use for a closer image.

Infinity - use for a farther image.

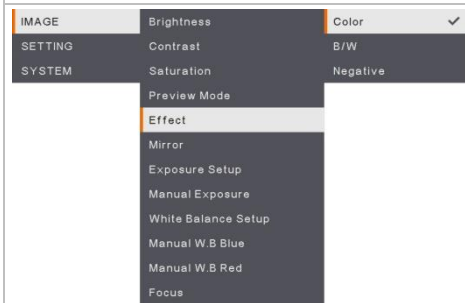

Effect

Convert the image into positive (true color), monochrome (black and white) or negative.

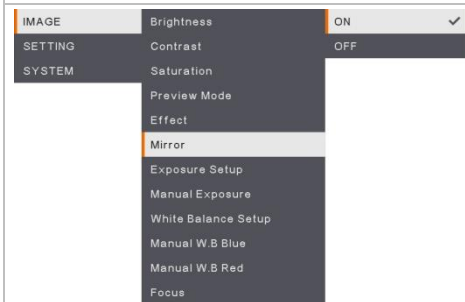

Mirror

Select to flip left and right of the image.



Exposure Setup

Select AUTO to automatically adjust the white balance and exposure setting and correct the color and exposure compensation.

Select MANUAL to enable advanced settings for manual exposure and WB.

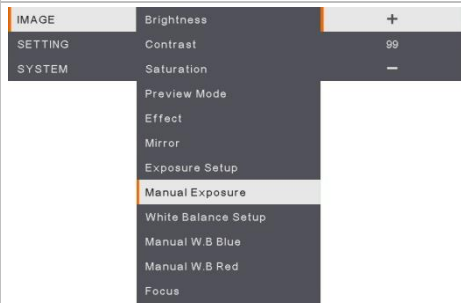

Manual Exposure

MANUAL - manually adjust the exposure level. The exposure can be adjusted between 0 and 99.



White Balance Setup

Select the White Balance setting for various light conditions or color temperature.

AUTO - automatically adjust the white balance.

MANUAL - manually adjust the color level. Select Manual to enable advanced WB setup.

IMAGE	Brightness	+
SETTING	Contrast	112
SYSTEM	Saturation	-
	Preview Mode	
	Effect	
	Mirror	
	Exposure Setup	
	Manual Exposure	
	White Balance Setup	
	Manual W.B Blue	
	Manual W.B Red	
	Focus	

Manual WB Blue

Manually adjust the blue color level. The color level can be adjusted up to 255.

IMAGE	Brightness	+
SETTING	Contrast	113
SYSTEM	Saturation	-
	Preview Mode	
	Effect	
	Mirror	
	Exposure Setup	
	Manual Exposure	
	White Balance Setup	
	Manual W.B Blue	
	Manual W.B Red	
	Focus	

Manual WB Red

Manually adjust the red color level. The color level can be adjusted up to 255.

IMAGE	Brightness	+
SETTING	Contrast	101
SYSTEM	Saturation	-
	Preview Mode	
	Effect	
	Mirror	
	Exposure Setup	
	Manual Exposure	
	White Balance Setup	
	Manual W.B Blue	
	Manual W.B Red	
	Focus	

Focus

Manually fine-tune the image.

Setting

Menu Screen		Function
<p>The screenshot shows a menu with three main categories: IMAGE, SETTING, and SYSTEM. Under SETTING, 'Capture Resolution' is selected and set to '13M'. Other options include Capture Quality (Normal), Capture Type, Capture Interval, Storage, Format, USB to PC, USB Streaming Format, Mic Volume, Timer, and Timer Interval.</p>	<h3>Capture Resolution</h3> <p>Select the capture size. In 13M setting, the capture resolution size is 4208 x 3120. Select Normal, the capture size is based on the resolution settings.</p>	
<p>The screenshot shows the menu with 'Capture Quality' selected under SETTING and set to 'High'. Other options include Capture Resolution (Finest), Capture Type (Normal), Capture Interval, Storage, Format, USB to PC, USB Streaming Format, Mic Volume, Timer, and Timer Interval.</p>	<h3>Capture Quality</h3> <p>Select the capture compression setting. Select the Finest to get the best quality capture compression.</p>	
<p>The screenshot shows the menu with 'Capture Type' selected under SYSTEM and set to 'Continuous'. Other options include Capture Resolution (Single), Capture Quality (Continuous), Capture Interval, Storage, Format, USB to PC, USB Streaming Format, Mic Volume, Timer, and Timer Interval.</p>	<h3>Capture Type</h3> <p>Select the capture type. Single - capture one image only. Continuous - capture successive images and press any key to stop continuous capture. Select Continuous to enable Capture Interval setting.</p>	
<p>The screenshot shows the menu with 'Capture Interval' selected under SYSTEM and set to '1 sec'. Other options include Capture Resolution (+), Capture Quality (1 sec), Capture Type (-), Storage, Format, USB to PC, USB Streaming Format, Mic Volume, Timer, and Timer Interval.</p>	<h3>Capture Interval</h3> <p>Set the time interval for continuous capture. The length can be set up to 600 sec (10 min).</p>	



Storage

Change the storage location. Audio & video recording can only be saved in SD memory card or USB flash drive.

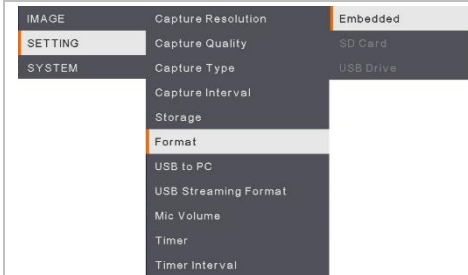

Format

Format to delete all the data in the selected memory.



USB to PC

Select the status of the AVerVision F50+ when it is connected to the computer via USB.

Camera - can be used as a computer webcam or with our bundled software to record video and capture still image.

Storage - transfer the captured pictures/videos from the memory to computer hard disk.

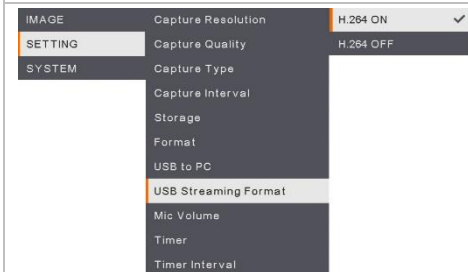

USB Streaming Format



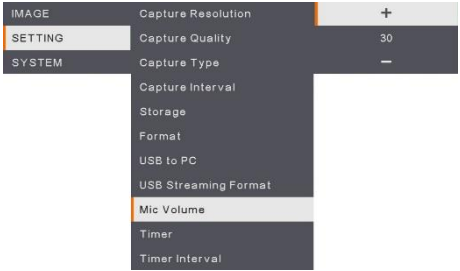
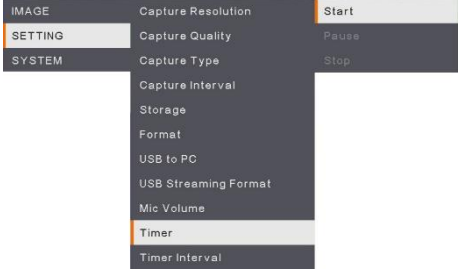
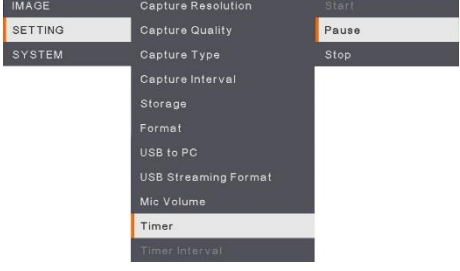
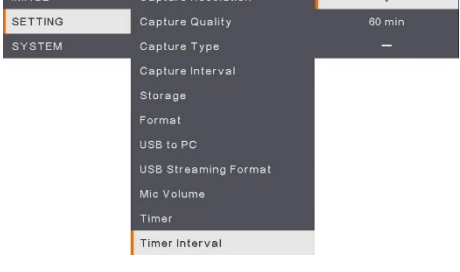

For video compression standard, you can select **H.264 ON** or **H.264 OFF**.

 <p>The screenshot shows a camera menu with categories: IMAGE, SETTING, and SYSTEM. Under SETTING, 'Mic Volume' is highlighted. Other options include Capture Resolution, Capture Quality (30), Capture Type, Capture Interval, Storage, Format, USB to PC, USB Streaming Format, Timer, and Timer Interval.</p>	<p>MIC Volume Adjust volume input of recording or USB audio input.</p>
 <p>The screenshot shows the camera menu with 'Timer' highlighted under the SETTING category. Other options include Start, Capture Quality (Pause), Capture Type (Stop), Capture Interval, Storage, Format, USB to PC, USB Streaming Format, Mic Volume, and Timer Interval.</p>	<p>Start Timer Start the timer. The timer automatically counts up after the countdown reaches zero to show the elapsed time.</p>
 <p>The screenshot shows the camera menu with 'Timer' highlighted under the SETTING category. Other options include Start, Capture Quality (Pause), Capture Type (Stop), Capture Interval, Storage, Format, USB to PC, USB Streaming Format, Mic Volume, and Timer Interval.</p>	<p>Pause/Stop Timer Press Menu button during timing to pause or stop timing.</p>
 <p>The screenshot shows the camera menu with 'Timer Interval' highlighted under the SETTING category. Other options include Capture Resolution, Capture Quality (60 min), Capture Type, Capture Interval, Storage, Format, USB to PC, USB Streaming Format, Mic Volume, and Timer.</p>	<p>Timer Interval Set the timer duration up to 2 hours.</p>

System

Menu Screen

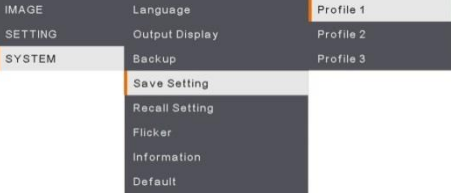
Function

	<p>Language</p> <p>Change and select a different language. F50+ supports up to 12 languages.</p>
	<p>Output Display</p> <p>Set the resolution to display the image on screen. The output device resolution detected automatically and configured to the highest resolution.</p>
	<p>Backup</p> <p>Copy the image from the built-in memory to SD card or USB flash drive.</p>
	<p>Save Setting</p> <p>Save current settings (Brightness, contrast, saturation, preview mode and etc.) in the selected profile number.</p>
	<p>Recall Setting</p> <p>Restore the setting back to the selected profile number.</p>



Flicker

Select between 50Hz or 60Hz. Some display devices cannot handle high refresh rates. The image will flicker a couple of times as the output is switched to another refresh rate.

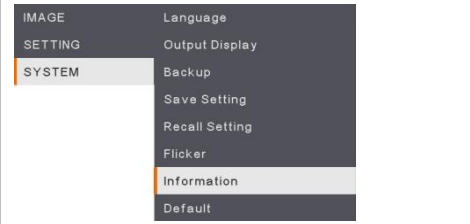

Information



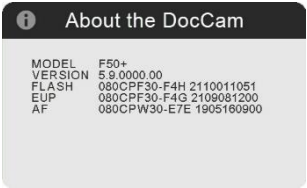

Display the product information.

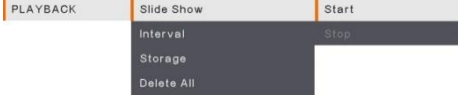

Default

Restore all the settings into original factory default setting. All saving configurations will be deleted.

Playback

Menu Screen	Function
 A screenshot of the Playback menu. The 'PLAYBACK' header is on the left. The menu items are 'Slide Show', 'Interval', 'Storage', and 'Delete All'. The 'Slide Show' item is highlighted with an orange bar on its left side. To the right of 'Slide Show', there are two sub-options: 'Start' and 'Stop'.	Slide Show Start or Stop the Slide Show.
 A screenshot of the Playback menu. The 'PLAYBACK' header is on the left. The menu items are 'Slide Show', 'Interval', 'Storage', and 'Delete All'. The 'Interval' item is highlighted with an orange bar on its left side. To the right of 'Interval', there are two sub-options: a plus sign '+' and '1 sec'. Below these, there is a minus sign '-'.	Interval Set the interval between playing images or videos.
 A screenshot of the Playback menu. The 'PLAYBACK' header is on the left. The menu items are 'Slide Show', 'Interval', 'Storage', and 'Delete All'. The 'Storage' item is highlighted with an orange bar on its left side. To the right of 'Storage', there are two sub-options: 'Embedded' and 'USB Drive'. Below these, there is a 'SD Card' option with a checkmark.	Storage Choose the images or videos from Storage, including Embedded, SD Card or USB Drive.
 A screenshot of the Playback menu. The 'PLAYBACK' header is on the left. The menu items are 'Slide Show', 'Interval', 'Storage', and 'Delete All'. The 'Delete All' item is highlighted with an orange bar on its left side. To the right of 'Delete All', there are two sub-options: 'NO' and 'YES'.	Delete All Select this option to delete all saved images or videos.

Transfer Captured Images/Videos to a computer

Two ways to save images/videos:

- a. Built-in memory+SD card
- b. Built-in memory+USB drive



The instruction below **MUST** be read and followed **BEFORE** connecting the USB cable.

1. **MUST** set the USB to PC as STORAGE before connecting the USB cable.

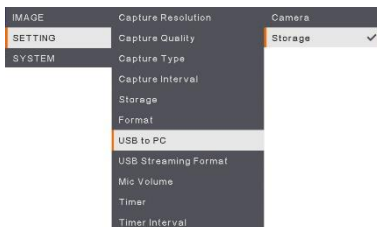

2. When “**Mass Storage**” appears at the lower right corner of the presentation screen, you may now connect the USB cable.
3. Upon connecting the USB cable, the system automatically detects the new removable disk. You can now transfer the captured image(s) or videos from the **F50+ built-in memory, SD card or USB drive** to the computer hard disk.

Technical Specifications

Image

Sensor	1/3.06" CMOS
Pixel Count	13 megapixels
Frame Rate	60 fps (max.)
White Balance	Auto / Manual
Exposure	Auto / Manual
Image mode	Normal/ Motion/ High Quality/ Microscope/ Infinity/ Marco
Effect	Color / B/W / Negative
RGB output	1920x1080 @60, 1280x720 @60, 1024x768 @60
HDMI Output	3840x2160 @60/30, 1920x1080 @60, 1280x720 @60, 1024x768 @60
Image Capture	200-240 Frames at XGA (depending on image complexity)

Optics

Focusing	Auto / Manual
Shooting Area	430mm x 310mm
Zooming	Total 230X (10X optical + 23X digital)

Power

Power Source	DC 12V, 100-240V, 50-60Hz
Consumption	12 Watts (lamp off); 12.8 Watts (lamp on)

Lighting

Lamp Type	LED light
-----------	-----------

Input/Output

RGB Input	15-Pin D-sub (VGA)
RGB Output	15-Pin D-sub (VGA)
HDMI Output	HDMI
HDMI Input	HDMI
RS-232	Mini-DIN Jack (use RS-232 cable, optional)
USB Type-A Port	1 (Type-A for USB flash drive)
USB Type-C Port	1 (for connection to PC)
DC 12V Input	Power Jack
MIC	Built-in
Line Out	Phone Jack

Dimension

Operating	380mm*200mm*540mm (+/-2mm include rubber foot)
Folded	305mm x 245mm x 77mm (+/-2mm include rubber foot)
Weight	2.56 kg (about 5.64lbs)

External Storage

Secure Digital High	32GB Max. (FAT32)
---------------------	-------------------

Capacity (SDHC)	
USB Flash Drive	32GB Max. (FAT32)

RS-232 Diagram Connection

AVerVision F50+ can be controlled using a computer or any centralized control panel through RS-232 connection.

Connect to the Computer RS-232

Locate the RS-232 port of the computer and connect it to RS-232 jack of RS-232 cable(optional).

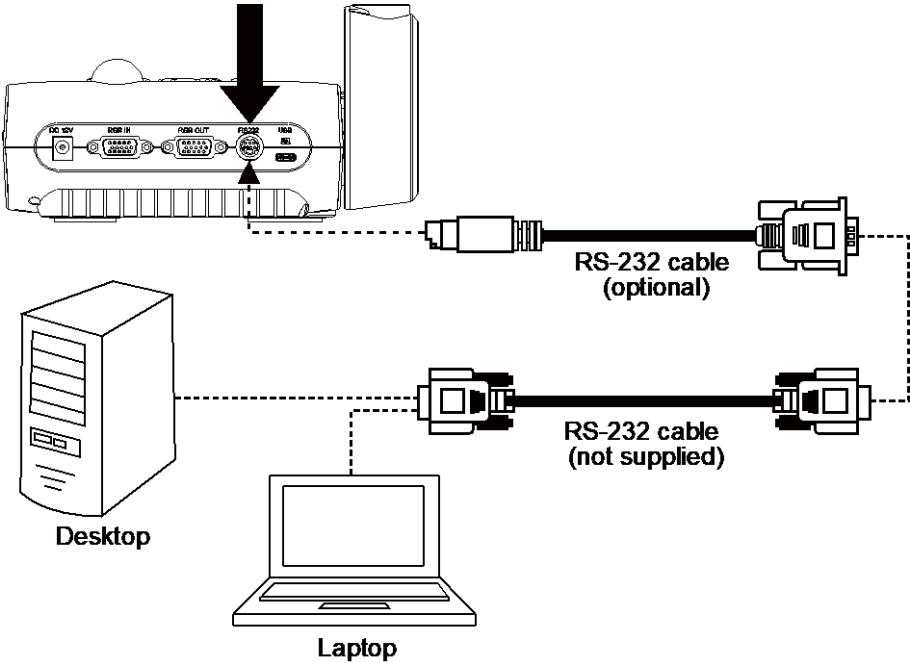

RS-232 Cable Specifications

Make sure the RS-232 cable matches the cable specification design.

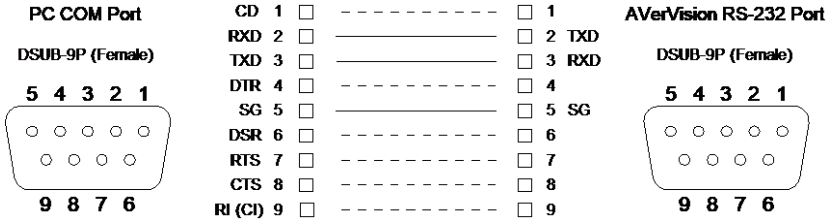

RS-232 Transmission Specifications

- Start bit : 1 bit
- Data bit : 8 bit
- Stop bit : 1 bit
- Parity bit : None
- X parameter : None
- Baud rate (Communication speed) : 9600bps

RS-232 Communication Format

Send Device Code(1 Byte)	0x52	
Type Code (1 Byte)	0x0B	0x0A
Data Length Code(1 Byte)	0x03	0x01
Data[0] Code (1 Byte)	RS-232 Send Command Table	RS-232 Get Command Table
Data[1] Code (1 Byte)	RS-232 Send Command Table	X
Data[2] Code (1 Byte)	RS-232 Send Command Table	X
Receive Device Code (1 Byte)	0x53	
CheckSum Code (1 Byte)	RS-232 Send Command Table	RS-232 Get Command Table
Format	Send Device + Type + Length + Data + Receive Data + CheckSum	Send Device + Type + Length + Data + Receive Data + CheckSum
Example	Power On Command: 0x52 + 0x0B + 0x03 + 0x01 + 0x01 + 0x00 + 0x53 + 0x5B	Get WB Red Value : 0x52 + 0x0A + 0x01 + 0x02 + 0x53 + 0x5A

RS-232 Send Command Table

Send Format : 0x52 + 0x0B + 0x03 + Data[0] + Data[1] + Data[2] + 0x53 + Checksum¹

Success Receive Format : $0x53 + 0x00 + 0x02 + *2 + 0x00 + 0x52 + \text{Checksum}^{*4}$

Abnormal Receive Format : $0x53 + 0x00 + 0x01 + *3 + 0x52 + \text{Checksum}^{*5}$

*1 : $\text{Checksum} = 0x0B \text{ xor } 0x03 \text{ xor } \text{Data}[0] \text{ xor } \text{Data}[1] \text{ xor } \text{Data}[2] \text{ xor } 0x53$

*2 : Receive data ok : $0x0B$, Not Command : $0x03$

*3 : ID error: $0x01$, Checksum error: $0x02$, Function fail = $0x04$

*4 : $\text{Checksum} = 0x00 \text{ xor } 0x02 \text{ xor } *2 \text{ xor } 0x00 \text{ xor } 0x52$

*5 : $\text{Checksum} = 0x00 \text{ xor } 0x01 \text{ xor } *3 \text{ xor } 0x52$

*6 : Standby Mode Receive Data = $0x51 + 0xFF + 0x01 + 0x0B + 0x51 + 0xA4$

Power On Mode Receive Data = No Data Return

*7 : Standby Mode Receive Data = $0x51 + 0x00 + 0x01 + 0x0B + 0x51 + 0x5B$

Power On Mode Receive Data = $0x53 + 0x00 + 0x02 + 0x0B + 0x00 + 0x52 + 0x5B$

Function	Data[0]	Data[1]	Data[2]	Checksum
POWER OFF ^{*6}	0x01	0x00	0x00	0x5a
POWER ON ^{*7}	0x01	0x01	0x00	0x5b
CAMERA MODE	0x02	0x00	0x00	0x59
PLAYBACK MODE	0x03	0x00	0x00	0x58
PC 1/2	0x04	0x00	0x00	0x5f
IMAGE CAPTURE TYPE: SINGLE	0x05	0x00	0x00	0x5e
IMAGE CAPTURE TYPE: CONTINUOUS	0x05	0x01	0x00	0x5f
CONT. CAPTURE INTERVAL +	0x06	0x00	0x00	0x5d
CONT. CAPTURE INTERVAL -	0x06	0x01	0x00	0x5c
IMAGE CAPTURE RESOLUTION: NORMAL	0x07	0x00	0x00	0x5c
IMAGE CAPTURE RESOLUTION: 13M	0x07	0x01	0x00	0x5d
TIMER START	0x08	0x00	0x00	0x53
TIMER PAUSE	0x08	0x01	0x00	0x52
TIMER STOP	0x08	0x02	0x00	0x51
TIMER SET TIME	0x08	0x03	Value[1 ~ 120]	*1
PREVIEW MODE: MOTION	0x0A	0x02	0x00	0x53
PREVIEW MODE: MICROSCOPE	0x0A	0x03	0x00	0x52
PREVIEW MODE: MACRO	0x0A	0x04	0x00	0x55
PREVIEW MODE: INFINITE	0x0A	0x05	0x00	0x54
PREVIEW MODE: NORMAL	0x0A	0x06	0x00	0x57

PREVIEW MODE: HIGH QUALITY	0x0A	0x07	0x00	0x56
PREVIEW CAPTURE	0x0B	0x00	0x00	0x50
PLAYBACK DELETE	0x0C	0x00	0x00	0x57
PLAYBACK FULL SCREEN	0x0D	0x00	0x00	0x56
MIRROR OFF	0x0E	0x00	0x00	0x55
MIRROR ON	0x0E	0x01	0x00	0x54
ROTATE OFF	0x0F	0x00	0x00	0x54
ROTATE ON	0x0F	0x02	0x00	0x56
EFFECT: COLOR	0x10	0x00	0x00	0x4b
EFFECT: B/W	0x10	0x01	0x00	0x4a
EFFECT: NEGATIVE	0x10	0x02	0x00	0x49
CONTRAST INCREASE	0x11	0x00	0x00	0x4a
CONTRAST DECREASE	0x11	0x01	0x00	0x4b
CONTRAST VALUE	0x11	0x02	Value[1 ~ 255]	*1
BRIGHTNESS INCREASE	0x12	0x00	0x00	0x49
BRIGHTNESS DECREASE	0x12	0x01	0x00	0x48
BRIGHTNESS VALUE	0x12	0x02	Value[1 ~ 255]	*1
EXPOSURE: AUTO	0x13	0x00	0x00	0x48
EXPOSURE: MANUAL	0x13	0x01	0x00	0x49
EXPOSURE MANUAL INCREASE	0x14	0x00	0x00	0x4f
EXPOSURE MANUAL DECREASE	0x14	0x01	0x00	0x4e
WHITE BALANCE: AUTO	0x15	0x00	0x00	0x4e
WHITE BALANCE: MANUAL	0x15	0x01	0x00	0x4f
WHITE BALANCE BLUE INCREASE	0x16	0x00	0x00	0x4d
WHITE BALANCE BLUE DECREASE	0x16	0x01	0x00	0x4c
WHITE BALANCE RED INCREASE	0x17	0x00	0x00	0x4c
WHITE BALANCE RED DECREASE	0x17	0x01	0x00	0x4d
FLICKER: 50Hz	0x18	0x00	0x00	0x43
FLICKER: 60Hz	0x18	0x01	0x00	0x42
RECORD: OFF	0x23	0x00	0x00	0x78
RECORD: ON	0x23	0x01	0x00	0x79

MOVIE FAST REWIND	0x25	0x00	0x00	0x7e
MOVIE FAST FORWARD	0x25	0x01	0x00	0x7f
MOVIE VOL INC	0x26	0x00	0x00	0x7d
MOVIE VOL DEC	0x26	0x01	0x00	0x7c
STORAGE: EMBEDDED	0x28	0x00	0x00	0x73
STORAGE: SD CARD	0x28	0x01	0x00	0x72
STORAGE: THUMB DRIVE	0x28	0x02	0x00	0x71
FORMAT: EMBEDDED	0x29	0x00	0x00	0x72
FORMAT: SD CARD	0x29	0x01	0x00	0x73
FORMAT: THUMB DRIVE	0x29	0x02	0x00	0x70
OUTPUT RESOLUTION: 1024x768	0x2F	0x01	0x00	0x75
OUTPUT RESOLUTION: 1280x720	0x2F	0x02	0x00	0x76
OUTPUT RESOLUTION: 1920x1080	0x2F	0x03	0x00	0x77
OUTPUT RESOLUTION: 3840x2160@30	0x2F	0x08	0x00	0x7c
OUTPUT RESOLUTION: 3840x2160@60	0x2F	0x09	0x00	0x7d
USB CONNECT: USB CAMERA	0x30	0x00	0x00	0x6b
USB CONNECT: MASS STORAGE	0x30	0x01	0x00	0x6a
BACKUP TO SD CARD	0x31	0x00	0x00	0x6a
BACKUP TO THUMBDRIVE	0x31	0x01	0x00	0x6b
PROFILE SAVE: PROFILE 1	0x32	0x00	0x00	0x69
PROFILE SAVE: PROFILE 2	0x32	0x01	0x00	0x68
PROFILE SAVE: PROFILE 3	0x32	0x02	0x00	0x6b
PROFILE RECALL: PROFILE 1	0x33	0x00	0x00	0x68
PROFILE RECALL: PROFILE 2	0x33	0x01	0x00	0x69
PROFILE RECALL: PROFILE 3	0x33	0x02	0x00	0x6a
SLIDESHOW: OFF	0x34	0x00	0x00	0x6f
SLIDESHOW: ON	0x34	0x01	0x00	0x6e
CAPTURE QUALITY: NORMAL	0x37	0x00	0x00	0x6c
CAPTURE QUALITY: HIGH	0x37	0x01	0x00	0x6d
CAPTURE QUALITY: FINEST	0x37	0x02	0x00	0x6e
AUTO FOCUS	0x40	0x00	0x00	0x1b

MENU	0x41	0x00	0x00	0x1a
ARROW - DOWN	0x42	0x00	0x00	0x19
ARROW - UP	0x42	0x01	0x00	0x18
ARROW - LEFT	0x42	0x02	0x00	0x1b
ARROW - RIGHT	0x42	0x03	0x00	0x1a
ENTER	0x43	0x00	0x00	0x18
FREEZE/STOP	0x44	0x00	0x00	0x1f
DEFAULT	0x45	0x00	0x00	0x1e
ZOOM -	0x46	0x00	0x00	0x1d
ZOOM +	0x46	0x01	0x00	0x1c
ZOOM RESET	0x47	0x00	0x00	0x1c
FOCUS TO NEAR	0x48	0x00	0x00	0x13
FOCUS TO FAR	0x48	0x01	0x00	0x12
LAMP OFF	0x49	0x00	0x00	0x12
LAMP ON	0x49	0x01	0x00	0x13
SATURATION INCREASE	0x4B	0x00	0x00	0x10
SATURATION DECREASE	0x4B	0x01	0x00	0x11
SATURATION VALUE	0x4B	0x02	Value[1 ~ 255]	*1
MUTE OFF	0x4C	0x00	0x00	0x17
MUTE ON	0x4C	0x01	0x00	0x16

RS-232 Get Command Table

Send Format : 0x52 + 0x0A + 0x01 + Data[0] + 0x53 + CheckSum

Receive Format : 0x53 + 0x0C + 0x01 + ReData[0] + 0x52 + ReCheckSum*1

xor : Exclusive-or operator

*1 : ReCheckSum = 0x0C xor 0x01 xor ReData[0] xor 0x52

*2 : Get Power Off Status Receive Format : 0x51 + 0xFF + 0x01 + 0x0A + 0x51 + 0xA5

Function	Data[0]	CheckSum	ReData[0]
RED VALUE	0x02	0x5A	VALUE[0 ~ 255]
BLUE VALUE	0x03	0x5B	VALUE[0 ~ 255]
POWER STATUS	0x04	0x5C	OFF *2 1: ON
LAMP STATUS	0x05	0x5D	0 : OFF 1: ON
DISPLAY STATUS	0x06	0x5E	0: CAMERA MODE 1: PLAYBACK MODE 2: PC-1 PASS THROUGH
FREEZE STATUS	0x08	0x50	0 : OFF 1: ON
BRIGHTNESS VALUE	0x0A	0x52	VALUE[1 ~ 255]
CONTRAST VALUE	0x0B	0x53	VALUE[1 ~ 255]
SATURATION VALUE	0x0D	0x55	VALUE[1 ~ 255]

Troubleshooting

This section provides many useful tips on how to solve common problems while using the AVerVision F50+.

There is no picture on the presentation screen.

1. Check all the connectors again as shown in this manual.
2. Verify the setting of the display output device.
3. If you are presenting from a notebook or computer through the display output device, check the cable connection from computer RGB (VGA) output to RGB input of AVerVision F50+ and make sure AVerVision F50+ is in PC Mode.
4. If you are presenting from a notebook or computer through the display output device, check the cable connection from computer RGB (VGA) output to RGB input of AVerVision F50+ and make sure AVerVision F50+ is in PC Mode.
5. For HDMI display output, a delay occurs while waiting for both the display device and AVerVision F50+ to sync up. Wait for around 4 to 7 seconds until you see the camera image on the screen.

The picture on the presentation screen is distorted or the image is blurry.

1. Reset all changed settings, if any, to the original manufacturer default setting. Press **DEFAULT** on the remote or select Default in Basic tab OSD menu.
2. Use the Brightness and Contrast menu functions to reduce the distortion if applicable.
3. If you discover that the image is blurry or out of focus, press the Auto Focus button on the control panel or remote control.

There is no computer signal on presentation screen.

1. Check all the cable connections among the display device, AVerVision F50+ and your PC.
2. Connect your PC to the AVerVision F50+ first before you power on your computer.
3. For notebook, repeatedly press FN+F5 to toggles between display modes and display the computer image on the presentation screen. For different command, please refer to your laptop manual.

The presentation screen does not show the exact desktop image on my PC or Notebook after I toggle from Camera to PC mode.

1. Return to your PC or Notebook, place the mouse on the desktop and right click, choose "Properties", choose "Setting" tab, click on "2" monitor and check the box "Extend my Windows desktop onto this monitor".
2. Then go back one more time to your PC or Notebook and place the mouse on the desktop and right click again.
3. This time choose "Graphics Options", then "Output To", then "Intel® Dual Display Clone", and then choose "Monitor + Notebook".
4. After you follow these steps, you should be able to see the same desktop image on your PC or Notebook as well as on the presentation screen.

AVerVision F50+ can't detect the inserted USB flash drive.

Make sure the USB flash drive is properly inserted and in correct format. Only FAT32 is supported.

Limited Warranty

For a period of time beginning on the date of purchase of the applicable product and extending as set forth in the **“Warranty Period of AVer Product Purchased”** section of the warranty card, AVer Information, Inc. (“AVer”) warrants that the applicable product (“Product”) substantially conforms to AVer’s documentation for the product and that its manufacture and components are free of defects in material and workmanship under normal use. “You” as used in this agreement means you individually or the business entity on whose behalf you use or install the product, as applicable. This limited warranty extends only to You as the original purchaser. Except for the foregoing, the Product is provided “AS IS.” In no event does AVer warrant that You will be able to operate the Product without problems or interruptions, or that the Product is suitable for your purposes. Your exclusive remedy and the entire liability of AVer under this paragraph shall be, at AVer’s option, the repair or replacement of the Product with the same or a comparable product. This warranty does not apply to (a) any Product on which the serial number has been defaced, modified, or removed, or (b) cartons, cases, batteries, cabinets, tapes, or accessories used with this product. This warranty does not apply to any Product that has suffered damage, deterioration or malfunction due to (a) accident, abuse, misuse, neglect, fire, water, lightning, or other acts of nature, commercial or industrial use, unauthorized product modification or failure to follow instructions included with the Product, (b) misapplication of service by someone other than the manufacturer’s representative, (c) any shipment damages (such claims must be made with the carrier), or (d) any other causes that do not relate to a Product defect. The Warranty Period of any repaired or replaced Product shall be the longer of (a) the original Warranty Period or (b) thirty (30) days from the date of delivery of the repaired or replaced product.

Limitations of Warranty

AVer makes no warranties to any third party. You are responsible for all claims, damages, settlements, expenses, and attorneys’ fees with respect to claims made against You as a result of Your use or misuse of the Product. This warranty applies only if the Product is installed, operated, maintained, and used in accordance with AVer specifications. Specifically, the warranties do not extend to any failure caused by (i) accident, unusual physical, electrical, or electromagnetic stress, neglect or misuse, (ii) fluctuations in electrical power beyond AVer specifications, (iii) use of the Product with any accessories or options not furnished by AVer or its authorized agents, or (iv) installation, alteration, or repair of the Product by anyone other than AVer or its authorized agents.

Disclaimer of Warranty

EXCEPT AS EXPRESSLY PROVIDED OTHERWISE HEREIN AND TO THE MAXIMUM EXTENT PERMITTED BY APPLICABLE LAW, AVER DISCLAIMS ALL OTHER WARRANTIES WITH RESPECT TO THE PRODUCT, WHETHER EXPRESS, IMPLIED, STATUTORY OR OTHERWISE, INCLUDING WITHOUT LIMITATION, SATISFACTORY QUALITY, COURSE OF DEALING, TRADE USAGE OR PRACTICE OR THE IMPLIED WARRANTIES OF MERCHANTABILITY, FITNESS FOR A PARTICULAR PURPOSE OR NONINFRINGEMENT OF THIRD PARTY RIGHTS.

Limitation of Liability

IN NO EVENT SHALL AVER BE LIABLE FOR INDIRECT, INCIDENTAL, SPECIAL, EXEMPLARY, PUNITIVE, OR CONSEQUENTIAL DAMAGES OF ANY NATURE INCLUDING, BUT NOT LIMITED TO, LOSS OF PROFITS, DATA, REVENUE, PRODUCTION, OR USE, BUSINESS INTERRUPTION, OR PROCUREMENT OF SUBSTITUTE GOODS OR SERVICES ARISING OUT OF OR IN CONNECTION WITH THIS LIMITED WARRANTY, OR THE USE OR PERFORMANCE OF ANY PRODUCT, WHETHER BASED ON CONTRACT OR TORT, INCLUDING NEGLIGENCE, OR ANY OTHER LEGAL THEORY, EVEN IF AVER HAS ADVISED OF THE POSSIBILITY OF SUCH DAMAGES. AVER’S TOTAL, AGGREGATE LIABILITY FOR DAMAGES OF ANY NATURE, REGARDLESS OF FORM OF ACTION, SHALL IN NO EVENT EXCEED THE AMOUNT PAID BY YOU TO AVER FOR THE SPECIFIC PRODUCT UPON WHICH LIABILITY IS BASED.

Governing Law and Your Rights

This warranty gives you specific legal rights; You may also have other rights granted under state law. These rights vary from state to state.



For warranty period, please refer to the warranty card.

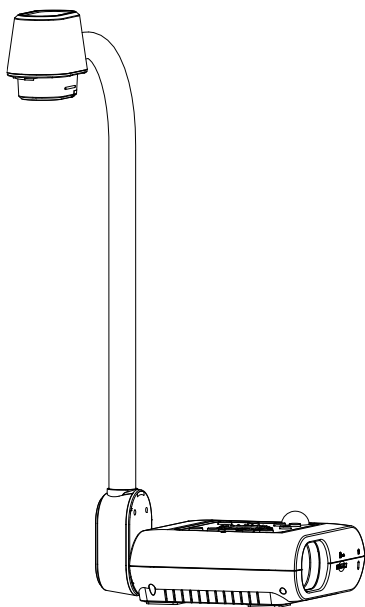

AVerVision F50+

— 使用手冊 —

警告

為避免電磁干擾，本產品不應安裝或使用於住宅環境。

遙控器電池安全資訊

- 請將電池存放在涼爽與乾燥的位置。
- 不要將電量用盡的電池棄置在家庭廢棄物中。請將電池棄置在特定回收處，或送回原購買的商店。
- 如果長時間不使用電池，請將其取出。電池漏液與腐蝕可能會損壞遙控器，請以安全方式棄置電池。
- 不可混用新舊電池。
- 不可混用不同類型的電池：鹼性、標準（碳鋅）或可充電（鎳鎘）電池。
- 不可將電池棄置於火源中。
- 請勿嘗試讓電池端子短路。

依經濟部標準檢驗局檢驗標準 CNS 15663 第 5 節「含有標示」之規定將限用物質含有情況標示如下：

單元 Unit	限用物質及其化學符號 Restricted substances and its chemical symbols					
	鉛 Lead (Pb)	汞 Mercury (Hg)	鎘 Cadmium (Cd)	六價鉻 Hexavalent chromium (Cr ⁺⁶)	多溴聯苯 Polybrominated biphenyls (PBB)	多溴二苯醚 Polybrominated diphenyl ethers (PBDE)
電路板及零組件 (電子料或電機 料...等)	-	○	○	○	○	○
塑膠組件(外殼 或腳墊...等)	○	○	○	○	○	○
金屬組件(轉軸 或螺柱...等)	-	○	○	○	○	○
光學鏡頭組	○	○	○	○	○	○
配件(遙控器或 電纜線...等)	-	○	○	○	○	○
紙製品(機殼貼 紙...等)	○	○	○	○	○	○

備考1. “○” 係指該項限用物質之百分比含量未超出百分比含量基準值。

Note 1: “○” indicates that the percentage content of the restricted substance does not exceed the percentage of reference value of presence.

備考2. “-” 係指該項限用物質為排除項目。

Note 2: The “-” indicates that the restricted substance corresponds to the exemption.

免責聲明

對於產品品質、效能、適銷性或特定用途之適用性，本文件內容皆不代表任何明示或暗示保固或陳述。本文資訊經過仔細詳查，內容可靠無誤；雖然如此，若有任何錯誤，恕不負責。本文所含資訊如有變更，恕不另行通知。

若因使用或不當使用本產品或本文，導致任何直接、間接、特殊、意外或後續損害，即使本公司已事先告知此類損害之可能性，亦不負任何賠償責任。

商標

AVer 為圓展科技股份有限公司之商標。AVerVision 為圓展科技股份有限公司之商標。因本內容之描述出現的商標分屬個別公司所有且均受智慧財產權相關法令保護。本文內所有提及之產品或企業名稱僅供識別與說明用途，且為各自擁有者之商標或註冊商標。

著作權

©2024 圓展科技 版權所有 | 2024 年 9 月 23 日

本內容相關權利係圓展科技股份有限公司所有，任何人未得事先書面同意不得就本內容為一部或全部之重製、改作、或任何型式之散布行為。圓展科技股份有限公司保留變更產品規格及內容的權利無須另為通知。

支援服務

軟體和使用者手冊下載，請到下面網址：



<https://www.aver.com/download-center>

常見問題、技術支援，請到下面網址：



<https://www.aver.com/technical-support>

連絡資訊

圓展科技股份有限公司

新北市 23673 土城區大安路 157 號 8 樓

電話：(02)2269-8535

目錄

包裝內容物	1
選購配件	1
AVer F50+ 零件介紹	2
右側面板	3
後端面板	3
左側面板	4
控制面板	5
遙控器	6
接線	8
連接電源	8
以 USB 傳輸線連接電腦	8
連接顯示器或 LCD/DLP 投影機	9
連接電腦	9
連接 HDMI 介面的顯示器或 LCD/DLP 投影機	10
以 HDMI 埠連接電腦	10
連接外部麥克風	11
連接多媒體喇叭	11
連接顯微鏡	12
設定 AVer F50+	14
儲存和處理	14
攝影範圍	15
頂燈	16
紅外線感應器	16
如何將 AVer F50+ 固定安裝在平面上	17
防眩光片	17
外部記憶體儲存	18
插入 SD 記憶卡	18
插入 USB 隨身碟	18
OSD 選單	19

瀏覽選單和子選單.....	20
影像.....	20
明亮度.....	20
對比值.....	20
飽和度.....	21
預覽模式.....	21
效果.....	21
鏡射.....	22
曝光設定.....	22
手動曝光.....	22
白平衡設定.....	22
手動白平衡藍.....	23
手動白平衡紅.....	23
對焦.....	23
設定.....	24
拍照解析度.....	24
拍照品質.....	24
儲存型態.....	24
拍照間隔.....	24
儲存.....	25
格式化.....	25
儲存至電腦.....	25
USB 影像串流格式.....	25
麥克風音量.....	26
計時器.....	26
暫停/停止計時器.....	26
計時器間隔.....	26
系統.....	27
語言.....	27
輸出顯示.....	27
備份.....	27
儲存設定.....	27

回復設定	28
閃爍	28
資訊	28
預設	28
播放	29
幻燈片	29
間隔	29
儲存	29
刪除全部	29
將拍攝的圖片/影片傳送至電腦	30
技術規格	31
影像	31
光學	31
電源	31
光源	31
輸入/輸出	31
尺寸	32
外部儲存裝置	32
使用 RS-232 介面	33
連接至電腦 RS-232 埠	33
RS-232 連接線規格	34
RS-232 傳輸規格	34
RS-232 通信格式	34
RS-232 指令表	36
RS-232 取得指令表	40
故障排除	41
有限保固	42

包裝內容物

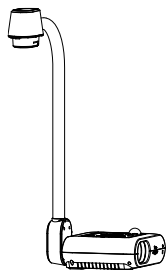

AVerVision F50+

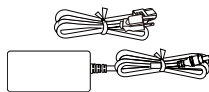

電源變壓器及電源線*

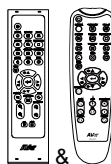

遙控器**



AAA 電池 (x2)

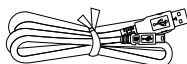

USB 連接線
(Type-C 轉 Type-A)



RGB 連接線



保固卡
(僅供日本)



快速安裝指南

*電源變壓器會因銷售國家/地區的標準電源插座而異。

**設備隨附的遙控器可能為其中一款。

選購配件



手提袋

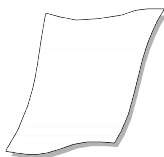

防眩光片



顯微鏡轉接器

(含 28mm 聯軸器和 34mm 聯軸器)

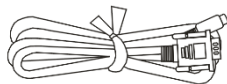

RS-232 傳輸線

AVer F50+ 零件介紹

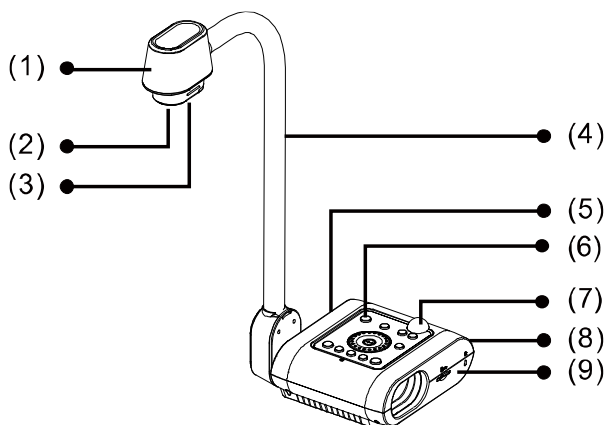

(fig. 1.1)

名稱	功能
(1) 攝影機頭	含有攝影機感應器。
(2) 攝影機鏡頭	對準攝影機中的影像焦距。
(3) LED 燈	提升周圍照明亮度。
(4) 撓性臂	可調整觀看範圍。
(5) 左側面板	連接外接 HDMI 顯示器、麥克風、喇叭、USB 隨身碟、USB 切換器。
(6) 控制面板	輕鬆使用各種功能。
(7) 紅外線感應器	接收遙控器指令。
(8) 後端面板	連接電源、電腦、RGB 輸入/輸出埠、RS-232 連接埠、和電腦 USB-C 埠
(9) 右側面板	連接相機鏡頭、SD 記憶卡、防盜 Kensington 安全鎖的相容插槽。

右側面板

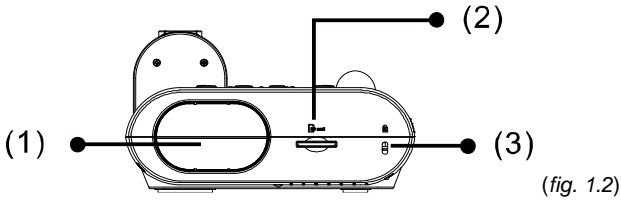

名稱	功能
(1) 相機鏡頭收納處	存放相機鏡頭，可作為收納。
(2) SD 記憶卡插槽	插入 SD 記憶卡，標籤朝上。
(3) 防盜插槽	連接 Kensington 相容之安全鎖或防盜裝置。

後端面板

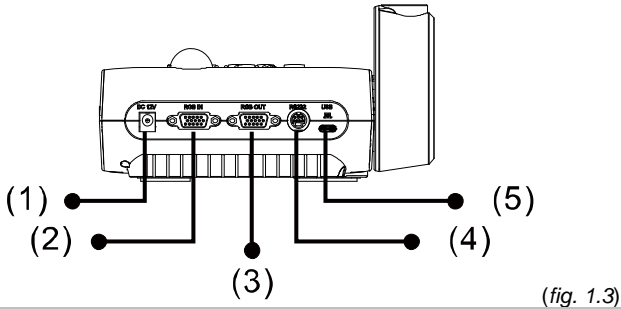

名稱	功能
(1) DC12V	將變壓器連接此連接埠。
(2) RGB 輸入埠	輸入電腦或其他來源之訊號，並僅傳至 RGB OUT 埠。連接電腦 RGB/VGA 輸出埠和本埠。
(3) RGB 輸出埠	使用 RGB 連接線將 AVer F50+ 連接至任何顯示裝置。
(4) RS-232 連接埠	利用 RS-232 連接線(選購配件)連接此連接埠到電腦。請參考使用 RS-232 介面章節 。
(5) USB (Type C) 埠	利用 USB 連接線連接至電腦 USB 埠，並將 AVer F50+ 當做 USB 鏡頭或將記憶體來源之擷取影像/影片傳至電腦。

左側面板

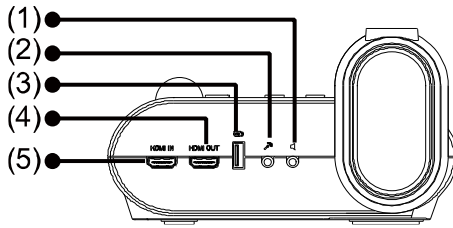

(fig. 1.4)

名稱	功能
(1) 音源連接埠	連接多媒體喇叭或耳機以播放錄製的影音檔。
(2) MIC 連接埠	連接使用 3.5mm 插頭的麥克風。外部麥克風連接此連接埠時，將停用內建麥克風。
(3) USB 埠	插入 USB 隨身碟，將照片/影像直接存入或使用 USB 滑鼠加註。
(4) HDMI 輸出連接埠	使用 HDMI 連接線，透過 HDMI 介面，將主系統輸出的視訊信號傳送到 觸控螢幕、LCD 顯示器或投影機。
(5) HDMI 輸入連接埠	連接其他 HDMI 設備來源之訊號輸入。

控制面板

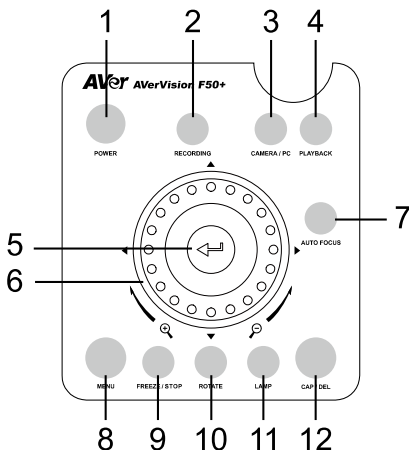







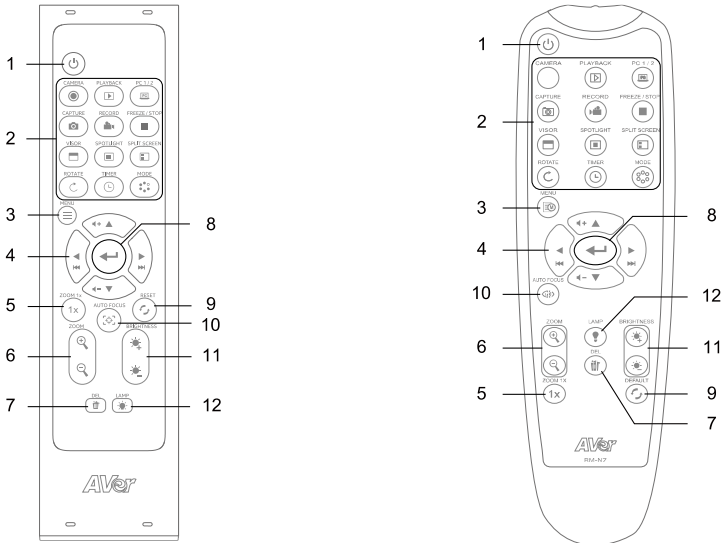









名稱	功能
1. Power	本機開機/待機。
2. Recording	開始/停止錄音和錄影。音檔或影片檔僅可存至 SD 卡或 USB 隨身碟。
3. Camera / PC	透過 RGB IN 埠或 HDMI IN 埠，可切換影片訊號源自攝影機或電腦。
4. Playback	從相簿瀏覽圖片或影像。
5. 	<ul style="list-style-type: none"> 於圖片播放模式(PLAYBACK)與 OSD 選單中進行選取。 開始/暫停播放視訊。
6. Shuttle Wheel	<ul style="list-style-type: none"> 轉動旋鈕來放大或縮小影像。 按下方向鍵來水平垂直移動、調整音量、及前進或後退影片。
7. Auto Focus	自動調整焦距。
8. Menu	開啟與關閉 OSD 主選單和子選單。
9. Freeze / Stop	停止即時畫面，或暫停影片播放。
10. Rotate	水平或垂直調整攝影機畫面。
11. Lamp	開啟/關閉頂燈。
12. CAP / DEL	<ul style="list-style-type: none"> 在 Camera (攝影機) 模式中拍攝圖片。在連拍模式中，再按一次此按鍵即可停止拍攝。 在 Playback (播放) 模式中刪除所選擇的圖片/影片。

遙控器

設備隨附的遙控器可能為其中一款。



名稱	功能
1. Power	攝影機開機/關機/待機。
2. Camera	開啟攝影機即時畫面。
Playback	觀看及播放拍攝的照片和影片。
PC 1/2	切換外部 VGA/HDMI 影像來源。 按下 Camera 按鍵 以切換回攝影機即時畫面。
Capture	拍攝照片並儲存在 SD 卡或 USB 隨身碟中。 開啟螢幕顯示選單 > 設定 > 拍攝模式中可選擇相機模式或連拍模式。 <ul style="list-style-type: none"> ● 相機模式：按一下來拍攝照片。 ● 連拍模式：按下按鍵來開始或暫停拍攝。您可設定連拍間隔時間。
Record	開始/停止錄音或錄影。音訊和影片只能儲存在 SD 卡或 USB 隨身碟中。
Freeze/Stop	停止即時畫面，或暫停影片播放。
Visor	不支援。
Spotlight	不支援。
Split Screen	不支援。
Rotate	翻轉攝影機畫面方向。

 Timer	<ul style="list-style-type: none"> 在螢幕顯示選單中開啟/暫停/停止計時器 您也可以設定計時器的間隔時間。
 Mode	切換模式：一般、運動、高畫質、顯微鏡、微距及遠距。
3.  /  Menu	打開或退出螢幕顯示選單或子選單。
4. 	<ul style="list-style-type: none"> 在數位對焦中調整畫面 切換選單中的選項 調整影片播放音量 快轉或倒退影片
5. ZOOM 1x	確認選單選項，或播放/暫停影片。
6.  /  Zoom	重置縮放倍率至 1x。
7.  Del	自動對焦。
8. 	<ul style="list-style-type: none"> 恢復出廠設定。
9.  Reset	放大/縮小畫面。
10.  /  Auto Focus	調整亮度。
11.  /  Brightness	刪除所選照片和影片。
12.  /  Lamp	打開或關閉頂燈。

接線

接線前，請確定已關閉所有裝置的電源。如果您不確定接線位置，只要依下圖所示來連接，並參閱正要與 AVer F50+ 連接的裝置的使用手冊即可。

連接電源

連接電源轉換器至標準 100V~240V AC 電源輸出孔。一旦接上電源後，本設備將會自動進入待機模式。按  開啟電源。

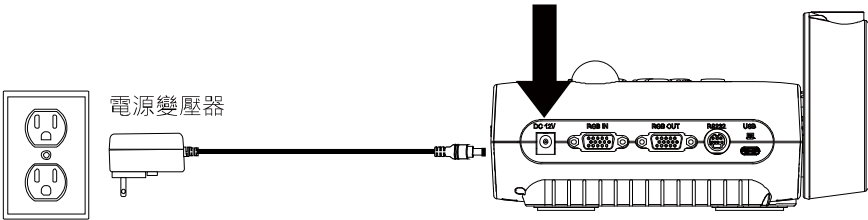

電源插座

(* 電源插座類型視地區而異。)

以USB傳輸線連接電腦

確認電腦或筆記型電腦的 USB 埠，並連至 AVer F50+ 的 PC 埠。

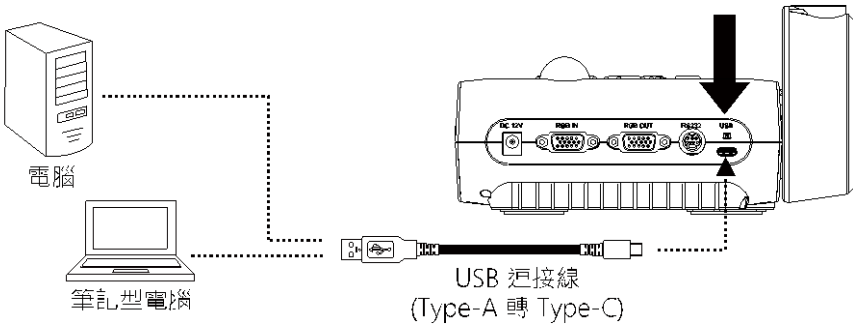

連接顯示器或LCD/DLP投影機

找到圖像顯示裝置的 RGB (VGA) 埠，並連至 AVer F50+ 的 RGB 輸出埠。

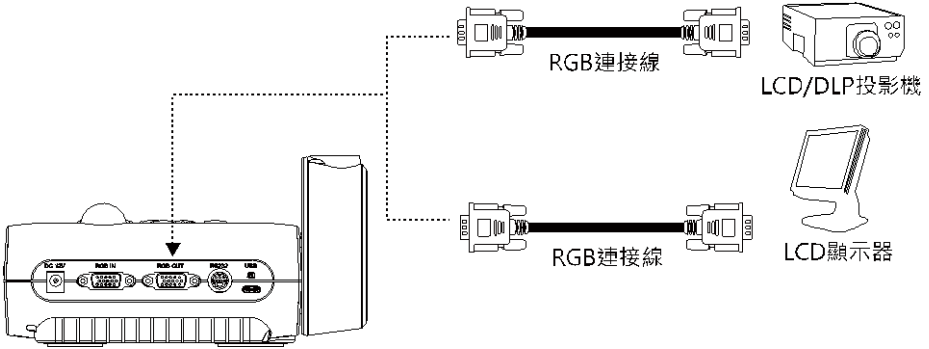

連接電腦

確認電腦或筆記型電腦的 RGB (VGA) 輸出埠，並連至 AVer F50+ 的 RGB IN 埠。RGB IN 埠的視訊將匯至 RGB OUT 埠。



- 若要顯示電腦影像，請按控制面板或遙控器上的 Camera/PC (攝影機/電腦) 鍵，將 AVer F50+ 切換至電腦模式。
- 若要在筆記型電腦輸出顯示影像，請使用鍵盤指令(FN+F5)切換顯示模式。如需不同指令，請參閱筆記型電腦的手冊。

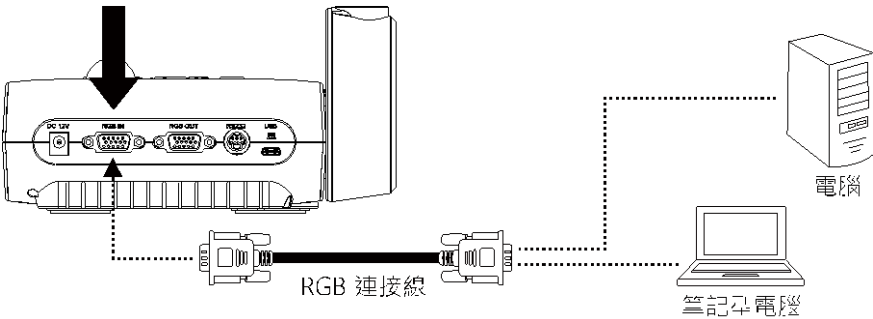

連接HDMI介面的顯示器或LCD/DLP投影機

找到圖像顯示裝置的 HDMI 埠，並連至 AVer F50+ 的 HDMI OUT 埠。

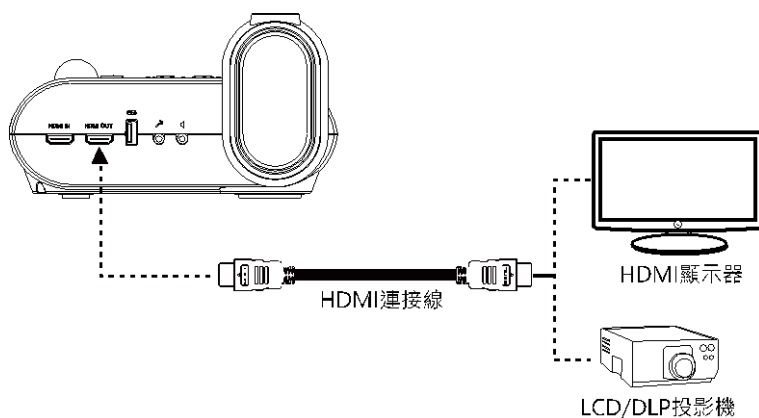

以HDMI埠連接電腦

確認電腦或筆記型電腦的 HDMI 輸出埠，並連至 AVer F50+ 的 HDMI IN 埠。



- 若要顯示電腦影像，請按控制面板或遙控器上的 Camera/PC (攝影機/電腦) 鍵，將 AVer F50+ 切換至電腦模式。
- 若要在筆記型電腦輸出顯示影像，請使用鍵盤指令(FN+F5)切換顯示模式。如需不同指令，請參閱筆記型電腦的手冊。

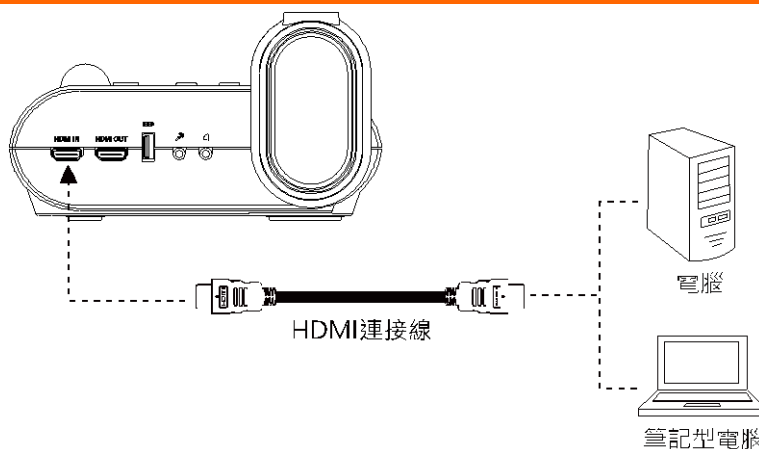

連接外部麥克風

將 3.5mm 單音麥克風插入  連接埠中。連接外部麥克風後，將停用控制面板上的內建麥克風。錄製的聲音將是單音。

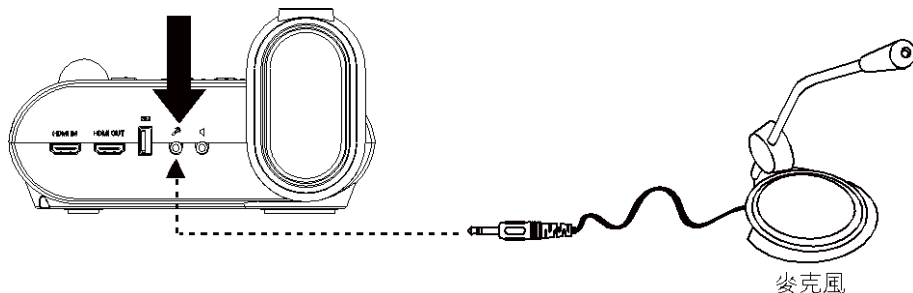

連接多媒體喇叭

將使用 3.5mm 插頭並將多媒體喇叭插入  連接埠中。僅支援所播放視訊的聲音。



我們建議連接多媒體(主動式，需外接電源)喇叭到音源輸出連接埠。

使用耳機時請小心，請透過遙控器或面板的上下鍵來調整音量大小，以避免音量過大造成聽力受損。

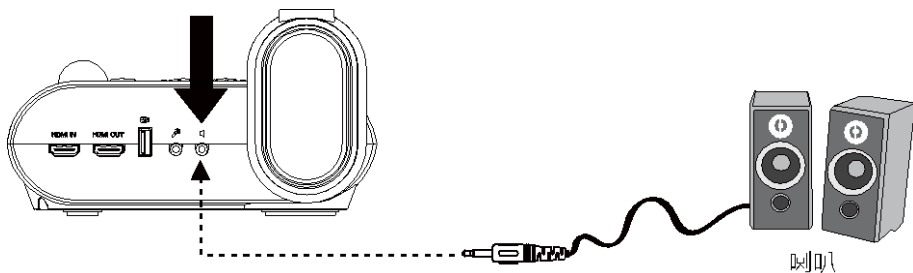

連接顯微鏡

將 AVer F50+ 連接顯微鏡後，便可在大螢幕上檢驗顯微鏡物體。

1. 變更影像顯示模式為顯微鏡。按選單 (MENU) > 影像 (IMAGE) > 預覽模式 (Preview Mode) > 顯微鏡模式 (Microscope) 並按  鍵確認。



2. 將鏡頭對準最遠點，再按下自動對焦 (AUTO FOCUS) 鍵。

3. 調整顯微鏡焦距。

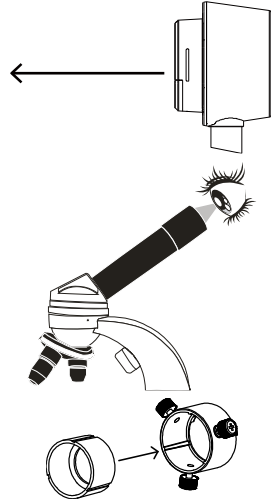

4. 選擇聯軸器，其尺寸合於顯微鏡目鏡，並裝入顯微鏡轉接器內。

5. 將目鏡自顯微鏡移除，並將裝有聯軸器的顯微鏡轉接器裝上。轉緊三個螺絲，確認目鏡裝妥。



關於接目鏡，我們建議使用時視距 (eye relief) 需要 33mm 或以上。
- 手動調整來獲得最佳的物體影像。

6. 將顯微鏡轉接器裝至 F50+ 鏡頭。接著裝至 F50+ 和顯微鏡。

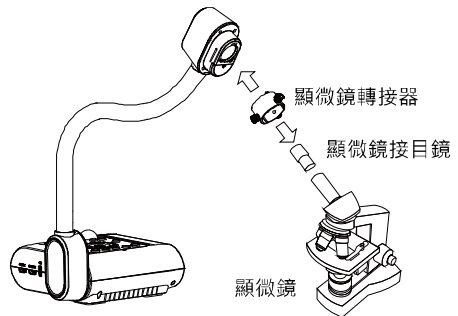

確定鏡頭和顯微鏡轉接器上的箭頭在同一邊後，才進行安裝。接著順時針旋轉後讓兩個箭頭碰到，並確認鎖上。

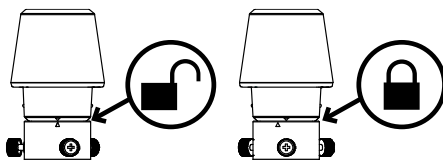

設定 AVer F50+

本節將提供一些實用技巧，告訴您如何調整 AVer F50+ 以便符合個人的使用需求。

儲存和處理

鵝頸管的設計可任您隨意彎曲頸臂，並方便儲存於相機收納處。將鵝頸管妥善收進相機收納處後，便可以頸臂作為提把來攜帶 AVer F50+。

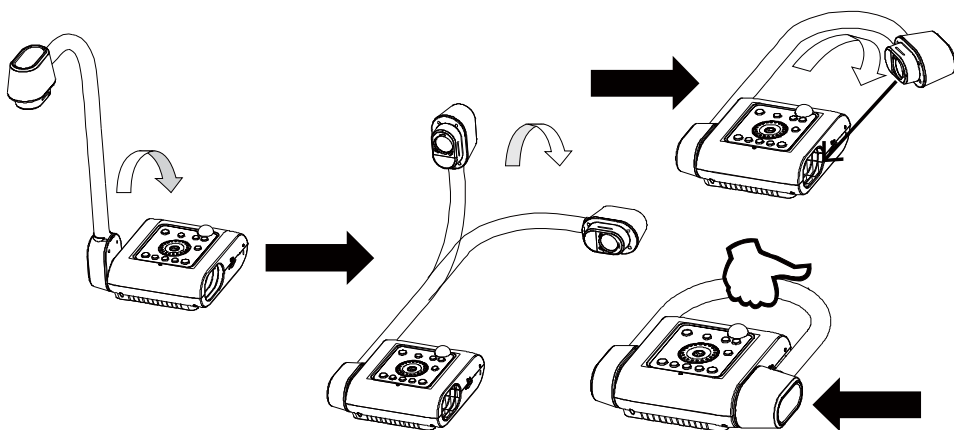

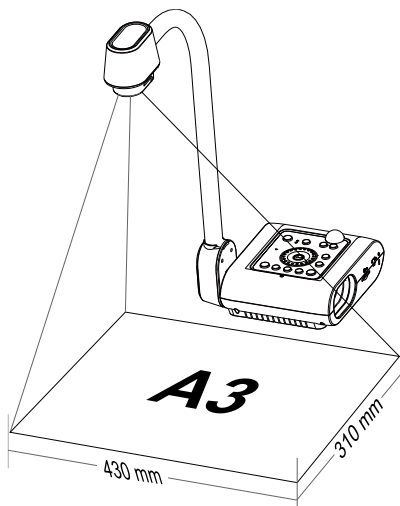

攝影範圍

此拍攝區域可觀賞430 x 310mm範圍。

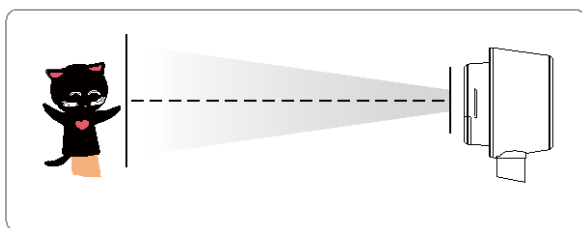

如果相機鏡頭為直立式，請按兩次面板上和遙控器上的旋轉 (Rotate) 鍵，可將影像旋轉 180°。



欲鏡射圖片時，按選單 (MENU) > 鏡射，按 ，選擇開啟。

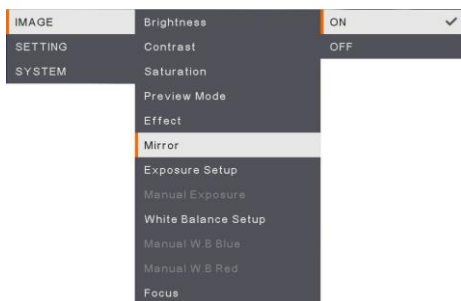

頂燈

按下面板上或遙控器上的燈光 (LAMP) 鍵可開啟或關閉燈光。

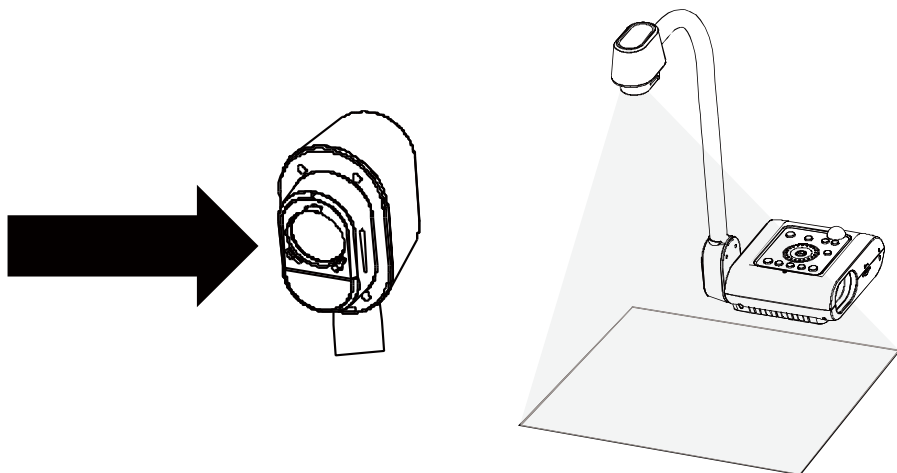

紅外線感應器

將遙控器對準紅外線感應器即可操作裝置。

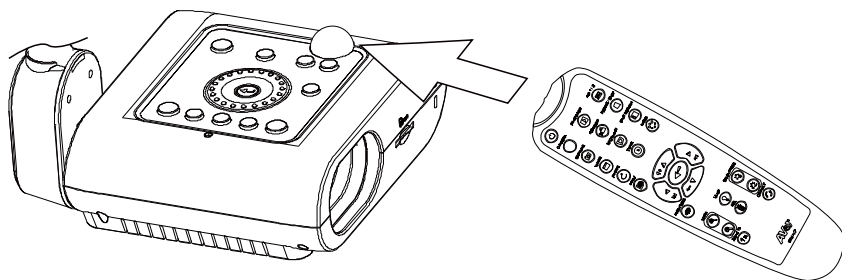

如何將AVer F50+ 固定安裝在平面上

如下圖所示，AVer F50+ 底部周圍有 2 個固定孔，量好並做好標記，左右兩個固定孔距離 75 mm。使用 2 個 6mm 固定孔專用的 M4.0 螺絲釘，將 AVer F50+ 固定安裝在平坦表面上。

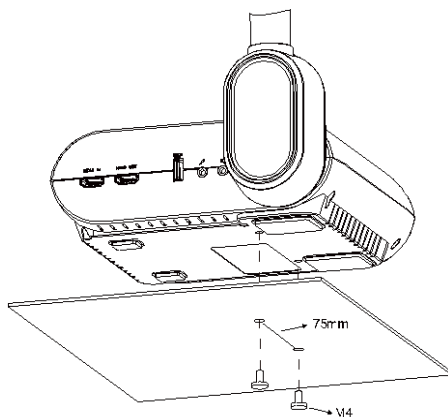
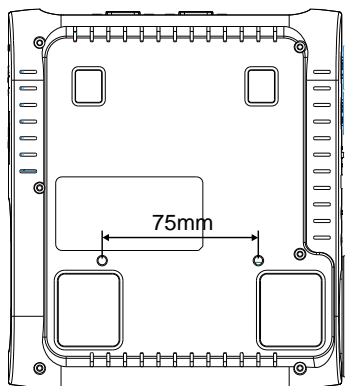

防眩光片

如果您展示的文件或物體非常亮或光滑，例如雜誌等，您可用隨機附贈的防眩光片來調整燈光反射。放置時，請將粗糙面朝上放在光滑文件上，來減少反光。

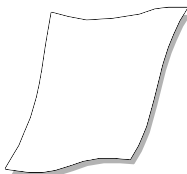

外部記憶體儲存

AVer F50+支援 SD 記憶卡與 USB 隨身碟，可拍攝更多影像和錄製更多音訊與影片。有外部儲存裝置時，AVer F50+可以偵測到，並自動切換至最後偵測到的儲存裝置。如果沒有連接任何外部儲存裝置，所有拍攝的靜態影像將儲存在內建的記憶體中。

插入SD記憶卡

將接觸端子朝下插入記憶卡，直到插到底為止。若要取出記憶卡，只要按下就可以退出，然後將記憶卡拔出。支援的 SD 記憶卡容量從 1GB 到 32GB (FAT32)。建議使用 class-6 或以上的 SDHC 卡，以確保錄影之品質。

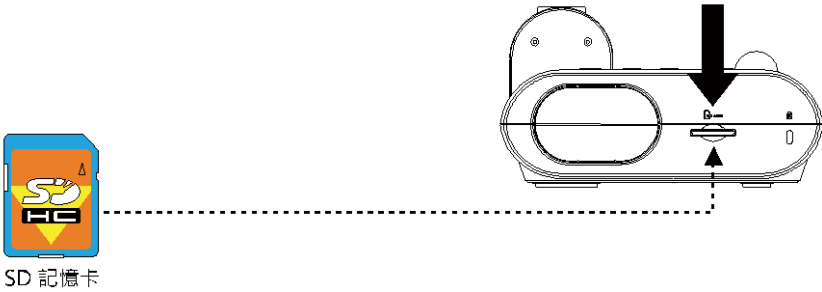

插入USB隨身碟

將 USB 隨身碟插入 USB 插槽。AVer F50+ 支援 1GB 至 32GB (FAT32)的 USB 隨身碟。強烈建議使用 AVer F50+來格式化隨身碟，以確保錄影品質。

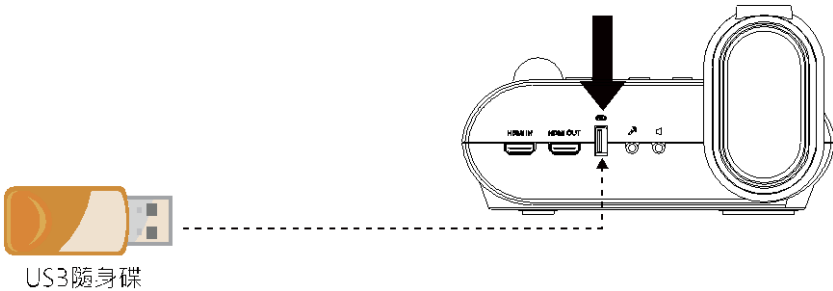

OSD選單

OSD 選單上有 3 個索引標籤：影像、設定和系統。

IMAGE	Brightness
SETTING	Contrast
SYSTEM	Saturation
	Preview Mode
	Effect
	Mirror
	Exposure Setup
	Manual Exposure
	White Balance Setup
	Manual W.B Blue
	Manual W.B Red
	Focus

影像選單

IMAGE	Capture Resolution
SETTING	Capture Quality
SYSTEM	Capture Type
	Capture Interval
	Storage
	Format
	USB to PC
	USB Streaming Format
	Mic Volume
	Timer
	Timer Interval

設定選單

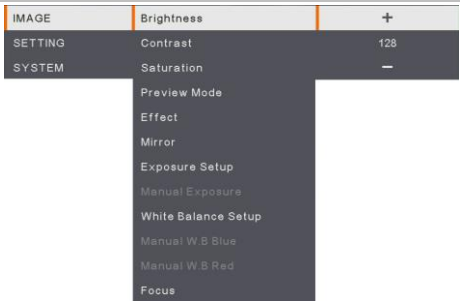

IMAGE	Language
SETTING	Output Display
SYSTEM	Backup
	Save Setting
	Recall Setting
	Flicker
	Information
	Default

系統選單

瀏覽選單和子選單

1. 按下遙控器或控制面板上的選單 (MENU) 鈕。
2. 按 ►, ◀, ▲和 ▼可在選單上進行選取。
3. 按 ◀ 確認選項。
4. 按 ▲和 ▼可調整設定或進行選取。
5. 按 ◀ 進入子選單。

影像

選單畫面	功能
	明亮度 手動調整亮度等級，範圍從 0 到 255。
	對比度 在明亮或黑暗的環境下，手動調整對比度等級，範圍從 0 到 255。

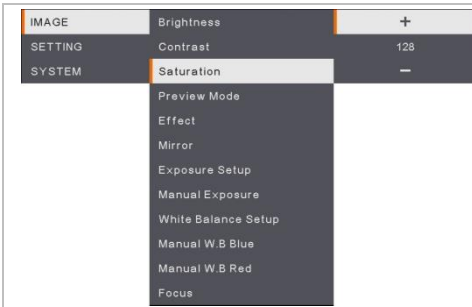

飽和度

手動調整飽和度等級，範圍從 0 到 255。

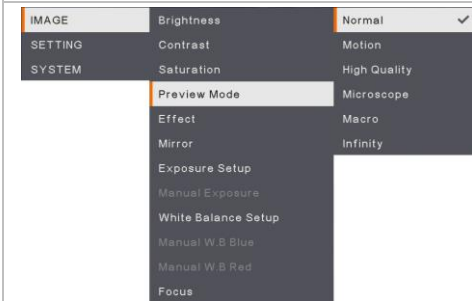

預覽模式

進行不同的影像顯示設定。

一般模式 - 調整影像漸層。

高頻率模式 - 動態影像的刷新率。

高畫質模式 - 最佳品質的高畫質

顯微鏡模式 - 自動調整用顯微鏡觀看時的變焦。

微距模式 - 近拍影像使用。

遠距模式 - 遠拍影像使用。

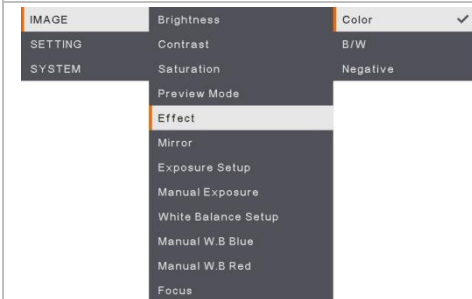

效果

將影像轉換為彩色、黑白或負片。

<p>IMAGE</p> <p>SETTING</p> <p>SYSTEM</p>	<p>Brightness</p> <p>Contrast</p> <p>Saturation</p> <p>Preview Mode</p> <p>Effect</p> <p>Mirror</p> <p>Exposure Setup</p> <p>Manual Exposure</p> <p>White Balance Setup</p> <p>Manual W.B Blue</p> <p>Manual W.B Red</p> <p>Focus</p>	<p>鏡射</p> <p>選擇翻轉影像。</p>
<p>IMAGE</p> <p>SETTING</p> <p>SYSTEM</p>	<p>Brightness</p> <p>Contrast</p> <p>Saturation</p> <p>Preview Mode</p> <p>Effect</p> <p>Mirror</p> <p>Exposure Setup</p> <p>Manual Exposure</p> <p>White Balance Setup</p> <p>Manual W.B Blue</p> <p>Manual W.B Red</p> <p>Focus</p>	<p>曝光設定</p> <p>選擇曝光設定</p> <p>自動：自動調整白平衡和曝光設定、並自動校正顏色和曝光補償。</p> <p>手動：手動調整曝光等級與白平衡。</p>
<p>IMAGE</p> <p>SETTING</p> <p>SYSTEM</p>	<p>Brightness</p> <p>Contrast</p> <p>Saturation</p> <p>Preview Mode</p> <p>Effect</p> <p>Mirror</p> <p>Exposure Setup</p> <p>Manual Exposure</p> <p>White Balance Setup</p> <p>Manual W.B Blue</p> <p>Manual W.B Red</p> <p>Focus</p>	<p>手動曝光</p> <p>手動：手動調整曝光等級。曝光可調整範圍從 0 到 99。</p>
<p>IMAGE</p> <p>SETTING</p> <p>SYSTEM</p>	<p>Brightness</p> <p>Contrast</p> <p>Saturation</p> <p>Preview Mode</p> <p>Effect</p> <p>Mirror</p> <p>Exposure Setup</p> <p>Manual Exposure</p> <p>White Balance Setup</p> <p>Manual W.B Blue</p> <p>Manual W.B Red</p> <p>Focus</p>	<p>白平衡設定</p> <p>選擇用於多種光線條件或色溫的白平衡設定。</p> <p>自動：自動調整白平衡。</p> <p>手動：手動調整色階。選擇手動調整進階白平衡設定。</p>

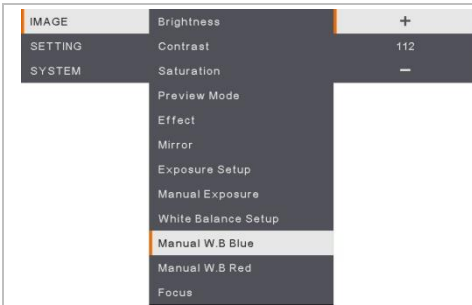

手動白平衡藍

手動調整藍色色階。色階可調整至最高達 255。



手動白平衡紅

手動調整紅色色階。色階可調整至最高達 255。

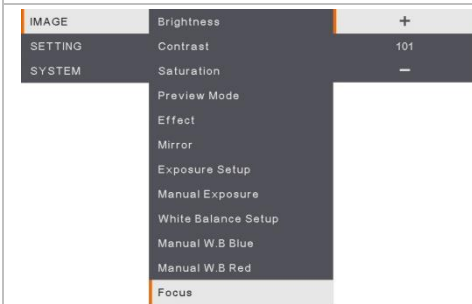

對焦

手動調整焦距。

設定

選單畫面	功能
 <p>The screenshot shows the camera settings menu with 'IMAGE' selected. The 'Capture Resolution' option is highlighted and set to '13M'. Other options include 'Capture Quality' (Normal), 'Capture Type', 'Capture Interval', 'Storage', 'Format', 'USB to PC', 'USB Streaming Format', 'Mic Volume', 'Timer', and 'Timer Interval'.</p>	<h3>拍照解析度</h3> <p>選擇擷取之影像尺寸。選擇 13M 設定，擷取影像解析度為 4208x 3120。選擇一般設定，擷取尺寸取決於解析度設定。</p>
 <p>The screenshot shows the camera settings menu with 'SETTING' selected. The 'Capture Quality' option is highlighted and set to 'High'. Other options include 'Capture Resolution' (Finest), 'Capture Type' (Normal), 'Capture Interval', 'Storage', 'Format', 'USB to PC', 'USB Streaming Format', 'Mic Volume', 'Timer', and 'Timer Interval'.</p>	<h3>拍照品質</h3> <p>選擇拍攝壓縮設定。 選擇最佳取得最佳拍照壓縮。</p>
 <p>The screenshot shows the camera settings menu with 'SETTING' selected. The 'Capture Type' option is highlighted and set to 'Continuous'. Other options include 'Capture Resolution' (Single), 'Capture Quality' (Continuous), 'Capture Interval', 'Storage', 'Format', 'USB to PC', 'USB Streaming Format', 'Mic Volume', 'Timer', and 'Timer Interval'.</p>	<h3>儲存型態</h3> <p>選擇拍攝類型。 單一：僅拍攝一張圖片。 連續：拍攝連續圖片。可按任何鍵停止連續拍攝。選擇連續設定拍照間隔。</p>
 <p>The screenshot shows the camera settings menu with 'SETTING' selected. The 'Capture Interval' option is highlighted and set to '1 sec'. Other options include 'Capture Resolution' (+), 'Capture Quality' (1 sec), 'Capture Type' (-), 'Storage', 'Format', 'USB to PC', 'USB Streaming Format', 'Mic Volume', 'Timer', and 'Timer Interval'.</p>	<h3>拍照間隔</h3> <p>設定連拍的時間間隔。間隔長度最高可達 600 秒(10 分鐘)。</p>



儲存

變更儲存位置。錄製的影音只能儲存在內建記憶體、SD 記憶卡或 USB 隨身碟中。

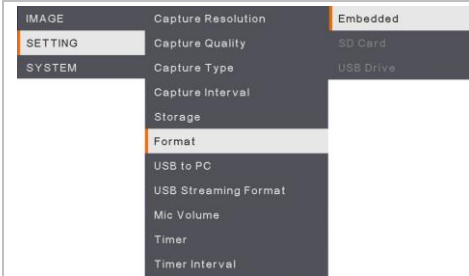

格式化

格式化會刪除所選擇記憶體中的所有資料。



儲存至電腦

透過 USB 連接電腦時，請選擇 AVer F50+ 的狀態。

攝影機 - 可作為電腦的網路攝影機，或配合我們搭售的軟體來錄影與拍攝靜態影像。

儲存記憶體 - 將拍攝的圖片/視訊從記憶體傳送到電腦的硬碟。

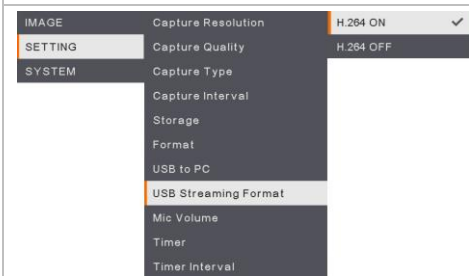

USB 影像串流格式

選擇 USB 影像串流格式，選擇開啟 H.264 或關閉 H.264。

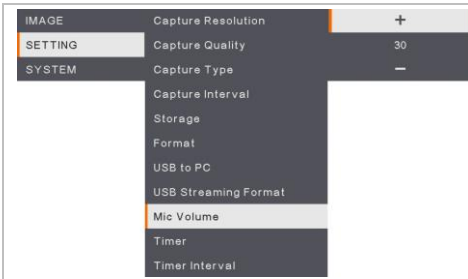

麥克風音量

調整錄影輸入聲音和 USB 聲音輸入的音量大小。

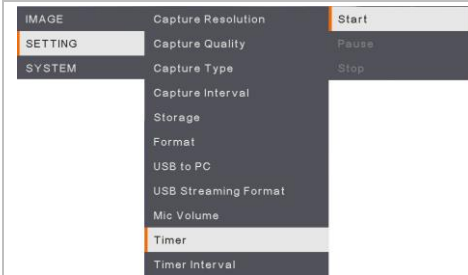

計時器

開始計時。計時器會自動計時，到數計時至 0 後會顯示經過的時間。

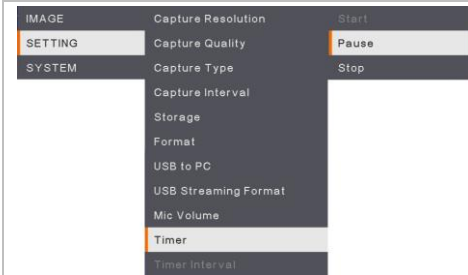

暫停/停止計時器

計時期間按下 Menu 鍵開暫停/停止計時。



計時器間隔

設定計時器間隔，最高可達兩小時。

系統

選單畫面



功能

語言

變更與選擇不同的語言。F50+支援高達 12 種語言。

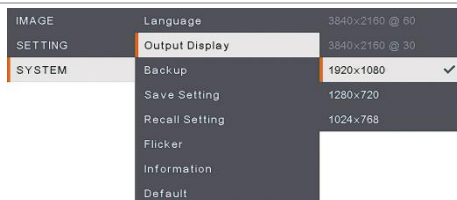

輸出顯示

設定在畫面上顯示影像的解析度。自動偵測輸出裝置的解析度並將其配置為最高解析度。



備份

將影像從內建記憶體複製到 SD 記憶卡或 USB 隨身碟中。



儲存設定

將目前設定(亮度、對比度、飽和度、預覽模式等)儲存在所選擇的設定檔編號中。

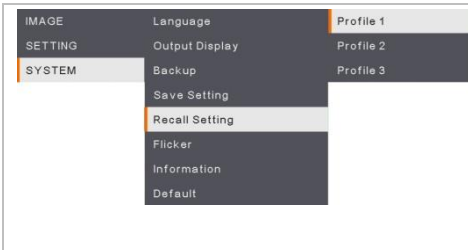

回復設定

將設定還原回所選擇的設定檔編號。

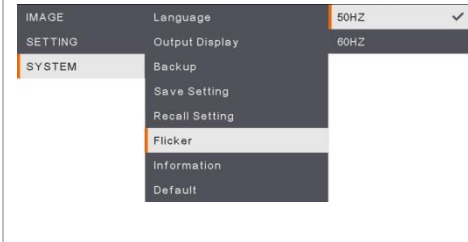

閃爍

選擇 50Hz 或 60Hz。有些顯示裝置無法處理高畫面更新率。影像會閃爍數次，因為輸出已切換成其他更新率。

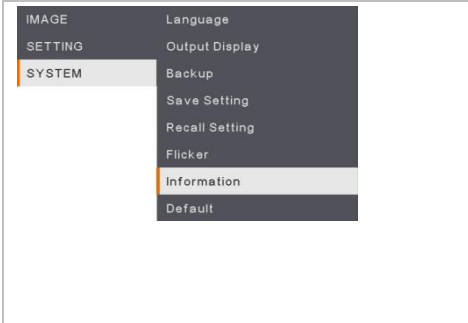

資訊

顯示產品資訊。

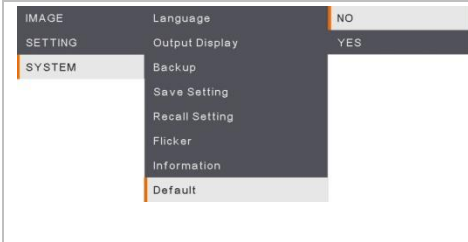
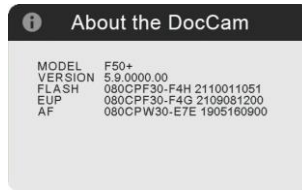

預設

將所有設定還原為原始出廠預設值。所有儲存設定將會被刪除。

播放

選單畫面	功能
 <p>PLAYBACK Slide Show Start Interval Stop Storage Delete All</p>	幻燈片 開始或停止播放幻燈片。
 <p>PLAYBACK Slide Show + Interval 1 sec Storage - Delete All</p>	間隔 設定顯示下一張圖片/影片之前的間隔時間。
 <p>PLAYBACK Slide Show Embedded Interval SD Card ✓ Storage USB Drive Delete All</p>	儲存 從儲存來源選擇影像，包含內建記憶體、SD 記憶卡或 USB 隨身碟。
 <p>PLAYBACK Slide Show NO Interval YES Storage Delete All</p>	刪除全部 永久刪除所選擇記憶來源中的所有資料。

將拍攝的圖片/影片傳送至電腦

本功能可讓您將拍攝的影片從內建記憶體、SD 記憶卡或 USB 隨身碟傳送到電腦中。

兩種方式儲存圖片/影片

- a. 內建記憶體+SD記憶卡
- b. 內建記憶體+USB 隨身碟



連接 USB 傳輸線之前，請務必閱讀並遵守以下說明。

1. 連接 USB 線前，請務必將 USB 至 PC 設定為 儲存記憶體 (STORAGE)。



2. 當投影屏右下角顯示「大量儲存記憶體開始 (須確認)」，便可以接上 USB 線。
3. 接上 USB 線後，系統將會自動偵測新的可移除磁碟機。接下來可將擷取影像自 F50+內建記憶體、SD 記憶卡或 USB 隨身碟 傳輸至電腦硬碟。

技術規格

影像

感應器	1/3.06" CMOS
有效畫素	13 兆畫素
畫格速率	60 fps (最高)
白平衡	自動 / 手動
曝光	自動 / 手動
影像模式	一般 / 高頻率 / 高畫質 / 顯微鏡 / 微距 / 遠距
效果	彩色 / 黑白 / 負片
RGB 輸出	1920x1080 @60, 1280x720 @60, 1024x768 @60
HDMI 輸出	3840x2160 @60/30, 1920x1080 @60, 1280x720 @60, 1024x768 @60
影像擷取	200-240 張數(XGA) (取決於圖像複雜性)

光學

對焦	自動 / 手動
拍攝範圍	430mm x 310mm
縮放倍數	共 230 倍(10 倍光學縮放+23 倍數位縮放)

電源

電源	DC 12V, 100-240V, 50-60Hz
耗電量	12 Watts (不開燈); 12.8 Watts (開燈)

光源

燈泡類型	LED 燈
------	-------

輸入/輸出

RGB 輸入	15-Pin D-sub (VGA)
RGB 輸出	15-Pin D-sub (VGA)
HDMI 輸出	HDMI 類型
HDMI 輸入	HDMI 類型
RS-232	Mini-DIN 插孔 (使用 RS-232 轉接器連接線 (選購))

USB Type-A 埠	1 (連接到隨身碟)
USB Type-C 埠	1 (連接到電腦)
電源輸入(DC 12V)	Power (電源) 插孔
MIC	內建
喇叭	耳機插孔

尺寸

使用時	380mm x 200mm x 545mm (+/-2mm · 包括橡膠腳座)
收起後	305mm x 250mm x 77mm (+/-2mm · 包括橡膠腳座)
重量	2.56kg (約 5.64 lbs)

外部儲存裝置

SDHC 記憶卡	最大 32GB (FAT32)
USB 隨身碟	最大 32GB (FAT32)

使用 RS-232 介面

使用電腦或任何中央控制面板透過 RS-232 可以控制 AVer F50+。

連接至電腦 RS-232 埠

請將 RS-232 連接線一端的 RS-232 插孔接至電腦的 RS-232 埠。

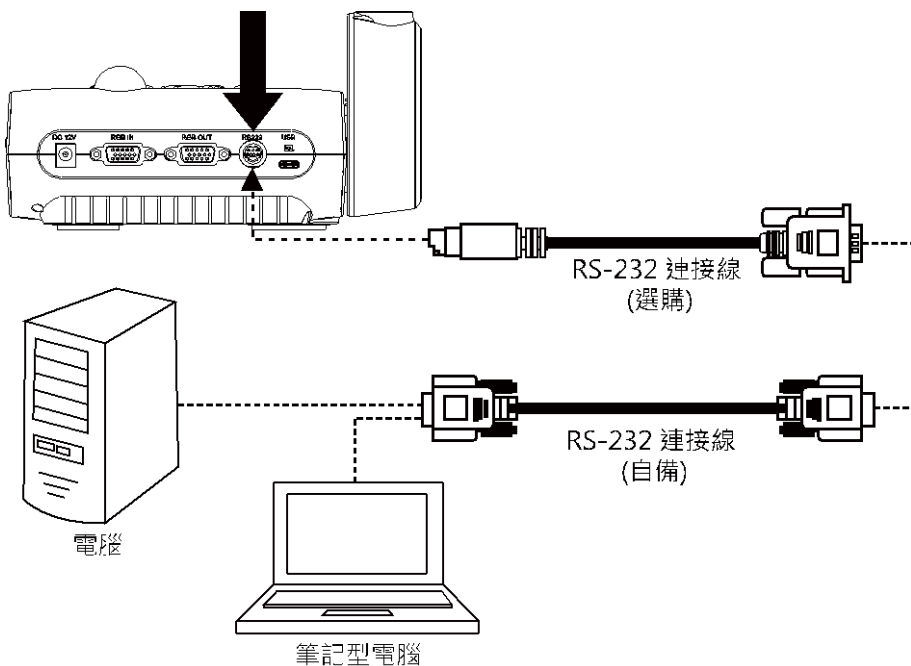

RS-232 連接線規格

請確定 RS-232 連接線符合連接線之規格設計。

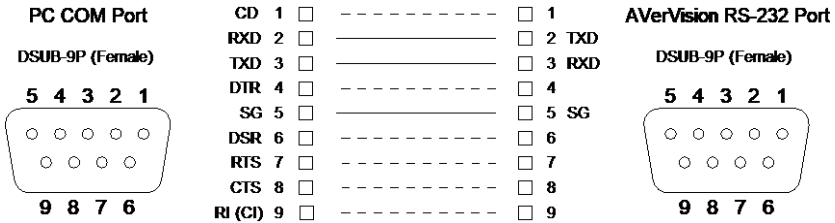

RS-232 傳輸規格

- 開始位元 : 1 位元
- 資料位元 : 8 位元
- 停止位元 : 1 位元
- 同位檢查位元 : 無
- X 參數 : 無
- 鮑率 (傳輸速度) : 9600bps

RS-232 通信格式

傳送裝置碼(1 Byte)	0x52	
類型碼(1 位元組)	0x0B	0x0A
資料長度碼 (1 位元組)	0x03	0x01
資料碼[0] (1 位元組)	請參閱 RS-232 指令表	請參閱 RS-232 取得指令表
資料碼[1] (1 位元組)	請參閱 RS-232 指令表	X
資料碼[2] (1 位元組)	請參閱 RS-232 指令表	X
接收裝置碼 (1 位元組)	0x53	
總和檢查碼 (1 位元組)	請參閱 RS-232 指令表	請參閱 RS-232 取得指令表
格式	傳送 + 類型 + 資料長度 + 資料 + 接收資料 + 總和檢查	傳送 + 類型 + 資料長度 + 資料 + 接收資料 + 總和檢查
範例	開機碼指令： 0x52 + 0x0B + 0x03 + 0x01	取得 WB Red Value： 0x52 + 0x0A + 0x01 + 0x02 +

	+ 0x01 + 0x00 + 0x53 + 0x5B	0x53 + 0x5A
--	--------------------------------	-------------

RS-232 指令表

傳送格式：0x52 + 0x0B + 0x03 + 資料[0] + 資料[1] + 資料[2] + 0x53 + 總和檢查*1

接收格式：0x53 + 0x00 + 0x02 + *2 + 0x00 + 0x52 + Checksum *4

非正常接收格式：0x53 + 0x00 + 0x01 + *3 + 0x52 + Checksum *5

*1：總和檢查 = 0x0B xor 0x03 xor Data[0] xor Data[1] xor Data[2] xor 0x53

*2：接收成功確認指令：0x0B(成功指令) · 0x03(無效指令)

*3：非正常接收確認指令 0x01(類型失敗) · 0x02(總和檢查失敗) · 0x04 (無效指令)

*4：Checksum = 0x00 xor 0x02 xor *2 xor 0x00 xor 0x52

*5：Checksum = 0x00 xor 0x01 xor *3 xor 0x52

*6：待機狀態下電源關閉接收格式= 0x51 + 0xFF + 0x01 + 0x0B + 0x51 + 0xA4

開機狀態下電源關閉接收格式 = No Data Return

*7：待機狀態下電源開啟接收格式= 0x51 + 0x00 + 0x01 + 0x0B + 0x51 + 0x5B

開機狀態下電源關閉接收格式 = 0x53 + 0x00 + 0x02 + 0x0B + 0x00 + 0x52 + 0x5B

功能	資料[0]	資料[1]	資料[2]	總和檢查碼
POWER OFF*6	0x01	0x00	0x00	0x5a
POWER ON*7	0x01	0x01	0x00	0x5b
CAMERA MODE	0x02	0x00	0x00	0x59
PLAYBACK MODE	0x03	0x00	0x00	0x58
PC 1/2	0x04	0x00	0x00	0x5f
IMAGE CAPTURE TYPE: SINGLE	0x05	0x00	0x00	0x5e
IMAGE CAPTURE TYPE: CONTINUOUS	0x05	0x01	0x00	0x5f
CONT. CAPTURE INTERVAL +	0x06	0x00	0x00	0x5d
CONT. CAPTURE INTERVAL -	0x06	0x01	0x00	0x5c
IMAGE CAPTURE RESOLUTION: NORMAL	0x07	0x00	0x00	0x5c
IMAGE CAPTURE RESOLUTION: 13M	0x07	0x01	0x00	0x5d
TIMER START	0x08	0x00	0x00	0x53
TIMER PAUSE	0x08	0x01	0x00	0x52
TIMER STOP	0x08	0x02	0x00	0x51
TIMER SET TIME	0x08	0x03	Value[1 ~ 120]	*1
PREVIEW MODE: MOTION	0x0A	0x02	0x00	0x53
PREVIEW MODE: MICROSCOPE	0x0A	0x03	0x00	0x52

PREVIEW MODE: MACRO	0x0A	0x04	0x00	0x55
PREVIEW MODE: INFINITE	0x0A	0x05	0x00	0x54
PREVIEW MODE: NORMAL	0x0A	0x06	0x00	0x57
PREVIEW MODE: HIGH QUALITY	0x0A	0x07	0x00	0x56
PREVIEW CAPTURE	0x0B	0x00	0x00	0x50
PLAYBACK DELETE	0x0C	0x00	0x00	0x57
PLAYBACK FULL SCREEN	0x0D	0x00	0x00	0x56
MIRROR OFF	0x0E	0x00	0x00	0x55
MIRROR ON	0x0E	0x01	0x00	0x54
ROTATE OFF	0x0F	0x00	0x00	0x54
ROTATE ON	0x0F	0x02	0x00	0x56
EFFECT: COLOR	0x10	0x00	0x00	0x4b
EFFECT: B/W	0x10	0x01	0x00	0x4a
EFFECT: NEGATIVE	0x10	0x02	0x00	0x49
CONTRAST INCREASE	0x11	0x00	0x00	0x4a
CONTRAST DECREASE	0x11	0x01	0x00	0x4b
CONTRAST VALUE	0x11	0x02	Value[1 ~ 255]	*1
BRIGHTNESS INCREASE	0x12	0x00	0x00	0x49
BRIGHTNESS DECREASE	0x12	0x01	0x00	0x48
BRIGHTNESS VALUE	0x12	0x02	Value[1 ~ 255]	*1
EXPOSURE: AUTO	0x13	0x00	0x00	0x48
EXPOSURE: MANUAL	0x13	0x01	0x00	0x49
EXPOSURE MANUAL INCREASE	0x14	0x00	0x00	0x4f
EXPOSURE MANUAL DECREASE	0x14	0x01	0x00	0x4e
WHITE BALANCE: AUTO	0x15	0x00	0x00	0x4e
WHITE BALANCE: MANUAL	0x15	0x01	0x00	0x4f
WHITE BALANCE BLUE INCREASE	0x16	0x00	0x00	0x4d
WHITE BALANCE BLUE DECREASE	0x16	0x01	0x00	0x4c
WHITE BALANCE RED INCREASE	0x17	0x00	0x00	0x4c
WHITE BALANCE RED DECREASE	0x17	0x01	0x00	0x4d

FLICKER: 50Hz	0x18	0x00	0x00	0x43
FLICKER: 60Hz	0x18	0x01	0x00	0x42
RECORD: OFF	0x23	0x00	0x00	0x78
RECORD: ON	0x23	0x01	0x00	0x79
MOVIE FAST REWIND	0x25	0x00	0x00	0x7e
MOVIE FAST FORWARD	0x25	0x01	0x00	0x7f
MOVIE VOL INC	0x26	0x00	0x00	0x7d
MOVIE VOL DEC	0x26	0x01	0x00	0x7c
STORAGE: EMBEDDED	0x28	0x00	0x00	0x73
STORAGE: SD CARD	0x28	0x01	0x00	0x72
STORAGE: THUMB DRIVE	0x28	0x02	0x00	0x71
FORMAT: EMBEDDED	0x29	0x00	0x00	0x72
FORMAT: SD CARD	0x29	0x01	0x00	0x73
FORMAT: THUMB DRIVE	0x29	0x02	0x00	0x70
OUTPUT RESOLUTION: 1024x768	0x2F	0x01	0x00	0x75
OUTPUT RESOLUTION: 1280x720	0x2F	0x02	0x00	0x76
OUTPUT RESOLUTION: 1920x1080	0x2F	0x03	0x00	0x77
OUTPUT RESOLUTION: 3840x2160@30	0x2F	0x08	0x00	0x7c
OUTPUT RESOLUTION: 3840x2160@60	0x2F	0x09	0x00	0x7d
USB CONNECT: USB CAMERA	0x30	0x00	0x00	0x6b
USB CONNECT: MASS STORAGE	0x30	0x01	0x00	0x6a
BACKUP TO SD CARD	0x31	0x00	0x00	0x6a
BACKUP TO THUMBDRIVE	0x31	0x01	0x00	0x6b
PROFILE SAVE: PROFILE 1	0x32	0x00	0x00	0x69
PROFILE SAVE: PROFILE 2	0x32	0x01	0x00	0x68
PROFILE SAVE: PROFILE 3	0x32	0x02	0x00	0x6b
PROFILE RECALL: PROFILE 1	0x33	0x00	0x00	0x68
PROFILE RECALL: PROFILE 2	0x33	0x01	0x00	0x69
PROFILE RECALL: PROFILE 3	0x33	0x02	0x00	0x6a
SLIDESHOW: OFF	0x34	0x00	0x00	0x6f
SLIDESHOW: ON	0x34	0x01	0x00	0x6e

CAPTURE QUALITY: NORMAL	0x37	0x00	0x00	0x6c
CAPTURE QUALITY: HIGH	0x37	0x01	0x00	0x6d
CAPTURE QUALITY: FINEST	0x37	0x02	0x00	0x6e
AUTO FOCUS	0x40	0x00	0x00	0x1b
MENU	0x41	0x00	0x00	0x1a
ARROW - DOWN	0x42	0x00	0x00	0x19
ARROW - UP	0x42	0x01	0x00	0x18
ARROW - LEFT	0x42	0x02	0x00	0x1b
ARROW - RIGHT	0x42	0x03	0x00	0x1a
ENTER	0x43	0x00	0x00	0x18
FREEZE/STOP	0x44	0x00	0x00	0x1f
DEFAULT	0x45	0x00	0x00	0x1e
ZOOM -	0x46	0x00	0x00	0x1d
ZOOM +	0x46	0x01	0x00	0x1c
ZOOM RESET	0x47	0x00	0x00	0x1c
FOCUS TO NEAR	0x48	0x00	0x00	0x13
FOCUS TO FAR	0x48	0x01	0x00	0x12
LAMP OFF	0x49	0x00	0x00	0x12
LAMP ON	0x49	0x01	0x00	0x13
SATURATION INCREASE	0x4B	0x00	0x00	0x10
SATURATION DECREASE	0x4B	0x01	0x00	0x11
SATURATION VALUE	0x4B	0x02	Value[1 ~ 255]	*1
MUTE OFF	0x4C	0x00	0x00	0x17
MUTE ON	0x4C	0x01	0x00	0x16

RS-232 取得指令表

傳送格式 : 0x52 + 0x0A + 0x01 + 資料[0] + 0x53 + 總和檢查

接收格式 : 0x53 + 0x0C + 0x01 + ReData[0] + 0x52 + ReCheckSum *1

xor : Exclusive-or operator

*1 : $\text{ReCheckSum} = 0x0C \text{ xor } 0x01 \text{ xor } \text{ReData}[0] \text{ xor } 0x52$

*2 : Get Power Off Status Receive Format : 0x51 + 0xFF + 0x01 + 0x0A + 0x51 + 0xA5

功能	資料[0]	總和檢查碼	ReData[0]
RED VALUE	0x02	0x5A	VALUE[0 ~ 255]
BLUE VALUE	0x03	0x5B	VALUE[0 ~ 255]
POWER STATUS	0x04	0x5C	OFF *2 1: ON
LAMP STATUS	0x05	0x5D	0 : OFF 1: ON
DISPLAY STATUS	0x06	0x5E	0: CAMERA MODE 1: PLAYBACK MODE 2: PC-1 PASS THROUGH
FREEZE STATUS	0x08	0x50	0 : OFF 1: ON
BRIGHTNESS VALUE	0x0A	0x52	VALUE[1 ~ 255]
CONTRAST VALUE	0x0B	0x53	VALUE[1 ~ 255]
SATURATION VALUE	0x0D	0x55	VALUE[1 ~ 255]

故障排除

本節將提供許多實用技巧，告訴您如何解決使用 AVer F50+ 的常見問題。

投影畫面上沒有圖片。

1. 請依照本手冊說明，重新檢查所有連接線接頭。
2. 檢查顯示輸出裝置的電源開關。
3. 確認顯示輸出裝置的設定值。
4. 如果您是使用筆記型電腦或電腦透過顯示輸出裝置投影，請檢查電腦的 RGB (VGA)輸出到 AVer F50+ 的 RGB 輸入的連線，並確認 AVer F50+ 在電腦模式。
5. 對於 HDMI 顯示輸出，在等待顯示設備和 AVer F50+ 同步時會發生延遲。大概需等待 4 至 7 秒鐘，才會在螢幕上看到攝影機圖像。

投影畫面上的影像有失真或者影像模糊不清。

1. 必要時，請將所有設定回復為原廠設定值。請按 MENU 鍵 > 系統 > 預設，接著於選單中選擇「是」。
2. 使用 Brightness (亮度) 與 Contrast (對比) 選單中的功能將影像失真的情況降到最低。
3. 若發現影像模糊或失焦，請按控制面板或遙控器上的 Auto Focus (自動對焦) 按鈕。

投影畫面上沒有電腦訊號。

1. 請檢查顯示裝置、AVer F50+ 以及電腦上的所有連接線是否連接妥當。
2. 開啟電腦電源前，請先將電腦接上 AVer F50+。
3. 針對筆記型電腦，重複按下 FN+F5 切換顯示模式，並將電腦影像顯示於投影畫面中。如需不同指令，請參閱筆記型電腦的手冊。

從攝影機切換至電腦 (PC) 模式後，簡報螢幕無法顯示電腦或筆記型電腦上的桌面影像。

1. 切換回電腦或筆記型電腦，將滑鼠游標置於桌面然後按下右鍵，選擇「內容」>「設定」標籤，點選「2」顯示器並勾選「將 Windows 桌面延伸到此顯示器」方塊。
2. 然後再切換回電腦或筆記型電腦，並將滑鼠游標置於桌面上，在按一次右鍵。
3. 這次選擇「圖形選項」>「輸出至」>「Intel® Dual Display Clone」，然後選擇「顯示器 + 筆記型電腦」。
4. 完成以上步驟後，簡報螢幕上便應能夠顯示與電腦或筆記型電腦上的相同桌面影像。

AVer F50+ 偵測不到插入的 USB 隨身碟。

確定 USB 隨身碟已正確插入且格式正確開關，僅支援 FAT32。

有限保固

保固期限係指產品購買日起之特定時間，時間長短依 AVer Information Inc.於保固卡上聲明之「**AVer 產品保固期**」為準。自適用產品購買日開始至「**AVer 產品保固期間**」一節規定日期為止，AVer Information Inc.（「**AVer**」）保證在此期間內，適用產品（「**產品**」）在本質上符合 AVer 產品說明文件的規定，且其製造與零組件在正常使用下沒有材料與工藝上的瑕疵。本協議中以「您」表示使用或安裝產品之個人或企業實體。此有限保固書之效力僅限原始購買人。除前述條件外，本產品依「現狀」提供。AVer 對於您是否具備操作本產品之能力或者是否可能產生任何干擾，或本產品之個人用途適用性，恕不提供擔保。根據本段內容，**AVer** 對您之唯一賠償責任為：經本公司定奪後，可決定提供修復或更換同款或同級產品。此保固書不適用於以下條件：(a) 產品序號模糊、經過修改或遭移除，或者 (b) 本產品之紙箱、提袋、電池、機箱、膠帶或其他隨附配件。此保固書亦不適用於因 (a) 意外、濫用、誤用、疏忽、火災、水災、閃電或其他天災、商業或工業用途、未經授權改裝或未遵守產品說明書所造成之損壞、效能惡化或故障產品、(b) 經製造商代表以外的人員進行維修之產品、(c) 任何因運送導致產品損壞（此等索賠請向貨運公司申請）或者 (d) 其他與產品瑕疵無關之起因。產品修復或更換之保固期應以下列時間較長者為準：(a) 原始保固期或 (b) 自修復或更換產品運出之三十日內。

擔保限制

AVer 對第三方恕不提供保固。對於任何因您使用或誤用本產品而導致賠償之相關索賠、損害、帳目、開支以及律師費，需自行負責。此擔保僅適用於依 AVer 說明進行安裝、操作、維護與使用之產品。具體而言，本擔保不含因以下條件所導致之產品故障：(i) 意外、不正常之物理、電子或電磁壓力、疏忽或誤用。(ii) 使用 AVer 產品規格外之電力波動。(iii) 未使用 AVer 或其授權代理商提供之產品配件或選購配件，或 (iv) 未由 AVer 或其授權代理商進行之安裝、改造或修復工作。

免責申明

除本文明言提供之擔保外，在最大適用法律範圍內，**AVER** 對於產品之其他所有擔保，不論明示或暗示，法令規定或其他條件，概不負責，包括但不限於：產品滿意度、交易過程、商標使用或慣例或適銷性之暗示擔保、特定用途之適用性或未對第三方造成侵權行為。

責任限制

對於任何間接、意外、特殊、例外、懲處或因天災造成之損害，包括但不限於，利潤、資料、營收、生產之損失，或因使用或業務中斷造成之損害，或因購買本有限保固或與本保固相關之替用商品或服務造成之損害，或任何產品使用效能（不論立約或因人為疏忽或其他法理造成之侵權行為）之損害，即使 **AVER** 以事先告知此類損害之可能性，恕不負擔任何賠償責任。對於任何自然活動所引起之損害，不論形式為何，**AVER** 之總賠償絕不超過您購買該 **AVER** 產品之金額。

法律依據法以及您的權利

本擔保書提供特定之法律權利；視各地法令而定，您亦可能享有其他地法律權利。



關於保固期限，請參閱保固卡。

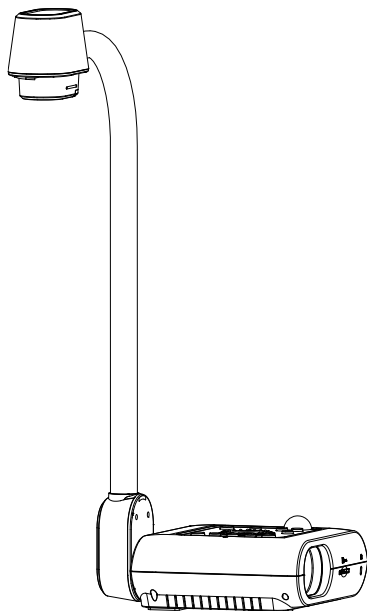

AVerVision F50+

— ユーザーマニュアル —

お使いになるまえに～安全のために必ずお読みください～

本機を安全に正しくお使いいただき、お使いになる方や他の方への危害、財産への損害を未然に防止するために守っていただきたい事項が記入されております。ご使用前によく読んで大切に保管してください。

以下の表示の意味をよく理解した上で本文をお読みください。

本書に記載する記号について



警告

この表示を無視して誤った取扱をすると、使用者が死亡または重傷を負う可能性があることを表しています。



注意

この表示を無視して誤った取扱をすると、使用者が傷害を負う可能性、または物的損傷が発生する危険性があることを表しています。

表示の例



注意

△記号は注意を促すことを告げています。図のなかに具体的な注意内容(左の記号の場合は高温注意)が表されています。



禁止

⊘記号は禁止行為を告げています。図中やその周辺に具体的な禁止内容(左の記号の場合は分解禁止)が表されています。



指示

●記号は行為の強制や指示が表されています。図のなかには具体的な内容(左の記号の場合は電源プラグをコンセントから抜くこと)が表されています。

本機を安全にお使いいただくために以下の内容をお守りください。

警告



- 交流 100V 以外の電源では使用しないでください。感電や火災のおそれがあります。
- 電源コードに傷をつけたり、上に重いものをのせたり、強く引っ張ったりしないでください。感電や火災のおそれがあります。
- 機器の内部に燃えやすいものや、金属などを入れしないでください。また、水などをかけないでください。感電や火災のおそれがあります。万一、異物が入ったり、水がかかったことで動作をしない場合は、すぐに使用を中止して、販売店または当社営業担当にご連絡ください。
- 機器に水や異物を入れたり、ぬらさない。火災・感電の原因となります。雨天、降雪中、海岸、水辺での使用は特にご注意ください。
- 電源コードを高温部に近づけないでください。コードの被覆が溶けて感電や火災のおそれがあります。
- 本機を直射日光の当たるところや、冷暖房器の近く、温度の高いところに置かないでください。内部の温度が上がり、火災の原因になります。
- 本機を水、油、薬品等がかかるおそれのある場所、ごみやほこりの多い場所に置かないでください。火災や感電の原因になります。液体をこぼした場合には、電源を切り電源プラグコンセントから抜き、販売店へご連絡ください。そのまま使用すると火災・感電の原因となります。
- 本機をぐらついた台の上や傾いたところなど、不安定な場所に置かないでください。倒れたり、落下してけがの原因になります。
- 本機を移動させる場合は、本体台座部分を持ってください。台座部分を持たずに移動すると、事故や故障の原因になります。
- 本機を移動させる場合は、必ず電源を切り、すべての配線ははずしたことを確認してから行ってください。火災・感電の原因となることがあります。
- 風呂場、シャワー室では使用しないでください。火災・感電の原因となります。
- 電源アダプタのコードが傷んだら(断線、芯線の露出)販売店に交換をご依頼ください。そのまま使用すると火災・感電の原因となります。
- 電源アダプタは必ず付属品を使用してください。火災・感電の原因となります。
- 付属の電源アダプタ、電源ケーブルは本機専用です。他の機器には使用しないでください。

警告

- 電源プラグの刃や取付面にはこりが付着している場合は、機器本体の電源スイッチを切り電源プラグを抜いてから、ほこりを取り除く。電源プラグの絶縁低下により、火災の原因となります。
- 電池の液が目に入ったときは、失明などの障害の恐れがありますので、こすらずにすぐに水道水などの多量のきれいな水で十分に洗ったあと、医師の治療を受けてください。
- 小さなお子様の手の届くところには、設置・保管しないでください。取り外した電池を小さなお子様の手の届く場所に放置しないでください。飲み込んだり、のどに詰まらせることがあります。万一、飲み込んだ場合は直ちに医師にご相談ください。
- 電池の＋と－を逆にして使用しないでください。電池を漏液、発熱、破裂させるおそれがあります。
- 電池の液をなめた場合には、すぐにうがいをして医師に相談してください。
- 電池の液が皮膚や衣服に付着した場合には、皮膚に障害を起こす恐れがありますので、すぐに多量の水道水などのきれいな水で洗い流してください。
- 種類の異なる電池、新しい電池と使用済みの電池、古い電池などを混ぜて使用しないでください。電池を漏液、発熱、破裂させるおそれがあります。
- 使い切った電池はすぐにリモコンから取り出してください。
- 使い切った電池をリモコンにセットしたまま長時間放置しますと、電池から発生するガスにより、電池を漏液、発熱、破裂させたり、リモコンを破損させるおそれがあります。
- 長時間リモコンを使用しない場合には、リモコンから電池を取り出してください。電池から発生するガスにより、電池を漏液させたり、リモコンを破損させるおそれがあります。
- 電池の外装ラベルやパッケージの注意書に従って正しく使用してください。電池の使い方を誤ると、電池が漏液、発熱、破損したりケガや機器故障の原因となります。
- 電池は加熱したり、火や水の中に投げ込まないでください。
- 電池を廃棄するときは、地域の回収ルールに従ってください。



- 機械の分解、改造は絶対におこなわないでください。感電や火災のおそれがあります。
- 機器の裏ふた、カバーは外さないでください。内部には電圧の高い部分があり、感電の原因となります。内部の点検・整備・修理は、販売店にご依頼ください。



- 使用中に本体から煙がでたり、異臭、異音がするなどの異常が発生した場合はすぐに使用を中止して、電源プラグをコンセントから抜いて販売店または当社営業担当にご連絡ください。そのまま使用すると感電や火災の原因になります。
- 機器を接続するときは、電源プラグをコンセントから抜いておこなってください。これを怠ると感電の原因になります。
- 電源プラグを抜くときは、必ず本体を持って抜いてください。電源コードを引っ張るとコードに傷がついて感電や火災の原因になります。
- ぬれた手で電源プラグの抜き差しをしないでください。感電のおそれがあります。
- お手入れの際は、安全のため電源プラグをコンセントから抜いて行ってください。これを怠ると感電の原因になります。
- 本機を長時間ご使用にならないときは、安全のため電源プラグをコンセントから抜いてください。電源プラグを抜いておかないと火災の原因になります。



注意

- 変色や変形、故障の原因になりますので本機を科学ぞうきん、ベンジンやシンナーなどの有機溶剤で絶対につかないでください。汚れがひどいときは、薄めた中性洗剤を布につけ、よく絞ってからふいて、その後乾いた柔らかい布で水分をふきとってください。水洗いは絶対にしないでください。
- お手入れの際には、電源プラグをコンセントから抜いて行ってください。ケーブルを接続機器から抜き、配線ははずしたことを確認してから行ってください。
- 調理台や加湿器のそばなど、油煙や湯気・水滴が当たるような場所に置かないでください。火災・感電の原因となります。
- 本機を落としたり、ぶつけるなどの強い衝撃を与えないでください。故障の原因になります。

登録商標について

- Windows 2000、Windows XP は、米国 Microsoft Corporation の米国およびその他の国における登録商標です。
- Macintosh、iMac は米国アップルコンピュータ社の登録商標です。
- IBM PC、XGA、SVGA、VGA は、International Business Machines Corporation の登録商標です。

注意

バッテリーを間違ったタイプに交換すると、爆発の危険があります。

使用済みバッテリーは安全かつ適切な方法で廃棄してください。

VCCI-A

この装置は、クラス A 機器です。この装置を住宅環境で使用すると電波妨害を引き起こすことがあります。この場合には使用者が適切な対策を講ずるよう要求されることがあります。

(注)本製品同梱の電源ケーブルは、本製品同梱の電源アダプタでのみ使用してください。

本製品同梱の電源ケーブルは、他の電気機器では使用できません。

免責事項

本文書は、公開された時点での製品情報と仕様を編集および公開したものです。本文書の内容と文書内で説明されている製品の仕様は事前の通知無く変更される場合があります。AVer は、予告なくそのような変更を行う権限を有します。AVer やその関連会社は:(1) この文書は情報の完全性もしくは正確性を保証するものではありません。(2) 本書の情報について利用や信頼について責任を負いません。AVer は、本書の情報を信頼したことによるいかなる損害(間接損害を含む)に責任を負いません。

商標

「AVer」は AVer Information, Inc. の登録商標です。本書記載の、その他の商標については説明を目的としており、その他の登録商標は各権利元に帰属します。

著作権

© 2024 本書は AVer Information Inc. が著作権を保有します。| 2024 年 10 月 22 日

本書は AVer Information Inc. 及び アバー・インフォメーション株式会社から事前に文書による許諾を得ることなく、いかなる方法によっても無断で複製、送信、複写、翻訳、情報検索システムへの保管、翻訳することは禁止されています。本書に記載された情報は予告なしに変更される場合があります。

製品サポート

FAQ、テクニカルサポート、ソフトウェア、およびユーザー・マニュアルのダウンロードについては、次のウェブサイトをご覧ください：

ダウンロード・センター



<https://jp.aver.com/download-center>

ヘルプセンター



<https://jp.aver.com/helpcenter>

お問い合わせ先

アバー・インフォメーション株式会社

〒160-0023 日本東京都新宿区西新宿 3-2-26

立花新宿ビル 7 階

Tel: +81 (0) 3 5989 0290

お客様サポートセンター（固定電話のみ）: +81 (0) 120 008 382

目次

パッケージ内容.....	1
オプション.....	1
AVerVision F50+ 各部の紹介.....	2
本体右側面.....	3
本体背面.....	3
本体左側面.....	4
コントロール・パネル.....	5
リモコン.....	6
各部の接続.....	8
電源アダプタとの接続.....	8
USB によるコンピュータへの接続.....	8
RGB 出カインターフェイスを備えたモニターまたは LCD / DLP プロジェクターに接続します9 コンピュータへの接続.....	9
HDMI インターフェイスによるモニターまたは LCD/DLP プロジェクターへの接続.....	10
HDMI 入カインターフェイスのあるコンピュータに接続.....	10
外部マイクの接続.....	11
アンプスピーカーの接続.....	11
顕微鏡への接続.....	12
設定と準備.....	13
収納と取り扱い.....	13
撮影エリア.....	14
カメラヘッド LED ライト.....	15
赤外線センサー.....	15
F50+ を平らな面に固定.....	16
反射防止シート.....	16
外部メモリストレージ.....	17
SD カードの挿入.....	17
USB フラッシュドライブの挿入.....	17
OSD メニュー.....	18
メニューとサブ・メニューのナビゲート.....	19
イメージ.....	19
明るさ.....	19
コントラスト.....	19
彩度.....	20
撮影モード.....	20
設定.....	24
保存先.....	25
USB ストリーミングフォーマット.....	26

入力ボリューム.....	26
タイマー開始.....	26
タイマー一時停止／停止.....	26
タイマー間隔.....	27
システム.....	28
言語.....	28
ビデオ出力解像度.....	28
保存.....	28
設定内容保存.....	28
設定内容呼び出し.....	29
電源周波数.....	29
機器情報.....	29
初期化.....	29
再生.....	30
スライドショー.....	30
間隔.....	30
保存先.....	30
全て削除.....	30
撮影された画像/ビデオのコンピュータへの転送.....	31
主な仕様.....	32
画像.....	32
光学.....	32
電源.....	32
照明.....	32
入力/出力.....	32
寸法、重量.....	33
外部ストレージ.....	33
RS-232 インターフェースの使用.....	33
コンピュータの RS-232 への接続.....	33
RS-232 ケーブル仕様.....	34
RS-232 送信仕様.....	34
RS-232 通信方式.....	34
RS-232 送信コマンド表.....	35
RS-232 取得コマンド表.....	39
トラブルシューティング.....	40
保証について.....	41

パッケージ内容

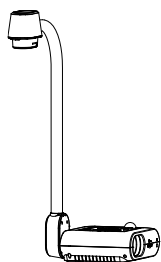

AVerVision F50+

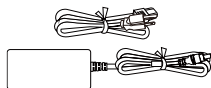

電源アダプタ
電源ケーブル*

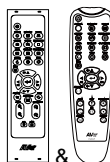

リモコン**



AAA 電池 (x2)

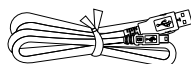

USB ケーブル
(Type-C - Type-A)



RGB ケーブル



保証書



クイックガイド

*電源アダプターは、販売されている国の標準的な電源コンセントによって異なります。

** 2つのリモコンのどちらかが付属します。

オプション



キャリングバッグ

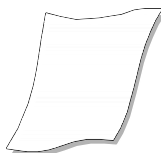

反射防止シート



顕微鏡用アダプタ

(28mm 用、34mm 用ゴム製カプラ)

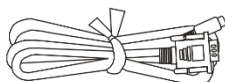

RS-232 ケーブル

AVerVision F50+ 各部の紹介

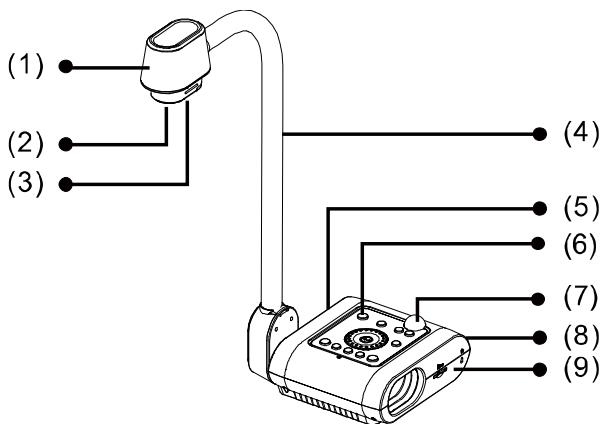

(fig. 1.1)

機能	説明
(1) カメラヘッド	カメラセンサーを内蔵しています。
(2) カメラレンズ	被写体に焦点を合わせます。
(3) LED ライト	光を供給して照明条件を高めます。
(4) フレキシブルアーム	撮影範囲を調整できます。
(5) 左パネル	HDMI 出力/入力外部ディスプレイ デバイス、MIC 入力、ライン出力、および USB ポートの接続。
(6) コントロールパネル	さまざまな機能を簡単に操作できます。
(7) 赤外線センサー	リモコンの信号を受信します。
(8) リアパネル	電源アダプタ、RGB ケーブル、RS-232 ケーブル、USB-C ケーブルの接続口が付いています。
(9) 右パネル	カメラヘッドホルダー、SD カード差込口、盗難防止ケンジントンセキュリティロック互換スロットの接続。

本体右側面

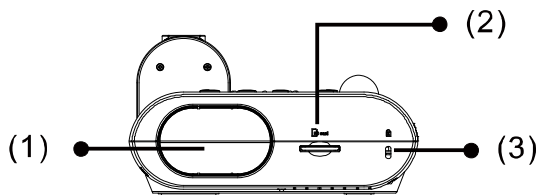

(fig. 1.2)

機能	説明
(1) カメラホルダー	カメラヘッドをストレージに収納します。
(2) SD カードスロット	SD カードを挿入します。
(3) 盗難防止スロット	Kensington 互換性セキュリティロックまたは盗難防止装置を取り付けます。

本体背面

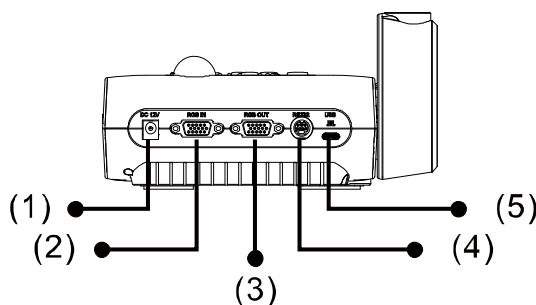

(fig. 1.3)

機能	説明
(1) DC12V	電源アダプタを接続します。
(2) RGB 入力端子	コンピュータまたは他のソースから信号を入力し、RGB 出力端子だけに通過させます。コンピュータの RGB/VGA 出力端子とこの端子を接続します。
(3) RGB 出力端子	AVerVision F50+ を RGB 出力で使用する際に、ディスプレイデバイスに接続します。
(4) RS-232 接続口	付属の RS-232 ケーブルをこのポートに接続します。 RS-232 ジャックを使用 して、コンピュータのシリアルポートまたはコントロールパネルに接続したり、必要に応じて集中制御を行うことができます。
(5) USB-C 接続口	USB ケーブルでコンピュータの USB ポートに接続し、AVerVision F50+ を USB カメラとして使用するか、撮影した画像/ビデオをメモリソースからコンピュータに転送。

本体左側面

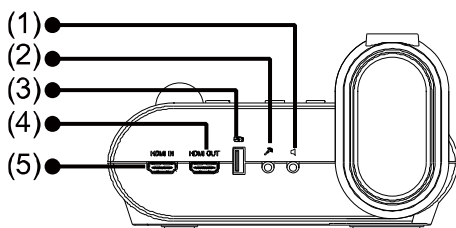

(fig. 1.4)

機能	説明
(1) スピーカー出力	アンプスピーカーまたはヘッドホンに接続して、録音・録画された音声またはビデオクリップの再生音を聞くことができます。
(2) マイクホン入力	外部マイクに接続します。このポートに外部マイクを接続すると、内蔵マイクが無効になります。
(3) USB ポート	USB フラッシュドライブを挿入し、USB フラッシュドライブから画像/ビデオを直接保存するか。
(4) HDMI 出力端子	HDMI ケーブルを使用して、HDMI インターフェイスを備えるインタラクティブ フラットパネル、LCD モニター、または LCD/DLP プロジェクター上のメイン システムビデオ信号を出力します。
(5) HDMI 入力端子	このポートを介して外部 HDMI ソースを入力として接続します。このポートをコンピューターの HDMI 出力ポートと接続。

コントロール・パネル

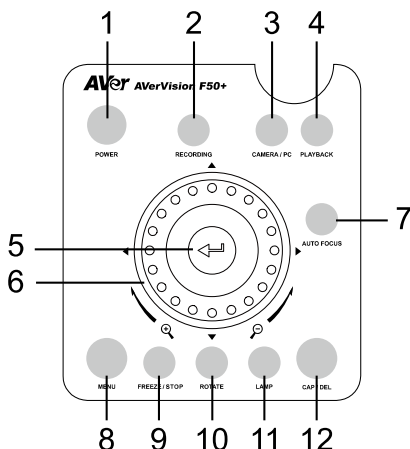







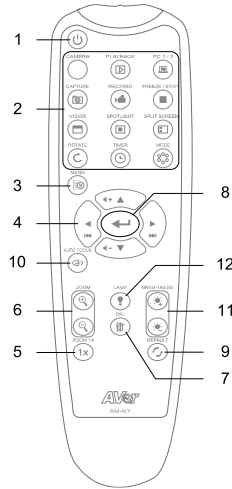
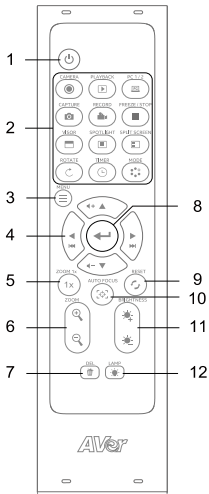









名称	機能
1. 電源	本体電源オン・オフ。
2. 録画	ビデオ録画の開始／停止 ビデオ録画機能は SD カードまたは USB メモリ使用時のみ使用可能
3. カメラ / PC	VGA または HDMI 入力端子からの入力映像と、 書画カメラ映像の画面表示切り替え
4. 再生	撮影した静止画・ビデオの表示・再生
5. ←	<ul style="list-style-type: none"> OSD メニューの決定 ビデオの再生 / 一時停止
6. ジョグダイヤル	<ul style="list-style-type: none"> ホイールを回しカメラ映像ズームインまたはズームアウト。 方向ボタンで各種設定項目の上下左右移動
7. オートフォーカス	フォーカス調整を実行
8. メニュー	OSD メニューの表示 / 非表示
9. フリーズ / 停止	<ul style="list-style-type: none"> カメラ映像表示時: 映像の一時停止または再開 再生モード時: オーディオとビデオの再生を停止
10. 回転	カメラ映像の方向を回転。
11. ランプ	照明ランプのオン・オフ
12. 撮影 / 削除	<ul style="list-style-type: none"> カメラ映像表示時: 静止画の撮影、連続撮影モードで停止 再生モード時: 選択した画像 / ビデオの削除

リモコン

2つのリモコンの、いずれかが付属します。



名称	機能
1. 電源	本体電源オン・オフ。
2. カメラ	カメラ映像の表示
再生	撮影した静止画・動画の表示
PC 1/2	映像入力ソース(HDMI/VGA)の切り替え ●ボタンを押すとカメラ映像に戻ります。
撮影	静止画を撮影。(SDカードまたはUSBメモリに保存) OSDメニューの設定 > キャプチャ形式からの切り替えができます。 ● シングルキャプチャ: ボタン操作1回で1枚の静止画撮影を行います。 ● 連続キャプチャ: ボタンを押して開始し、もう一度押すとキャプチャが一時停止して静止画を撮影します。撮影間隔は別途設定できます。
録画	ビデオの録画 (SDカードまたはUSBメモリに保存されます)
フリーズ / 停止	カメラ映像の一時停止・再開
マスク	使用しません
スポットライト	使用しません
画面分割	使用しません
回転	カメラ映像の方向を回転します。

 タイマー	<ul style="list-style-type: none"> • タイマーの開始・一時停止・停止. • OSDメニューからタイマー時間を設定.
 モード	カメラのモード切り替え (ノーマル・動画・高画質・顕微鏡・無限遠・マクロ)
3.  /  メニュー	OSDメニューの表示/非表示
4. 	<ul style="list-style-type: none"> • デジタルズーム時の上下左右移動 • メニュー画面の移動 • ボリュームの調整 • ビデオの早送り・巻き戻し.
5.  ズームリセット	ズーム倍率リセット.
6.  /  ズーム	ズームイン・ズームアウト
7.  削除	静止画・動画の削除
8. 	<ul style="list-style-type: none"> • OSDメニューの決定 • ビデオの再生/一時停止
9.  初期化	カメラ設定の初期化
10.  /  オートフォーカス	フォーカス自動調整
11.  /  明るさ	明るさ調整
12.  /  照明	照明ランプのオン・オフ

各部の接続

すべてのデバイス(モニターなど)の電源を必ず切ってから、接続を行ってください。どこに接続すべきかはつきりしない場合は、下図に示す接続方法に従い、さらに AVerVision F50+ を接続するデバイスのユーザーマニュアルも参照してください。

電源アダプタとの接続

電源アダプタを標準的な 100V~240V AC 電源コンセントに接続します。電源を接続すると、ユニットは自動的にスタンバイモードになります。⏻ を押して電源を入れます。

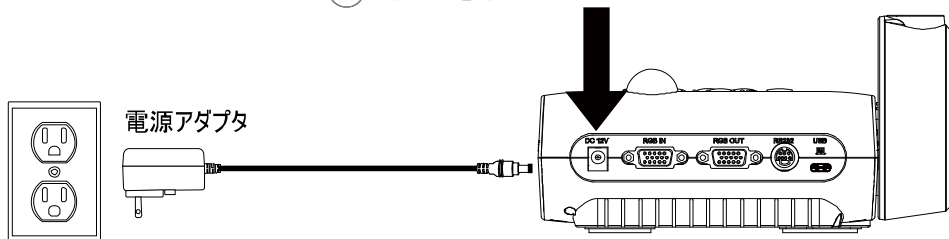

壁のコンセント

(* コンセント形状は地域によって異なります)

USB によるコンピュータへの接続

コンピュータまたはノートパソコンの USB 接続口を AVerVision F50+ の PC 接続口に接続します。

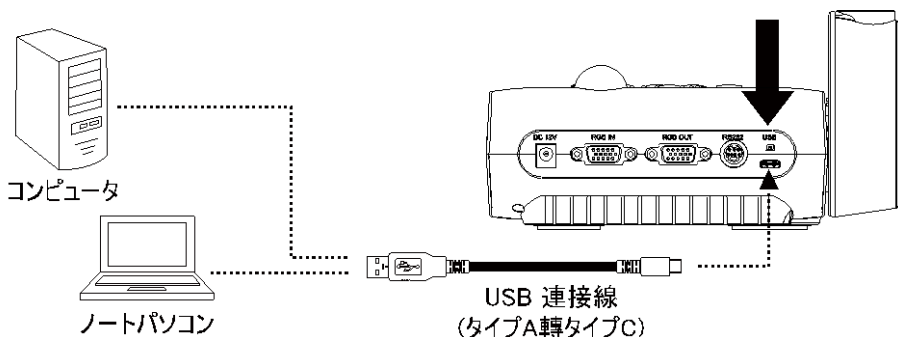

RGB 出力インターフェースを備えたモニターまたは LCD / DLP プロジェクターに接続します

グラフィックスディスプレイ機器の RGB (VGA) 入力ポートを AVERVISION F50+ の RGB OUT ポートに接続します。

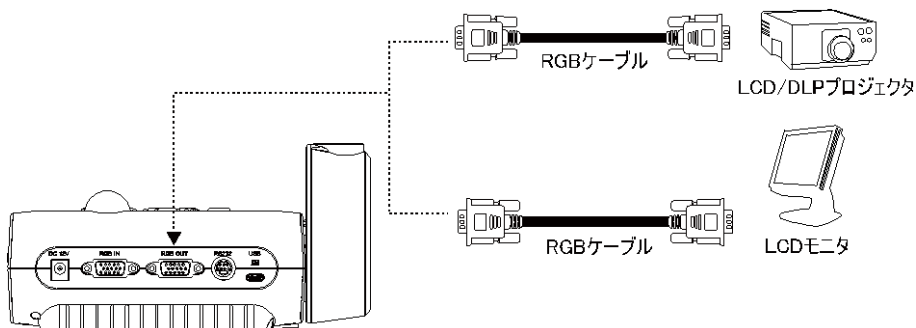

コンピュータへの接続

コンピュータまたはノートパソコンの RGB (VGA) 出力を AVerVision F50+ の RGB 入力端子に接続します。RGB 入力端子からのビデオ信号は RGB 出力端子に送信されます。



- コンピュータで画像を表示するには、コントロールパネルまたはリモコンでカメラ/PC ボタンを押し、AVerVision F50+ をコンピュータモードに切り替えます。
- ノートパソコンで表示画像を出力する場合、キーボード・コマンド(FN+F5)を用い、表示モードの間で切り替えます。異なるコマンドについては、お使いのノートパソコンのマニュアルを参照してください。

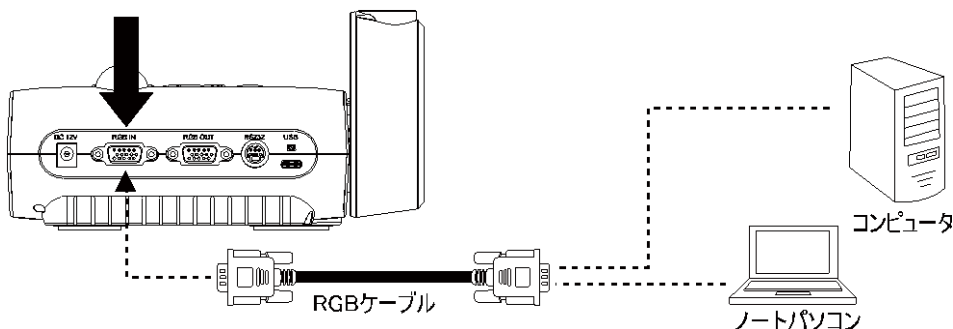

HDMI インターフェイスによるモニターまたは LCD/DLP プロジェクターへの接続

ディスプレイ機器の HDMI 入力ポートを AVerVision F50+ の HDMI 出力端子に接続します。

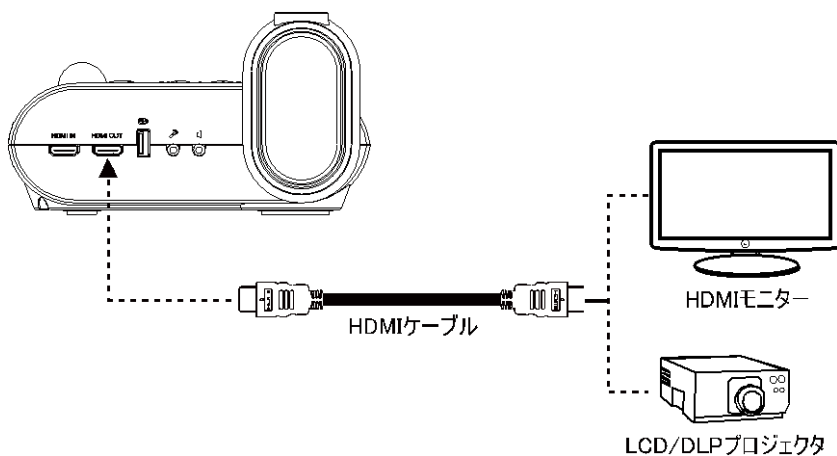

HDMI 入カインターフェイスのあるコンピュータに接続

コンピュータまたはノートパソコンの HDMI 出力端子を AVerVision F50+ の HDMI 入力端子に接続します。



- コンピュータ画像を表示するには、コントロールパネルまたはリモコンでカメラ/PC ボタンを押し、AVerVision F50+ をコンピュータモードに切り替えます。
- ノートパソコンで表示画像を出力する場合、キーボード・コマンド (FN+F5) を用い、表示モードの間で切り替えます。異なるコマンドについては、お使いのノートパソコンのマニュアルを参照してください。

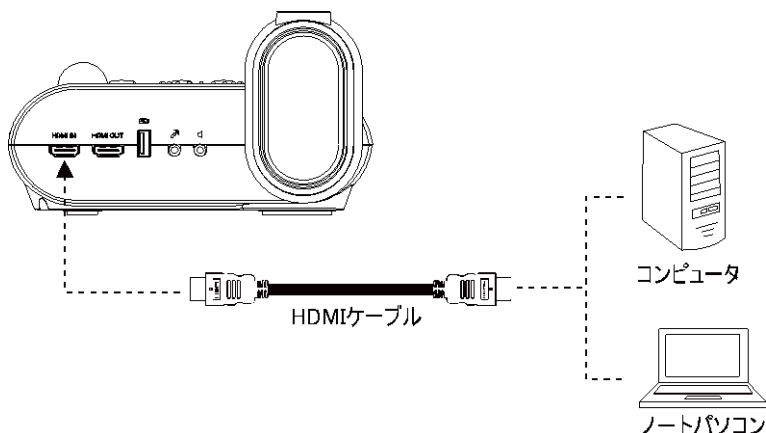

外部マイクの接続

3.5mm モノマイクを  接続口に接続します。コントロールパネルの内蔵マイクは、外部マイクを接続すると無効になります。録音された音声はモノラルになります。

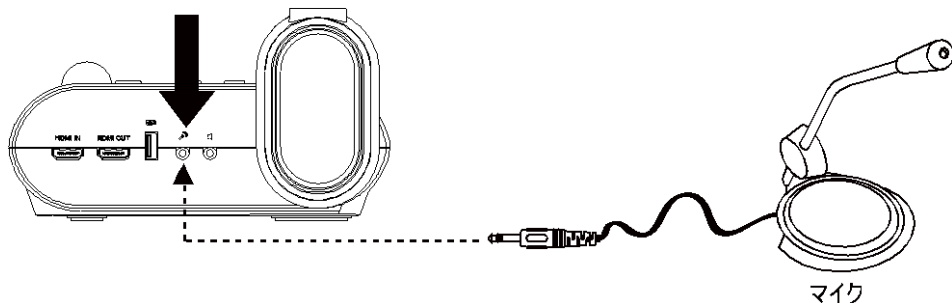

アンプスピーカーの接続

3.5mm プラグアンプスピーカーを  接続口に接続します。ビデオ再生からのオーディオのみ対応しております。



オーディオ出力接続口にはなるべくアンプスピーカーを接続することをお勧めします。また大音量でのイヤホンのご使用は、聴覚障害になるおそれがありますので、リモコンで音量を調整し、注意してご使用ください。

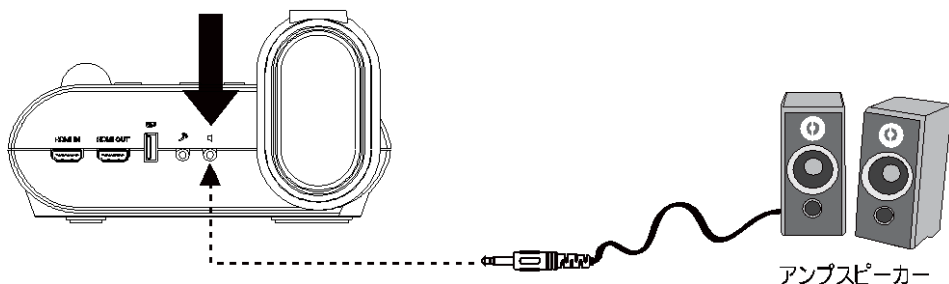

顕微鏡への接続

AVerVision F50+ に顕微鏡を接続すると、グラフィックスディスプレイ機器に微細な対象物を拡大表示できるため、観察の際に目をこらす必要がありません。

1. **メニュー** を押して、**イメージタブ > モード > (顕微鏡)** を選択し、**(←)** を押します。

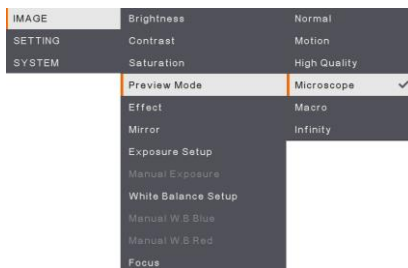

2. カメラヘッドを最端に向けて、**オートフォーカス** を押します。

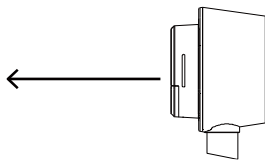

3. 顕微鏡の焦点を調節します。

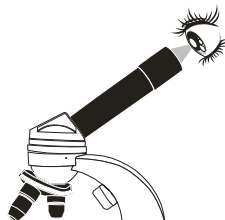

4. 顕微鏡の接眼部に合うゴム製カブラを選択し、顕微鏡用アダプタに挿入します。

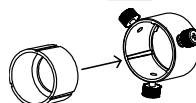

5. 顕微鏡から接眼部を取り外し、ゴム製カブラを挿入した顕微鏡用アダプタに接続します。アダプタが接眼部に固定されるまでねじ 3 本を締め付けます。

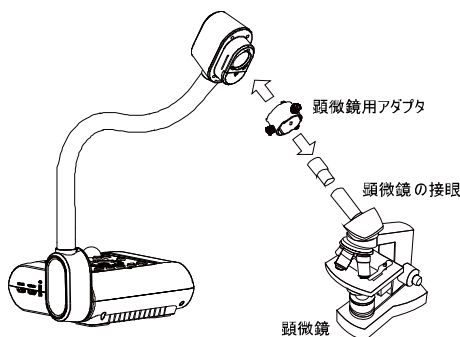

- 接眼レンズについては、アイレーフを 33mm 以上とることを推奨します。
- 画像の表示を見やすくするには、手動で調整してください

6. 顕微鏡用アダプタを接続した接眼部を AVerVision F50+ のカメラヘッドに取り付けま

す。その後、顕微鏡に接続します。

カメラヘッドと顕微鏡用アダプタの矢印が同じ位置になるように合わせてから、矢印を時計回りにひねってロックします。

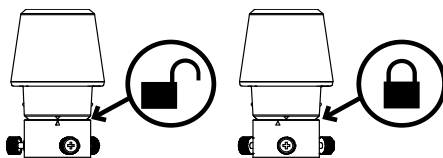

設定と準備

このセクションでは、使用条件に合わせて AVerVision F50+ を調整する方法について説明します。

収納と取り扱い

フレキシブルアーム設計により、アームを自由に曲げてカメラヘッドをカメラホルダーに収納することができます。カメラヘッドをカメラホルダーに正しく固定すれば、持ち手として使用して AVerVision F50+ を持ち運ぶことができます。

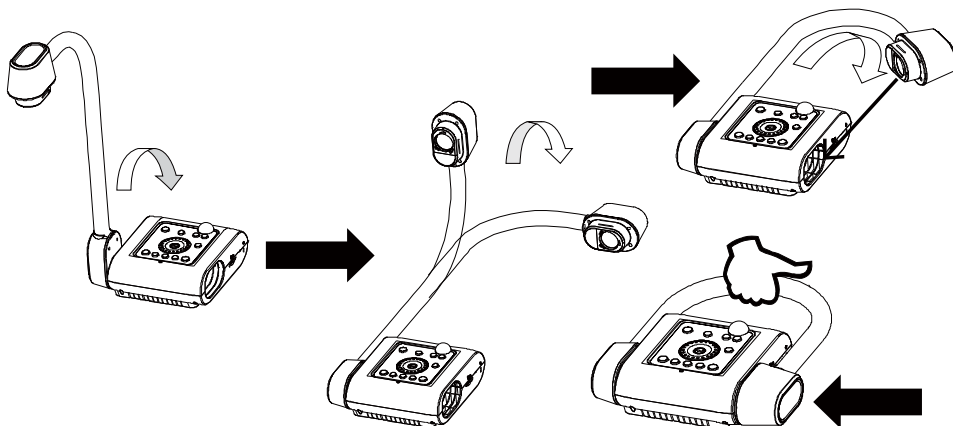

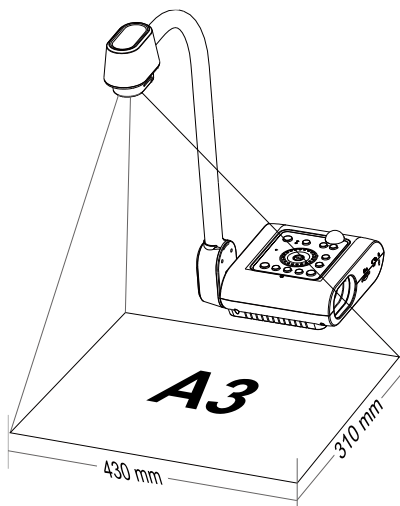

撮影エリア

撮影エリアでは 430x310mm の範囲を映すことができます。

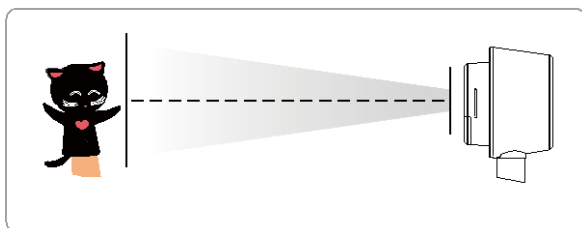

カメラヘッドが直立した状態で、回転ボタンを 1 回押すと画像を 180° 回転させることができます。



画像を反転するには、メニュー > ミラー を選択し、 を押してオンを選択します。

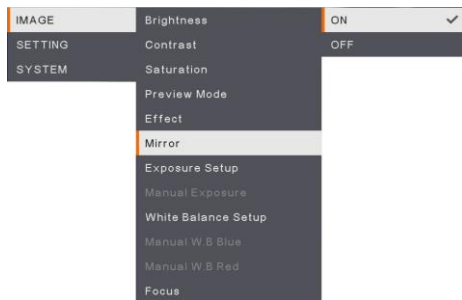

カメラヘッド LED ライト

コントロールパネルまたはリモコンで照明ボタンを押すと、ライトが点灯/消灯します。

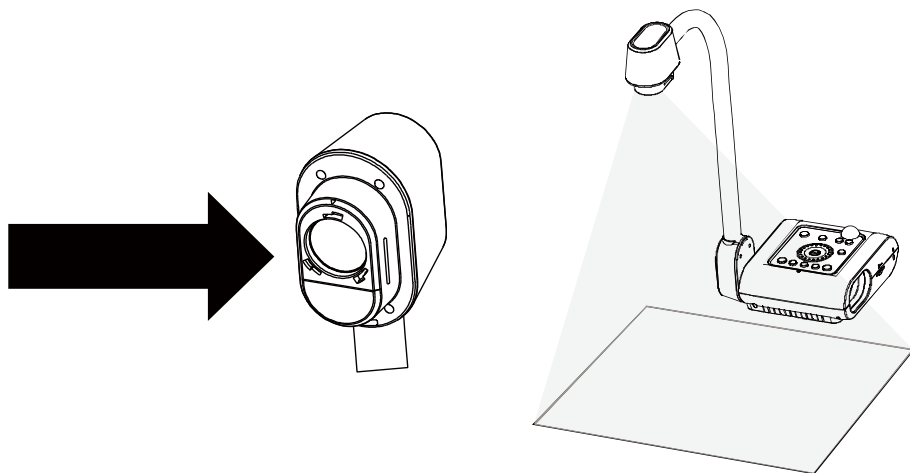

赤外線センサー

リモコンは赤外線センサーに向けて操作してください。

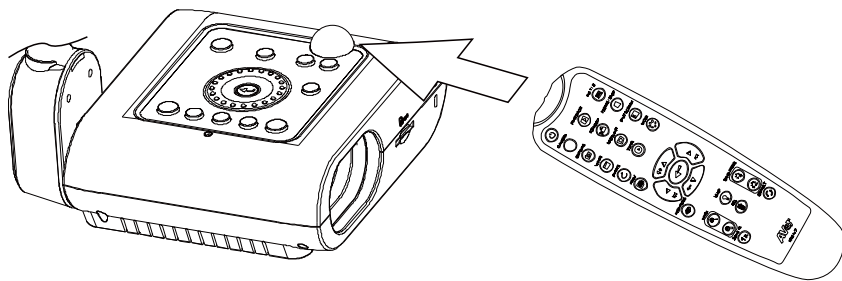

F50+ を平らな面に固定

下図に示すように、平らな面の穴と穴の中心の距離が 75 mm になるように測ってマークします。6.0 mm 穴用の M4.0 ねじを 2 つ使用して、F50+ を平らな面に固定します。

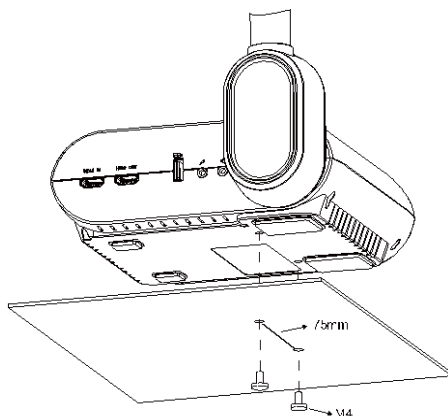
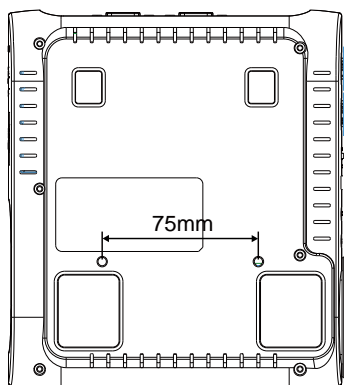

反射防止シート

反射防止シートは特殊コーティングされたシートです。このシートで、雑誌や写真など、光沢のある被写体や表面を表示させる場合の反射を防止します。光沢のある書類の上に反射防止シートを乗せるだけで、反射を防止することができます。

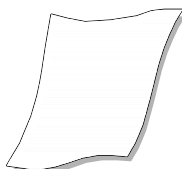

外部メモリストレージ

AVerVision F50+ は SD メモリカードと USB フラッシュドライブのどちらにも対応しており、より大容量の画像撮影やオーディオとビデオの録音・録画が可能となっております。AVerVision F50+ は外部ストレージメディアの場所を検出し、前回検出されたストレージに自動的に切り替えます。外部ストレージが接続されていない場合は、撮影された静止画像はすべて内蔵メモリに保存されます。

SD カードの挿入

接触部を下向きにして奥まで挿入します。カードを取り外すには、カードを押してその一部を出してから、引き出します。対応している SD カードの容量は 1GB～32GB です(FAT32)。

高画質の録画をするには、クラス 6 以上の SDHC カードの使用を推奨します。



セキュアデジタル(SD)

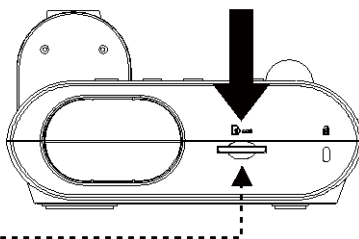

USB フラッシュドライブの挿入

USB スロットには USB フラッシュドライブを接続します。AVerVision F50+ は 1～32GB (FAT32)の USB フラッシュドライブに対応しております。**より高品質なビデオを録画するには、AVerVision F50+ を使用して USB フラッシュドライブをフォーマットすることをお勧めします。**



USBフラッシュドライブ

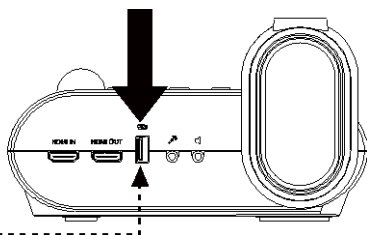

OSD メニュー

OSD メニューには、「イメージ」、「設定」、「システム」の 3 つの主なオプションがあります。

イメージ	明るさ
設定	コントラスト
システム	彩度
	プレビューモード
	画像効果
	ミラー
	露出制御
	露出値
	ホワイトバランス
	WB 補正 ブルー
	WB 補正 アンバー
	フォーカス

イメージ

イメージ	キャプチャー解像度
設定	キャプチャー画質
システム	キャプチャータイプ
	キャプチャー間隔
	保存先
	フォーマット
	USBからPCへ
	USBストリーミング形式
	入力ボリューム
	タイマー
	タイマー間隔

設定

イメージ	言語
設定	ビデオ出力解像度
システム	保存
	設定内容保存
	設定内容呼び出し
	電源周波数
	機器情報
	初期化

システム

メニューとサブ・メニューのナビゲート

1. リモコンまたはコントロール・パネルの「メニュー」ボタンを押します。
2. ▶、◀、▲および▼を押して、メニュー・リストから機能を選択します。
3. ⬅ を押して決定します。
4. ▲と▼を使用して設定を調整または選択します。
5. ⬅ を押してサブ・メニューに入ります。

イメージ

メニュー画面	説明
 <p>The screenshot shows a menu with 'イメージ' (Image) selected. The '明るさ' (Brightness) option is highlighted, and its value is shown as '+'. Other options include 'コントラスト' (Contrast) at 126, 'システム' (System) at '-', and a list of other image settings like 'プレビューモード', '画像効果', 'ミラー', '露出制御', '露出値', 'ホワイトバランス', 'WB補正 ブルー', 'WB補正 アンバー', and 'フォーカス'.</p>	<h3>明るさ</h3> <p>明るさレベルを 0～255 の間に手動で調整します。</p>
 <p>The screenshot shows the same menu with 'コントラスト' (Contrast) selected. Its value is shown as 128. The '明るさ' (Brightness) option is now at '-'. The other options remain the same as in the previous screenshot.</p>	<h3>コントラスト</h3> <p>明るい環境と暗い環境では、コントラスト・レベルを 0～255 の間に手動で調整します。</p>



彩度

彩度レベルを 0～255 の間に手動で調整します。



撮影モード

撮影モードを下記項目から選択します。

標準 - 標準の撮影モードです。

モーション - 映像のフレーム数を優先します。

高画質 - 最高画質の高解像度。

顕微鏡 - 顕微鏡接続用に光学ズームを自動的に調整します。

マクロ - 近い被写体を撮影する際に使用します。

無限遠 - 遠い被写体を撮影する際に使用します。



画像効果

画像をカラー(24ビット・カラー)、モノクロ(白黒)、またはネガに転換します。

 <p>イメー 設定 システム</p> <p>明るさ コントラスト 彩度 プレビューモード 画像効果 ミラー 露出制御 露出値 ホワイトバランス WB補正 ブルー WB補正 アンバー フォーカス</p> <p>オン オフ</p>	<p>ミラー</p> <p>選択すると、映像の左右が反転します。</p>
 <p>イメー 設定 システム</p> <p>明るさ コントラスト 彩度 プレビューモード 画像効果 ミラー 露出制御 露出値 ホワイトバランス WB補正 ブルー WB補正 アンバー フォーカス</p> <p>自動 手動</p>	<p>露出制御</p> <p>「自動」を選択して、露出値を自動的に調整します。</p> <p>「手動」を選択すると、露出値の手動設定が有効になります。</p>
 <p>イメー 設定 システム</p> <p>明るさ コントラスト 彩度 プレビューモード 画像効果 ミラー 露出制御 露出値 ホワイトバランス WB補正 ブルー WB補正 アンバー フォーカス</p> <p>+ 99 -</p>	<p>露出値</p> <p>手動 - 露出レベルを手動で調整します。露出は 0～99 の間に調整できます。</p>



ホワイトバランス

様々な照明条件や色温度に合わせてホワイトバランス設定を選択します。

自動 - ホワイトバランスを自動的に調整します。

手動 - カラー・レベルを手動で調整します。「手動」を選択すると、ホワイトバランスの手動設定が有効になります。



WB 補正ブルー

青みのカラー・レベルを手動で調整します。カラー・レベルは 255 まで調整できます。



WB 補正アンバー

赤みのカラー・レベルを手動で調整します。カラー・レベルは 255 まで調整できます。

イメージ	明るさ	+
設定	コントラスト	104
システム	彩度	-
	プレビューモード	
	画像効果	
	ミラー	
	露出制御	
	露出値	
	ホワイトバランス	
	WB補正 ブルー	
	WB補正 アンバー	
	フォーカス	

フォーカス

カメラのフォーカスを手動で微調整します。

設定

メニュー画面



説明

キャプチャー解像度

撮影解像度を選択します。13M 設定では、撮影解像度は 4208 × 3120 です。

標準を選択すると、撮影解像度は映像の解像度設定と同じ解像度で撮影されます。



キャプチャー画質

撮影時の画質設定を選択します。

最高画質を選択すると、最高画質の撮影画質が得られます。



キャプチャータイプ

キャプチャータイプを選択します。

撮影 - 静止画を1枚のみ、撮影を行います。

連写 - 連続する画像を撮影し、任意のキーを押して連続撮影を停止します。「連続」を選択すると、撮影間隔の設定が有効になります。

	<p>キャプチャー間隔</p> <p>連続撮影の時間間隔を設定します。長さは最大 600 秒 (10 分) に設定できます。</p>
	<p>保存先</p> <p>データの保存先を変更します。オーディオとビデオの記録は、SD カード、または USB メモリにのみ保存できます。</p>
	<p>フォーマット</p> <p>選択したメモリのすべてのデータを削除(フォーマット)します。</p>
	<p>USB から PC へ</p> <p>AVerVision F50+ とコンピューターを USB ケーブルで接続する場合の動作モードを選択します。 カメラ - コンピューターのウェブカメラとして、または付属のソフトウェアと組み合わせて使用して、ビデオを録画し、静止画像を撮影できます。 保存先 - 撮影した画像やビデオをメモリからコンピューターのハードディスクに転送します。</p>

 <p>イメージ キャブチャー解像度 H.264対応 ✓</p> <p>設定 キャブチャー画質 H.264非対応</p> <p>システム キャブチャータイプ</p> <p>キャブチャー間隔</p> <p>保存先</p> <p>フォーマット</p> <p>USBからPCへ</p> <p>USBストリーミング形式</p> <p>入力ボリューム</p> <p>タイマー</p> <p>タイマー間隔</p>	<h3>USBストリーミングフォーマット</h3> <p>動画圧縮規格につきましては、H.264 のオン／オフを選択できます。</p>
 <p>イメージ キャブチャー解像度 +</p> <p>設定 キャブチャー画質 30</p> <p>システム キャブチャータイプ -</p> <p>キャブチャー間隔</p> <p>保存先</p> <p>フォーマット</p> <p>USBからPCへ</p> <p>USBストリーミング形式</p> <p>入力ボリューム</p> <p>タイマー</p> <p>タイマー間隔</p>	<h3>入力ボリューム</h3> <p>録音入力または USB オーディオ入力のボリュームを調整します。</p>
 <p>イメージ キャブチャー解像度 開始</p> <p>設定 キャブチャー画質 一時停止</p> <p>システム キャブチャータイプ 停止</p> <p>キャブチャー間隔</p> <p>保存先</p> <p>フォーマット</p> <p>USBからPCへ</p> <p>USBストリーミング形式</p> <p>入力ボリューム</p> <p>タイマー</p> <p>タイマー間隔</p>	<h3>タイマー開始</h3> <p>タイマーを開始します。タイマーは、カウントダウンがゼロに達すると自動的にカウントアップして、経過時間を示します。</p>
 <p>イメージ キャブチャー解像度 開始</p> <p>設定 キャブチャー画質 一時停止</p> <p>システム キャブチャータイプ 停止</p> <p>キャブチャー間隔</p> <p>保存先</p> <p>フォーマット</p> <p>USBからPCへ</p> <p>USBストリーミング形式</p> <p>入力ボリューム</p> <p>タイマー</p> <p>タイマー間隔</p>	<h3>タイマー一時停止／停止</h3> <p>計時中にメニューボタンを押すと、タイマーを一時停止または停止します。</p>



タイマー間隔

タイマーの時間を最大 2 時間に設定します。

システム

メニュー画面	説明
	<p>言語</p> <p>別の言語を変更して選択します。F50+ は 12 国言語に対応します。</p>
	<p>ビデオ出力解像度</p> <p>画面に画像を表示する解像度を設定します。出力デバイスの解像度は自動的に検出され、一番高い解像度に設定されます。</p>
	<p>保存</p> <p>内蔵メモリから SD カードまたは USB メモリに画像をコピーします。</p>
	<p>設定内容保存</p> <p>現在の設定 (明るさ、コントラスト、彩度、プレビュー・モードなど) を選択したプロファイル番号に保存します。</p>

 <p>イメー 設定 システム</p> <p>言語 ビデオ出力解像度 保存 設定内容保存 設定内容呼び出し 電源周波数 機器情報 初期化</p> <p>ユーザー 1 ユーザー 2 ユーザー 3</p>	<p>設定内容呼び出し</p> <p>設定を選択したプロファイル番号に戻します。</p>										
 <p>イメー 設定 システム</p> <p>言語 ビデオ出力解像度 保存 設定内容保存 設定内容呼び出し 電源周波数 機器情報 初期化</p> <p>50Hz 60Hz</p>	<p>電源周波数</p> <p>50Hz または 60Hz から選択します。一部のディスプレイ・デバイスは、高いリフレッシュ・レートを処理できません。出力が別のリフレッシュ・レートに切り替えられると、画像が数回ちらつきます。</p>										
 <p>イメー 設定 システム</p> <p>言語 ビデオ出力解像度 保存 設定内容保存 設定内容呼び出し 電源周波数 機器情報 初期化</p>	<p>機器情報</p> <p>製品情報を表示します。</p> <div data-bbox="557 753 860 938"> <p>書画カメラについて</p> <table border="1"> <tr><td>型番</td><td>F50+</td></tr> <tr><td>バージョン</td><td>5.9.0000.03</td></tr> <tr><td>FLASH</td><td>080CPF30-F4H 2110081307</td></tr> <tr><td>EUP</td><td>080CPF30-F4G 2109081200</td></tr> <tr><td>AF</td><td>080CPW30-E7E 1905190900</td></tr> </table> </div>	型番	F50+	バージョン	5.9.0000.03	FLASH	080CPF30-F4H 2110081307	EUP	080CPF30-F4G 2109081200	AF	080CPW30-E7E 1905190900
型番	F50+										
バージョン	5.9.0000.03										
FLASH	080CPF30-F4H 2110081307										
EUP	080CPF30-F4G 2109081200										
AF	080CPW30-E7E 1905190900										
 <p>イメー 設定 システム</p> <p>言語 ビデオ出力解像度 保存 設定内容保存 設定内容呼び出し 電源周波数 機器情報 初期化</p> <p>いいえ はい</p>	<p>初期化</p> <p>すべての設定を工場出荷時の初期値に戻します。保存されたすべての構成が削除されます。</p>										

再生

メニュー画面	説明
	スライドショー スライドショーを開始または一時停止します。
	間隔 画像または動画の再生間隔を設定します。
	保存先 内蔵メモリ、SD カード、USB メモリなどの保存先から画像またはビデオを選択します。
	全て削除 保存されたすべての画像または動画を削除するには、このオプションを選択します。

撮影された画像/ビデオのコンピュータへの転送

画像やビデオを保存する二つの方法：

- a. 内蔵メモリ+SD カード
- b. 内蔵メモリ+USB フラッシュ・ドライブ



USB ケーブルを接続する前に、以下の指示に**必ず**従ってください。

1. USB ケーブルに接続する前に「USB から PC へ」で「保存先」を選択する**必要があります**。



2. プレゼンテーション画面の右下隅に「大容量ストレージが開始します (チェックの必要あり)...」が表示されたら、USB ケーブルを接続します。
3. USB ケーブルを接続する際に、システムは新しい取り外し可能ディスクを自動的に検出します。撮影した映像またはビデオを **F50+内蔵メモリ、SD カードまたは USB フラッシュ・ドライブ**からコンピューターのハードディスクに転送できます。

主な仕様

画像

センサー	1/3.06" CMOS カラー画像センサー
画素数	13 兆画素
フレームレート	最大 60 フレームレート
ホワイトバランス	オート / マニュアル
露出	オート / マニュアル
画像表示モード	標準 / モーション / 高画質 / 顕微鏡 / マクロ / インフィニティ
画像効果	カラー / モノクロ / ネガ
アナログ RGB 出力	1920x1080 @60, 1280x720 @60, 1024x768 @60
HDMI 出力	3840x2160 @60/30, 1920x1080 @60, 1280x720 @60, 1024x768 @60
内蔵メモリ	200~240 フレーム (XGA)

光学

フォーカス	オート / マニュアル
最大撮影エリア	430mm x 310mm
ズーム方式	最大 230 倍 (10 倍光学ズーム、23 倍デジタル・ズーム)

電源

電源	AC100V~240V、50Hz/60Hz
消費電力	12W (ランプ消灯時); 12.8W (ランプ点灯時)

照明

ランプの種類	LED ライト
--------	---------

入力/出力

RGB 入力端子	15 ピン D-sub (VGA)
RGB 出力端子	15 ピン D-sub (VGA)
HDMI 出力	あり
HDMI 入力	あり
RS-232	ミニ DIN ジャック (RS-232 アダプターケーブルをお使いください。)
USB-A ポート	1 (USB フラッシュ・ドライブ用のタイプ A)
USB-C ポート	1 (PC への接続用)
DC 12V 入力端子	電源ジャック
マイク	ビルトイン

スピーカー出力	フォンジャック
---------	---------

寸法、重量

使用時(W x H x D)	200mm x 545mm x 380mm (ゴム製脚部も含めて +/-2mm)
収納時(W x H x D)	250mm x 77mm x 305mm (ゴム製脚部も含めて +/-2mm)
本体重量	約 2.56 kg

外部ストレージ

SDHC カード	最大 32GB (FAT32)
USB フラッシュドライブ	最大 32GB (FAT32)

RS-232 インターフェースの使用

AVerVision F50+ は、コンピューターまたは RS-232 接続を介した集中制御パネルを使用して制御できます。

コンピューターの RS-232 への接続

コンピューターの RS-232 接続口を RS-232 ケーブルの RS-232 ジャックに接続します。

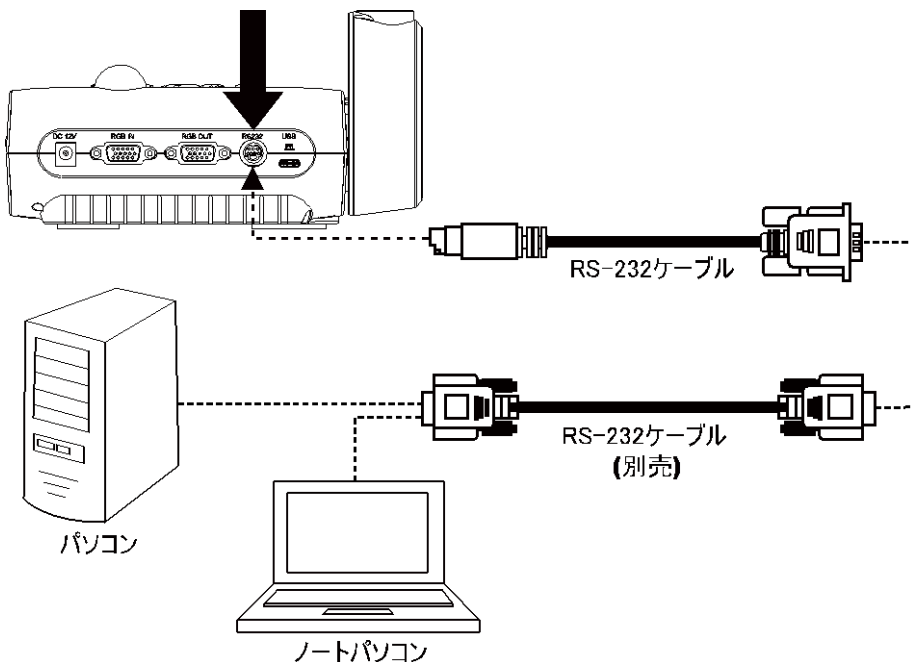

RS-232 ケーブル仕様

RS-232 ケーブルの仕様は以下の通りです。

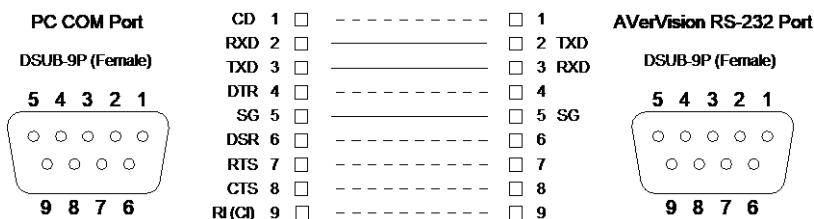

RS-232 送信仕様

- スタートビット : 1 ビット
- データビット : 8 ビット
- ストップビット : 1 ビット
- パリティビット : なし
- X パラメータ : なし
- ボーレート (通信速度) : 9600bds

RS-232 通信方式

送信デバイスコード(1 Byte)	0x52	
タイプコード(1 バイト)	0x0B	0x0A
データ長コード(1 バイト)	0x03	0x01
データコード[0](1 バイト)	RS-232 送信コマンド テーブル	RS-232 取得コマンド テーブル
データコード[1](1 バイト)	RS-232 送信コマンド テーブル	X
データコード[2](1 バイト)	RS-232 送信コマンド テーブル	X
受信デバイスコード(1 Byte)	0x53	
チェックサムコード(1 バイト)	RS-232 送信コマンド テーブル	RS-232 取得コマンド テーブル
形式	送信デバイス + タイプ + 長さ+ データ+ 受信データ+ CheckSum	送信デバイス + タイプ + 長さ + データ + 受信データ + CheckSum
例	電源投入コマンド: 0x52 + 0x0B + 0x03 + 0x01 + 0x01 + 0x00 + 0x53 + 0x5B	WB Red 取得値: 0x52 + 0x0A + 0x01+ 0x02+ 0x53 + 0x5A

RS-232 送信コマンド表

送信フォーマット : $0x52 + 0x0B + 0x03 + \text{Data}[0] + \text{Data}[1] + \text{Data}[2] + 0x53 + \text{Checksum}^{*1}$

成功受信フォーマット : $0x53 + 0x00 + 0x02 + ^{*2} + 0x00 + 0x52 + \text{Checksum}^{*4}$

異常受信フォーマット : $0x53 + 0x00 + 0x01 + ^{*3} + 0x52 + \text{Checksum}^{*5}$

*1: $\text{Checksum} = 0x0B \text{ xor } 0x03 \text{ xor } \text{Data}[0] \text{ xor } \text{Data}[1] \text{ xor } \text{Data}[2] \text{ xor } 0x53$

*2: Receive data ok = 0x0B, Not Command = 0x03

*3: ID error = 0x01, Checksum error = 0x02, Function fail = 0x04

*4: $\text{Checksum} = 0x00 \text{ xor } 0x02 \text{ xor } ^{*2} \text{ xor } 0x00 \text{ xor } 0x52$

*5: $\text{Checksum} = 0x00 \text{ xor } 0x01 \text{ xor } ^{*3} \text{ xor } 0x52$

*6: Standby Mode Receive Data = $0x51 + 0xFF + 0x01 + 0x0B + 0x51 + 0xA4$

Power On Mode Receive Data = No Data Return

*7: Standby Mode Receive Data = $0x51 + 0x00 + 0x01 + 0x0B + 0x51 + 0x5B$

Power On Mode Receive Data = $0x53 + 0x00 + 0x02 + 0x0B + 0x00 + 0x52 + 0x5B$

機能	Data[0]	Data[1]	Data[2]	Checksum
POWER OFF ^{*6}	0x01	0x00	0x00	0x5a
POWER ON ^{*7}	0x01	0x01	0x00	0x5b
CAMERA MODE	0x02	0x00	0x00	0x59
PLAYBACK MODE	0x03	0x00	0x00	0x58
PC 1/2	0x04	0x00	0x00	0x5f
IMAGE CAPTURE TYPE: SINGLE	0x05	0x00	0x00	0x5e
IMAGE CAPTURE TYPE: CONTINUOUS	0x05	0x01	0x00	0x5f
CONT. CAPTURE INTERVAL +	0x06	0x00	0x00	0x5d
CONT. CAPTURE INTERVAL -	0x06	0x01	0x00	0x5c
IMAGE CAPTURE RESOLUTION: NORMAL	0x07	0x00	0x00	0x5c
IMAGE CAPTURE RESOLUTION: 13M	0x07	0x01	0x00	0x5d
TIMER START	0x08	0x00	0x00	0x53
TIMER PAUSE	0x08	0x01	0x00	0x52
TIMER STOP	0x08	0x02	0x00	0x51
TIMER SET TIME	0x08	0x03	Value[1 ~ 120]	*1
PREVIEW MODE: MOTION	0x0A	0x02	0x00	0x53

PREVIEW MODE: MICROSCOPE	0x0A	0x03	0x00	0x52
PREVIEW MODE: MACRO	0x0A	0x04	0x00	0x55
PREVIEW MODE: INFINITE	0x0A	0x05	0x00	0x54
PREVIEW MODE: NORMAL	0x0A	0x06	0x00	0x57
PREVIEW MODE: HIGH QUALITY	0x0A	0x07	0x00	0x56
PREVIEW CAPTURE	0x0B	0x00	0x00	0x50
PLAYBACK DELETE	0x0C	0x00	0x00	0x57
PLAYBACK FULL SCREEN	0x0D	0x00	0x00	0x56
MIRROR OFF	0x0E	0x00	0x00	0x55
MIRROR ON	0x0E	0x01	0x00	0x54
ROTATE OFF	0x0F	0x00	0x00	0x54
ROTATE ON	0x0F	0x02	0x00	0x56
EFFECT: COLOR	0x10	0x00	0x00	0x4b
EFFECT: B/W	0x10	0x01	0x00	0x4a
EFFECT: NEGATIVE	0x10	0x02	0x00	0x49
CONTRAST INCREASE	0x11	0x00	0x00	0x4a
CONTRAST DECREASE	0x11	0x01	0x00	0x4b
CONTRAST VALUE	0x11	0x02	Value[1 ~ 255]	*1
BRIGHTNESS INCREASE	0x12	0x00	0x00	0x49
BRIGHTNESS DECREASE	0x12	0x01	0x00	0x48
BRIGHTNESS VALUE	0x12	0x02	Value[1 ~ 255]	*1
EXPOSURE: AUTO	0x13	0x00	0x00	0x48
EXPOSURE: MANUAL	0x13	0x01	0x00	0x49
EXPOSURE MANUAL INCREASE	0x14	0x00	0x00	0x4f
EXPOSURE MANUAL DECREASE	0x14	0x01	0x00	0x4e
WHITE BALANCE: AUTO	0x15	0x00	0x00	0x4e
WHITE BALANCE: MANUAL	0x15	0x01	0x00	0x4f
WHITE BALANCE BLUE INCREASE	0x16	0x00	0x00	0x4d
WHITE BALANCE BLUE DECREASE	0x16	0x01	0x00	0x4c

WHITE BALANCE RED INCREASE	0x17	0x00	0x00	0x4c
WHITE BALANCE RED DECREASE	0x17	0x01	0x00	0x4d
FLICKER: 50Hz	0x18	0x00	0x00	0x43
FLICKER: 60Hz	0x18	0x01	0x00	0x42
RECORD: OFF	0x23	0x00	0x00	0x78
RECORD: ON	0x23	0x01	0x00	0x79
MOVIE FAST REWIND	0x25	0x00	0x00	0x7e
MOVIE FAST FORWARD	0x25	0x01	0x00	0x7f
MOVIE VOL INC	0x26	0x00	0x00	0x7d
MOVIE VOL DEC	0x26	0x01	0x00	0x7c
STORAGE: EMBEDDED	0x28	0x00	0x00	0x73
STORAGE: SD CARD	0x28	0x01	0x00	0x72
STORAGE: THUMB DRIVE	0x28	0x02	0x00	0x71
FORMAT: EMBEDDED	0x29	0x00	0x00	0x72
FORMAT: SD CARD	0x29	0x01	0x00	0x73
FORMAT: THUMB DRIVE	0x29	0x02	0x00	0x70
OUTPUT RESOLUTION: 1024x768	0x2F	0x01	0x00	0x75
OUTPUT RESOLUTION: 1280x720	0x2F	0x02	0x00	0x76
OUTPUT RESOLUTION: 1920x1080	0x2F	0x03	0x00	0x77
OUTPUT RESOLUTION: 3840x2160@30	0x2F	0x08	0x00	0x7c
OUTPUT RESOLUTION: 3840x2160@60	0x2F	0x09	0x00	0x7d
USB CONNECT: USB CAMERA	0x30	0x00	0x00	0x6b
USB CONNECT: MASS STORAGE	0x30	0x01	0x00	0x6a
BACKUP TO SD CARD	0x31	0x00	0x00	0x6a
BACKUP TO THUMBDRIVE	0x31	0x01	0x00	0x6b
PROFILE SAVE: PROFILE 1	0x32	0x00	0x00	0x69
PROFILE SAVE: PROFILE 2	0x32	0x01	0x00	0x68
PROFILE SAVE: PROFILE 3	0x32	0x02	0x00	0x6b
PROFILE RECALL: PROFILE 1	0x33	0x00	0x00	0x68

PROFILE RECALL: PROFILE 2	0x33	0x01	0x00	0x69
PROFILE RECALL: PROFILE 3	0x33	0x02	0x00	0x6a
SLIDESHOW: OFF	0x34	0x00	0x00	0x6f
SLIDESHOW: ON	0x34	0x01	0x00	0x6e
CAPTURE QUALITY: NORMAL	0x37	0x00	0x00	0x6c
CAPTURE QUALITY: HIGH	0x37	0x01	0x00	0x6d
CAPTURE QUALITY: FINEST	0x37	0x02	0x00	0x6e
AUTO FOCUS	0x40	0x00	0x00	0x1b
MENU	0x41	0x00	0x00	0x1a
ARROW - DOWN	0x42	0x00	0x00	0x19
ARROW - UP	0x42	0x01	0x00	0x18
ARROW - LEFT	0x42	0x02	0x00	0x1b
ARROW - RIGHT	0x42	0x03	0x00	0x1a
ENTER	0x43	0x00	0x00	0x18
FREEZE/STOP	0x44	0x00	0x00	0x1f
DEFAULT	0x45	0x00	0x00	0x1e
ZOOM -	0x46	0x00	0x00	0x1d
ZOOM +	0x46	0x01	0x00	0x1c
ZOOM RESET	0x47	0x00	0x00	0x1c
FOCUS TO NEAR	0x48	0x00	0x00	0x13
FOCUS TO FAR	0x48	0x01	0x00	0x12
LAMP OFF	0x49	0x00	0x00	0x12
LAMP ON	0x49	0x01	0x00	0x13
SATURATION INCREASE	0x4B	0x00	0x00	0x10
SATURATION DECREASE	0x4B	0x01	0x00	0x11
SATURATION VALUE	0x4B	0x02	Value[1 ~ 255]	*1
MUTE OFF	0x4C	0x00	0x00	0x17
MUTE ON	0x4C	0x01	0x00	0x16

RS-232 取得コマンド表

送信フォーマット： 0x52 + 0x0A + 0x01 + データ[0] + 0x53 + チェックサム

受信フォーマット： 0x53 + 0x0C + 0x01 + ReData[0] + 0x52 + ReChecksum *1

xor : 排他的論理輪演算子

*1 : $\text{ReChecksum} = 0x0C \text{ xor } 0x01 \text{ xor } \text{ReData}[0] \text{ xor } 0x52$

*2 : 電源オフステータス取得の受信フォーマット: $0x51 + 0xFF + 0x01 + 0x0A + 0x51 + 0xA5$

機能	データ[0]	チェックサム	ReData[0]
RED VALUE	0x02	0x5A	VALUE[0 ~ 255]
BLUE VALUE	0x03	0x5B	VALUE[0 ~ 255]
POWER STATUS	0x04	0x5C	OFF *2 1: ON
LAMP STATUS	0x05	0x5D	0 : OFF 1: ON
DISPLAY STATUS	0x06	0x5E	0: CAMERA MODE 1: PLAYBACK MODE 2: PC-1 PASS THROUGH
FREEZE STATUS	0x08	0x50	0 : OFF 1: ON
BRIGHTNESS VALUE	0x0A	0x52	VALUE[1 ~ 255]
CONTRAST VALUE	0x0B	0x53	VALUE[1 ~ 255]
SATURATION VALUE	0x0D	0x55	VALUE[1 ~ 255]

トラブルシューティング

このセクションでは、AVerVision F50+ の使用時に発生する可能性のある一般的な問題の解決方法について説明致します。

プレゼンテーション画面に画像が表示されません。

1. 本書に記述されているようにすべてのコネクタが正しく接続されているかどうか確認してください。
2. ディスプレイ出力装置のオン/オフスイッチを確認してください。
3. ディスプレイ出力装置の設定を確認してください。
4. ノートパソコンまたはコンピュータから表示出力装置を用いてプレゼンテーションを行う場合、コンピュータの RGB(VGA)出力から AVerVision F50+ の RGB 入力へのケーブル接続を確認し、AVerVision F50+ が PC モードであることを確認してください。
5. HDMI ディスプレイ出力の場合、ディスプレイ・デバイスと AVerVision F50+ の両方が同期するのを待つ間に遅延が発生します。画面にカメラの画像が表示されるまで、4~7 秒ほどお待ちください。

プレゼンテーション画面に歪んだ画像や不鮮明な画像が表示されます。

1. 可能であれば、変更した設定をすべて元の工場出荷時のデフォルト設定にリセットしてください。リモコンの「初期化」ボタンを押すか、OSD メニュー「システム」タブで「デフォルト」を選択します。
2. 可能な場合は、明るさまたはコントラストメニュー機能を使って歪みを修正してください。
3. 不鮮明な画像や焦点が合っていない画像が表示された場合は、コントロールパネルの Auto Focus (自動焦点) ボタンを押してください。

プレゼンテーション画面にコンピュータ信号が表示されません。

1. ディスプレイ装置、AVerVision F50+、コンピュータ間のすべてのケーブル接続を確認してください。
2. コンピュータと AVerVision F50+ を接続してから、コンピュータの電源を入れてください。
3. ノートパソコンについては、FN+F5 を繰り返し押して、表示モードを切り替え、コンピュータ画像をプレゼンテーション画面に表示してください。異なるコマンドについては、お使いのノートパソコンのマニュアルを参照してください。

カメラモードから PC モードに切り替えると、プレゼンテーション画面に PC やノートパソコンのデスクトップ画像が正しく表示されません。

1. PC またはノートパソコンのデスクトップに戻って、デスクトップ上でマウスを右クリックし、「プロパティ」を選択してから、「設定」タブを選択してください。「2」のモニタをクリックして「Windows デスクトップをこのモニタ上で移動できるようにする」のボックスをオンにしてください。
2. その後、もう一度 PC またはノートパソコンに戻り、デスクトップ上でマウスを再び右クリックしてください。
3. このとき、「グラフィックオプション」、「出力先」、「Intel® Dual Display Clone」の順に選択してから、「モニタ + ノートパソコン」を選択してください。
4. これらの手順に従うと、PC またはノートパソコン、さらにプレゼンテーション画面でも同じデスクトップ画像を表示させることができます。

AVerVision F50+ は挿入された USB フラッシュ・ドライブを検出できません。

USB フラッシュ・ドライブが正しく挿入され、正しいフォーマット形式であることを確認してください。フォーマット形式は FAT32 形式のみ対応します。

保証について

該当する製品の購入日から「**Warranty Period of AVer Product Purchased** (購入された AVer 製品の保証期間)」セクションに定める期間、AVer Information Inc. (「AVer」)は、該当する製品 (「製品」)が、AVer の製品向け文書に実質的に適合し、通常の使用では、その製造とコンポーネントに材料および仕上がりの欠陥がないことを保証します。この契約で使用される「使用者」は使用者個人、または該当の製品を使用またはインストールする対象となる事業体を意味します。この制限付き保証は本来の購入者としての使用にのみ限定されます。前述の場合を除き、製品は「現状のまま」提供されます。AVer はいかなる状況でも、使用者が問題または中断なく製品を操作できること、または製品が使用者の目的に適合していることを保証するものではありません。この節における使用者の唯一の救済および AVer の全責任は、AVer の選択で、同じまたは同等の製品で、製品の修理または交換を行うことです。この保証は、(a) 製品のシリアル番号が判別不能だったり、修正されたり、外されたりした場合、または (b) 本製品と一緒に使用されるカートン、ケース、バッテリー、キャビネット、テープ、アクセサリには適用されません。この保証は、(a) 事故、乱用、誤用、粗略な取扱い、火災、水害、落雷などの自然災害、商業的または工業的使用、不適切な改造、製品に含まれる指示に従わないこと、(b) 製造元の担当者以外の者によるサービスの誤用、(c) 出荷による損傷 (そうした賠償は運送業者に請求しなければならない)、または (d) 製品の不具合に関係のない他の原因によって、損傷、機能悪化、異常が生じた製品には適用されません。製品を修理または交換する保証期間は、(a) 本来の保証期間、または (b) 修理または交換した製品の出荷日から30 日以内とします。

保証の制限

AVer はいかなる第三者に対しても保証する責任を負いません。製品の使用または不使用によって使用者様に要求されたすべての賠償、損害、返済、費用、弁護士費用については、使用者様の責任となります。この保証は、製品が AVer の仕様に従って設置、操作、保守、使用された場合にのみ適用されます。特に、保証は、(i) 事故、異常な物理的、電氣的、電磁氣的ストレス、粗略な取扱い、誤用、(ii) AVer の仕様の範囲を超える電力の変動、(iii) AVer または同社の正式代理店によって提供されたのではないアクセサリやオプションの併用、または (iv) AVer または同社の正式代理店以外の者による製品の設置、改造、修理によって引き起こされるいかなる障害にも適用されません。

保証の放棄

AVer は、明白に規定されている場合を除き、法律で最大限に認められる範囲で、明示的か、暗示的か、法令によるかを問わず、品質の満足、売買の過程、取引利用や慣行や商品性の暗黙的保証、特定の目的への適合性、第三者の非侵犯を含む、またはそれらに限定されない製品に関する他のすべての保証を放棄します。

責任の限定

AVer はいかなる事態が発生しようとも、過失または他の法理的理論を含む契約または不法行為に基づき、この制限付き保証、またはいかなる製品の使用または性能に関連して発生した利益、データ、売上、利用の損失、またはビジネスの中断、または代替商品やサービスの提供コストを含む、またはそれに限定されない、直接的、間接的な、特殊な、偶発的な、深刻な、必然的な損害および損失に対して、そのような損害の可能性が事前に何らかの形で指摘されていたとしても、責任を負わないものとします。いかなる形態の行為に起因するものであれ、損害に対する AVer の責任は、責任が求められる特定の製品に対して使用者が AVer に支払った額を超えないものとします。

準拠法と使用者の権利

この保証は使用者に特定の法的権利を付与します。



保証期間については、保証書を参照してください。

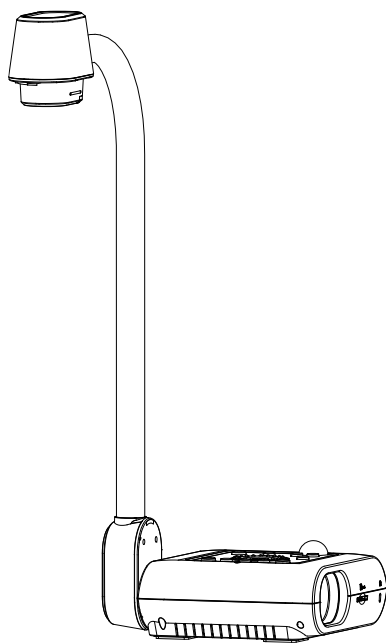

AVerVision F50+

— Benutzerhandbuch —

Warnung

Dies ist ein Produkt der Klasse A. In Wohnumgebungen kann dieses Produkt Funkstörungen verursachen. In diesem Fall obliegt es dem Anwender, angemessene Maßnahmen zu ergreifen.

Vorsicht

Explosionsgefahr, wenn nicht der richtige Batterietyp verwendet wird.
Entsorgen Sie gebrauchte Batterien entsprechend den Vorschriften.

HAFTUNGSAUSSCHLUSS:

Zusicherungen und Gewährleistungen, weder ausdrücklich noch angenommen, hinsichtlich des Inhalts dieser Dokumentation, der Qualität, Leistung, Marktgängigkeit oder Eignung für einen bestimmten Zweck. Die Informationen in dieser Anleitung wurden sorgfältig auf ihre Gültigkeit hin überprüft, allerdings übernehmen wir keine Verantwortung für Ungenauigkeiten. Die Informationen in diesem Dokument können sich, ohne dass darauf hingewiesen wird, ändern.
AVer haftet unter keinem Umständen für Schäden, inklusive Schäden durch Gewinnverlust, oder andere beiläufig entstandene oder kausal bedingte Schäden, die im Zusammenhang mit der Nutzung oder Unmöglichkeit der Nutzung der Software oder der schriftlichen Unterlagen entstehen, selbst wenn über die Möglichkeit solcher Schäden informiert wurde.

WARENZEICHEN

„AVer“ ist ein Warenzeichen von AVer Information Inc. Andere in diesem Dokument genannten Warenzeichen dienen lediglich der Information und sind Eigentum der entsprechenden Unternehmen.

URHEBERRECHT

© 2024 by AVer Information Inc. Alle Rechte vorbehalten. | 22. Oktober 2024

Kein Teil dieser Publikation darf in jedweder Form und durch jedwede Mittel ohne schriftliche Genehmigung von AVer Information Inc. reproduziert, übertragen, umgesetzt, in Abrufsystemen gespeichert oder in jegliche Sprachen übersetzt werden.

Mehr Hilfe

Für FAQs, technische Unterstützung, Software und für den Download der Bedienungsanleitung besuchen Sie bitte:

Download Center:



<https://www.avereurope.com/download-center>

Technischer Support:



<https://www.avereurope.com/technical-support>

Kontaktinformationen

AVer Information Europe B.V.

Westblaak 134, 3012 KM, Rotterdam, The Netherlands

Tel: +31 (0) 10 7600 550

Inhaltsverzeichnis

Lieferumfang	1
Optionales Zubehör	1
Machen Sie sich mit AVerVision F50+ vertraut	2
Rechte Seite	3
Rückseite	3
Linke Seite	4
Bedienfeld	5
Fernbedienung	6
Anschlüsse	8
Netzteilanschluss	8
Verbinden mit einem Computer über den USB	8
Verbindung mit einem Monitor oder einem LCD/DLP Projektor mit RGB- Ausgangsschnittstelle	9
Verbindung zu einem Computer mit RGB-Eingangsschnittstelle anschließen	9
Verbindung mit einem Monitor oder einem LCD/DLP Projektor über die HDMI Schnittstelle	10
Anschluss an einen Computer mit HDMI-Eingang-Schnittstelle	10
Anschließen eines externen Mikrofons	10
Anschließen von Lautsprecher mit Verstärker	11
Anschließen eines Mikroskops	12
AVerVision F50+ einrichten	14
Aufbewahrung und Bedienung	14
Aufnahmebereich	15
Overhead-Licht	16
Infrarotsensor	16
F50+-Montage auf einer flachen Oberfläche	17
Antireflexbogen	17
Externer Speicher	18
Einführen einer SD-Karte	18

Einstecken eines USB-Sticks	18
OSD-Menü.....	19
Übertragen gespeicherter Bilder/Videos auf einen Computer	30
Technische Daten.....	31
Verwendung der RS-232-Schnittstelle	32
Problemlösung.....	39
Garantie.....	40

Lieferumfang

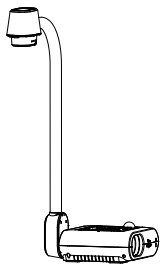

AVerVision F50+

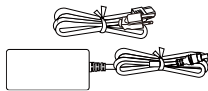

Netzadapter
und Netzkabel*

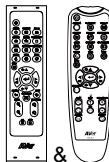

Fernbedienung**



AAA Batterien (x2)

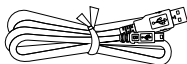

USB Kabel
(Type-C to Type-A)



RGB Kabel



Garantiekarte
(Nur für Japan)



Schnellstart Guide

*Das Netzteil variiert je nach Standard-Steckdose des Landes, in dem es verkauft wird.

**Ihr Gerät wird möglicherweise mit einer der beiden Fernbedienungen geliefert.

Optionales Zubehör



Tragetasche

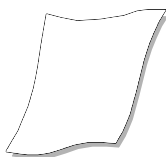

Antireflexbogen



Mikroskopadapter
(28-mm-Gummikupplung, 34-mm-Gummikupplung)

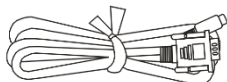

RS-232-Kabel

Machen Sie sich mit AVerVision F50+ vertraut

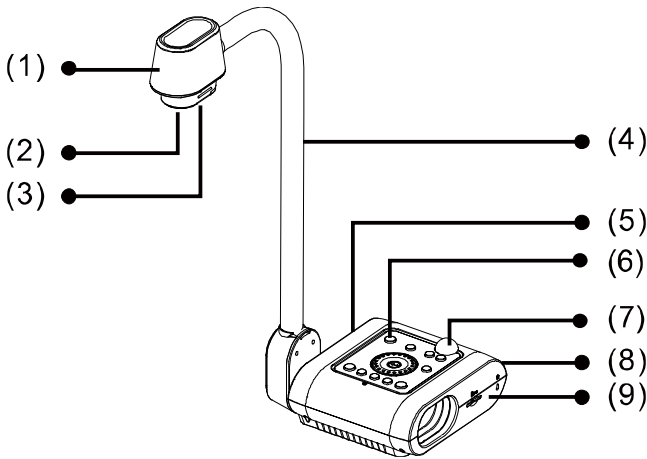

(fig. 1.1)

Name	Funktion
(1) Kamerakopf	Enthält den Bildsensor.
(2) Kameraobjektiv	Fokussieren des Bildes in der Kamera.
(3) LED	Beleuchtung zur Verbesserung der Lichtverhältnisse.
(4) Flexibler Arm	Verbesserung des Sehwinkels..
(5) Linke Seitenwand	Anschlüsse für den HDMI-Eingang/Ausgang externes Anzeigegerät, MIC-Eingang, Line out, und USB Anschluss.
(6) Bedienfeld	Leichter Zugriff auf mehrere Funktionen.
(7) Infrarotsensor	Empfängt Befehle der Fernbedinung.
(8) Rückwand	Anschlüsse für das Stromnetz, den Computer, externes RGB-Ein-Anzeigegerät, RS-232 sowie USB-C-Anschluss.
(9) Rechte Seitenwand	Anschlüsse für die Kamerakopfhalterung, SD-Karte und Kensington-Sicherheitsschloss-kompatibler Steckplatz.

Rechte Seite

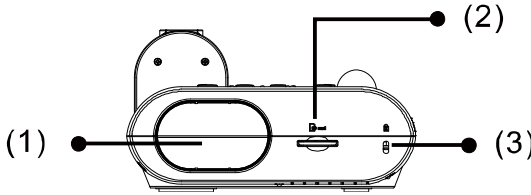

(fig. 1.2)

Name	Funktion
(1) Kamerahalterung	Aufbewahrung des Kamerakopfs.
(2) Schlitz für SD-Karte	Einführen der SD-Karte mit dem Etikett nach oben.
(3) Antitheft Slot	Befestigung des mit Kensington kompatiblen Sicherheitsschlosses oder der Diebstahlsicherung.

Rückseite

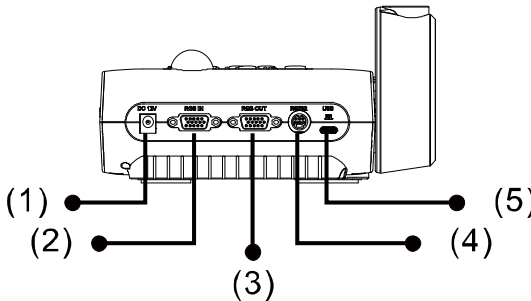

(fig. 1.3)

Name	Funktion
(1) DC12V	Hier schließen Sie das Netzteil an.
(2) RGB-IN-Anschluss	Signaleingang von einem Computer oder anderen Stromquellen ausschließlich über den RGB-OUT-Anschluss. Stellen Sie an diesem Anschluss die Verbindung zu einem RGB-VGA-Ausgabeanschluss an einem Computer her.
(3) RGB-OUT-Anschluss	Verbindet den AVerVision F50+ über das RGB-Kabel mit einem beliebigen Anzeigergerät.
(4) RS-232-Anschluss	Stecken Sie das mitgelieferte RS-232 Kabel in diese Buchse. RS-232 Buchse wird dazu verwendet , um die serielle Schnittstelle des Computers damit zu verbinden oder einen Steuerpult, falls zentrale Steuerung gewünscht wird.
(5) USB (Type C)	Verbindung mit dem USB-Computeranschluss mit dem USB-Kabel und Verwendung von AVerVision F50+ als USB-Kamera oder Übertragung der Bild-/Videoaufnahmen von der Speicherquelle an den Computer.

Linke Seite

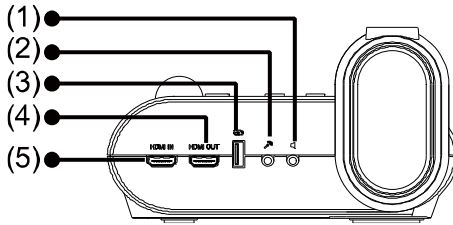

(fig. 1.4)

Name	Funktion
(1) Line out-Anschluss	Anschluß für einen Lautsprecher mit Verstärker oder einen Kopfhörer zum Wiedergeben aufgenommener Audio- & Video-Clips.
(2) MIC EIN-Anschluss	Anschließen an eines externen Mikrofons. Sobald ein externes Mikrophon über diese Buchse angeschlossen wird, wird das eingebaute Mikrophon abgeschaltet.
(3) USB port	erbinden Sie ein USB-Flash-Laufwerk und speichern Sie die Bilder/Videos direkt von diesem USB-Flash-Laufwerk.
(4) HDMI OUT-Anschluss	Ausgabe des Videosignals vom Hauptsystem auf einem interaktiven Flachdisplay, einem LCD-Monitor, LCD/DLP-Projektor mit HDMI-Schnittstelle über das HDMI-Kabel.
(5) HDMI IN-Anschluss	Anschluss der externen HDMI-Quelle als Eingang über diesen Anschluss. Stellen Sie die Verbindung zwischen dem HDMI-Ausgangsanschluss und Computer über diesen Anschluss her.

Bedienfeld

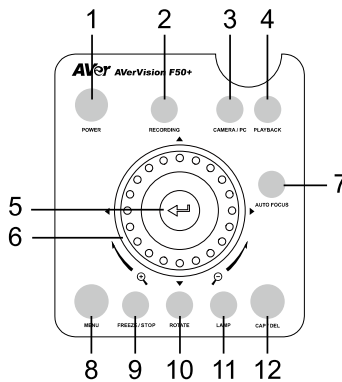







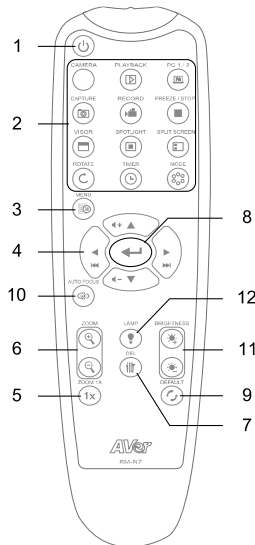
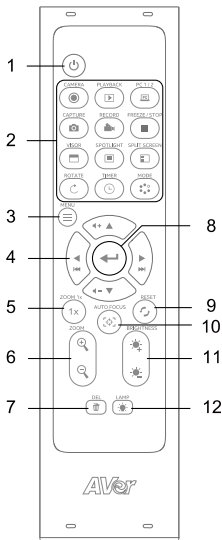













Name	Funktion
1. Power	Einschalten des Geräts/Standby.
2. Recording	Start/Stopp der Audio- und Videoaufnahme. Die Audio- und Videoaufnahmen können nur auf einer SD-Karte oder einem USB-Flash-Laufwerk gespeichert werden.
3. Camera / PC	Umschaltung des Videosignals an Kamera oder Computer vom RGB- oder HDMI-IN-Anschluss.
4. Playback	Ansicht und Wiedergabe von Standbildern und Videodateien.
5. 	<ul style="list-style-type: none"> Im Wiedergabemodus treffen Sie eine Auswahl im OSD-Menü. Start/Pause Video-Wiedergabe.
6. Shuttle Wheel	<ul style="list-style-type: none"> Drehen Sie das Shuttle-Rad, um in die Bilder hinein- oder herauszuzoomen. Drücken Sie die Richtungstasten, um Schwenken und Neigen zu steuern, die Lautstärke anzupassen und das Video vor- oder zurückzuspulen.
7. Auto Focus	Stellt das Bild automatisch scharf.
8. Menu	OSD-Menü und Untermenü öffnen und beenden.
9. Freeze / Stop	Pause der Kameransicht oder Beenden der Audio- und Videowiedergabe.
10. Rotate	Drehen Sie die Kameransicht vertikal oder horizontal.
11. Lamp	Overhead-Licht ein- und ausschalten.
12. CAP / DEL	<ul style="list-style-type: none"> Machen Sie Schnappschüsse und speichern Sie diese auf einer SD-Karte oder einem USB-Stick. Löschen Sie das ausgewählte Bild/Video im Wiedergabemodus.

Fernbedienung

Ihr Gerät wird möglicherweise mit einer der beiden Fernbedienungen geliefert.



Name	Funktion
1. Power	Das Gerät einschalten, in den Standby-Modus schalten
2. Camera	Sehen Sie sich die Live-Ansicht der Kamera an.
Playback	Sehen Sie sich Bilder und Videos aus der Galerie an.
PC 1/2	Wechseln Sie zu einer externen VGA/HDMI-Quelle. Drücken Sie die Kamerataste , um zur Live-Ansicht der Kamera zurückzukehren.
Capture	Machen Sie Schnappschüsse und speichern Sie sie auf einer SD-Karte oder einem USB-Flash-Laufwerk. Öffnen Sie das OSD-Menü > Einstellungen > Aufnahmetyp, um zwischen Einzelaufnahme und kontinuierlicher Aufnahme zu wechseln. <ul style="list-style-type: none"> • Single Capture: Drücken Sie einmal, um einen Schnappschuss zu machen. • Continuous capture: Drücken Sie diese Taste, um die Aufnahme zu starten und anzuhalten. Sie können auch ein Aufnahmeintervall einrichten.
Record	Starten und stoppen Sie die Audio- und Videoaufnahme. Speichern Sie Ihre Aufnahmen auf einer SD-Karte oder einem USB-Flash-Laufwerk.

 Freeze/Stop	Frieren Sie die Live-Ansicht der Kamera ein oder stoppen Sie die Videowiedergabe.
 Visor	N/A
 Spotlight	N/A
 Split Screen	N/A
 Rotate	Spiegeln Sie die Kameraansicht.
 Timer	<ul style="list-style-type: none"> • Starten, pausieren oder stoppen Sie den Timer. • Stellen Sie das Timer-Intervall im OSD-Menü ein.
 Mode	Wechseln Sie zwischen Normal, High Frame, High Quality, Mikroskop, Infinity und Marco-Modus.
3.  /  Menu	Öffnen und schließen Sie das OSD-Menü und das Untermenü.
4. 	<ul style="list-style-type: none"> • Schwenk- und Neigesteuerung für Digitalzoom. • Navigieren Sie durch das Menü. • Lautstärke anpassen. • Spulen Sie das Video vor oder zurück.
5. ZOOM 1x	Zoomfaktor auf 1x zurücksetzen.
6.  /  Zoom	Vergrößern oder verkleinern.
7.  Del	Löschen Sie die ausgewählten Bilder und Videos.
8. 	<ul style="list-style-type: none"> • Bestätigen Sie eine Auswahl im Wiedergabemodus und im OSD-Menü. • Spielen Sie das Video ab und halten Sie es an.
9.  Reset	Auf Werkseinstellungen zurücksetzen.
10.  /  Auto Focus	Fokussieren Sie automatisch.
11.  Brightness	Passen Sie die Helligkeit an.
12.  /  Lamp	Schalten Sie die Lampe ein oder aus.

Anschlüsse

Überzeugen Sie sich, ehe Sie eine Verbindung herstellen, dass alle Geräte ausgeschaltet sind. Wenn Sie unsicher sind was wohin gehört, halten Sie sich an die folgenden Illustrationen und beziehen Sie sich auch auf die Benutzerhandbücher der Geräte, mit denen Sie AVerVision F50+ verbinden.

Netzteilanschluss

Verbinden Sie den Netzadapter mit einer normalen 100 V bis 240 V Wechselstromsteckdose. Das Gerät schaltet sofort in den Standby-Modus, wenn es mit dem Stromnetz verbunden ist. Drücken Sie zum Einschalten .

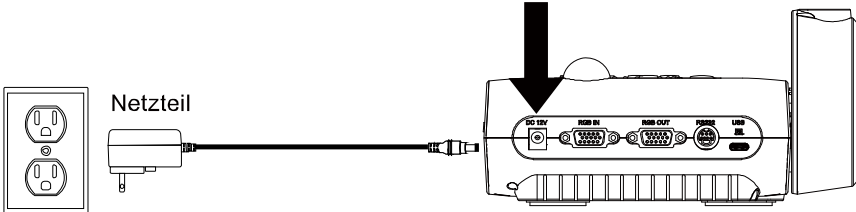

Steckdose
(*Wandsteckdose variieren abhängig von der Region.)

Verbinden mit einem Computer über den USB

Verbinden Sie den USB-Anschluss am Computer oder Laptop mit dem PC-Anschluss von AVerVision F50+.

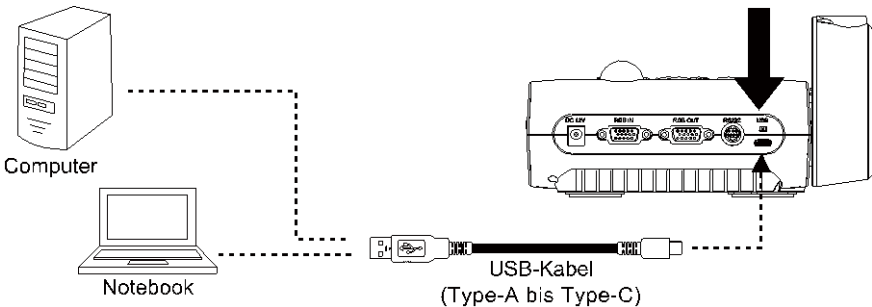

Verbindung mit einem Monitor oder einem LCD/DLP Projektor mit RGB-Ausgangsschnittstelle

Verbinden Sie den RGB (VGA)-Eingang des Grafikanzeigergeräts mit dem RGB-OUT-Anschluss von AVERVISION F50+.

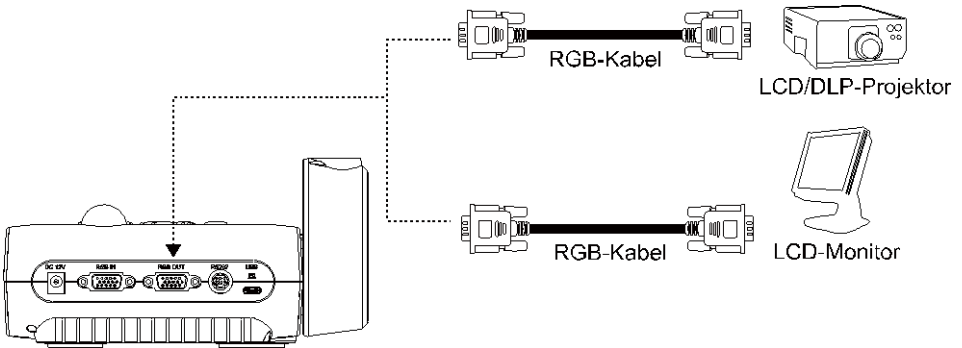

Verbindung zu einem Computer mit RGB-Eingangsschnittstelle anschließen

Verbinden Sie den RGB (VGA)-Eingang am Computer oder Laptop mit dem RGB-IN-Anschluss von AVerVision F50+. Das Videosignal des RGB-IN-Anschlusses wird an den RGB-OUT-Anschluss gestreamt.



- Drücken Sie, zur Bildausgabe auf dem Computer, den Kamera/PC Taster auf dem Steuerpaneel oder der Fernbedienung, um in den AVerVision F50+ nach Computer-Modus zu wechseln.
- Nutzen Sie zur Bildanzeige bei einem Notebook die Tastenkombination (FN+F5), um zwischen den Anzeigemodi umzuschalten. Informieren Sie sich mit Hilfe der Benutzeranleitung Ihres Notebook über andere Tastenkombinationen.

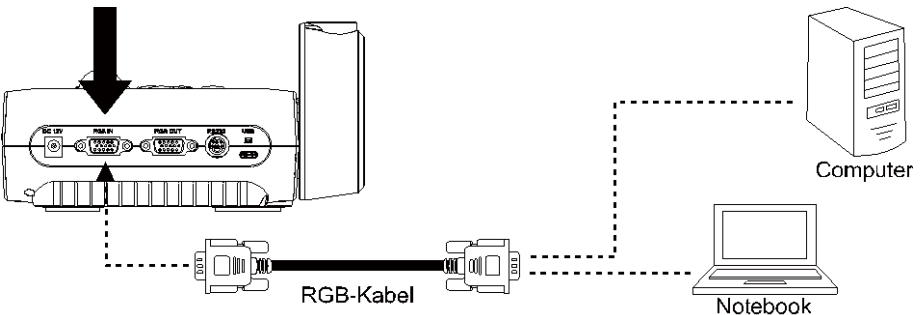

Verbindung mit einem Monitor oder einem LCD/DLP Projektor über die HDMI Schnittstelle

Verbinden Sie den HDMI-Eingang des Grafikanzeigeräts mit dem HDMI-OUT-Anschluss von AVerVision F50+.

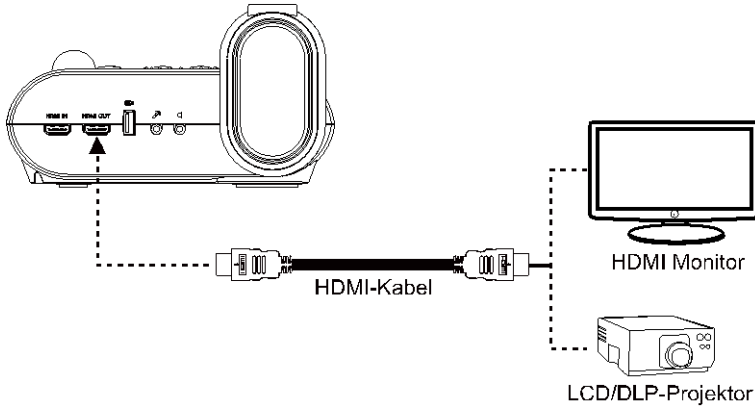

Anschluss an einen Computer mit HDMI-Eingang-Schnittstelle

Verbinden Sie den HDMI-Ausgangsanschluss am Computer oder Laptop mit dem HDMI-Eingangsanschluss am AVerVision F50+.



- Drücken Sie, zur Bildausgabe auf dem Computer, den Kamera/PC Taster auf dem Steuerpaneel oder der Fernbedienung, um in den AVerVision F50+ nach Computer-Modus zu wechseln.
- Nutzen Sie zur Bildanzeige bei einem Notebook die Tastenkombination (FN+F5), um zwischen den Anzeigemodi umzuschalten. Informieren Sie sich mit Hilfe der Benutzeranleitung Ihres Notebook über andere Tastenkombinationen.

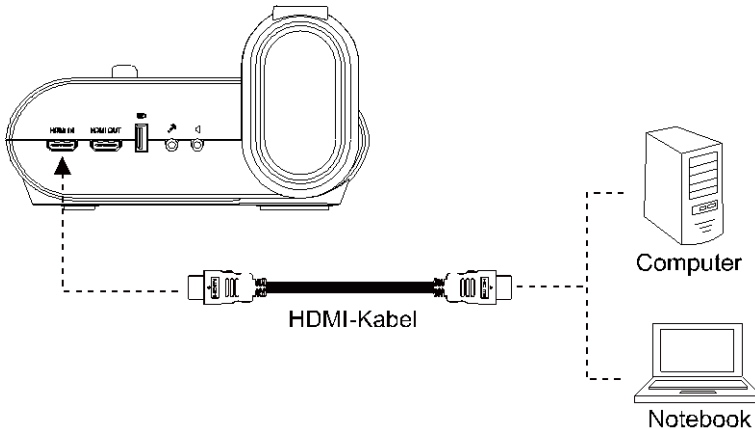

Anschließen eines externen Mikrofons

Stöpseln Sie ein 3,5 mm Mono-Mikrofon in die  Buchse. Das eingebaute Mikrofon im

Steuerpult wird ausgeschaltet, wenn ein externes Mikrofon angeschlossen ist. Der aufgezeichnete Ton ist Mono.

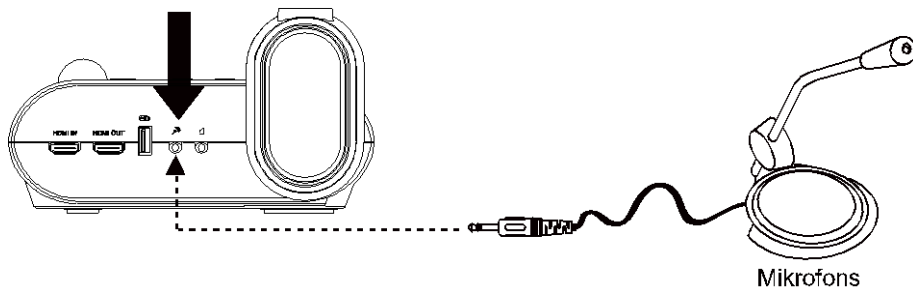

Anschließen von Lautsprecher mit Verstärker

Einstöpseln eines 3,5 mm Lautsprecher mit Verstärker in die  Buchse. Nur das Audio der Video-Wiedergabe wird überstüzt.



Es empfiehlt sich der Anschluss eines verstärkten Lautsprechers an den Audioausgang. Vorsicht bei der Benutzung von Ohrhörern. Verringern Sie die Lautstärke mithilfe der Fernbedienung, um Hörschäden durch übergroße Lautstärke zu vermeiden.

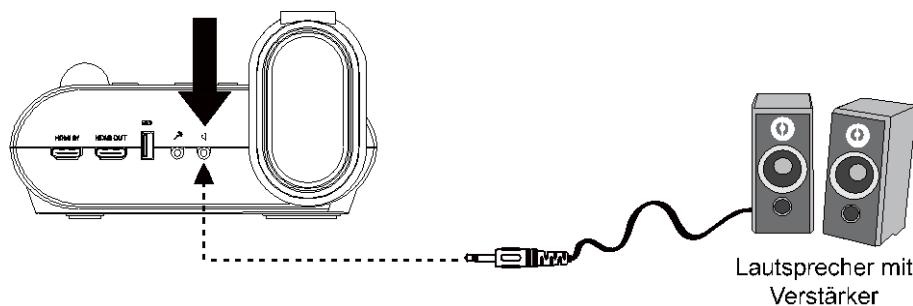

Anschließen eines Mikroskops

Wenn Sie die AVerVision F50+ an ein Mikroskop anschließen, können Sie mikroskopisch kleine Objekte auf einem großen Bildschirm untersuchen, ohne Ihre Augen zu überlasten.

1. Wählen Sie die Registerkarte IMAGE (BILD) > Preview Mode (Vorschaumodus) > Microscope (Mikroskop) und drücken .

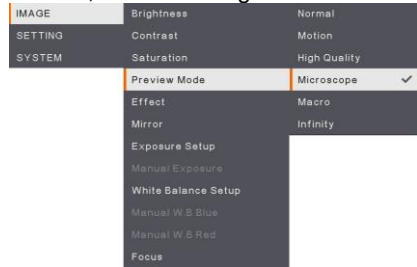

2. Halten Sie die Kamera auf den am weitesten entfernten Punkt und drücken Sie **AUTOFOKUS**.
3. Justieren Sie den Fokus am Mikroskop.

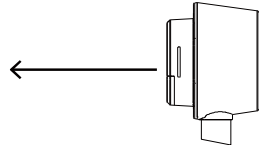

4. Wählen Sie Gummikupplung in der entsprechenden Größe für das Okular des Mikroskops aus und setzen Sie sie auf den Mikroskopadapter.
5. Nehmen Sie das Okular vom Mikroskop und verbinden Sie es mit dem Mikroskopadapter mit der eingesetzten Gummikupplung. Befestigen Sie den Adapter und das Okular mit den drei Schrauben.

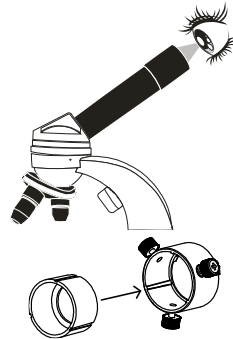

-
-  - Für das Okular empfehlen wir einen Augenabstand von 33 mm oder etwas mehr.
- Mit der manuellen Anpassung verbessern Sie die Bildanzeige.
-

6. Setzen Sie den Mikroskopadapter auf den AVerVision-Kamerakopf. Verbinden Sie AVerVision dann mit dem Mikroskop.

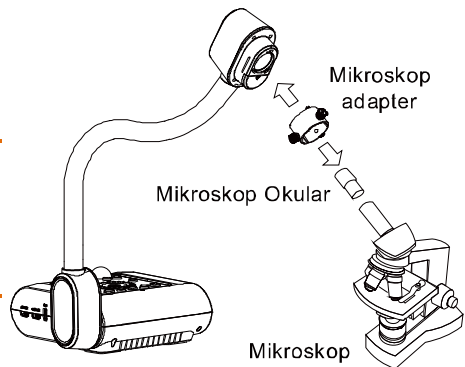

Der Pfeil an Kamerakopf und Mikroskopadapter müssen in die gleiche Richtung zeigen, um die beiden Teile zu verbinden; drehen Sie sie im Uhrzeigersinn bis die Pfeile identisch ausgerichtet sind und die Teile einrasten.

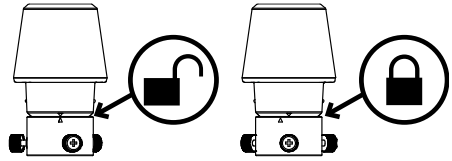

AVerVision F50+ einrichten

In diesem Abschnitt finden Sie nützliche Tipps zum Anpassen der AVerVision F50+ an Ihren persönlichen Bedarf.

Aufbewahrung und Bedienung

Dank dem Schwannenhalsdesign können Sie den Arm frei biegen und den Kamerakopf im Kamerahalter aufbewahren. Nachdem Sie den Kamerakopf richtig im Kamerahalter gesichert haben, können Sie AVerVision F50+ am Arm tragen.

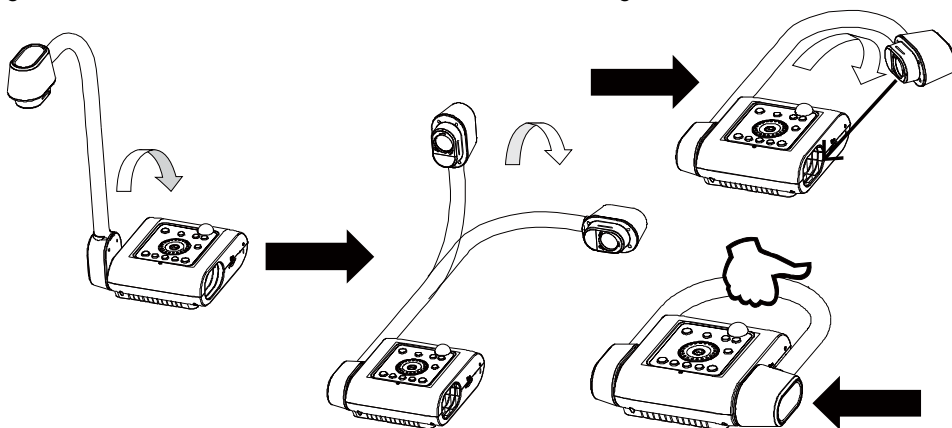

Aufnahmebereich

Der Aufnahmebereich kann einen Bereich von 430 x 310 mm anzeigen.

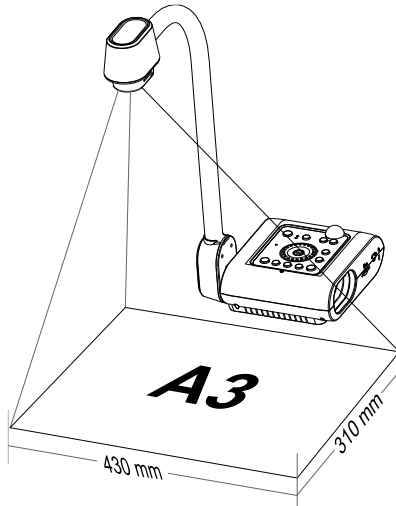

Wenn der Kamerakopf in der geraden Stellung ist, drücken Sie am Bedienfeld bzw. zweimal an der Fernbedienung DREHEN, um das Bild um 180° zu drehen.

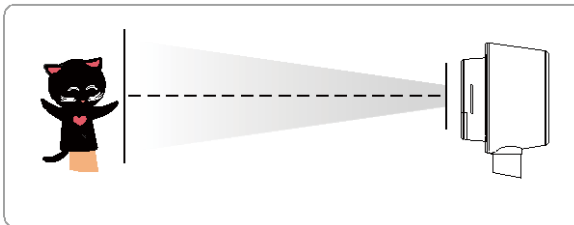

Um das Bild zu spiegeln, drücken Sie **MENÜ** > Spiegel, drücken Sie dann **↶** und wählen Sie Ein.

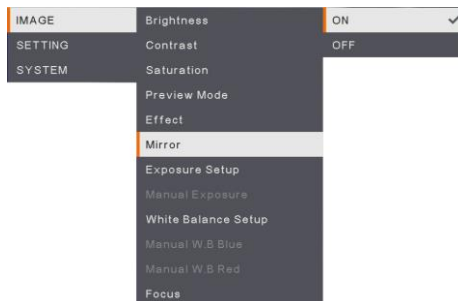

Overhead-Licht

Drücken Sie am Bedienfeld oder der Fernbedienung die Taste LAMPE, um das Licht ein- und auszuschalten.

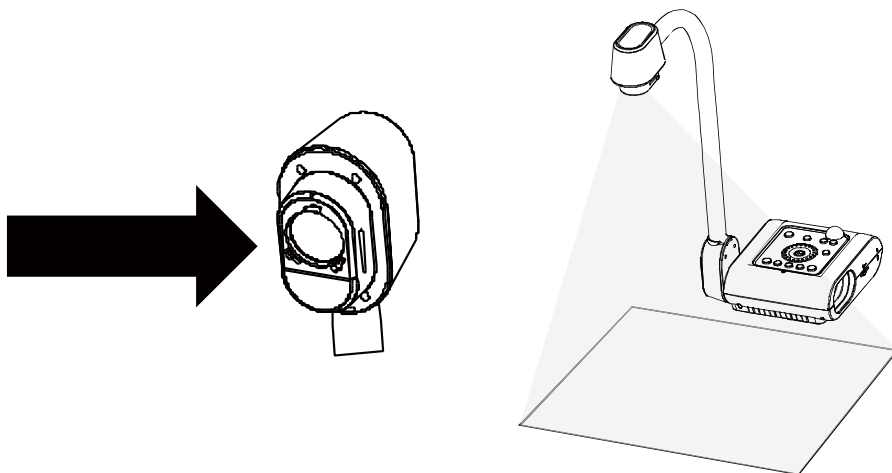

Infrarotsensor

Richten Sie die Fernbedienung auf den Fernbedienungssensor, wenn Sie das Gerät mit der Fernbedienung steuern.

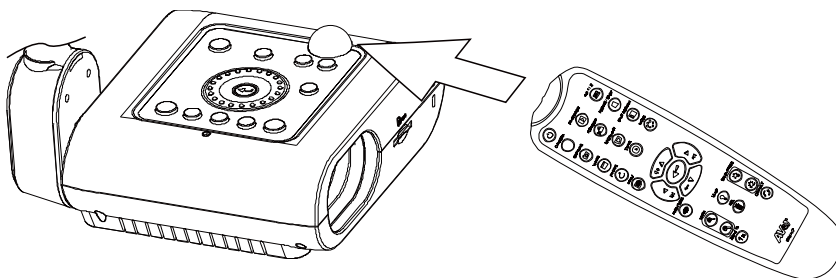

F50+-Montage auf einer flachen Oberfläche

Messen und kennzeichnen Sie auf einer flachen Oberfläche in einer geraden Linie horizontal 75 mm zwischen den Löchern; siehe nachstehende Abbildung. Verwenden Sie zwei M4.0-Schrauben für 6-mm-Löcher und sichern Sie den F50+ auf der flachen Oberfläche.

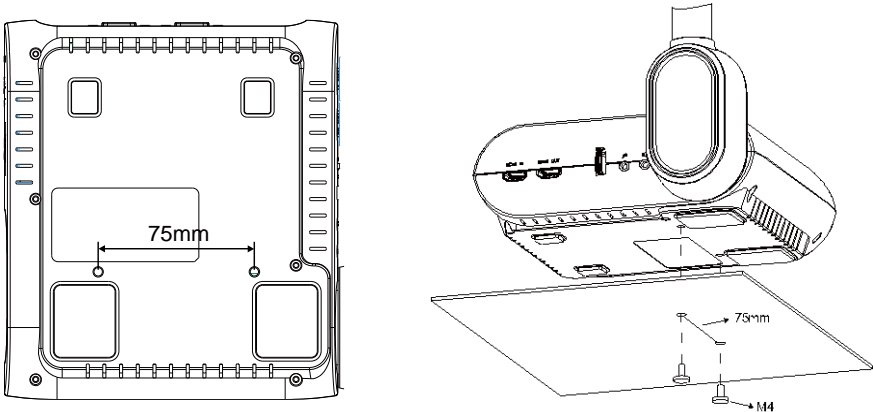

Antireflexbogen

Der Blendschutz ist ein besonders beschichteter Film, der hilft, grelles Licht zu eliminieren, das bei der Anzeige stark leuchtender Objekte oder Hochglanzoberflächen wie von Illustrierten oder Fotos auftreten könnte. Legen Sie den Blendschutz einfach oben auf das glänzende Dokument, um Lichtreflexionen zu reduzieren.

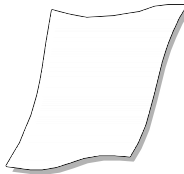

Externer Speicher

AVerVision F50+ unterstützt sowohl SD Speicherkarten als auch USB-Sticks zum Aufzeichnen von Audio- und Speichern von Bilddaten. AVerVision F50+ erkennt, wenn ein externes Speichermedium vorhanden ist und schaltet automatisch auf das zuletzt erkannte Medium. Ist kein externer Speicher angeschlossen, werden alle aufgenommenen Einzelbilder im eingebauten Speicher abgelegt.

Einführen einer SD-Karte

Schieben Sie die SD-Karte, mit den Kontakten nach unten, ganz hinein. Zum Entfernen der Karte drücken Sie „Eject“ und ziehen Sie die Karte heraus. Es werden Karten von 1 GB bis zu 32 GB unterstützt (FAT32). Wir empfehlen die Verwendung einer SDHC-Karte ab Klasse 6 für hochwertige Aufnahmen.

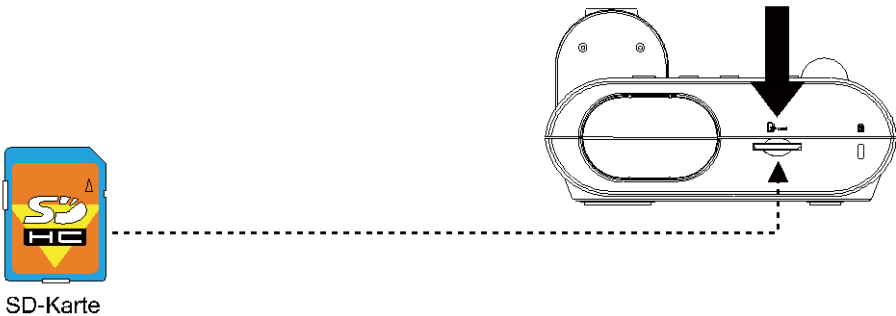

Einstecken eines USB-Sticks

Verbinden Sie das USB-Flash-Laufwerk mit dem USB-Schlitz. AVerVision F50+ unterstützt USB-Flash-Laufwerke von 1 GB bis 32 GB (FAT 32). **Für die bessere Videoaufnahmequalität sollten Sie das USB-Flash-Laufwerk mit AVerVision F50+ formatieren.**

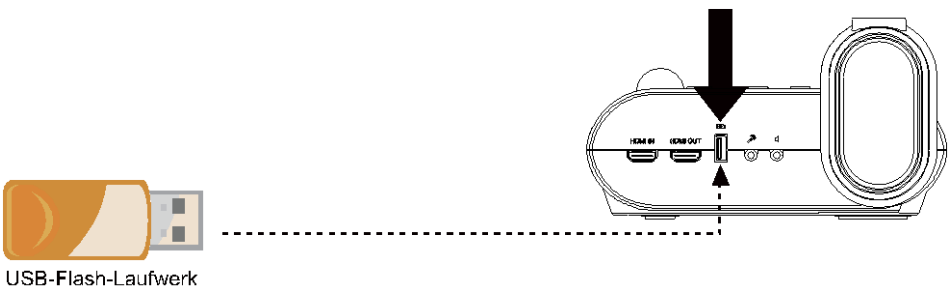

OSD-Menü

Im OSD-Menü stehen 3 Optionen zur Verfügung: **IMAGE (BILD)**, **SETTING (EINSTELLUNG)** und **SYSTEM**.

IMAGE	Brightness
SETTING	Contrast
SYSTEM	Saturation
	Preview Mode
	Effect
	Mirror
	Exposure Setup
	Manual Exposure
	White Balance Setup
	Manual W.B Blue
	Manual W.B Red
	Focus

BILD

IMAGE	Capture Resolution
SETTING	Capture Quality
SYSTEM	Capture Type
	Capture Interval
	Storage
	Format
	USB to PC
	USB Streaming Format
	Mic Volume
	Timer
	Timer Interval

EINSTELLUNGEN

IMAGE	Language
SETTING	Output Display
SYSTEM	Backup
	Save Setting
	Recall Setting
	Flicker
	Information
	Default

SYSTEM

Navigation im Menü und im Submenü

1. Betätigen Sie die **MENU**-Taste am Bedienfeld oder der Fernbedienung.
2. Betätigen Sie ►, ◀, ▲ und ▼, um Ihre Auswahl in der Menüliste zu treffen.
3. Treffen Sie Ihre Auswahl mit ◀.
4. Mit ▼ und ▲ passen Sie eine Einstellung an oder treffen eine Auswahl.
5. Mit ◀ greifen Sie auf das Submenü zu.

BILD

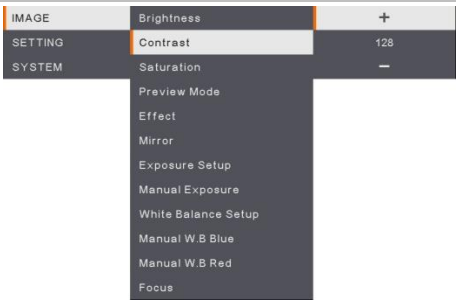
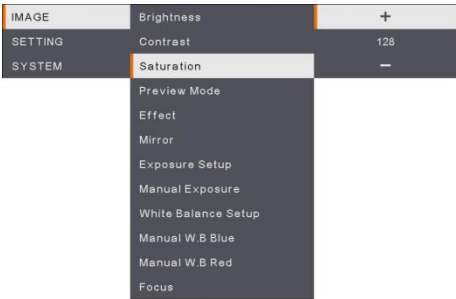
Menu Screen			Funktion
 <p>The screenshot shows the camera menu with 'IMAGE' selected. The 'Brightness' option is highlighted with an orange bar. To its right, a '+' sign is visible. Other menu items include Contrast (128), Saturation, Preview Mode, Effect, Mirror, Exposure Setup, Manual Exposure, White Balance Setup, Manual W.B. Blue, Manual W.B. Red, and Focus.</p>			<p>Helligkeit</p> <p>Manuelle Einstellung der Helligkeit zwischen 0 und 255.</p>
 <p>The screenshot shows the camera menu with 'SETTING' selected. The 'Contrast' option is highlighted with an orange bar. To its right, the value '128' is displayed. Other menu items include Saturation, Preview Mode, Effect, Mirror, Exposure Setup, Manual Exposure, White Balance Setup, Manual W.B. Blue, Manual W.B. Red, and Focus.</p>			<p>Kontrast</p> <p>Manuelle Kontrastauswahl in dunklen und hellen Umgebungen zwischen 0 und 255.</p>
 <p>The screenshot shows the camera menu with 'SYSTEM' selected. The 'Saturation' option is highlighted with an orange bar. To its right, a '-' sign is visible. Other menu items include Preview Mode, Effect, Mirror, Exposure Setup, Manual Exposure, White Balance Setup, Manual W.B. Blue, Manual W.B. Red, and Focus.</p>			<p>Sättigung</p> <p>Manuelle Einstellung der die Sättigung zwischen 0 und 255.</p>

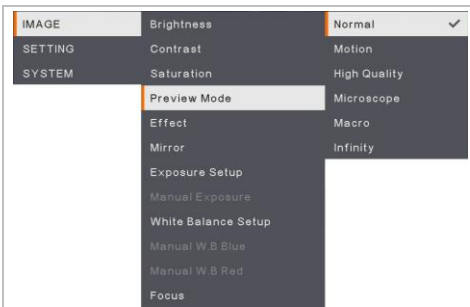

Vorschaumodus

Auswahl aus verschiedenen Bildanzeigeeinstellungen.

Normal - Bildgradient anpassen.

Motion – hohe Aktualisierungsrate für ein bewegtes Bild.

High Quality - hohe Auflösung mit der besten Qualität.

Mikroskop - automatische Anpassung des optischen Zooms für die mikroskopische Ansicht

Macro – Nahaufnahme.

Infinity – Unendlich.

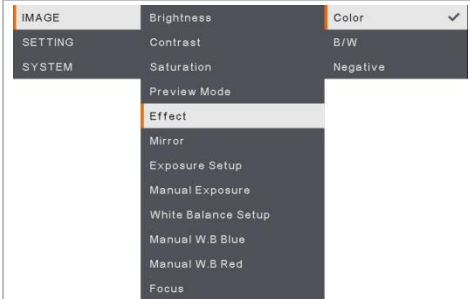

Effekt

Konvertiert das Bild in Positiv (Originalfarbe), Monochrom (Schwarzweiß) oder Negativ.

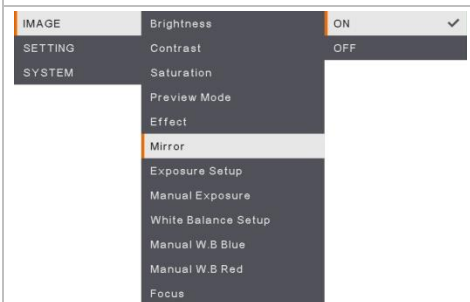

Spiegeln

Das Bild links oder rechts drehen.

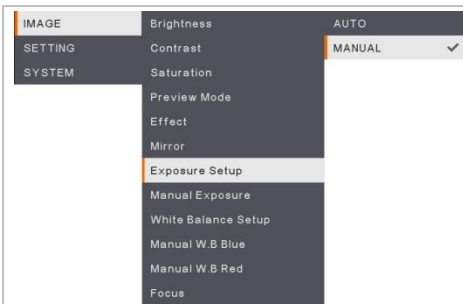

Belichtungseinrichtung

Wählen Sie „AUTO" für die automatische Anpassung von Weißabgleich, Belichtung, Farbkorrektur und Belichtungskorrektur. Wählen Sie „MANUAL“ für die erweiterten Belichtungs- und Weißabgleichseinstellungen.

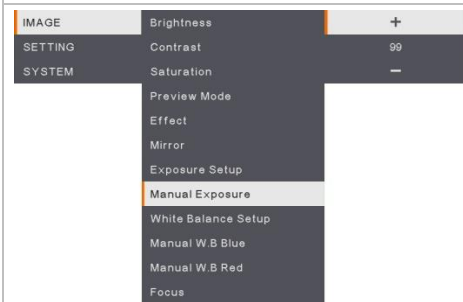

Manuelle Beleuchtung

MANUAL - Manuelle Anpassung des Belichtungspegels. Die Belichtung kann von 0 bis 99 angepasst werden.



Weißabgleich-Einrichtung

Auswahl der Weißabgleich-Einstellung für unterschiedliche Lichtbedingungen und Farbtemperaturen.
AUTO - Automatische Anpassung des Weißabgleichs.
MANUAL - Manuelle Anpassung des Farbniveaus. Wählen Sie „Manual“ für die erweiterte Einrichtung des Weißabgleichs.

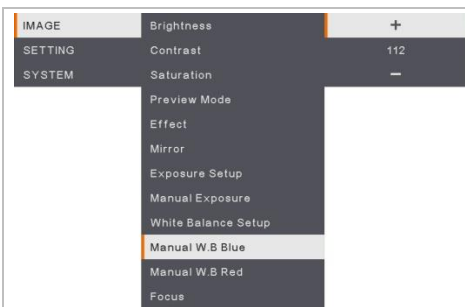

Manuell WB Blau

Manuelle Anpassung des blauen Farbniveaus Die Farbstufe kann bis 255 angepasst werden.



Manuell WB Rot

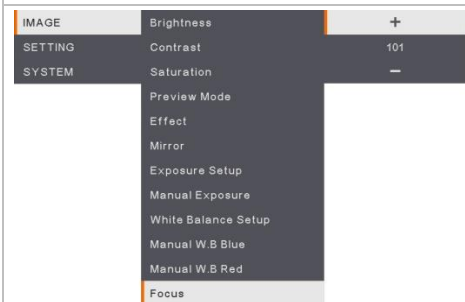

Manuelle Anpassung des roten Farbniveaus Die Farbstufe kann bis 255 eingestellt werden.



Fokus

Manuelle Feinabstimmung des Bildes.

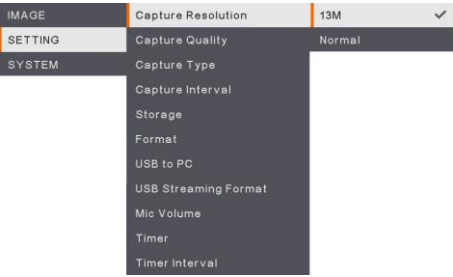
Einstellung

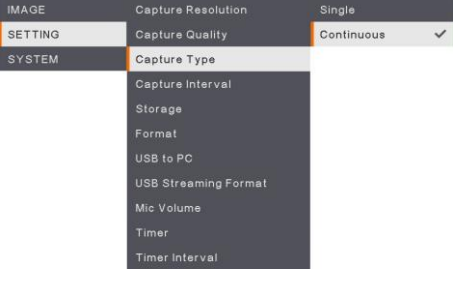
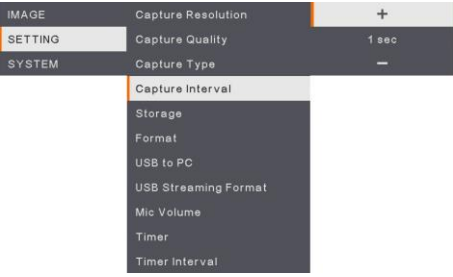
Menu Screen	Funktion
 <p>The screenshot shows the settings menu with 'IMAGE' selected. The 'Capture Resolution' is set to '13M'. Other options include 'Capture Quality' (Normal), 'Capture Type', 'Capture Interval', 'Storage', 'Format', 'USB to PC', 'USB Streaming Format', 'Mic Volume', 'Timer', and 'Timer Interval'.</p>	<p>Erfassungsauflösung</p> <p>Mit dieser Auswahl erfassen Sie die Größe. Bei der 13M-Einstellung ist die Auflösung 4208 x 3120.</p> <p>Wählen Sie Normal für die Erfassungsgröße basierend auf den Auflösungseinstellungen.</p>
 <p>The screenshot shows the settings menu with 'SETTING' selected. The 'Capture Quality' is set to 'Finest'. Other options include 'Capture Resolution' (Normal), 'Capture Type', 'Capture Interval', 'Storage', 'Format', 'USB to PC', 'USB Streaming Format', 'Mic Volume', 'Timer', and 'Timer Interval'.</p>	<p>Erfassungsqualität</p> <p>Mit dieser Auswahl wird die Erfassungskomprimierung ausgewählt. Wählen Sie Finest (am Feinsten) für die beste Erfassungskomprimierung.</p>
 <p>The screenshot shows the settings menu with 'SETTING' selected. The 'Capture Type' is set to 'Continuous'. Other options include 'Capture Resolution' (Single), 'Capture Quality' (Continuous), 'Capture Interval', 'Storage', 'Format', 'USB to PC', 'USB Streaming Format', 'Mic Volume', 'Timer', and 'Timer Interval'.</p>	<p>Erfassungstyp</p> <p>Mit dieser Auswahl erfassen Sie den Erfassungstyp.</p> <p>Single - erfasst nur ein Bild.</p> <p>Continuous - kontinuierliche Erfassung aufeinanderfolgender Bilder; die Dauererfassung kann auf Tastendruck beendet werden. Wählen Sie Continuous (kontinuierlich) für Aktivierung der Einstellung Capture Interval (Erfassungsintervall).</p>
 <p>The screenshot shows the settings menu with 'SETTING' selected. The 'Capture Interval' is set to '1 sec'. Other options include 'Capture Resolution' (+), 'Capture Quality' (1 sec), 'Capture Type' (-), 'Storage', 'Format', 'USB to PC', 'USB Streaming Format', 'Mic Volume', 'Timer', and 'Timer Interval'.</p>	<p>Erfassungsintervall</p> <p>Einstellung des Intervalls für die kontinuierliche Erfassung. Die Länge kann mit bis zu 600 Sek. (10 Min.) angegeben werden.</p>

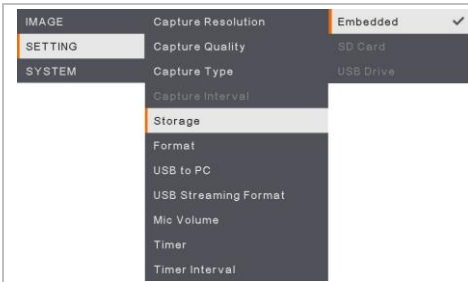

Speicherung

Ändern des Speicherortes. Audio- & Video-Aufnahmen können nur auf einer SD-Speicherkarte oder einem USB-Stick gespeichert werden.

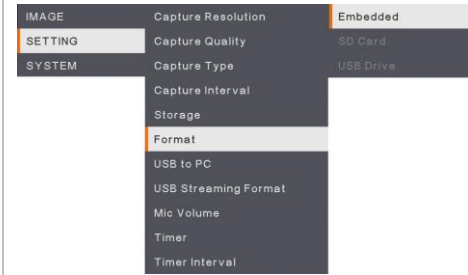

Format

Formatieren, um alle Daten im gewählten Speichermedium zu löschen.



USB an PC

Auswahl des Status von AVerVision F50+ bei Computer-Verbindung über USB.

Kamera - Kann als Webcam eingesetzt werden oder mit der beiliegenden Software zum Aufnehmen von Einzelbildern und Videos.

Speichern - Übertragen der aufgenommenen Bilder/Videos aus dem Speicher auf die Festplatte des Computers.

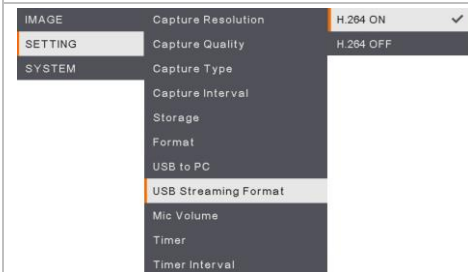

USB Streaming-Format

Für den Videokompressionsstandard können Sie **H.264 ON** oder **H.264 OFF** wählen.

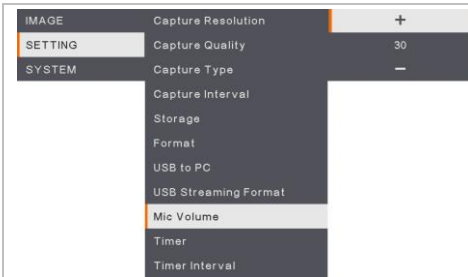

Mikrofonlautstärke

Lautstärkeeingang über Aufzeichnung oder USB-Audioeingang anpassen.

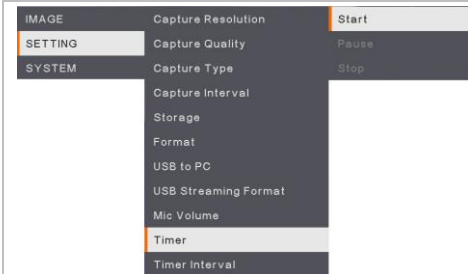

Start Timer

Timer starten. Der Timer zählt automatisch hoch, sobald er Null erreicht, und zeigt die abgelaufene Zeit an.

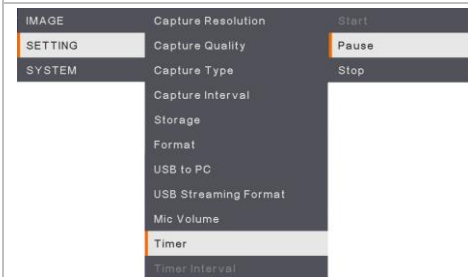

Pause/Stopp-Timer

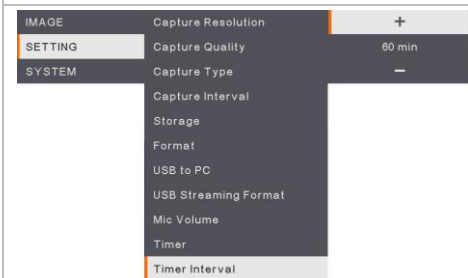

Während der Zeitaufnahme die „Menü“-Taste drücken, um die Zeitvorgabe zu pausieren oder zu stoppen.



Timer-Intervall

Legen sie die Timer-Dauer mit bis zu 2 Stunden fest.

System

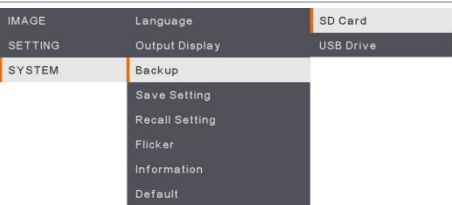
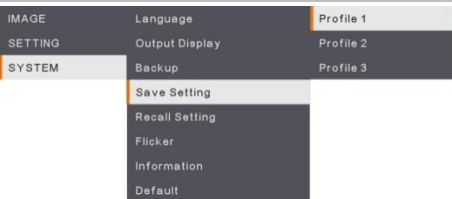
Menu Screen	Funktion
	<p>Sprache</p> <p>Ändern und Auswahl der Sprache. F50+ unterstützt bis zu 12 Sprachen.</p>
	<p>Ausgabeanzeige</p> <p>Festlegen der Auflösung für die Bildanzeige am Bildschirm. Das Auflösung des Ausgabegerätes wird automatisch erkannt und entsprechend der höchsten Auflösung konfiguriert.</p>
	<p>Sicherung</p> <p>Kopieren des Bildes aus dem integrierten Speicher auf die SD-Karte oder das USB Flash-Laufwerk.</p>
	<p>Einstellung speichern</p> <p>Speicherung der aktuellen Einstellungen (Helligkeit, Kontrast, Sättigung, Vorschaumodus usw.) unter der gewählten Profilnummer.</p>

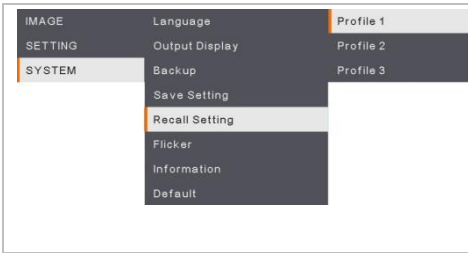

Einstellung aufrufen

Wiederherstellung der Einstellungen für die ausgewählte Profilnummer.

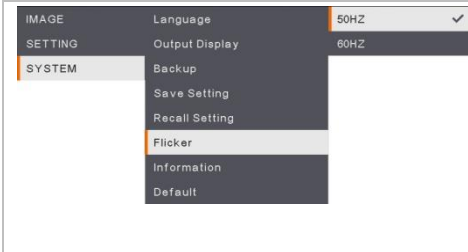

Flicker

Auswahl zwischen 50 Hz oder 60 Hz. Einige Anzeigegeräte können höhere Aktualisierungsraten verarbeiten. Das Bild flackert kurz, während die Ausgabe auf eine andere Aktualisierungsrate umgeschaltet wird.

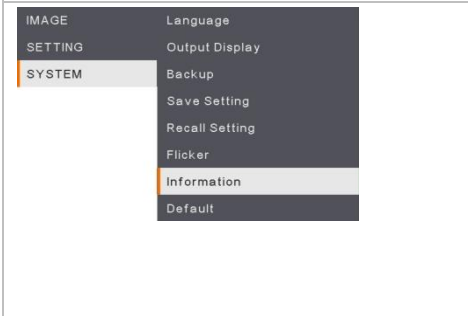

Information

Produktinformationen anzeigen.

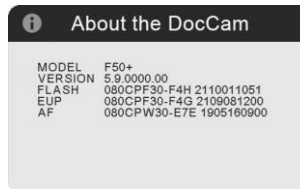

Default

Zurücksetzen aller Einstellungen auf die Werkseinstellungen. Alle gespeicherten Konfigurationen werden gelöscht.

Playback

Menu Screen	Funktion
	<p>Diashow Diashow starten oder stoppen.</p>
	<p>Intervall Auswahl des Intervall für die Bild- oder Videowiedergabe.</p>
	<p>Speicher Auswahl von Bildern oder Videos aus dem Speicher, einschließlich Embedded, SD-Karte oder USB-Laufwerk.</p>
	<p>Alle löschen Wählen Sie diese Option, um alle gespeicherten Bilder oder Videos zu löschen.</p>

Übertragen gespeicherter Bilder/Videos auf einen Computer

Für die Speicherung von Bildern/Videos bieten sich zwei Möglichkeiten:

1. Integrierter Speicher und SD-Karte
2. Integrierter Speicher und USB-Laufwerk



Bitte beachten Sie die nachstehenden Anweisungen und befolgen diese genau, **BEVOR** Sie das USB-Kabel anschließen.

1. Vor dem Anschluss des USB-Kabels **muss** USB als SPEICHERMEDIUM auf PC gestellt werden.



2. Wenn unten rechts am Präsentationsbildschirm **Massenspeichergerät erkannt** angezeigt wird, können Sie das USB-Kabel anschließen.
3. Nach dem Anschluss des USB-Kabels erkennt das System das Massenspeichergerät automatisch. Nun können Sie die erfassten Bilder/das Bild vom eingebauten **F50+ - Speicher, der SD-Karte oder dem USB-Laufwerk** auf die Computerfestplatte kopieren.

Technische Daten

Bilderfassung

Sensor	1/3.06" CMOS
Anzahl Pixel	13 Megapixel
Bildrate	60 fps (max.)
Weißabgleich	Auto / Manuell
Belichtung	Auto / Manuell
Bildmodus	Normal / Bewegung / Hohe Qualität / Mikroskop / Unendlichkeit / Makro
Effekte	Farbe/SW/Negativ
RGB-Analogausgang	1920x1080 @60, 1280x720 @60, 1024x768 @60
HDMI-Ausgang	3840x2160 @60/30, 1920x1080 @60, 1280x720 @60, 1024x768 @60
Bilderfassung	200–240 Bilder bei XGA (abhängig von der Bildkomplexität)

Optik

Fokussierung	Auto / Manuell
Aufnahmebereich	430mm x 310mm
Vergrößerung	Gesamt 230x (10-fach optisch + 23-fach digital)

Stromversorgung

Stromquelle	DC 12V, 100-240V, 50-60Hz
Stromverbrauch	12 Watt (Leuchte aus); 12.8 Watt (Leuchte an)

Beleuchtung

Leuchtmitteltyp	LED-Lichter
-----------------	-------------

Eingang / Ausgang

RGB-Eingang	D-Sub, 15-polig (VGA)
RGB-Ausgang	D-Sub, 15-polig (VGA)
HDMI-Ausgang	HDMI
HDMI-Eingang	HDMI
RS-232	Mini-DIN-Buchse (mit RS-232-kabel, optional)
USB-A-Anschluss	1 (Typ A für USB Flash-Laufwerk)
USB-C-Anschluss	1 (für Anschluss an PC)
DC 12V (Eingang)	Netzteilanschluss
MIC	Eingebaut
Leitungsausgang	Klinkenstecker

Abmessungen

Im Betrieb	380mm x 200mm x 545mm (+/- 2 mm einschließlich der GummifüÙe)
Zusammengelegt	305mm x 250mm x 77mm (+/- 2 mm einschließlich der GummifüÙe)
Gewicht	2.56 kg (about 5.64 lbs)

Externer Speicher

Secure Digital High Capacity (SDHC)	32GB Max. (FAT32)
USB-Stick	32GB Max. (FAT32)

Verwendung der RS-232-Schnittstelle

AVerVision F50+ kann über den RS-232-Anschluss über einen Computer oder ein zentrales Bedienteil gesteuert werden.

Anschluss an Computer RS-232

Verbinden Sie das RS-232-Kabel mit der RS-232-Buchse am RS-232-Anschluss des Computers.

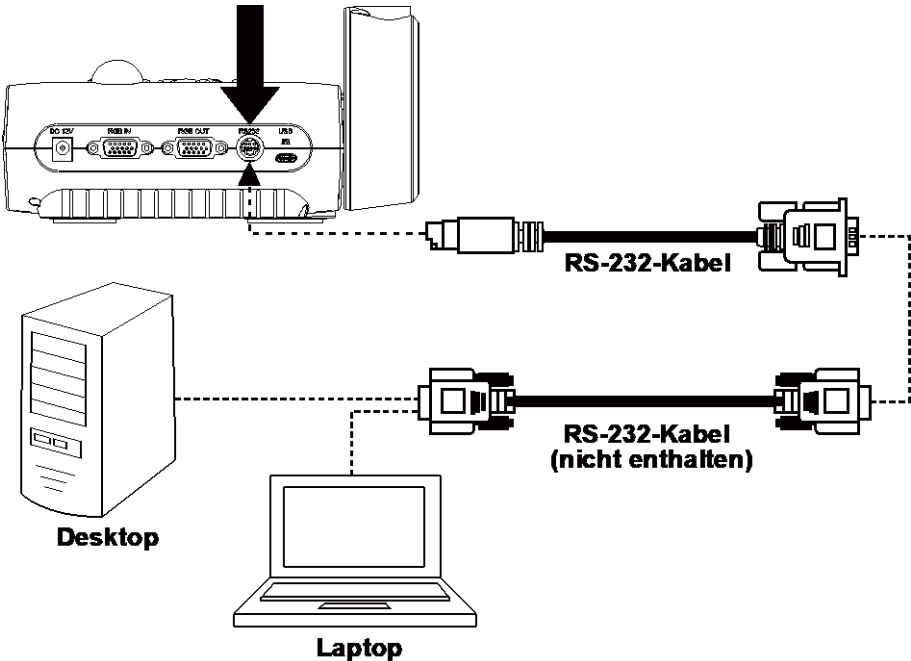

RS-232 Kabelspezifikationen

Achten Sie darauf, dass die Pinbelegung Ihres RS232-Kabels der folgenden Belegung entspricht.

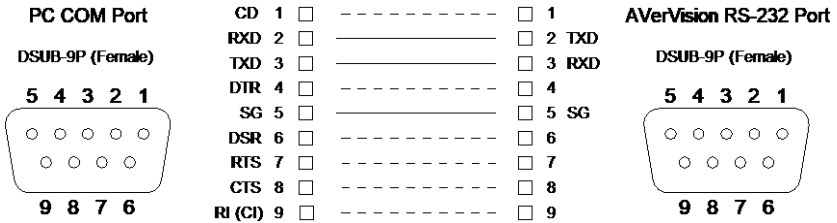

RS-232 Übertragungsspezifikationen

Startbit	: 1 bit
Datenbit	: 8 bit
Stoppbit	: 1 bit
Paritätsbit	: Kein
X-Parameter	: Kein
Baudrate (Übertragungsgeschwindigkeit)	: 9600bps

RS-232 Communication Format

Gerätecode senden (1 Byte)	0x52	
Typcode (1 Byte)	0x0B	0x0A
Datenlängecode (1 Byte)	0x03	0x01
Datencode [0](1 Byte)	RS-232 Send-Befehl-Tabelle	RS-232 Get-Befehl-Tabelle
Datencode [1](1 Byte)	RS-232 Send-Befehl-Tabelle	X
Datencode [2](1 Byte)	RS-232 Send-Befehl-Tabelle	X
Gerätecode empfangen (1 Byte)	0x53	
Prüfsummencode (1 Byte)	RS-232 Send-Befehl-Tabelle	RS-232 Get-Befehl-Tabelle
Format	Senden Gerät + Typ + Länge + Daten + Datenempfang + Prüfsumme	Senden Gerät + Typ + Länge + Daten + Datenempfang + Prüfsumme
Beispiel	Einschaltbefehl: 0x52 + 0x0B + 0x03 + 0x01 + 0x01 + 0x00 + 0x53 + 0x5B	Get WB Roter Wert : 0x52 + 0x0A + 0x01+ 0x02+ 0x53 + 0x5A

RS-232-Befehlstabelle

Senden-Format : 0x52 + 0x0B + 0x03 + Data[0] + Data[1] + Data[2] + 0x53 + Checksum^{*1}

Format Empfang erfolgreich : 0x53 + 0x00 + 0x02+ *2 + 0x00 + 0x52 +Checksum^{*4}

Format Empfang abnormal : 0x53 + 0x00 + 0x01+ *3 + 0x52 + Checksum^{*5}

*1 : Checksum = 0x0B x oder 0x03 x oder Data[0] x oder Data[1] x oder Data[2] x oder 0x53

*2 : Dateneingang OK: 0x0B, Not Befehl: 0x03

*3 : ID Fehler: 0x01, Checksum Fehler: 0x02, Funktion fehlgeschlagen = 0x04

*4 : Checksum = 0x00 x oder 0x02 x oder *2 x oder 0x00 x oder 0x52

*5 : Checksum = 0x00 x oder 0x01 x oder *3 x oder 0x52

*6 : Standby-Modus Dateneingang = 0x51 + 0xFF + 0x01 + 0x0B + 0x51 + 0xA4

Power-On-Modus Empfangsdaten = Keine Datenrückgabe

*7 : Standby-Modus Dateneingang = 0x51 + 0x00 + 0x01 + 0x0B + 0x51 + 0x5B

Power-On-Modus Empfangsdaten = 0x53 + 0x00 + 0x02 + 0x0B + 0x00 + 0x52 + 0x5B

Funktion	Data[0]	Data[1]	Data[2]	Checksum
NETZ AUS ^{*6}	0x01	0x00	0x00	0x5a
EINSCHALTEN ^{*7}	0x01	0x01	0x00	0x5b
KAMERAMODUS	0x02	0x00	0x00	0x59
WIEDERGABEMODUS EIN	0x03	0x00	0x00	0x58
PC 1/2	0x04	0x00	0x00	0x5f
BILDERFASSUNG TYP: EINZEL	0x05	0x00	0x00	0x5e
BILDERFASSUNG TYP: KONTINUIERLICH	0x05	0x01	0x00	0x5f
FORTS. ERFASSUNG INTERVALL +	0x06	0x00	0x00	0x5d
FORTS. ERFASSUNG INTERVALL -	0x06	0x01	0x00	0x5c
BILDERFASSUNG AUFLÖSUNG: NORMAL	0x07	0x00	0x00	0x5c
BILDERFASSUNG AUFLÖSUNG: 13M	0x07	0x01	0x00	0x5d
TIMER START	0x08	0x00	0x00	0x53
TIMER PAUSE	0x08	0x01	0x00	0x52
TIMER STOPP	0x08	0x02	0x00	0x51
TIMER EINSTELLUNG ZEIT	0x08	0x03	Wert[1 ~ 120]	*1
VORSCHAUMODUS: BEWEGUNG	0x0A	0x02	0x00	0x53
VORSCHAUMODUS: MIKROSKOP	0x0A	0x03	0x00	0x52
VORSCHAUMODUS: MAKRO	0x0A	0x04	0x00	0x55

VORSCHAUMODUS: UNENDLICH	0x0A	0x05	0x00	0x54
VORSCHAUMODUS: NORMAL	0x0A	0x06	0x00	0x57
VORSCHAUMODUS: HOHE QUALITÄT	0x0A	0x07	0x00	0x56
VORSCHAU ERFASSEN	0x0B	0x00	0x00	0x50
WIEDERGABE LÖSCHEN	0x0C	0x00	0x00	0x57
WIEDERGABE VOLLBILD	0x0D	0x00	0x00	0x56
SPIEGEL AUS	0x0E	0x00	0x00	0x55
SPIEGEL EIN	0x0E	0x01	0x00	0x54
DREHEN AUS	0x0F	0x00	0x00	0x54
DREHEN EIN	0x0F	0x02	0x00	0x56
EFFEKT: FARBE	0x10	0x00	0x00	0x4b
EFFEKT: SW	0x10	0x01	0x00	0x4a
EFFEKT: NEGATIV	0x10	0x02	0x00	0x49
KONTRAST ERHÖHEN	0x11	0x00	0x00	0x4a
KONTRAST VERRINGERN	0x11	0x01	0x00	0x4b
KONTRAST WERT	0x11	0x02	Wert[1 ~ 255]	*1
HELLIGKEIT ERHÖHEN	0x12	0x00	0x00	0x49
HELLIGKEIT VERRINGERN	0x12	0x01	0x00	0x48
HELLIGKEIT WERT	0x12	0x02	Wert[1 ~ 255]	*1
BELICHTUNG: AUTO	0x13	0x00	0x00	0x48
BELICHTUNG: MANUELL	0x13	0x01	0x00	0x49
BELICHTUNG MANUELL ERHÖHEN	0x14	0x00	0x00	0x4f
BELICHTUNG MANUELL VERRINGERN	0x14	0x01	0x00	0x4e
WEISSABGLEICH: AUTO	0x15	0x00	0x00	0x4e
WEISSABGLEICH: MANUELL	0x15	0x01	0x00	0x4f
WEISSABGLEICH MEHR BLAU	0x16	0x00	0x00	0x4d
WEISSABGLEICH WENIGER BLAU	0x16	0x01	0x00	0x4c
WEISSABGLEICH MEHR ROT	0x17	0x00	0x00	0x4c
WEISSABGLEICH WENIGER ROT	0x17	0x01	0x00	0x4d
FLICKER: 50Hz	0x18	0x00	0x00	0x43
FLICKER: 60Hz	0x18	0x01	0x00	0x42

AUFNAHME: AUS	0x23	0x00	0x00	0x78
AUFNAHME: EIN	0x23	0x01	0x00	0x79
FILM SCHNELL ZURÜCKSPULEN	0x25	0x00	0x00	0x7e
VIDEO SCHNELL VORWÄRTS SPULEN	0x25	0x01	0x00	0x7f
FILM LAUTER	0x26	0x00	0x00	0x7d
FILM LEISER	0x26	0x01	0x00	0x7c
SPEICHER: EINGEBETTET	0x28	0x00	0x00	0x73
SPEICHER: SD-KARTE	0x28	0x01	0x00	0x72
SPEICHER: USB-STICK	0x28	0x02	0x00	0x71
FORMAT: EINGEBETTET	0x29	0x00	0x00	0x72
FORMAT: SD-KARTE	0x29	0x01	0x00	0x73
FORMAT: USB-STICK	0x29	0x02	0x00	0x70
AUSGABE AUFLÖSUNG: 1024x768	0x2F	0x01	0x00	0x75
AUSGABE AUFLÖSUNG: 1280x720	0x2F	0x02	0x00	0x76
AUSGABE AUFLÖSUNG: 1920x1080	0x2F	0x03	0x00	0x77
AUSGABE AUFLÖSUNG: 3840x2160@30	0x2F	0x08	0x00	0x7c
AUSGABE AUFLÖSUNG: 3840x2160@60	0x2F	0x09	0x00	0x7d
USB VERBINDUNG: USB KAMERA	0x30	0x00	0x00	0x6b
USB VERBINDUNG: MASSENSPEICHER	0x30	0x01	0x00	0x6a
SICHERUNG AUF SD-KARTE	0x31	0x00	0x00	0x6a
SICHERUNG AUF USB-STICK	0x31	0x01	0x00	0x6b
PROFIL SPEICHERN: PROFIL 1	0x32	0x00	0x00	0x69
PROFIL SPEICHERN: PROFIL 2	0x32	0x01	0x00	0x68
PROFIL SPEICHERN: PROFIL 3	0x32	0x02	0x00	0x6b
PROFIL ABRUF: PROFIL 1	0x33	0x00	0x00	0x68
PROFIL ABRUF: PROFIL 2	0x33	0x01	0x00	0x69
PROFIL ABRUF: PROFIL 3	0x33	0x02	0x00	0x6a
DIASHOW: AUS	0x34	0x00	0x00	0x6f
DIASHOW: EIN	0x34	0x01	0x00	0x6e
ERFASSUNGSQUALITÄT: NORMAL	0x37	0x00	0x00	0x6c
ERFASSUNGSQUALITÄT: HOCH	0x37	0x01	0x00	0x6d

ERFASSUNGSQUALITÄT: HÖCHSTE	0x37	0x02	0x00	0x6e
AUTOFOKUS	0x40	0x00	0x00	0x1b
MENÜ	0x41	0x00	0x00	0x1a
PFEIL - NACH UNTEN	0x42	0x00	0x00	0x19
PFEIL NACH OBEN	0x42	0x01	0x00	0x18
PFEIL- LINKS	0x42	0x02	0x00	0x1b
PFEIL - RECHTS	0x42	0x03	0x00	0x1a
EINGABE	0x43	0x00	0x00	0x18
EINFRIEREN/STOPP	0x44	0x00	0x00	0x1f
STANDARD	0x45	0x00	0x00	0x1e
ZOOM -	0x46	0x00	0x00	0x1d
ZOOM +	0x46	0x01	0x00	0x1c
ZOOM ZURÜCKSETZEN	0x47	0x00	0x00	0x1c
FOKUS AUF NÄHE	0x48	0x00	0x00	0x13
FOKUS AUF FERSE	0x48	0x01	0x00	0x12
LAMPE AUS	0x49	0x00	0x00	0x12
LAMPE EIN	0x49	0x01	0x00	0x13
SÄTTIGUNG ERHÖHEN	0x4B	0x00	0x00	0x10
SÄTTIGUNG VERRINGERN	0x4B	0x01	0x00	0x11
SÄTTIGUNGSWERT	0x4B	0x02	Wert[1 ~ 255]	*1
STUMMSCHALTUNG AUS	0x4C	0x00	0x00	0x17
STUMMSCHALTUNG EIN	0x4C	0x01	0x00	0x16

RS-232 Get-Befehl-Tabelle

Sendeformat : 0x52 + 0x0A + 0x01 + Data[0] + 0x53 + Prüfsumme

Empfangsformat : 0x53 + 0x0C + 0x01 + ReData[0] + 0x52 + ReChecksum *1

xoder: Exklusiv oder Bediener

*1 : $\text{ReChecksum} = 0x0C \text{ xor } 0x01 \text{ xor } \text{ReData}[0] \text{ xor } 0x52$

*2 : Get Ausschalten Status Empfangsformat: 0x51 + 0xFF + 0x01 + 0x0A + 0x51 + 0xA5

Function	Data[0]	Checksum	ReData[0]
RED VALUE	0x02	0x5A	VALUE[0 ~ 255]
BLUE VALUE	0x03	0x5B	VALUE[0 ~ 255]
POWER STATUS	0x04	0x5C	OFF *2 1: ON
LAMP STATUS	0x05	0x5D	0 : OFF 1: ON
DISPLAY STATUS	0x06	0x5E	0: CAMERA MODE 1: PLAYBACK MODE 2: PC-1 PASS THROUGH
FREEZE STATUS	0x08	0x50	0 : OFF 1: ON
BRIGHTNESS VALUE	0x0A	0x52	VALUE[1 ~ 255]
CONTRAST VALUE	0x0B	0x53	VALUE[1 ~ 255]
SATURATION VALUE	0x0D	0x55	VALUE[1 ~ 255]

Problemlösung

In diesem Abschnitt finden Sie viele nützliche Tipps zur Lösung von allgemeinen Problemen, auf die Sie bei der Arbeit mit der AVerVision F50+ eventuell stoßen können.

Kein Bild auf dem Präsentationsbildschirm.

1. Überprüfen Sie sämtliche Verbindungen, halten Sie sich dabei an die Hinweise in dieser Anleitung.
2. Schauen Sie nach, ob das Ausgabegerät tatsächlich eingeschaltet ist.
3. Überprüfen Sie die Einstellungen des Ausgabegerätes.
4. Wenn Sie ein Notebook oder einen Computer zur Präsentation mithilfe des Anzeigerausgangsgeräts einsetzen, überprüfen Sie die Kabelverbindung vom Computer RGB (VGA) Ausgang zum RGB Eingang der AVerVision F50+ und überzeugen Sie sich davon, dass sich die AVerVision F50+ im PC-Modus befindet.
5. Die HDMI-Anzeige erfolgt mit Verzögerung, weil das Anzeigegerät und AVerVision F50+ synchronisiert werden. Warten Sie circa vier bis sieben Sekunden bis zur Anzeige des Kamerabildes am Bildschirm.

Das Bild auf dem Präsentationsbildschirm ist verzerrt oder verschwommen.

1. Ggf. werden alle veränderten Einstellungen auf die Werkseinstellungen zurückgesetzt. Drücken Sie **DEFAULT** an der Fernbedienung oder wählen Sie „Default“ auf der Registerkarte „Basic“ (Basis) im OSD-Menü.
2. Versuchen Sie, die Verzerrungen durch Anpassung von Helligkeit und Kontrast (Menüfunktionen) zu reduzieren.
3. Bei einem verschwommenen oder unscharfen Bild stellen Sie die Bildschärfe über den Fokusring am Kamerakopf nach.

Kein Computerbild auf dem Präsentationsbildschirm

1. Überprüfen Sie sämtliche Kabelverbindungen zwischen Anzeigegerät, AVerVision F50+ und Ihrem PC.
2. Schließen Sie die AVerVision F50+ an Ihren PC an, bevor Sie den Computer einschalten.
3. Nutzen Sie bei einem Notebook die Tastenkombination FN+F5, um zwischen den Anzeigemodi umzuschalten und das Computerbild auf dem Präsentationsbildschirm anzuzeigen. Informieren Sie sich mithilfe der Benutzeranleitung Ihres Notebook über andere Tastenkombinationen.

Wenn ich vom Kameramodus in den PC-Modus umschalte, wird nicht das exakte Desktop-Bild meines PCs oder Notebooks auf dem Präsentationsbildschirm angezeigt.

1. Am PC oder Notebook setzen Sie den Mauszeiger auf eine freie Stelle auf dem Desktop und klicken mit der rechten Maustaste. Wählen Sie „Eigenschaften“, danach das Register „Einstellungen“. Klicken Sie den Monitor Nummer 2 an und setzen Sie ein Häkchen bei „Angefügt“ oder „Windows-Desktop auf diesen Monitor erweitern“. Klicken Sie auf „OK“.
2. Setzen Sie den Mauszeiger nun noch einmal auf eine freie Stelle auf dem Desktop und klicken Sie noch einmal mit der rechten Maustaste.
3. Stellen Sie Ihre Grafikkarte nun so ein, dass das Bild sowohl über den internen Bildschirm (bei Notebooks) als auch über den externen Bildschirm ausgegeben wird. Die exakte Vorgehensweise erfahren Sie in der Dokumentation zu Ihrer Grafikkarte.
4. Nachdem Sie diese Schritte ausgeführt haben, sollte dasselbe Desktop-Bild sowohl auf dem PC oder Notebook als auch auf dem Präsentationsbildschirm angezeigt werden.

AVerVision F50+ kann das USB-Laufwerk nicht erkennen.

Stellen Sie sicher, dass das USB Flash-Laufwerk richtig eingeführt ist und das richtige Format hat. Es wird nur FAT32 unterstützt

Garantie

Für die Zeit ab dem Kauf des zutreffenden Produktes und, wie im Abschnitt **“Warranty Period of AVer Product Purchased (Garantiezeit erworbener AVer-Produkte)”** erweiternd festgelegt ist, garantiert AVer Information Inc. (“AVer”), dass das zutreffende Produkt (“Produkt”) im Wesentlichen mit AVers Dokumentation für das Produkt übereinstimmt und dass seine Fertigung und seine Komponenten bei normaler Benutzung keine Fehler in Bezug auf Material und Ausführung aufweisen. In dieser Vereinbarung steht der Begriff „Sie“ für Sie als Einzelperson oder für das Unternehmen, in dessen Namen Sie das Produkt benutzen oder installieren. Diese eingeschränkte Garantie gilt ausschließlich für Sie, den Erstkäufer. Mit Ausnahme der vorhergehenden Ausführungen wird das Produkt ohne Mängelgewähr geliefert. In keinem Fall garantiert AVer den problemlosen oder unterbrechungslosen Betrieb des Produktes sowie die Eignung des Produktes für Ihre Zwecke. Ihre exklusiven Ansprüche sowie die gesamte Haftung von AVer gemäß dieses Abschnitts beschränkt sich nach AVers Ermessen auf die Reparatur oder den Austausch des Produktes gegen ein identisches oder vergleichbares Produkt. Diese Garantie gilt nicht für a) jedwede Produkte, deren Seriennummer unkenntlich gemacht, modifiziert oder entfernt wurde und nicht b) für Kartons, Behälter, Batterien, Gehäuse, Bänder oder Zubehörteile, die mit diesem Produkt verwendet werden. Diese Garantie umfasst keinerlei Produkte, die Schäden, Verschleiß oder Fehlfunktionen aufweisen, die durch a) Unfall, Missbrauch, bestimmungswidrigen Gebrauch, Nachlässigkeit, Feuer, Wasser, Blitzschlag oder sonstige höhere Gewalt, kommerzielle oder industrielle Nutzung, nicht autorisierte Modifikationen oder Nichteinhaltung der mit dem Produkt gelieferten Anweisungen, b) nicht vom Hersteller autorisierte Wartungs- und Reparaturingriffe, c) jegliche Transportschäden (solche Ansprüche müssen dem ausführenden Unternehmen gegenüber geltend gemacht werden) oder d) sämtliche weiteren Ursachen entstehen, die nicht auf Defekte des Produktes selbst zurückzuführen sind. Die für jegliche reparierte oder ausgetauschte Produkte gültige Garantiezeit entspricht entweder a) der ursprünglichen Garantiezeit oder b) der Dauer von 30 Tagen ab Auslieferung des reparierten oder ausgetauschten Produktes; es gilt die jeweils längere Zeitspanne.

Garantieeinschränkungen

AVer gewährt keinerlei Garantien gegenüber Dritten. Sie sind für sämtliche Ansprüche, Schadensersatzansprüche, Schlichtungen, Auslagen und Anwaltsgebühren hinsichtlich Ansprüchen gegenüber Ihnen verantwortlich, die aus dem Gebrauch oder Missbrauch des Produktes entstehen. Diese Garantie gilt ausschließlich dann, wenn das Produkt in Übereinstimmung mit den AVer-Spezifikationen installiert, bedient, gewartet und genutzt wird. Insbesondere deckt diese Garantie keinerlei Schäden ab, die durch Folgendes verursacht werden: (1) Unfall, ungewöhnliche physische, elektrische oder elektromagnetische Belastung, Nachlässigkeit oder Missbrauch, (2) Stromschwankungen über die von AVer festgelegten Spezifikationen hinaus, (3) Einsatz des Produktes mit jeglichen Zubehörteilen oder Optionen, die nicht von AVer oder von ihr autorisierten Vertretern hergerichtet werden, (4) Installation, Modifikation oder Reparatur des Produktes durch andere Personen oder Institutionen als durch AVer oder autorisierte Vertreter.

Haftungsausschluss

Wenn nicht ausdrücklich in dieser Vereinbarung erwähnt, lehnt AVer sämtliche weiteren Garantien in Bezug auf das Produkt unter maximaler Ausschöpfung rechtlicher Mittel ab; ob ausdrücklich, implizit, statutarisch oder auf sonstige Weise, einschließlich und ohne Einschränkung hinsichtlich zufriedenstellender Qualität, Handelssitte, Handelstauglichkeit, Handelsbrauch sowie hinsichtlich impliziter Zusicherung allgemeiner Gebrauchstauglichkeit, Eignung für einen bestimmten Zweck oder Nichtverletzung von Rechten Dritter.

Haftungseinschränkungen

In keinem Fall haftet AVer für indirekte, beiläufige, spezielle, exemplarische, Entschädigungs- oder Folgeschäden jedweder Art, einschließlich, jedoch nicht beschränkt auf entgangenen Gewinn, Datenverluste, Einkommensverluste, Produktionsausfälle, Nutzungsausfälle, Geschäftsunterbrechung, Beschaffung von Ersatzgütern oder Ersatzdiensten in Folge oder in Verbindung mit dieser eingeschränkten Garantie oder dem Einsatz oder der Leistung jeglicher Produkte, ob vertraglich oder nach Deliktrecht, einschließlich Nachlässigkeit oder sonstiger rechtlichen Verbindlichkeit, selbst wenn AVer auf die Möglichkeit solcher Schäden hingewiesen wurde. AVers Gesamthaftung für Schäden jeglicher Art übersteigt in keinem Fall und unabhängig von der Art des Vorgangs den Betrag, den Sie an AVer für das jeweilige Produkt, auf welches sich die Haftung bezieht, gezahlt haben.

Das Gesetz und Ihre Rechte

Diese Garantie verleiht Ihnen bestimmte gesetzliche Rechte; eventuell werden Ihnen weitere Rechte eingeräumt. Diese Rechte variieren von Land zu Land.



Die Garantiezeit entnehmen Sie bitte der Garantiekarte.

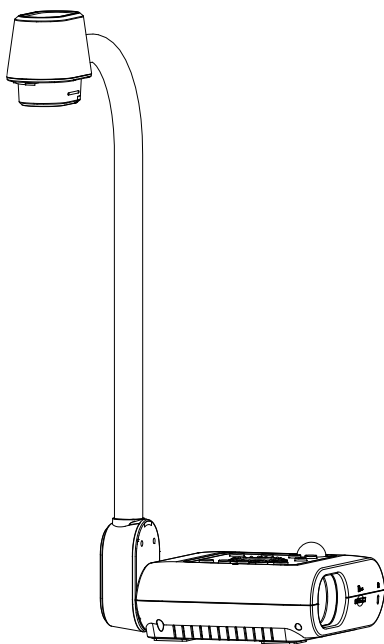

AVerVision F50+

— Manuel de l'utilisateur —

Avertissement

Ce produit est de classe A. Dans un environnement domestique, ce produit peut provoquer des interférences radio. Dans ce cas, l'utilisateur peut se voir exiger d'adopter des mesures appropriées.

Cet appareil numérique de la classe A est conforme à la norme NMB-003 du Canada.

Attention

Risque d'explosion si la batterie est remplacée par une autre de type incorrect.

La mise au rebut des batteries usagées doit se faire selon les instructions.

AVIS DE NON-RESPONSABILITÉ

Il n'est offert aucune garantie et il n'est fait aucune déclaration, de manière expresse ni implicite, au sujet du contenu de ces documents, de leur qualité, de leur performance, de leur valeur marchande ni de leur adéquation à un usage en particulier. La fiabilité des informations présentées dans ce document a été soigneusement vérifiée ; cependant, aucune responsabilité n'est assumée concernant d'éventuelles inexactitudes. Les informations contenues dans ces documents sont passibles de modifications sans avis préalable.

En aucun cas AVer ne sera tenu responsable de dommages directs, indirects, accessoires ou immatériels découlant de l'utilisation ou de l'impossibilité d'utiliser ce produit ou cette documentation, même s'il a été prévenu de la possibilité de tels dommages.

MARQUES COMMERCIALES

« AVer » est une marque commerciale propriété d'AVer Information Inc. Les autres marques commerciales mentionnées dans ce document à seule fin descriptive appartiennent à leurs sociétés respectives.

COPYRIGHT

©2024 AVer Information Inc. Tous droits réservés. | 22 Octobre 2024

Aucune portion de ce document ne peut être reproduite, transmise, enregistrée ou stockée dans un système de restitution, ni traduite en aucune langue que ce soit, par quelque moyen que ce soit, sans l'autorisation écrite préalable de AVer Information Inc.

Aide Supplémentaire

Pour la FAQ, l'assistance technique et le téléchargement du logiciel et du mode d'emploi, rendez-vous sur le site:

Centre de téléchargement:



<https://www.aveurope.com/download-center>

Assistance Technique:



<https://www.aveurope.com/technical-support>

Coordonnées de contact

AVer Information Europe B.V.

Westblaak 134, 3012 KM, Rotterdam, The Netherlands

Tel: +31 (0) 10 7600 550

Table des matières

Contenu de la boîte	1
Optional Accessories	1
Familiarisez-vous avec l'AVerVision F50+	2
Panneau droit.....	3
Panneau arrière	3
Panneau gauche.....	4
Panneau de contrôle.....	5
Télécommande	6
Branchements	8
Branchement de l'adaptateur secteur	8
Branchement à un ordinateur via USB.....	8
Branchement à un moniteur ou à un projecteur LCD/DLP avec une interface de sortie RVB.....	9
Branchement à un ordinateur avec interface d'entrée RVB	9
Connexion à un ordinateur avec une interface d'entrée HDMI.....	10
Branchement d'un micro externe	11
Branchement d'un haut-parleur amplifié	11
Branchement à un microscope	12
Réglage de l'AVerVision F50+.....	13
Rangement et manipulation	13
Champ de la caméra.....	14
Lampe zénithale.....	15
Capteur infrarouge	15
Montage du F50+ sur une surface plate	16
Feuille antireflet.....	16
Stockage en mémoire externe	17
Insertion d'une carte SD	17
Insertion d'un Flash Drive USB.....	17
MENU OSD.....	18

Transfert des Images capturées/Vidéos à un ordinateur.....	29
Caractéristiques techniques.....	30
Guide de dépannage.....	38

Contenu de la boîte

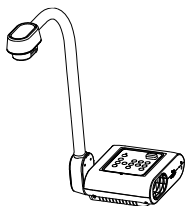

AVerVision F50+

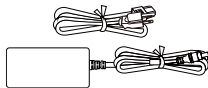

Adaptateur secteur &
Cordon
d'alimentation*

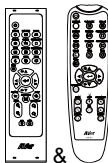

Télécommande**



Pile AAA (x2)



Câble USB
(Type-C to Type-A)

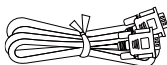

Cable RGB



Carte de garantie
(Japon seulement)



Guide de
démarrage rapide

*Le cordon d'alimentation variera selon la prise de courant standard du pays où il est vendu.

**Votre appareil peut être livré avec l'une des deux télécommandes.

Optional Accessories



Sacoche

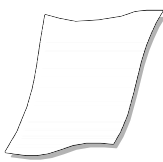

Feuille antireflet



Adaptateur microscope

(Coupleur caoutchouc 28 mm, Coupleur caoutchouc 34mm)

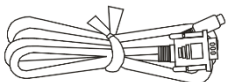

Câble RS-232

Familiarisez-vous avec l'AVerVision F50+

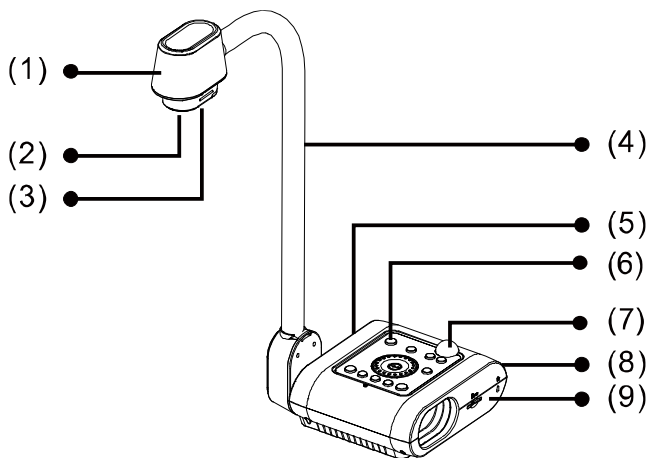

(fig. 1.1)

Nom	Fonction
(1) Tête de la caméra	Contient le senseur de la caméra.
(2) Objectif de la caméra	Mise au point de la caméra.
(3) Lampe LED	Lumière pour améliorer les conditions d'éclairage.
(4) Bras souple	Permet de régler le cadrage.
(5) Panneau gauche	Connexions d'entrée/sortie pour périphérique d'affichage externe, Entrée MIC, Sortie de ligne et port USB.
(6) Panneau de contrôle	Accès facile aux différentes fonctions.
(7) Capteur IR	Réception des ordres de la commande à distance.
(8) Panneau arrière	Connexions pour l'alimentation, l'ordinateur, Périphérique d'affichage externe d'entrée/sortie RGB, port RS-232 et USB-C.
(9) Panneau droit	Connexions pour le support de tête de caméra, Carte SD et fente compatible avec le verrou de sécurité antivol Kensington.

Panneau droit

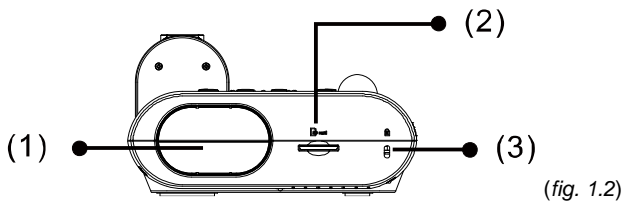

Nom	Fonction
(1) Compartiment caméra	Rangement de la tête caméra.
(2) Fente pour carte	Insertion de la carte SD (étiquette vers le haut).
(3) Connecteur antivol	Connexion d'un verrouillage de sécurité compatible Kensington ou d'un périphérique antivol.

Panneau arrière

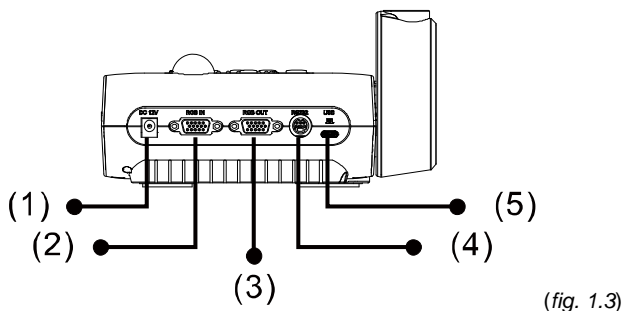

Nom	Fonction
(1) DC12V	Branchez l'adaptateur secteur sur ce port.
(2) Port RGB IN	Entrer le signal depuis un ordinateur ou une autre source et le faire passer par le port SORTIE RGB seulement. Connecter ce port au port de sortie RGB/VGA d'un ordinateur.
(3) Port RGB OUT	Branchez l'AVerVision F50+ à n'importe quel périphérique d'affichage par câble RGB
(4) Port RS-232/CVBS	Connectez ce port à un ordinateur à l'aide d'un câble RS232(en option). Pour plus de détails, voir « Schéma de connexion RS232 ».
(5) Port USB-C	Connecter à un port USB d'un ordinateur par un câble USB et utiliser l'AVerVision F50+ comme une caméra USB, ou transférer les images/vidéos capturées de la source mémoire à l'ordinateur.

Panneau gauche

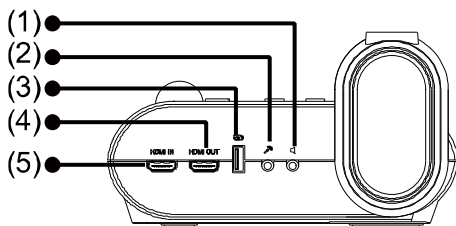

(fig. 1.4)

Nom	Fonction
(1) Port sortie ligne	Branchement d'un haut-parleur ou d'un casque amplifié pour l'écoute de l'audio et des clips vidéo enregistrés.
(2) Port entrée micro	Connexion à un microphone externe. Le micro intégré sera désactivé lorsque le microphone externe est connecté à ce port.
(3) Port USB	Insérer une clé USB pour enregistrer les images / vidéos directement à partir de la clé USB.
(4) Port HDMI Out	Émettez le signal vidéo du système principal sur un écran plat interactif, un moniteur LCD ou un projecteur LCD/DLP avec une interface HDMI via un câble HDMI.
(5) Port HDMI In	Connexion d'une source HDMI externe comme entrée via ce port. Connexion de ce port au port de sortie HDMI d'un ordinateur.

Panneau de contrôle

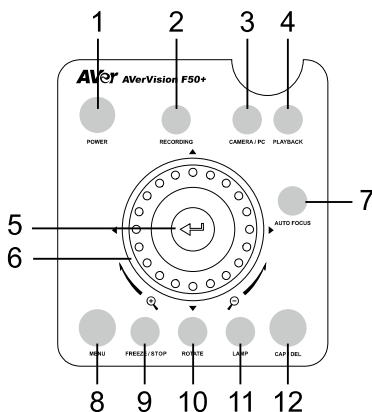







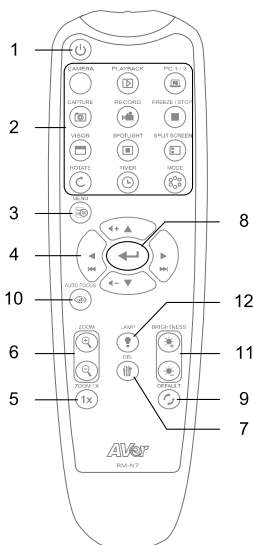
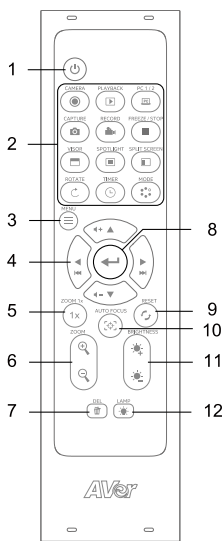











Nom	Fonction
1. Power	Bouton Marche/Veilleuse.
2. Recording	Démarrer/arrêter l'enregistrement audio et vidéo. Les enregistrements audio et vidéo ne peuvent être enregistrés que dans une carte SD ou un lecteur Flash USB.
3. Camera / PC	Commuter le signal vidéo entre la caméra et l'ordinateur depuis le port RGB ou HDMI IN.
4. Playback	Visionner et lire les images fixes capturées et les fichiers vidéo.
5. ←	<ul style="list-style-type: none"> Sélection depuis le mode Lecture ou depuis le menu OSD. Activer/Désactiver la pause en reproduction vidéo.
6. Shuttle Wheel	<ul style="list-style-type: none"> Tournez la molette de navette pour zoomer ou dézoomer les images. Appuyez sur les boutons directionnels pour contrôler le panoramique et l'inclinaison, régler le volume et déplacer la vidéo vers l'avant ou vers l'arrière.
7. Auto Focus	Pour régler automatiquement la mise au point.
8. Menu	Ouvrez et fermez le sous-menu et le menu OSD.
9. Freeze / Stop	Suspendez la vue de la caméra ou arrêtez la lecture audio et vidéo.
10. Rotate	Faites pivoter la vue de la caméra verticalement ou horizontalement.
11. Lamp	Allumer/éteindre la lampe zénithale.
12. CAP / DEL	<ul style="list-style-type: none"> Prenez des instantanés et stockez-les sur une carte SD ou une clé USB. Supprimez l'image/vidéo sélectionnée en mode Lecture.

Télécommande

Votre appareil peut être livré avec l'une des deux télécommandes.



Nom	Fonction
1. Power	Mise en marche/arrêt/veilleuse
2. Camera	Voir la vue en direct de la caméra.
Playback	Visualisez et lisez les images et les fichiers vidéo capturés.
PC 1/2	Passez à une source VGA/HDMI externe. Appuyez sur le bouton Camera pour revenir à la vue en direct de la caméra.
Capture	Take snapshots and store them on an SD card or a USB flash drive. Ouvrez le menu OSD > Paramètres > Type de capture pour basculer entre Capture unique et Capture continue. <ul style="list-style-type: none"> • Single Capture: Appuyez une fois pour prendre un instantané. • Continuous capture: Appuyez pour démarrer et mettre en pause la capture. Vous pouvez également configurer l'intervalle de capture.
Record	Démarez et arrêtez l'enregistrement audio et vidéo. Stockez vos enregistrements sur une carte SD ou une clé USB.
Freeze/Stop	Figez la vue en direct de la caméra ou arrêtez la lecture vidéo.

 Visor	N/A
 Spotlight	N/A
 Split Screen	N/A
 Rotate	Inversez la vue de la caméra.
 Timer	<ul style="list-style-type: none"> • Démarrer, mettre en pause ou arrêter le minuteur. • Réglez l'intervalle de la minuterie dans le menu OSD.
 Mode	Basculez entre les modes Normal, Cadre élevé, Haute qualité, Microscope, Infini et Marco.
3.  /  Menu	Ouvrez et fermez le menu OSD.
4. 	<ul style="list-style-type: none"> • Contrôle du panoramique et de l'inclinaison pour le zoom numérique. • Naviguez dans le menu. • Réglez le volume. • Avancez ou rembobinez rapidement la vidéo.
5. ZOOM 1x	Réinitialisez le rapport de zoom à 1x.
6.  /  Zoom	Zoom avant ou arrière.
7.  Del	Supprimez les images ou vidéos sélectionnées.
8. 	<ul style="list-style-type: none"> • Confirmez une sélection dans le menu OSD. • Lisez et mettez en pause la vidéo.
9.  Reset	Réinitialisez les paramètres d'usine par défaut.
10.  /  Auto Focus	Mise au point automatique.
11.  Brightness	Réglez la luminosité.
12.  /  Lamp	Allumez ou éteignez la lampe.

Branchements

Avant de faire un branchement, assurez-vous qu'aucun des appareils ne soit allumé. Si vous n'êtes pas sûr de l'endroit où vous brancher, voyez simplement les illustrations des connexions ci-après et consultez également le mode d'emploi de l'appareil auquel vous allez brancher l'AverVision F50+.

Branchement de l'adaptateur secteur

Branchez la source d'alimentation sur une prise secteur 100V~240V CA. Une fois branché, l'appareil se met automatiquement en mode veille. Appuyez sur  pour l'allumer.

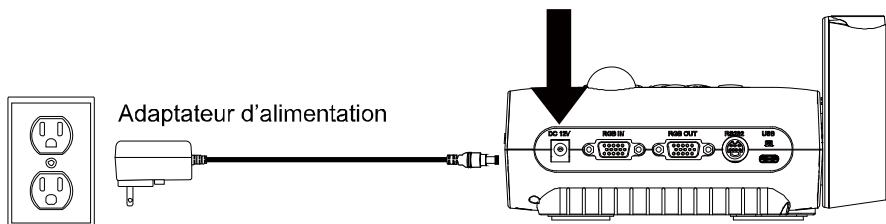

Prise murale

(*La prise murale varie selon certaines régions.)

Branchement à un ordinateur via USB

Repérez le port USB de l'ordinateur et raccordez-le au port d'ordinateur de l'AverVision F50+.

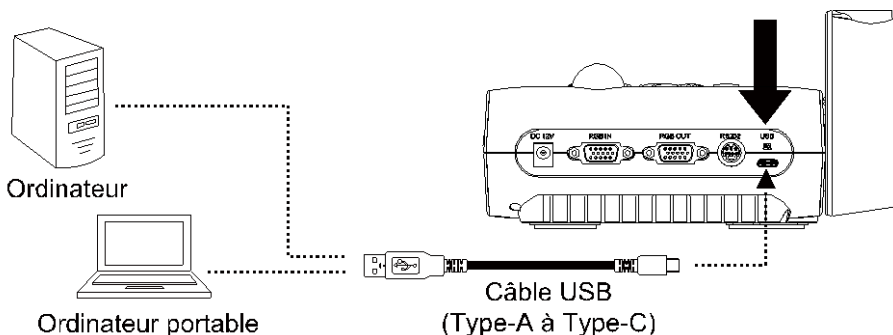

Branchement à un moniteur ou à un projecteur LCD/DLP avec une interface de sortie RVB

Repérez le port d'entrée RGB (VGA) du périphérique d'affichage graphique et raccordez-le au port de SORTIE RGB de l'AVERVISION F50+.

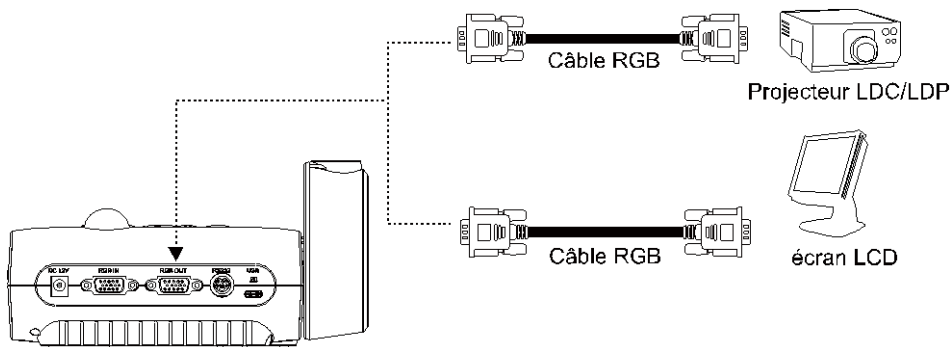

Branchement à un ordinateur avec interface d'entrée RVB

Repérez le port de sortie RGB (VGA) de l'ordinateur et raccordez-le au port d'ENTRÉE RGB de l'AVERVISION F50+. Le signal vidéo du port d'ENTRÉE RGB est diffusé en continu aux ports de SORTIE RGB.



- Pour afficher l'image sur l'ordinateur, appuyez sur le bouton Caméra/PC du tableau de commandes ou de la commande à distance afin de passer l'AVerVision F50+ en mode ordinateur.
- Pour qu'un ordinateur portable produise une image, utiliser la commande clavier (FN+F5) pour passer d'un mode à l'autre. Pour une commande différente, vous référer au manuel de votre ordinateur portable.

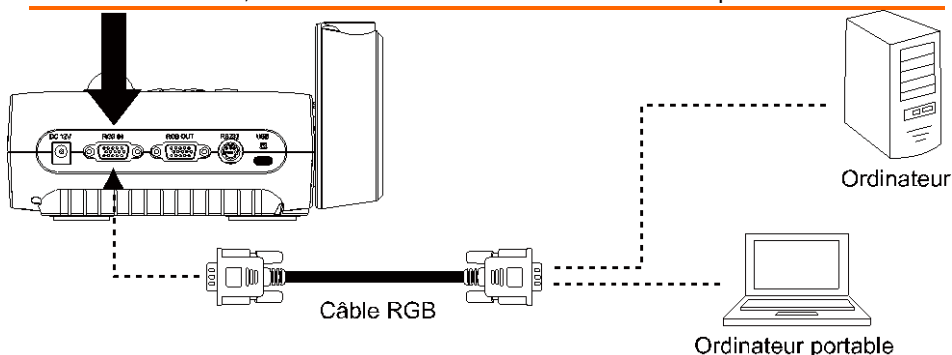

Branchement à un moniteur ou à un projecteur LCD/DLP par une interface HDMI

Repérez le port d'entrée HDMI du périphérique d'affichage et raccordez-le au port de SORTIE HDMI de l'AVERVISION F50+.

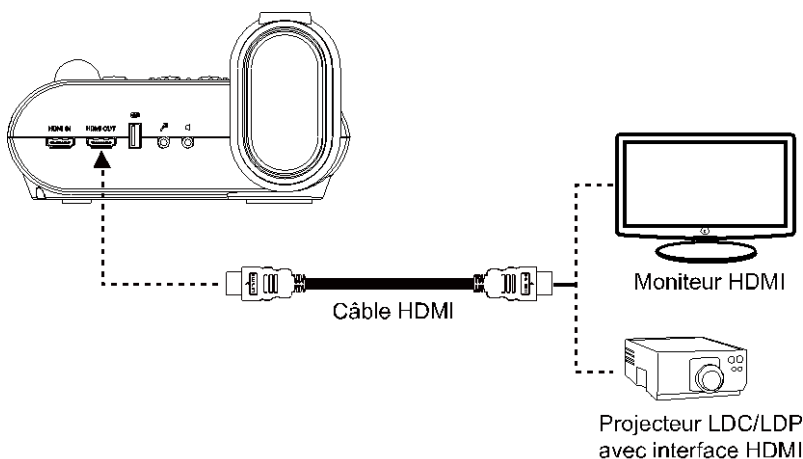

Connexion à un ordinateur avec une interface d'entrée HDMI

Trouvez le port de sortie HDMI du PC ou du portable et connectez-le au port HDMI de l'AVerVision F50+.



- Pour afficher l'image sur l'ordinateur, appuyez sur le bouton Caméra/PC du tableau de commandes ou de la commande à distance afin de passer l'AVerVision F50+ en mode ordinateur.
- Pour qu'un ordinateur portable produise une image, utiliser la commande clavier (FN+F5) pour passer d'un mode à l'autre. Pour une commande différente, vous référer au manuel de votre ordinateur portable.

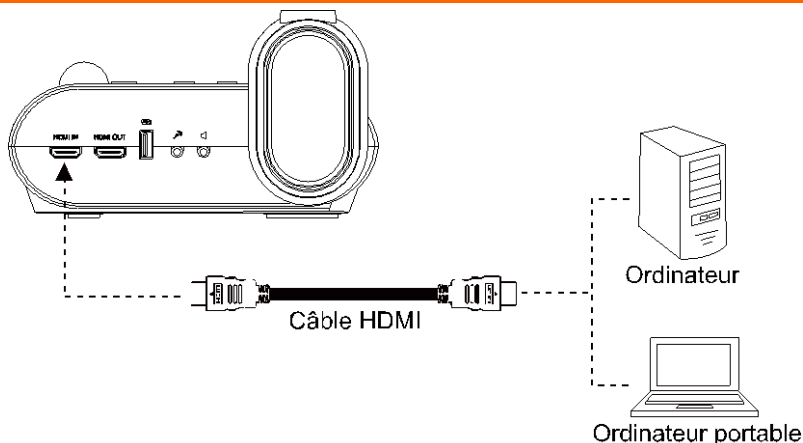

Branchement d'un micro externe

Branchez un micro monaural muni d'une prise jack de 3,5 mm au port  . Le micro incorporé du panneau de commandes se désactive lorsqu'on branche un micro externe. Le son enregistré sera monaural.

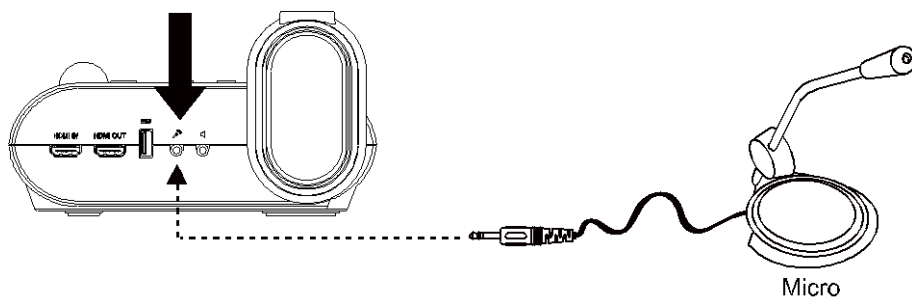

Branchement d'un haut-parleur amplifié

Branchez un haut-parleur amplifié muni d'une prise jack de 3,5 mm au port  . Seul le son de la reproduction vidéo est pris en charge.



Nous vous recommandons de brancher un haut-parleur amplifié au port de sortie audio. Prenez garde quand vous mettez un casque. Baissez le volume avec la commande à distance pour vous éviter le risque d'un dommage auditif par excès de volume.

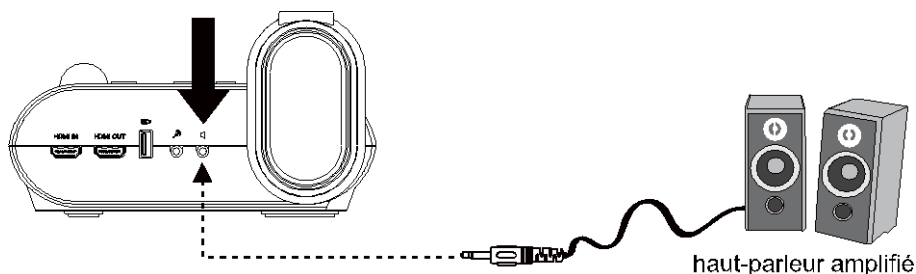

Branchement à un microscope

Vous pouvez aussi connecter le AVerVision F50+ à un microscope pour vous permettre de regarder des objets microscopiques sur un grand écran sans vous fatiguer les yeux.

1. Sélectionnez **IMAGE > Preview Mode > Microscope** et appuyez sur .

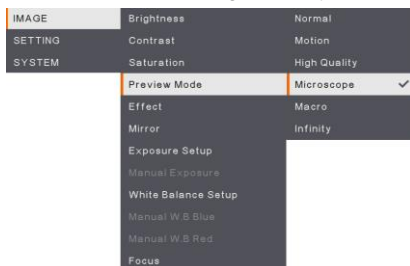

2. Pointez la tête caméra vers un point le plus lointain possible et appuyez sur **AUTO FOCUS** (mise au point automatique).
3. Ajustez la mise au point du microscope.

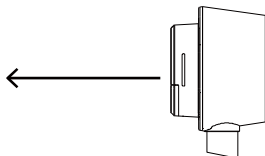

4. Sélectionnez le coupleur caoutchouc le plus adéquat pour la taille de l'oculaire du microscope, et insérez-le dans l'adaptateur microscope.
5. Enlevez l'oculaire du microscope et raccordez-le à l'adaptateur microscope muni du coupleur en caoutchouc. Serrez les 3 vis moletées jusqu'à ce que l'oculaire tienne dans l'adaptateur.

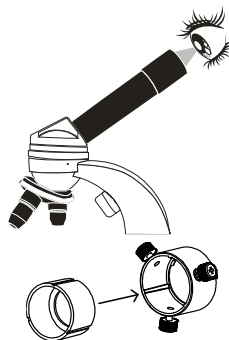

- Nous recommandons d'utiliser des oculaires de 33 mm ou plus d'eye relief (séparation admissible entre l'œil et l'oculaire).
- Effectuez l'ajustement manuellement pour obtenir une meilleure image.

6. Raccordez l'adaptateur microscope à le tête caméra AVerVision. Puis raccordez-

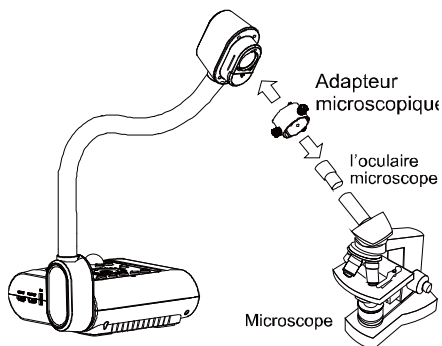

le à l'AVerVision et au microscope.

Assurez-vous que les flèches gravées sur la tête caméra et sur l'adaptateur soient du même côté, raccordez puis tournez dans le sens des aiguilles d'une montre pour verrouiller en faisant coïncider les flèches.

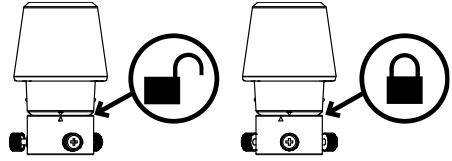

Réglage de l'AVerVision F50+

Cette section explique comment régler et ajuster le AVerVision F50+ pour répondre à vos besoins.

Rangement et manipulation

The gooseneck design allows you to freely bend the arm and store the camera head in the camera holder. Once you have properly secured the camera head to the camera holder, you may use the arm to carry AVerVision F50+.

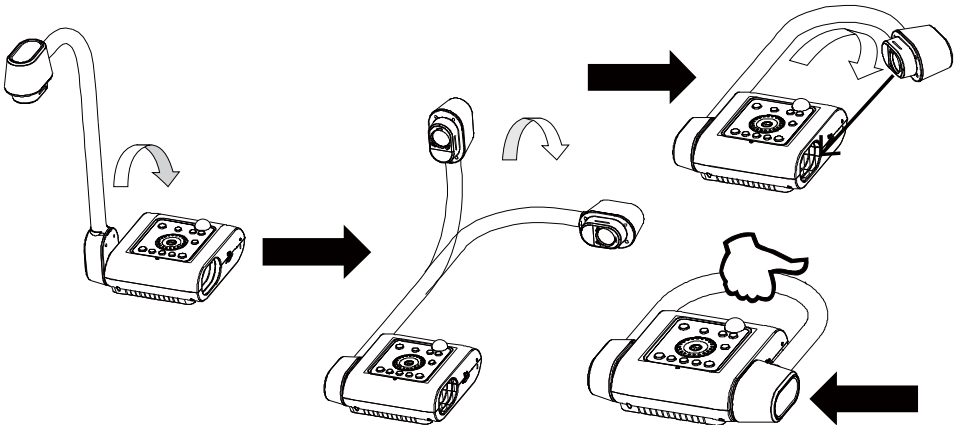

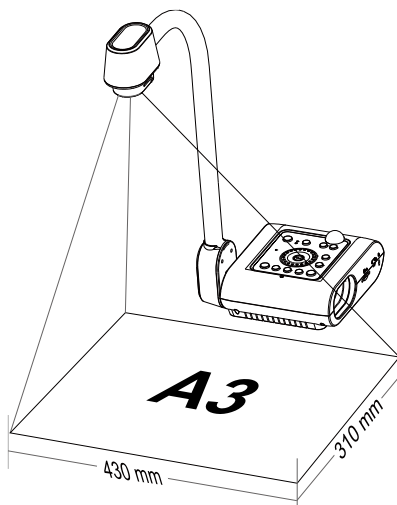

Champ de la caméra

La taille du champ peut atteindre 430x310 mm.

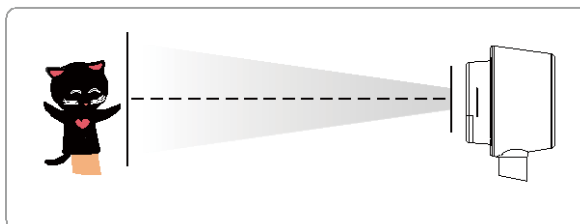

Si la tête caméra est en position verticale, appuyez deux fois sur PIVOTER dans le panneau de commandes ou dans la télécommande pour redresser l'image.



Pour inverser l'image (effet miroir), appuyez sur MENU > sélectionnez Mirror (miroir), appuyez sur  et sélectionnez ON.

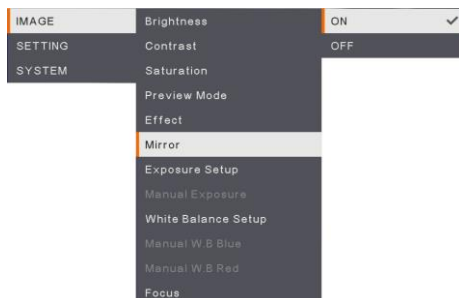

Lampe zénithale

Appuyez sur le bouton LAMP (lampe) du panneau de commandes ou de la télécommande pour allumer ou éteindre la lampe.

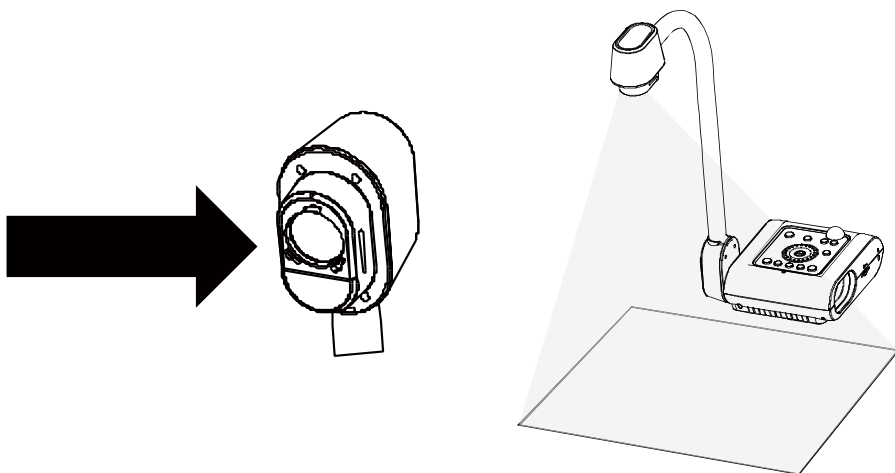

Capteur infrarouge

Pointez la télécommande vers le capteur infrarouge pour faire fonctionner l'appareil.

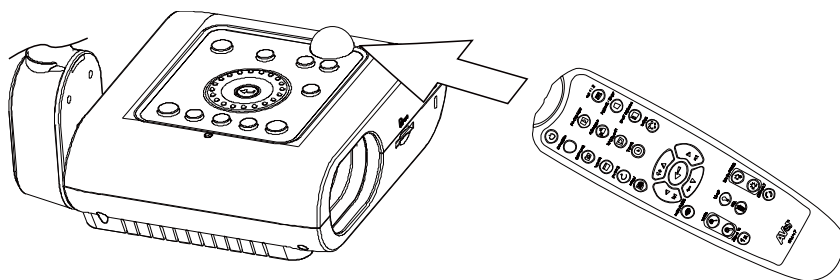

Montage du F50+ sur une surface plate

Mesurez et marquez le segment de 75 cm correspondant à la distance entre les trous tel qu'indiqué dans l'illustration ci-dessous. Utilisez deux vis M 4,0 pour trous de 6mm et fixez le F50+ sur la surface plate.

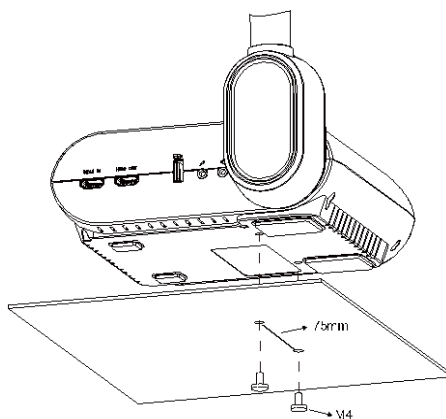
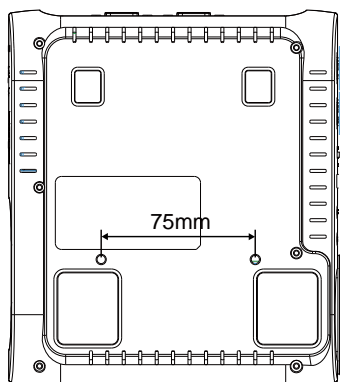

Feuille antireflet

La feuille antireflet est recouverte d'un film spécial qui permet d'éliminer les reflets qui peuvent apparaître lors du visionnage d'objets très brillants ou glacés, comme les magazines ou les photographies. Il suffit de placer la feuille antireflet sur le document brillant pour réduire la lumière réfléchie.

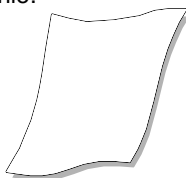

Stockage en mémoire externe

L'AVerVision F50+ prend en charge aussi bien la carte de mémoire SD que le flash drive USB afin que l'on puisse enregistrer plus de photos et de vidéos avec son. L'AVerVision F50+ détecte la présence d'un dispositif de stockage externe, et utilise automatiquement le dernier dispositif de stockage détecté. Si aucun dispositif externe de stockage n'est connecté, toutes les images fixes capturées seront enregistrées dans la mémoire interne.

Insertion d'une carte SD

Insérez la carte à fond, avec les contacts vers le bas. Pour enlever la carte, poussez pour la libérer puis tirez. Le système prend en charge les cartes SD d'une capacité de 1Go à 32Go (FAT32). Nous conseillons d'utiliser des cartes SDHC de classe 6 ou mieux, pour des enregistrements de haute qualité.



carte SD

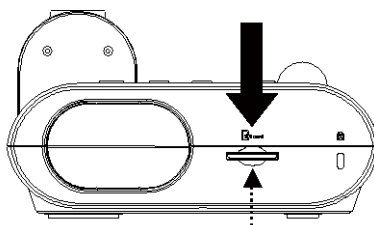

Insertion d'un Flash Drive USB

Branchez le lecteur flash USB au connecteur USB. L'AVerVision F50+ prend en charge des lecteurs flash USB de 1 GB à 32 GB (FAT32). **L'idéal est de formater le lecteur flash USB avec l'AVerVision F50+ pour de meilleurs enregistrements vidéo.**



Flash Drive USB

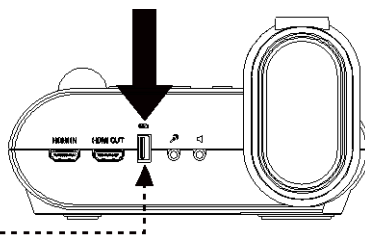

MENU OSD

Le menu OSD se compose de 3 onglets: **IMAGE**, **REGLAGES** et **SYSTÈME**.

IMAGE	Brightness
SETTING	Contrast
SYSTEM	Saturation
	Preview Mode
	Effect
	Mirror
	Exposure Setup
	Manual Exposure
	White Balance Setup
	Manual W.B Blue
	Manual W.B Red
	Focus

IMAGE

IMAGE	Capture Resolution
SETTING	Capture Quality
SYSTEM	Capture Type
	Capture Interval
	Storage
	Format
	USB to PC
	USB Streaming Format
	Mic Volume
	Timer
	Timer Interval

REGLAGE

IMAGE	Language
SETTING	Output Display
SYSTEM	Backup
	Save Setting
	Recall Setting
	Flicker
	Information
	Default

SYSTÈME

Navigation dans le menu et les sous-menus

1. Appuyez sur la touche **MENU** de la télécommande ou du panneau de commandes.
2. Appuyez sur ►, ◀, ▲ et ▼ pour choisir une sélection dans la liste du menu.
3. Appuyez sur (◀) pour faire une sélection.
4. Utilisez ▲ et ▼ pour régler un paramètre ou pour faire une sélection.
5. Appuyez sur (◀) pour accéder au sous-menu.

Image

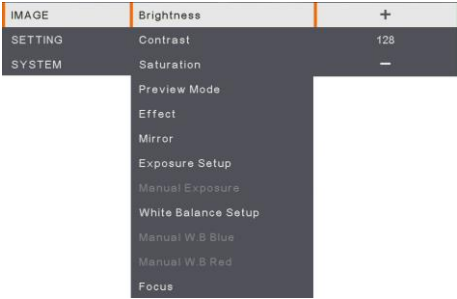
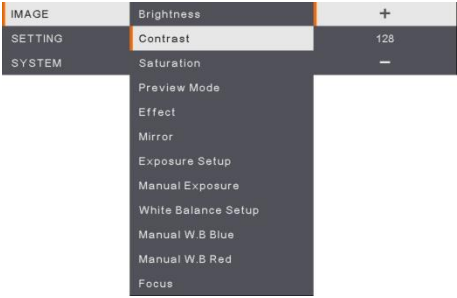
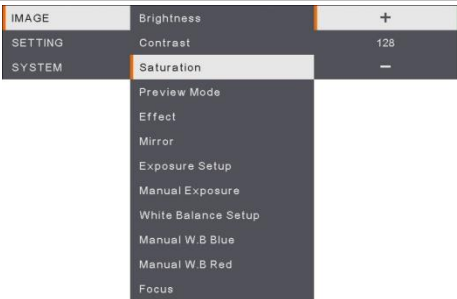
Écran du menu			Fonction
			Luminosité Réglez la luminosité manuellement de 0 à 255.
			Contraste Réglez manuellement le contraste de 0 à 255 pour des environnements lumineux et sombres.
			Saturation Réglez la saturation manuellement de 0 à 255.

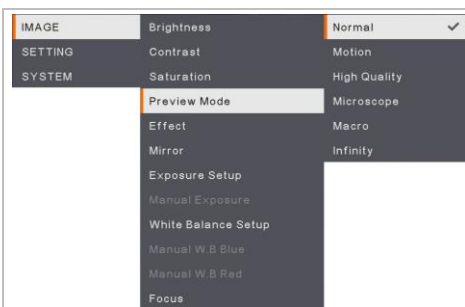

Mode de prévisualisation

Sélectionnez parmi les divers paramètres d'affichage des images.

Normal - réglez le gradient de l'image.

Motion (vidéo) – augmentez le nombre d'images/seconde.

Haute Qualité - haute résolution avec la meilleure qualité.

Microscope - réglage automatique du zoom optique pour l'utilisation avec un microscope.

Macro – réglage pour des objets proches de la caméra.

Infini – réglage pour des objets éloignés.

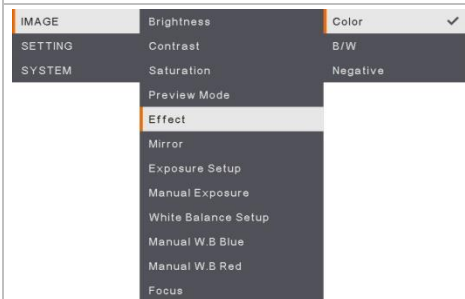

Effets

Conversion de l'image : positive (couleurs normales), monochrome (noir et blanc) ou négative.



Miroir

Sélectionner inverser l'image en mode Caméra.

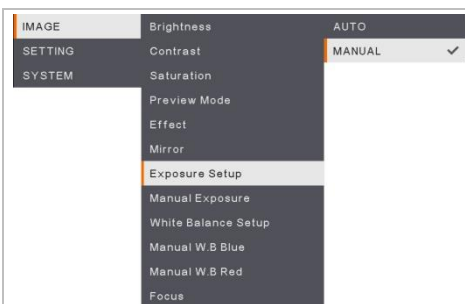

Réglage de l'exposition

Sélectionnez AUTO pour régler automatiquement la balance des blancs et le paramètre d'exposition et corriger la couleur et la compensation d'exposition. Sélectionnez MANUAL pour activer les paramètres avancés pour l'exposition manuelle et balance des blancs.

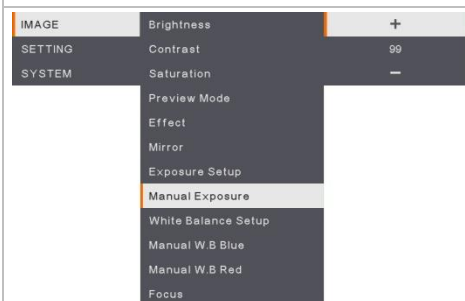

Exposition manuelle

MANUEL - réglez manuellement l'exposition. L'exposition peut être réglée entre 0 et 99.

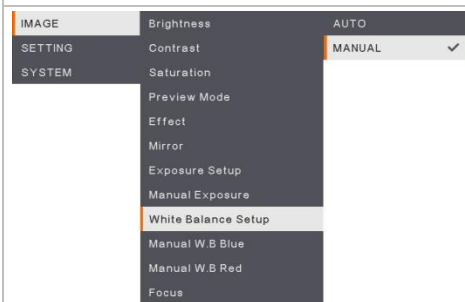

Réglage de la balance des blancs

Sélectionnez le réglage de la balance des blancs pour différentes conditions d'éclairage ou différentes températures de couleur.

AUTO - réglage automatique de la balance des blancs.

MANUEL - réglez manuellement le niveau de couleur. Sélectionnez Manuel pour activer la configuration avancée de la balance des blancs.

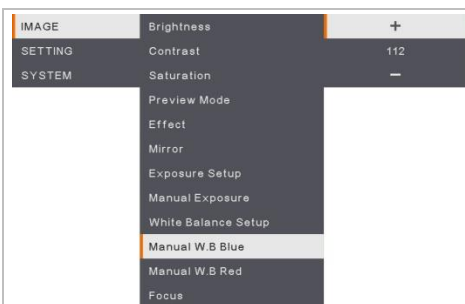

Balance des blancs Bleu

Réglez manuellement le niveau de bleu.
Le niveau de couleur peut être ajusté jusqu'à 255.

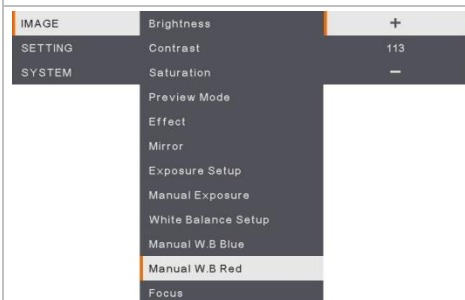

Balance des blancs Rouge





Réglez manuellement le niveau de rouge.
Le niveau de couleur peut être ajusté jusqu'à 255.

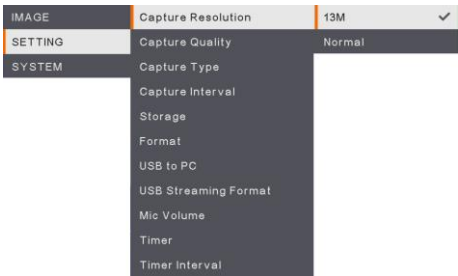

Focus

Réglage manuel de la mise au point.

Réglage

Écran du menu	Fonction
 <p>The screenshot shows a menu with three main categories: IMAGE, SETTING, and SYSTEM. Under the SETTING category, 'Capture Resolution' is selected and set to '13M'. Other options include 'Capture Quality' (Normal), 'Capture Type', 'Capture Interval', 'Storage', 'Format', 'USB to PC', 'USB Streaming Format', 'Mic Volume', 'Timer', and 'Timer Interval'.</p>	<h3>Résolution de la capture</h3> <p>Sélectionnez la taille de la capture. Pour la valeur 13M, la taille de résolution de la capture est 4208 X 3120.</p> <p>Sélectionnez Normal, la taille de la capture est basée sur les paramètres de résolution.</p>
 <p>The screenshot shows the same menu structure. Under the SETTING category, 'Capture Quality' is selected and set to 'High'. 'Capture Resolution' is set to 'Finest' and 'Capture Type' is set to 'Normal'.</p>	<h3>Qualité de la capture</h3> <p>Sélectionnez le paramètre de compression de capture.</p> <p>Sélectionnez Supérieur pour obtenir la meilleure compression de capture.</p>
 <p>The screenshot shows the same menu structure. Under the SETTING category, 'Capture Type' is selected and set to 'Continuous'. 'Capture Resolution' is set to 'Single' and 'Capture Quality' is set to 'Continuous'.</p>	<h3>Type de capture</h3> <p>Sélectionnez la taille de la capture.</p> <p>Simple - capture d'une seule image.</p> <p>Continu - capture d'images successives. Appuyez sur une touche quelconque pour interrompre la capture en continu.</p> <p>Sélectionnez Continu pour activer le réglage Capture d'intervalle.</p>
 <p>The screenshot shows the same menu structure. Under the SETTING category, 'Capture Interval' is selected and set to '1 sec'. 'Capture Resolution' is set to '+' and 'Capture Quality' is set to '1 sec'.</p>	<h3>Capture d'intervalle</h3> <p>Définir l'intervalle de temps pour la capture continue. La durée peut être réglée jusqu'à 600 secondes (10 min).</p>



Stockage

Changez le lieu de stockage. Les enregistrements audio et vidéo ne peuvent être enregistrés que dans une carte de mémoire SD ou un flash drive USB.



Formater

Formatez pour effacer toutes les données de la mémoire sélectionnée.

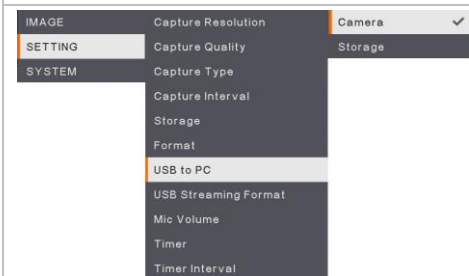

USB à PC

Sélectionner le statut de l'AVerVision F50+ lorsqu'il est connecté à l'ordinateur via USB. **Caméra** - peut être utilisée comme une webcam d'ordinateur ou, avec notre logiciel joint, pour l'enregistrement vidéo ou la capture d'images fixes.

Stockage - transférez les photos capturées et les vidéos de la mémoire au disque dur de l'ordinateur.

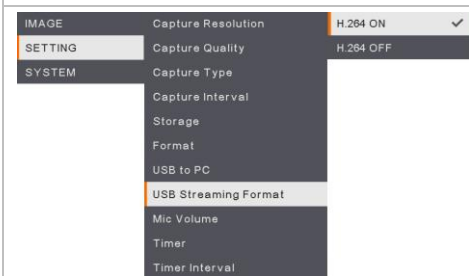

Format de streaming USB

Pour la norme de compression vidéo, vous pouvez sélectionner **H.264 ON (marche)** ou **H.264 OFF (arrêt)**



Volume MIC

Réglez le volume d'entrée lors d'enregistrement de l'entrée audio USB.

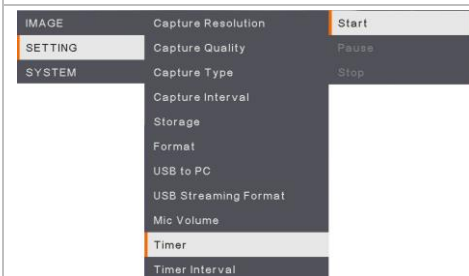

Démarrage de la minuterie

Démarrez la minuterie. La minuterie amorce un comptage automatique, une fois que le décompte atteint zéro, et afficher le temps écoulé.

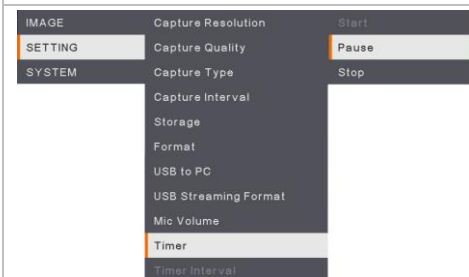

Pause/Arrêt de la minuterie

Appuyez sur le bouton Menu pendant le compte à rebours pour mettre celui-ci en pause ou à l'arrêt.

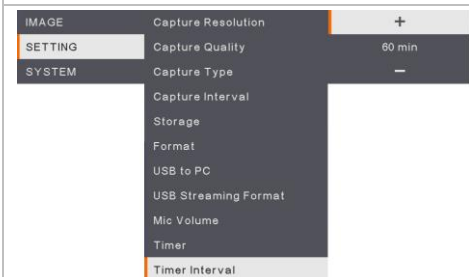

Intervalle de minuterie

Réglez la durée de la minuterie jusqu'à 2 heures.

Systeme

Écran du menu



Fonction

Langue

Changez et sélectionnez une autre langue. F50+ prend en charge jusqu'à 12 langues.

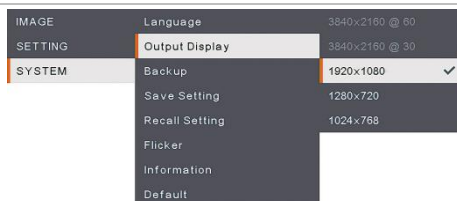

Affichage de sortie

Paramétrer la résolution pour l'affichage de l'image sur l'écran. La résolution du périphérique de sortie est détectée automatiquement et configurée à la résolution la plus élevée.

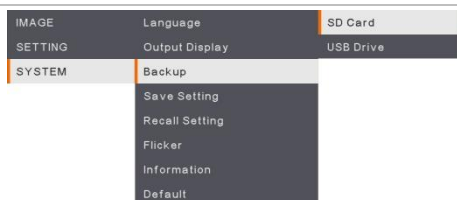

Sauvegarde

Copier l'image de la mémoire interne à la carte SD ou au flash drive USB.



Sauvegarde des réglages

Sauvegardez les réglages actuels (brillance, contraste, saturation, mode de prévisualisation, etc.) sous le n° de profil sélectionné.

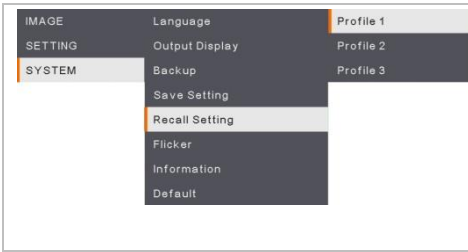

Rétablir les paramètres

Restaurer le paramétrage du n° de profil sélectionné.

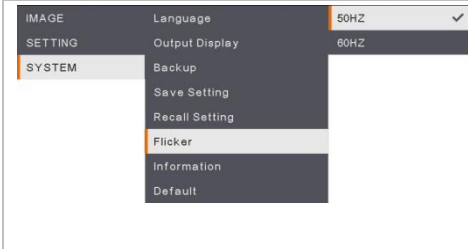

Papillotement

Sélectionnez 50 Hz ou 60 Hz. Certains écrans ne peuvent pas prendre en charge des fréquences d'actualisation élevées. L'image clignotera quelques instants lorsque vous changerez la fréquence d'actualisation du signal de sortie.



Information

Afficher les infos produit.

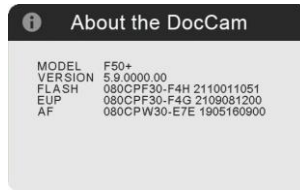

Défaut

Restaurer tous les paramètres à leurs valeurs d'usine. Toutes les sauvegardes existantes seront supprimées.

Lecture

Écran du menu	Fonction
 <p>PLAYBACK Slide Show Start Interval Stop Storage Delete All</p>	Diaporama Afficher toutes les photos capturées comme un diaporama automatisé. Le fichier vidéo sera ignoré.
 <p>PLAYBACK Slide Show + Interval 1 sec Storage - Delete All</p>	Intervalle Régler l'intervalle avant l'affichage de la photo ou vidéo suivante.
 <p>PLAYBACK Slide Show Embedded Interval SD Card ✓ Storage USB Drive Delete All</p>	Stockage Choisissez les images ou les vidéos du stockage, y compris de la mémoire intégrée intégrée, la carte SD ou la clé USB.
 <p>PLAYBACK Slide Show NO Interval YES Storage Delete All</p>	Effacer tout Sélectionnez cette option pour effacer toutes les images ou vidéos enregistrées.

Transfert des Images capturées/Vidéos à un ordinateur

Deux manières d'enregistrer des images / vidéos :

1. Mémoire intégrée + carte SD
2. Mémoire intégrée + clé USB



Vous **DEVEZ** lire attentivement et respecter les instructions suivantes **AVANT** de brancher le câble USB.

1. **IL FAUT** paramétrer l'USB vers l'ordinateur en fonction STOCKAGE avant de brancher le câble USB.



2. Lorsque « **Mass Storage Start (must check)...** » [Démarrage du stockage de masse (à vérifier)...] s'affiche au coin inférieur droit de l'écran de présentation, vous pouvez brancher le câble USB.
3. Dès que le câble USB est branché, le système détecte automatiquement le nouveau disque amovible. Vous pouvez maintenant transférer les images ou vidéos capturées depuis la **mémoire intégrée du F50+, la carte SD ou la clé USB** vers le disque dur de l'ordinateur.

Caractéristiques techniques

Image

Capteur	1/3.06" CMOS
Nombre de pixels	13 Méga
Cadence d'images	60 images par seconde (maxi.)
Balance des blancs	Auto/Manuelle
Exposition	Auto/Manuelle
Mode d'image	Normal / Mouvement / Haute Qualité / Microscope / Infinité / Marco
Effet	Couleur / N&B / Négatif
Sortie analogique RVB	1920x1080 @60, 1280x720 @60, 1024x768 @60
Sortie HDMI	3840x2160 @60/30, 1920x1080 @60, 1280x720 @60, 1024x768 @60
Capture d'image	200-240 images à XGA (selon la complexité de l'image)

Optique

Mise au point	Auto/Manuelle
Champ	430mm x 310mm
Zoom	Total x230 max. (x10 optique + x23 numérique)

Alimentation

Source d'alimentation	DC 12V, 100-240V, 50-60Hz
Consommation électrique	12 Watts (lampe éteinte); 12.8 Watts (lampe allumée)

Éclairage

Type de lampe	LED
---------------	-----

Entrée/sortie

Entrée RVB	15 broches D-Sub (VGA)
Sortie RVB	15 broches D-Sub (VGA)
Sortie HDMI	HDMI
Entrée HDMI	HDMI
RS-232	Mini prise DIN (utilisation de câble RS-232)
Port USB-A	1 (Type A pour clé USB)
Port USB-C	1 (pour la connexion au PC)
Entrée 12V c.c.	Prise d'alimentation
MIC	Intégré
Ligne out	Jack 3,5 mm

Dimensions

En service	380mm x 200mm x 545mm (\pm 2 mm y compris pied caoutchouc)
------------	---

Plié	305mm x 250mm x 77mm (± 2 mm y compris pied caoutchouc)
Poids	2.56 kg (environ 5.64lbs)

Stockage externe

Secure Digital High Capacity (SDHC)	32 Go max.(FAT32)
Flash Drive USB	32 Go max.(FAT32)

Schéma de connexion de RS232

AVerVision F50+ peut être commandé depuis un ordinateur ou de tout panneau de commande centralisé via une connexion RS232.

Conexion au RS-232 de l'ordinateur

Repérez le port RS-232 de l'ordinaeur et raccordez-le à la prise jack RS-232 jack du câble RS-232.

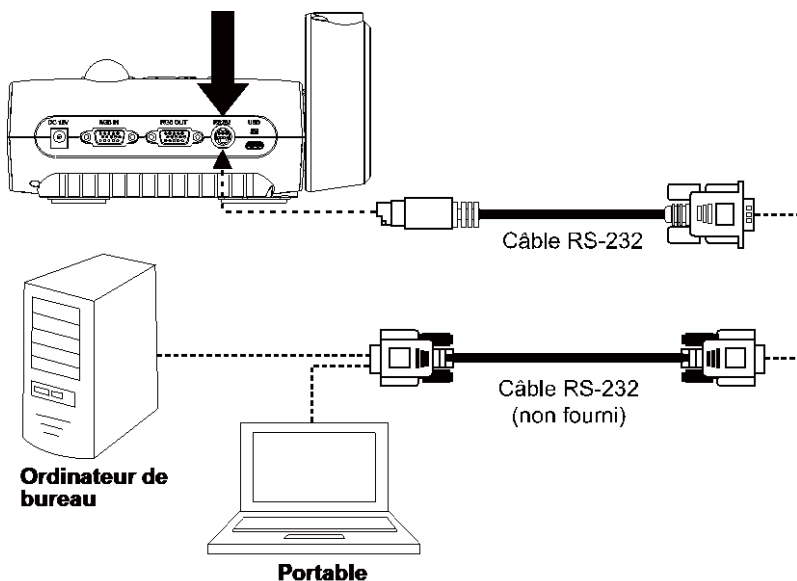

Spécifications du Câble RS-232

Vérifiez que les caractéristiques de votre câble RS-232 correspondent aux caractéristiques suivantes.

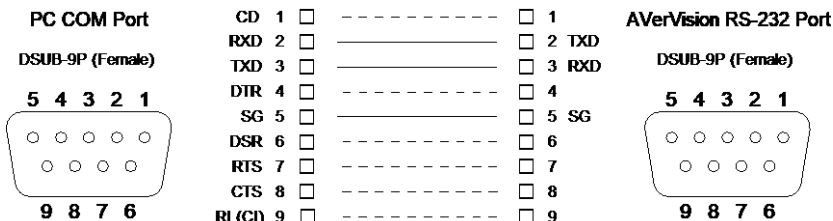

Spécifications de Transmission RS-232

- Bit de départ : 1 bit
- Bits de données : 8 bit
- Bit d'arrêt : 1 bit
- Bit de parité : Aucun
- Paramètre X : Aucun
- Débit en bauds (vitesse de communication) : 9600bps

Format de communication RS-232

Envoi du code du périphérique (1 octet)	0x52	
Code de type (1 octet)	0x0B	0x0A
Code de longueur de données (1 octet)	0x03	0x01
Code de données[0] (1 octet)	RS-232 Send Command Table	RS-232 Get Command Table
Code de données[1] (1 octet)	RS-232 Send Command Table	X
Code de données[2] (1 octet)	RS-232 Send Command Table	X
Réception du code du périphérique (1 octet)	0x53	
Code de somme de contrôle (1 octet)	RS-232 Send Command Table	RS-232 Get Command Table
Format	Périphérique d'envoi + Type + Longueur + Données + Réception de données + CheckSum	Périphérique d'envoi + Type + Longueur + Données + Réception de données + CheckSum
Exemple	Démarrer après réception de la commande 0x52 + 0x0B + 0x03 + 0x01 + 0x01 + 0x00 + 0x53 + 0x5B	Obtenir la valeur WB rouge : 0x52 + 0x0A + 0x01 + 0x02 + 0x53 + 0x5A

Table de commande RS-232

Format d'envoi : 0x52 + 0x0B + 0x03 + Donnée[0] + Donnée[1] + Donnée[2] + 0x53 + Somme de contrôle*1

Format de réception avec succès : 0x53 + 0x00 + 0x02+ *2 + 0x00 + 0x52 + Somme de contrôle*4

Format de réception anormale : 0x53 + 0x00 + 0x01+ *3 + 0x52 + Somme de contrôle*5

*1 : Somme de contrôle = 0x0B xor 0x03 xor Donnée[0] xor Donnée[1] xor Donnée[2] xor 0x53

*2 : Données reçues ok : 0x0B, Pas de commande : 0x03

*3 : Erreur d'ID : 0x01, Erreur de somme de contrôle : 0x02, Échec fonction = 0x04

*4 : Somme de contrôle = 0x00 xor 0x02 xor *2 xor 0x00 xor 0x52

*5 : Somme de contrôle = 0x00 xor 0x01 xor *3 xor 0x52

*6 : Données reçues mode veille = 0x51 + 0xFF + 0x01 + 0x0B + 0x51 + 0xA4

Données reçues mode allumé = Pas de retour de données

*7 : Données reçues mode veille = 0x51 + 0x00 + 0x01 + 0x0B + 0x51 + 0x5B

Données reçues mode allumé = 0x53 + 0x00 + 0x02 + 0x0B + 0x00 + 0x52 + 0x5B

Fonction	Donnée[0]	Donnée[1]	Donnée[2]	Somme de contrôle
ETEINT*6	0x01	0x00	0x00	0x5a
ALLUME *7	0x01	0x01	0x00	0x5b
MODE CAMERA	0x02	0x00	0x00	0x59
MODE LECTURE	0x03	0x00	0x00	0x58
PC 1/2	0x04	0x00	0x00	0x5f
TYPE CAPTURE IMAGE : UNIQUE	0x05	0x00	0x00	0x5e
TYPE CAPTURE IMAGE : CONTINUE	0x05	0x01	0x00	0x5f
INTERVALLE CAPTURE CONT. +	0x06	0x00	0x00	0x5d
INTERVALLE CAPTURE CONT. -	0x06	0x01	0x00	0x5c
RÉSOLUTION CAPTURE D'IMAGE : NORMALE	0x07	0x00	0x00	0x5c
RÉSOLUTION CAPTURE D'IMAGE : 13M	0x07	0x01	0x00	0x5d
DÉMARRAGE MINUTERIE	0x08	0x00	0x00	0x53
PAUSE MINUTERIE	0x08	0x01	0x00	0x52
ARRET MINUTERIE	0x08	0x02	0x00	0x51
TEMPS DEFINI MINUTERIE	0x08	0x03	Valeur[1 ~ 120]	*1

MODE PREVISUAL : MOUVANCE	0x0A	0x02	0x00	0x53
MODE PREVISUAL : MICROSCOPE	0x0A	0x03	0x00	0x52
MODE PREVISUAL : MACRO-INDICATEURS	0x0A	0x04	0x00	0x55
MODE PREVISUAL : INFINI	0x0A	0x05	0x00	0x54
MODE PREVISUAL : NORMAL	0x0A	0x06	0x00	0x57
MODE PREVISUAL : HAUTE QUALITÉ	0x0A	0x07	0x00	0x56
PREVISUAL CAPTURE	0x0B	0x00	0x00	0x50
EFFACER LECTURE	0x0C	0x00	0x00	0x57
LECTURE PLEIN ÉCRAN	0x0D	0x00	0x00	0x56
MIROIR DESACTIVE	0x0E	0x00	0x00	0x55
MIROIR ACTIVE	0x0E	0x01	0x00	0x54
PIVOTER ARRET	0x0F	0x00	0x00	0x54
PIVOTER ACTIVE	0x0F	0x02	0x00	0x56
EFFET : COULEUR	0x10	0x00	0x00	0x4b
EFFET : N/B	0x10	0x01	0x00	0x4a
EFFET : NÉGATIF	0x10	0x02	0x00	0x49
AUGMENTER CONTRASTE	0x11	0x00	0x00	0x4a
DIMINUER CONTRASTE	0x11	0x01	0x00	0x4b
VALEUR CONTRASTE	0x11	0x02	Valeur[1 ~ 255]	*1
AUGMENTER LUMINOSITÉ	0x12	0x00	0x00	0x49
DIMINUER LUMINOSITÉ	0x12	0x01	0x00	0x48
VALEUR LUMINOSITE	0x12	0x02	Valeur[1 ~ 255]	*1
EXPOSITION : AUTOMATIQUE	0x13	0x00	0x00	0x48
EXPOSITION : MANUELLE	0x13	0x01	0x00	0x49
AUGMENTER EXPOSITION MANUELLE	0x14	0x00	0x00	0x4f
DIMINUER EXPOSITION MANUELLE	0x14	0x01	0x00	0x4e
BALANCE BLANCS : AUTOMATIQUE	0x15	0x00	0x00	0x4e
BALANCE BLANCS : MANUELLE	0x15	0x01	0x00	0x4f
BALANCE BLANCS AUGMENTER BLEU	0x16	0x00	0x00	0x4d
BALANCE BLANCS DIMINUER BLEU	0x16	0x01	0x00	0x4c
BALANCE BLANCS AUGMENTER ROUGE	0x17	0x00	0x00	0x4c

BALANCE BLANCS DIMINUER ROUGE	0x17	0x01	0x00	0x4d
PAPILLOTEMENT : 50 Hz	0x18	0x00	0x00	0x43
PAPILLOTEMENT : 60 Hz	0x18	0x01	0x00	0x42
ENREGISTREMENT : DESACTIVE	0x23	0x00	0x00	0x78
ENREGISTREMENT : ACTIVE	0x23	0x01	0x00	0x79
RETOUR RAPIDE VIDEO	0x25	0x00	0x00	0x7e
AVANCE RAPIDE VIDEO	0x25	0x01	0x00	0x7f
AUGMENTER VOL. VIDEO	0x26	0x00	0x00	0x7d
DIMINUER VOL. VIDEO	0x26	0x01	0x00	0x7c
STOCKAGE : INCORPORE	0x28	0x00	0x00	0x73
STOCKAGE : CARTE SD	0x28	0x01	0x00	0x72
STOCKAGE : CLÉ USB	0x28	0x02	0x00	0x71
FORMAT : INCORPORE	0x29	0x00	0x00	0x72
FORMAT : CARTE SD	0x29	0x01	0x00	0x73
FORMAT : CLÉ USB	0x29	0x02	0x00	0x70
RÉSOLUTION SORTIE : 1024 x 768	0x2F	0x01	0x00	0x75
RÉSOLUTION SORTIE : 1280 x 720	0x2F	0x02	0x00	0x76
RÉSOLUTION SORTIE : 1920 x 1080	0x2F	0x03	0x00	0x77
RÉSOLUTION SORTIE : 3840x2160@30	0x2F	0x08	0x00	0x7c
RÉSOLUTION SORTIE : 3840x2160@60	0x2F	0x99	0x00	0x7d
CONNEXION USB : CAMÉRA USB	0x30	0x00	0x00	0x6b
CONNEXION USB : STOCKAGE DE MASSE	0x30	0x01	0x00	0x6a
SAUVEGARDE VERS CARTE SD	0x31	0x00	0x00	0x6a
SAUVEGARDE VERS CLE USB	0x31	0x01	0x00	0x6b
ENREGISTREMENT PROFIL : PROFIL 1	0x32	0x00	0x00	0x69
ENREGISTREMENT PROFIL : PROFIL 2	0x32	0x01	0x00	0x68
ENREGISTREMENT PROFIL : PROFIL 3	0x32	0x02	0x00	0x6b
RAPPEL PROFIL : PROFIL 1	0x33	0x00	0x00	0x68
RAPPEL PROFIL : PROFIL 2	0x33	0x01	0x00	0x69
RAPPEL PROFIL : PROFIL 3	0x33	0x02	0x00	0x6a
DIAPORAMA : DESACTIVE	0x34	0x00	0x00	0x6f

DIAPORAMA : ACTIVE	0x34	0x01	0x00	0x6e
QUALITE CAPTURE : NORMALE	0x37	0x00	0x00	0x6c
QUALITE CAPTURE : HAUTE	0x37	0x01	0x00	0x6d
QUALITE CAPTURE : SUPERIEURE	0x37	0x02	0x00	0x6e
MISE AU POINT AUTOMATIQUE	0x40	0x00	0x00	0x1b
MENU	0x41	0x00	0x00	0x1a
FLECHE - BAS	0x42	0x00	0x00	0x19
FLECHE - HAUT	0x42	0x01	0x00	0x18
FLECHE - GAUCHE	0x42	0x02	0x00	0x1b
FLECHE - DROITE	0x42	0x03	0x00	0x1a
ENTREE	0x43	0x00	0x00	0x18
GELER/ARRET	0x44	0x00	0x00	0x1f
RETABLIR PAR DÉFAUT	0x45	0x00	0x00	0x1e
ZOOM -	0x46	0x00	0x00	0x1d
ZOOM +	0x46	0x01	0x00	0x1c
REINIT. ZOOM	0x47	0x00	0x00	0x1c
PROCHE	0x48	0x00	0x00	0x13
ELOIGNE	0x48	0x01	0x00	0x12
LAMPE ETEINTE	0x49	0x00	0x00	0x12
LAMPE ALLUMEE	0x49	0x01	0x00	0x13
AUGMENTER SATURATION	0x4B	0x00	0x00	0x10
DIMINUER SATURATION	0x4B	0x01	0x00	0x11
VALEUR DE SATURATION	0x4B	0x02	Valeur[1 ~ 255]	*1
SOURDINE ARRET	0x4C	0x00	0x00	0x17
SOURDINE MARCHE	0x4C	0x01	0x00	0x16

RS-232 Acquisition de la table des commandes

Format d'envoi : 0x52 + 0x0A + 0x01 + Données [0] + 0x53 + Somme de contrôle

Format de réception : 0x53 + 0x0C + 0x01 + ReData[0] + 0x52 + ReCheckSum *1

xor : Exclusif ou opérateur

*1 : $\text{ReCheckSum} = 0x0C \text{ xor } 0x01 \text{ xor } \text{ReData}[0] \text{ xor } 0x52$

*2 : Get Eteindre l'état Format de réception : 0x51 + 0xFF + 0x01 + 0x0A + 0x51 + 0xA5

Fonction	Don- nées[0]	Somme de contrôle	ReData[0]
RED VALUE	0x02	0x5A	VALUE[0 ~ 255]
BLUE VALUE	0x03	0x5B	VALUE[0 ~ 255]
POWER STATUS	0x04	0x5C	OFF *2 1: ON
LAMP STATUS	0x05	0x5D	0 : OFF 1: ON
DISPLAY STATUS	0x06	0x5E	0: CAMERA MODE 1: PLAYBACK MODE 2: PC-1 PASS THROUGH
FREEZE STATUS	0x08	0x50	0 : OFF 1: ON
BRIGHTNESS VALUE	0x0A	0x52	VALUE[1 ~ 255]
CONTRAST VALUE	0x0B	0x53	VALUE[1 ~ 255]
SATURATION VALUE	0x0D	0x55	VALUE[1 ~ 255]

Guide de dépannage

Cette section contient des informations importantes qui peuvent vous aider à résoudre les problèmes les plus fréquents avec l'AVerVision F50+.

Il n'y a aucune image sur l'écran de présentation.

1. Vérifiez toutes les connexions en suivant les instructions de ce manuel.
2. Vérifiez l'interrupteur de l'appareil d'affichage de sortie.
3. Vérifiez les réglages de l'appareil d'affichage de sortie.
4. Si vous faites une présentation depuis un ordinateur portable au moyen d'un appareil d'affichage en sortie, vérifiez le branchement du câble depuis la sortie RGB (VGA) de l'ordinateur vers l'entrée RGB de l'AVerVision F50+ et assurez-vous que l'AVerVision F50+ soit en mode PC.
5. Pour la sortie d'affichage HDMI, un délai se produit en attendant que le périphérique d'affichage et le AVerVision F50+ se synchronisent. Attendez environ 4 à 7 secondes jusqu'à ce que l'image de la caméra s'affiche à l'écran.

L'image sur l'écran de présentation est déformée ou est floue.

1. Remettez aux valeurs d'usine tous les paramètres qui auraient pu être modifiés. Appuyez sur DEFAULT sur la télécommande ou sélectionnez Default dans le menu OSD de l'onglet Basic.
2. Utilisez les fonctions de menu Brillance et Contraste pour réduire la déformation si possible.
3. Si l'image est floue ou n'est pas au point, appuyez sur le bouton Mise au point automatique du panneau de commande ou de la télécommande.

Il n'y a aucun signal d'ordinateur sur l'écran de présentation.

1. Vérifiez tous les câbles de connexion entre l'appareil d'affichage, l'AVerVision F50+ et votre PC.
2. Connectez d'abord votre PC à l'AVerVision F50+ avant d'allumer votre PC.
3. Pour un ordinateur portable, appuyez plusieurs fois de suite sur FN+F5 pour naviguer parmi les modes d'affichage et afficher l'image de l'ordinateur sur l'écran de présentation. Pour une commande différente, se référer au manuel de votre ordinateur portable.

L'écran de présentation ne montre pas exactement l'image du bureau de mon PC ou de mon portable après que je change du mode Caméra au mode PC.

1. Retournez sur votre PC ou portable, mettez la souris sur le bureau et cliquez sur le bouton droit, puis choisissez « Propriétés » ; choisissez l'onglet « Réglages », cliquez sur « 2 » moniteurs et cochez la case « Agrandir mon bureau de Windows sur ce moniteur ».
2. Puis retournez sur votre PC ou portable, remettez la souris sur le bureau et cliquez de nouveau sur le bouton droit.
3. Cette fois, choisissez « Options graphiques » puis « Envoyer vers », puis « Intel® double affichage cloné » puis choisissez « Moniteur + portable ».
4. Lorsque vous suivez ces étapes, vous devriez voir la même image du bureau sur votre PC ou votre portable et sur votre écran de présentation.

L'AVerVision F50+ ne détecte pas la clé USB insérée.

Assurez-vous que la clé USB est correctement insérée et au format correct. Seul FAT32 est pris en charge.

Garantie limitée

AVer Information Inc. (« AVer ») garantit et ce pour la période suivant la date de l'achat dudit produit et son éventuelle prolongation, telles que définies dans la section « **Warranty Period of AVer Product Purchased (Période de garantie du produit AVer acheté)** », que le produit en question (« Produit ») est conforme à la documentation d'AVer et que sa fabrication et ses composants ne présentent pas de défaut matériel ni de défaut de fabrication, sous réserve d'une utilisation normale. « Vous », dans le cadre de ce contrat, correspond à vous en tant qu'individu ou qu'entreprise responsable de l'installation et de l'utilisation du Produit. La présente garantie limitée s'applique uniquement à Vous, l'acheteur d'origine. Sauf pour ce qui suit, le Produit est fourni « TEL QUEL ». En aucun cas AVer ne garantie que vous serez capable d'utiliser le Produit sans problèmes ou interruptions, ou que le Produit conviendra à vos besoins. Votre seul recours et l'entière responsabilité de AVer dans ce paragraphe sera, selon AVer, la réparation ou le remplacement du Produit par un produit similaire ou équivalent. Cette garantie ne s'applique pas aux (a) Produits dont le numéro de série a été effacé, modifié ou enlevé et aux (b) cartons, boîtiers, piles, cabinets, cassettes et autres accessoires utilisés avec ce produit. Cette garantie ne s'applique pas aux Produits qui ont été endommagés, détériorés ou qui fonctionnent mal suite à (a) un accident, un abus, la négligence, le feu, l'eau, les éclairs ou tout autre acte naturel, une utilisation commerciale ou industrielle, une modification interdite ou le non-respect des instructions fournies avec ledit Produit, (b) un abus de service par une personne autre que les représentants du fabriquant, (c) des dommages pendant le transport (ces réclamations doivent être faites auprès de la compagnie de transport), ou (d) toute autre cause qui n'est pas causée par un défaut matériel. La Durée de la Garantie de tout produit réparé ou remplacé sera la durée la plus longue entre (a) la Durée de la Garantie d'origine et (b) trente (30) jours à partir de la date de réception du produit réparé ou de remplacement.

Limitation de la garantie

AVer ne donne aucune garantie à un tiers. Vous êtes responsable pour tous les dommages, demandes, accords, dépenses et coûts d'avocat associés à une plainte déposée contre Vous puisque vous êtes le seul responsable de votre utilisation, correcte ou non, de ce Produit. Cette garantie n'est valide que si ce Produit a été installé, opéré, utilisé et entretenu en accordance avec les instructions de AVer. En particulier, cette garantie ne couvre pas les dommages causés par (i) des accidents, des événements physiques, électriques ou électromagnétiques inhabituels, la négligence ou l'utilisation incorrecte, (ii) des fluctuations dans l'alimentation électrique hors du contrôle de AVer, (iii) l'utilisation du Produit avec des accessoires ou des attachements non recommandés par AVer ou ses agents agréés ou (iv) l'installation, la modification ou la réparation de ce Produit par n'importe qui autre que AVer ou l'un de ses agents agréés.

Décharge de responsabilité

SAUF DANS LES CAS EXPRESSÉMENT SPÉCIFIÉS DANS LA PRÉSENTE GARANTIE ET DANS LES LIMITES AUTORISÉES PAR LA LOI, AVER DÉCLINE TOUTE LES AUTRES RESPONSABILITÉS DE GARANTIE POUR CE PRODUIT, QU'ELLE SOIT EXPLICITE OU IMPLICITE, RÉGLEMENTAIRE OU AUTRE, INCLUANT SANS RESTRICTIONS LA SATISFACTION DE LA QUALITÉ, L'APTITUDE À L'UTILISATION, AU FONCTIONNEMENT AINSI QUE LES GARANTIES IMPLICITES D'APTITUDE À LA COMMERCIALISATION ET D'ADÉQUATION À UN USAGE PARTICULIER OU LE RESPECT DES DROITS DE TIERS.

Limitation de responsabilité

EN AUCUN CAS AVER NE POURRA ÊTRE TENU RESPONSABLE D'ÉVENTUELS DOMMAGES QUE CE SOIT, DIRECTS, INDIRECTS, ACCIDENTELS, SPÉCIAUX, EXEMPLAIRES, PUNITIFS OU CONSÉCUTIFS, INCLUANT SANS RESTRICTIONS, LA PERTE DE PROFITS, DE DONNÉES, DE PRODUCTION, DE L'USAGE, LES INTERRUPTIONS DE COMMERCE, L'OBTENTION DE BIENS OU DE SERVICES DE REMPLACEMENT DÉCOULANT DE OU ASSOCIÉ À CETTE GARANTIE LIMITÉE, OU DE L'UTILISATION OU DES PERFORMANCES DE N'IMPORTE QUEL PRODUIT MÊME SI LA POSSIBILITÉ DE TELS DOMMAGES EST STIPULÉE DANS LE CONTRAT OU LE DROIT, INCLUANT SANS RESTRICTIONS LA NÉGLIGENCE OU N'IMPORTE QUELLE AUTRE THÉORIE LÉGALE, MÊME SI AVER A ÉTÉ AVERTI DE LA POSSIBILITÉ DE TELS DOMMAGES. L'UNIQUE ET ENTIÈRE RESPONSABILITÉ DE AVER, DANS LE CAS D'UN DOMMAGE DE

QUELQUE SORTE QUE CE SOIT ET CELA MALGRÉ LA FORME D'ACTION PRISE, NE DÉPASSERA JAMAIS LE MONTANT PAYÉ PAR VOUS VERS AVER POUR L'ACHAT DU PRODUIT EN QUESTION.

Lois en vigueur et vos droits

Cette garantie vous confère des droits réglementaires spécifiques auxquels pourront éventuellement s'ajouter d'autres droits en fonction des lois en vigueur. Ces droits varient d'une région à l'autre.



Pour la période de garantie, reportez-vous à la carte de garantie.

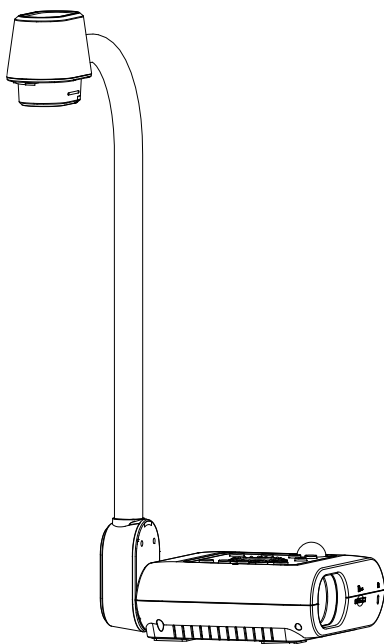

AVerVision F50+

— **Manuale Utente** —

Avvertenza

Questo è un prodotto di classe A. In ambienti domestici, il dispositivo può provocare interferenze radio; in questo caso è opportuno prendere le adeguate contromisure.

Attenzione

Pericolo di esplosione in caso di sostituzione della batteria con una di tipo non corretto. Smaltire le batterie usate in modo sicuro e adeguato al tempo stesso.

RINUNCIA

Non viene fornita nessuna garanzia o rappresentazione, espressa o implicita, relativamente ai contenuti della presente documentazione, oltre che a livello di qualità, performance, commerciabilità o idoneità per un determinato scopo. La correttezza delle informazioni contenute in questa documentazione è stata attentamente vagliata; non ci assumiamo tuttavia alcuna responsabilità per eventuali imprecisioni. Le informazioni contenute in questa documentazione sono soggette a modifiche senza preavviso.

AVer non sarà in nessun caso responsabile per danni diretti, indiretti, speciali, accidentali o consequenziali derivanti dall'uso o dall'incapacità di usare il prodotto o la documentazione, anche qualora siano state fornite in formazioni relativamente alla possibilità dei summenzionati danni.

MARCHI COMMERCIALI

“AVer” è un marchio registrato da AVer Information Inc. Altri marchi commerciali qui usati unicamente a scopo descrittivo appartengono alle rispettive aziende.

COPYRIGHT

©2024 Tutti i diritti di questo oggetto appartengono ad AVer Information Inc. | 22 Ottobre 2024
La riproduzione o la trasmissione in qualsiasi forma, o con qualsiasi mezzo senza disporre del previo consenso di AVer Information Inc. è vietata. Tutte le informazioni o le specifiche sono soggette a variazioni senza previa notifica

Altro Aiuto

Per Domande tecniche, assistenza tecnica, download di software e manuale di istruzioni, invitiamo a visitare:

Centro download:



<https://www.aveurope.com/download-center>

Assistenza tecnica:



<https://www.aveurope.com/technical-support>

Informazioni di contatto

AVer Information Europe B.V.

Westblaak 134, 3012 KM, Rotterdam, The Netherlands

Tel: +31 (0) 10 7600 550

Contenuti

Contenuto della confezione	1
Accessori opzionali.....	1
Acquisire familiarità con AVerVision F50+	2
Pannello laterale destro	3
Pannello posteriore.....	3
Pannello laterale sinistro.....	4
Pannello di controllo	5
Telecomando	6
Collegamenti	8
Collegamento del trasformatore.....	8
Collegamento a un Computer tramite USB.....	8
Collegamento a un Computer con interfaccia di ingresso RGB.....	9
Collegamento a un computer con interfaccia di ingresso HDMI	10
Collegamento a un microfono esterno	11
Collegare una cassa amplificata	11
Collegamento a un microscopio.....	12
Configurazione di AVerVision F50+	13
Conservazione e gestione	13
Area di proiezione.....	14
Luce proiettore.....	15
Sensore a raggi infrarossi.....	15
Montaggio del dispositivo F50+ su superficie in piano.....	16
Foglio antiriflesso.....	16
Supporto di memoria esterno	17
Inserimento di una scheda SD.....	17
Inserimento di un Drive Flash USB.....	17
MENU OSD	18
Specifiche tecniche.....	30
Schema di collegamento RS-232.....	31

Risoluzione dei problemi.....	38
Garanzia limitata.....	39

Contenuto della confezione

Verificare che la confezione contenga quanto segue.

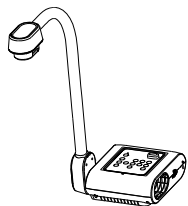

AVerVision F50+

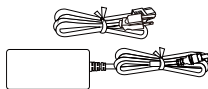

Adattatore di alimentazione
cavo di alimentazione*

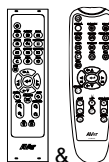

Telecomando**



AAA batterie
(x2)

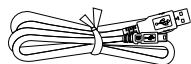

Cavo USB
(Type-C to Type-A)

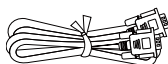

Cavo RGB



Scheda garanzia
(Solo per il Giappone)



Guida rapida

*L'adattatore di alimentazione varierà a seconda della presa di corrente standard del paese in cui viene venduto.

**Il tuo dispositivo potrebbe essere fornito con uno dei due telecomandi.

Accessori opzionali



Borsa da trasporto

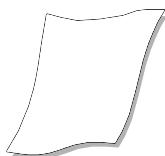

Foglio anti-riflesso

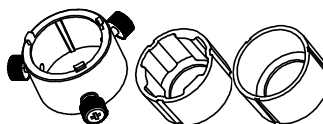

Adattatore microscopio

(Accoppiatore in gomma da 28 mm, Accoppiatore in gomma da 34mm)

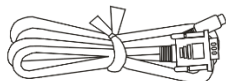

Cavo RS-232

Acquisire familiarità con AVerVision F50+

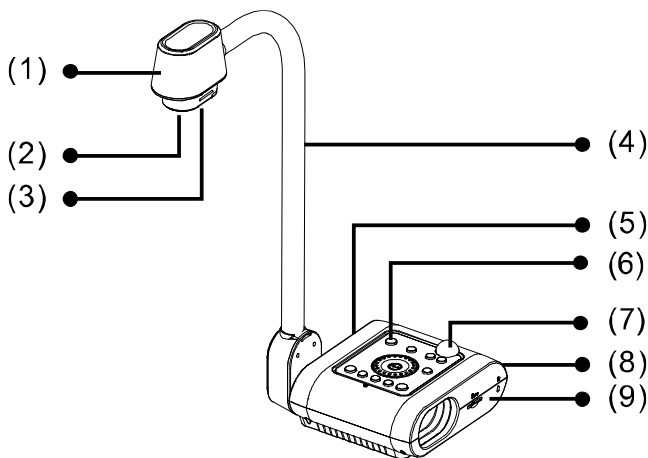

(fig. 1.1)

Nome	Funzione
(1) Testa della macchina	Contiene il sensore della telecamera.
(2) Obiettivo della telecamera	Mette a fuoco l'immagine della telecamera.
(3) Spia LED	Fornisce luce per migliorare le condizioni di illuminazione.
(4) Braccio flessibile	Fornisce una copertura regolabile della visualizzazione.
(5) Pannello laterale sinistro	Connessioni per dispositivo di visualizzazione esterna di uscita/ingresso HDMI, ingresso MIC, uscita linea e porta USB.
(6) Pannello di controllo	Accesso facile alle diverse funzioni.
(7) Sensore IR	Riceve i comandi del telecomando.
(8) Pannello posteriore	Collegamenti per alimentazione, computer, dispositivo di visualizzazione esterno di input/output RGB, porta RS-232 e USB-C.
(9) Pannello laterale destro	Connessioni per il supporto della testa della telecamera, la scheda SD e lo slot compatibile con blocco di sicurezza antifurto Kensington.

Pannello laterale destro

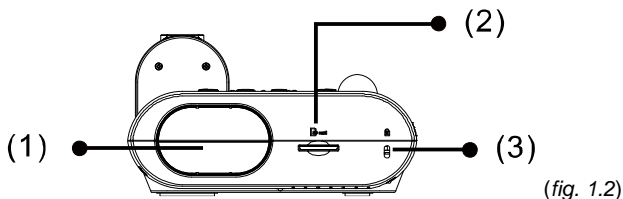

(fig. 1.2)

Nome	Funzione
(1) Supporto telecamera	Contiene la testa della telecamera quando il dispositivo viene riposto.
(2) Alloggiamento scheda SD	Inserire la scheda SD con l'etichetta rivolta verso l'alto.
(3) Alloggiamento antifurto	Fissare un dispositivo di blocco di sicurezza compatibile Kensington o un dispositivo antifurto.

Pannello posteriore

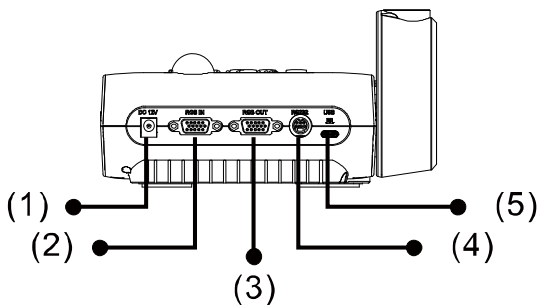

(fig. 1.3)

Nome	Funzione
(1) DC12V	Collegare a questa porta l'adattatore di corrente.
(2) Porta RGB IN	Ingresso del segnale da un computer o altre sorgenti e lo trasmette solo dalla porta d'uscita RGS OUT. Collegare questa porta alla porta d'uscita RGB/VGA del computer.
(3) Porta RGB OUT	Collegare il dispositivo AVerVision F50+ a qualsiasi dispositivo con un cavo RGB.
(4) Porta RS-232	Collegare questa porta a un computer utilizzando il cavo RS-232 (opzionale). Per maggiori dettagli, vedere Schema di collegamento RS-232 .
(5) Porta USB (Tipo C)	Collegare a una porta USB di un computer servendosi di un cavo USB e utilizzare AVerVision F50+ come telecamera USB oppure trasferire l'immagine/filmati catturati dalla sorgente di memoria al computer.

Pannello laterale sinistro

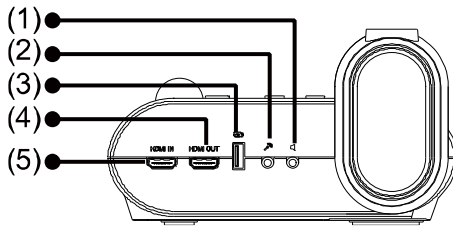

(fig. 1.4)

Nome	Funzione
(1) Uscita di linea	Collegare a delle casse amplificate o a delle cuffie per riprodurre l'audio registrato e il clip video.
(2) Porta di ingresso MICROFONO	Collegamento a un microfono esterno. Il microfono integrato verrà disattivato quanto a questa porta viene collegato un MIC (microfono) esterno.
(3) Porta USB	Inserire un drive flash USB per salvare le immagini / i video direttamente dal drive flash USB.
(4) Porta uscita HDMI	Emette il segnale video dal sistema principale su un pannello piatto interattivo, su un monitor LCD oppure su un proiettore LCD/DLP con interfaccia HDMI servendosi di un cavo HDMI.
(5) Porta ingresso HDMI	Collegare una sorgente HDMI esterna come ingresso tramite questa porta. Collegare questa porta alla porta d'uscita HDMI del computer.

Pannello di controllo

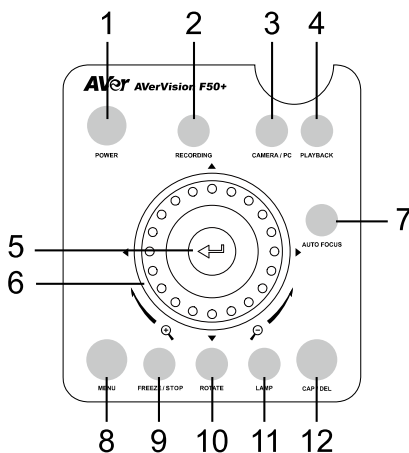







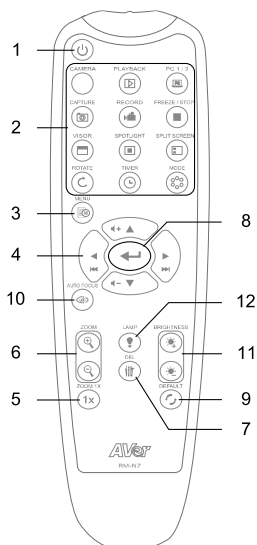
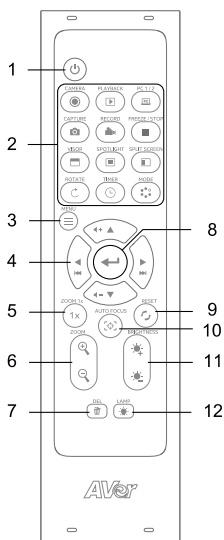









Nome	Funzione
1. Power	Accende/mette in stand-by il dispositivo.
2. Recording	Avvia/interrompe la registrazione audio e video. È possibile salvare le registrazioni audio e video unicamente su una scheda SD o su un drive flash USB.
3. Camera / PC	Spostare il segnale video fra la telecamera o il computer dalla porta INGRESSO RGB o HDMI.
4. Playback	Visualizza e riproduce le immagini fisse catturate e i file video.
5. 	<ul style="list-style-type: none"> • Effettuare una selezione in modalità Riproduzione e nel menu OSD. • Avvia/mette in pausa la riproduzione del video.
6. Shuttle Wheel	<ul style="list-style-type: none"> • Girare la rotella per ingrandire o ridurre le immagini. • Premere i pulsanti direzionali per controllare la panoramica e l'inclinazione, regolare il volume e spostare il video avanti o indietro.
7. Auto Focus	Regola automaticamente la messa a fuoco.
8. Menu	Apri ed esce dal menu e dal sottomenu OSD.
9. Freeze / Stop	Metti in pausa la visualizzazione della telecamera o interrompi la riproduzione audio e video.
10. Rotate	Ruota la vista della telecamera in verticale o in orizzontale.
11. Lamp	Accende/spegne la luce della lavagna luminosa.
12. CAP / DEL	<ul style="list-style-type: none"> • Scatta istantanee e memorizzale su una scheda SD o un'unità flash USB. • Eliminare l'immagine/il video selezionato in modalità Riproduzione.

Telecomando

Il tuo dispositivo potrebbe essere fornito con uno dei due telecomandi.



Nome	Funzione
1. Power	Accendi il dispositivo o entra in modalità standby.
2. Camera	Visualizza la vista live della telecamera.
Playback	Visualizza e riproduce le immagini e i file video acquisiti.
PC 1/2	Passare a una sorgente VGA/HDMI esterna. Premere il pulsante Fotocamera per tornare al live view della fotocamera.
Capture	<p>Scatta istantanee e archiviale su una scheda SD o un'unità flash USB. Aprire il menu OSD > Settings > Capture Type per passare dall'acquisizione singola all'acquisizione continua e viceversa.</p> <ul style="list-style-type: none"> • Single Capture: Press once to take a snapshot. • Continuous capture: Press to start and pause capturing. You may also set up capture interval.
Record	Avvia e arresta la registrazione audio e video. Archivia le tue registrazioni su una scheda SD o un'unità flash USB.
Freeze/Stop	Blocca la visualizzazione live della fotocamera o interrompi la riproduzione del video.
Visor	N/A
Spotlight	N/A

 Split Screen	N/A
 Rotate	Capovolgere la visuale della telecamera.
 Timer	<ul style="list-style-type: none"> • Avviare, mettere in pausa o arrestare il timer. • Impostare l'intervallo del timer nel menu OSD.
 Mode	Passa dalla modalità Normale, Fotogramma alto, Alta qualità, Microscopio, Infinito e Marco.
3.  /  Menu	Aprire e chiudere il menu OSD.
4. 	<ul style="list-style-type: none"> • Controllo pan e tilt per lo zoom digitale. • Naviga nel menu. • Regola il volume. • Avanzamento o riavvolgimento rapido del video.
5. ZOOM 1x	Ripristina il rapporto di zoom a 1x.
6.  /  Zoom	Ingrandisci o rimpicciolisci.
7.  Del	Ingrandisci o rimpicciolisci.
8. 	<ul style="list-style-type: none"> • Confermare una selezione nel menu OSD. • Riproduci e metti in pausa il video.
9.  Reset	Ripristina le impostazioni predefinite di fabbrica.
10.  /  Auto Focus	Messa a fuoco automatica.
11.  Brightness	Regolare la luminosità.
12.  /  Lamp	Accendere o spegnere la lampada.

Collegamenti

Prima di eseguire i collegamenti, verificare che nessuna unità sia alimentata. Qualora non si fosse certi di come eseguire i collegamenti basta attenersi alle immagini di seguito indicate. Se si sta anche eseguendo il collegamento di AVerVision F50+ consultare il relative manuale.

Collegamento del trasformatore

Collegare l'alimentatore di corrente a una presa standard 100V~240V AC. L'unità passa in modo automatico in modalità standby non appena le viene fornita alimentazione. Premere

 per accendere.

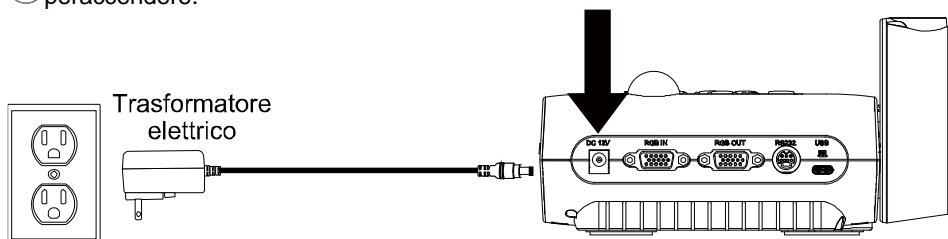

Presa a muro

(* La presa a parete varia a seconda di determinate regioni.)

Collegamento a un Computer tramite USB

Localizzare la porta USB del computer o del laptop e collegarla alla porta PC di AVerVision F50+.

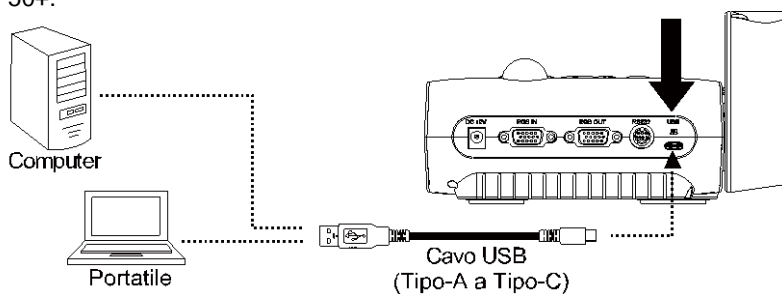

Collegamento a un Monitor o a un proiettore LCD/DLP con interfaccia di uscita RGB

Localizzare la porta di ingresso RGB (VGA) del dispositivo di visualizzazione grafica e collegarlo alla porta RGB OUT di AVerVision F50+.

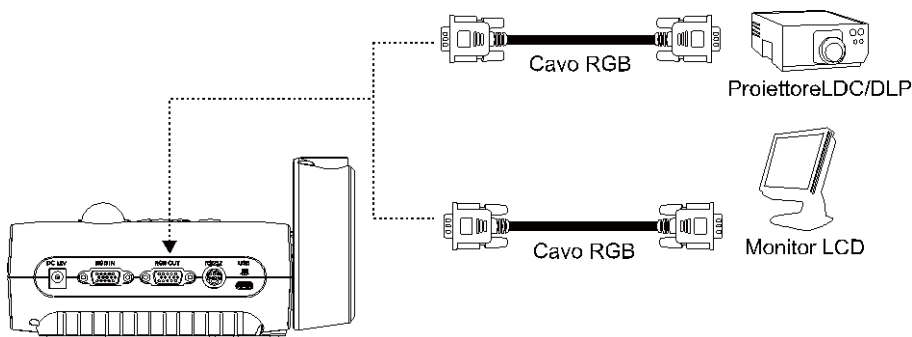

Collegamento a un Computer con interfaccia di ingresso RGB

Localizzare la porta di uscita RGB (VGA) del computer o del laptop e collegarla alla porta d'ingresso RGB INPUT di AVerVision F50+. Il segnale video della porta di ingresso RGB INPUT viene trasmesso in streaming alla porta RGB OUT.



- Per visualizzare l'immagine del computer premere il tasto Camera/PC sul pannello di controllo o sul telecomando per mettere AVerVision F50+ in modalità computer.
- Per fare in modo che il computer portatile trasmetta un'immagine, utilizzare il comando da tastiera (FN+F5) per passare da una modalità di visualizzazione all'altra. Per altri comandi si prega di consultare il manuale del proprio computer portatile.

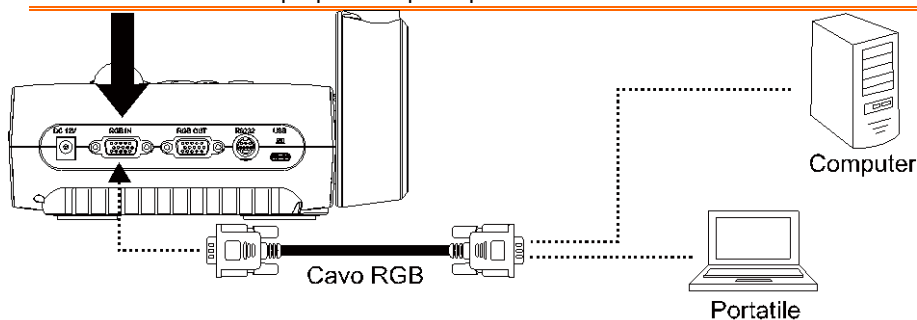

Collegamento a un Monitor o a un proiettore LCD/DLP con interfaccia HDMI

Localizzare la porta di ingresso HDMI del dispositivo di visualizzazione e collegarla alla porta HDMI OUT di AVerVision F50+.

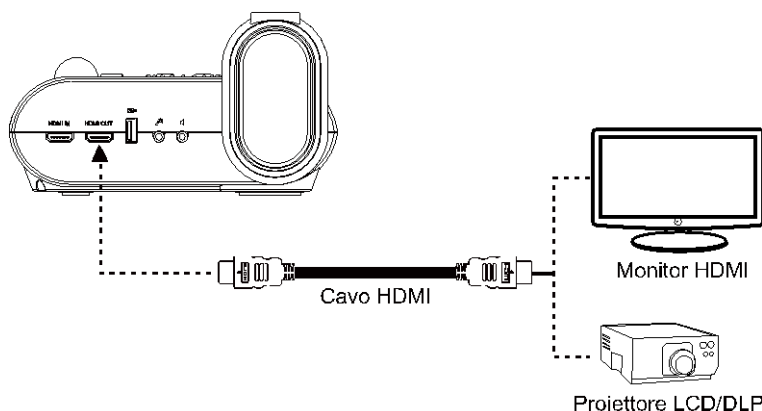

Collegamento a un computer con interfaccia di ingresso HDMI

Localizzare la porta di uscita HDMI del computer / laptop ed eseguire il collegamento alla porta di ingresso HDMI del dispositivo F50+.



- Per visualizzare l'immagine del computer premere il tasto Camera/PC sul pannello di controllo o sul telecomando per mettere AVerVision F50+M in modalità computer.
- Per fare in modo che il computer portatile trasmetta un'immagine, utilizzare il comando da tastiera (FN+F5) per passare da una modalità di visualizzazione all'altra. Per altri comandi si prega di consultare il manuale del proprio computer portatile.

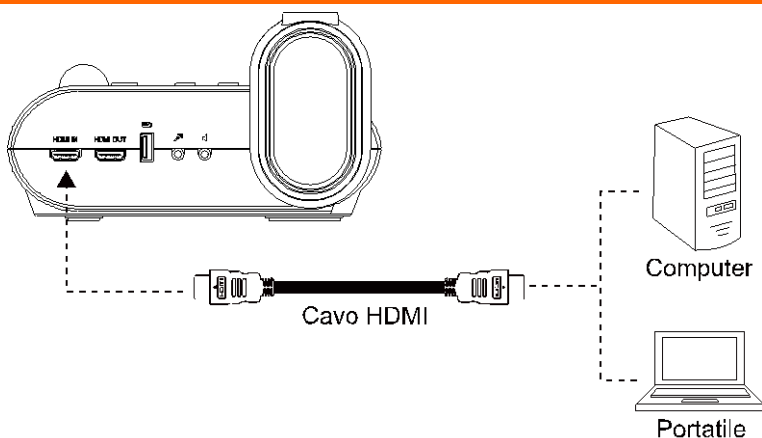

Collegamento a un microfono esterno

Collegare un microfono mono con presa da 3,5 mm alla porta . Nel momento in cui viene collegato un microfono esterno, quello integrato sul pannello di controllo verrà disattivato. L'audio registrato sarà in modalità mono.

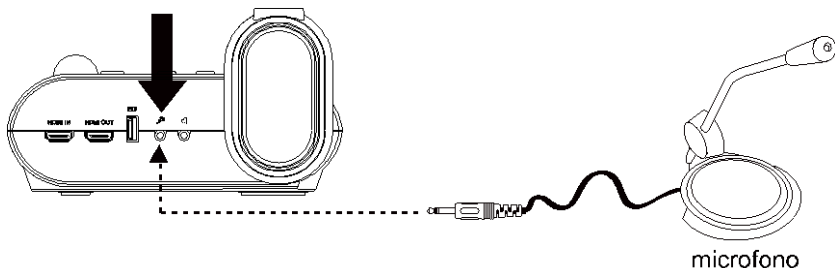

Collegare una cassa amplificata

Collegare una cassa amplificata con presa da 3,5 mm alla porta . È supportato solo l'audio dalla riproduzione video.



Consigliamo di collegare un altoparlante alimentato alla porta di uscita Audio. Fare attenzione mentre si utilizzano le cuffie. Abbassare il volume sul telecomando per evitare danni all'udito derivanti da livelli audio troppo elevati.

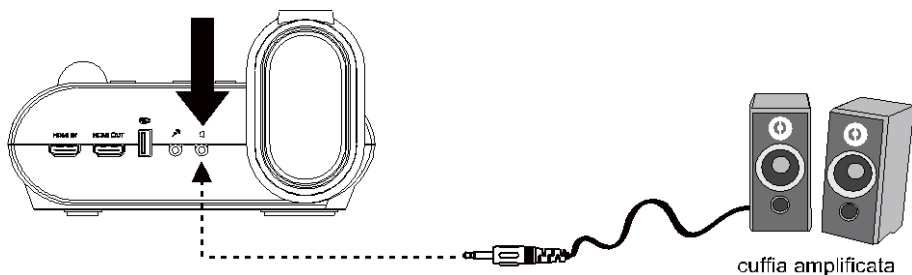

Collegamento a un microscopio

Collegando AVerVision F50+M ad un microscopio si possono esaminare oggetti microscopici su un grande schermo senza affaticare gli occhi.

1. Selezionare la scheda **IMMAGINE** > **Modalità anteprima** > **Microscopio** e premere .

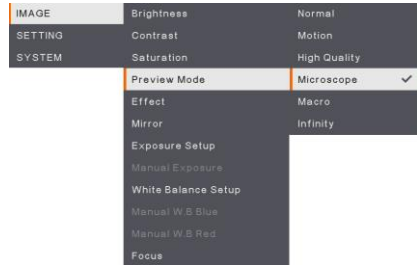

2. Puntare la telecamera sul punto più lontano, quindi premere **AUTO FOCUS**.

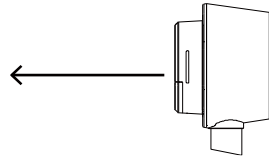

3. Regolare la messa a fuoco del microscopio.

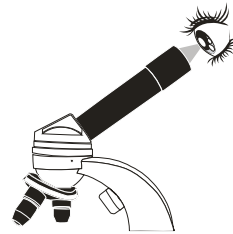

4. Selezionare l'accoppiatore in gomma delle dimensioni adeguate per l'oculare del microscopio e inserirlo nell'adattatore microscopio.

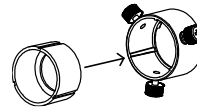

5. Togliere l'oculare del microscopio dal microscopio e collegarlo all'adattatore del microscopio con l'accoppiatore in gomma inserito. Serrare i 3 bulloni fino a che l'adattatore non fissa l'oculare.

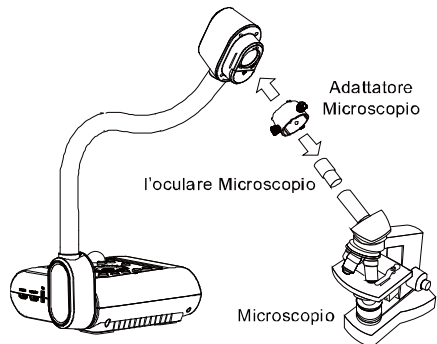

- Sugeriamo di utilizzare un oculare da 33 mm o superiore riposante per gli occhi.
- Eseguire la regolazione in modalità manuale per ottenere una migliore visualizzazione delle immagini.

6. Collegare l'adattatore del microscopio alla testa della telecamera AVerVision. Quindi, collegarla al microscopio AVerVision.

Verificare che la freccia sulla testa della telecamera e sull'adattatore del microscopio siano sullo stesso lato per eseguire il collegamento, quindi ruotare in senso orario per fare in modo che le frecce si incontrino e si blocchino in posizione.

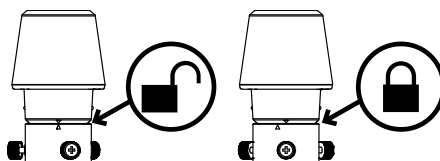

Configurazione di AVerVision F50+

Questa sezione fornisce suggerimenti utili su come regolare il proiettore AVerVision F50+ per soddisfare le proprie esigenze.

Conservazione e gestione

Il design a collo d'oca consente di piegare liberamente il braccio e di conservare la testa della telecamera nel supporto telecamera. Dopo AVer fissato correttamente la testa della telecamera al supporto, sarà possibile usare il braccio per trasportare AVerVision F50+.

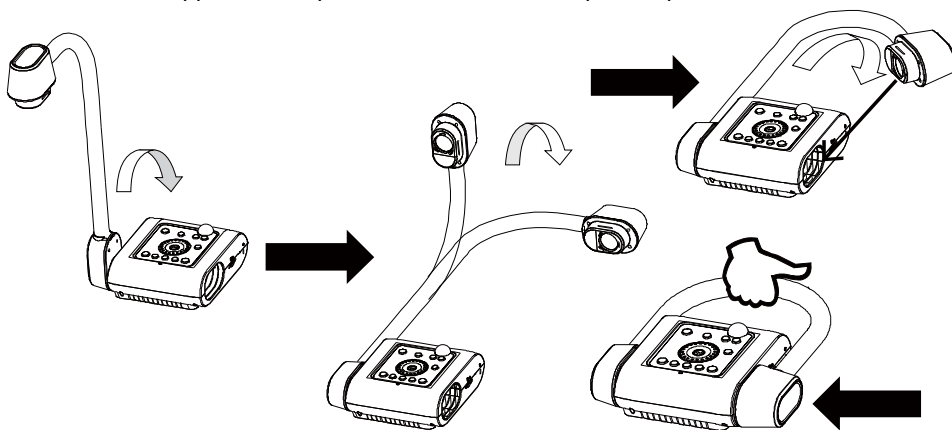

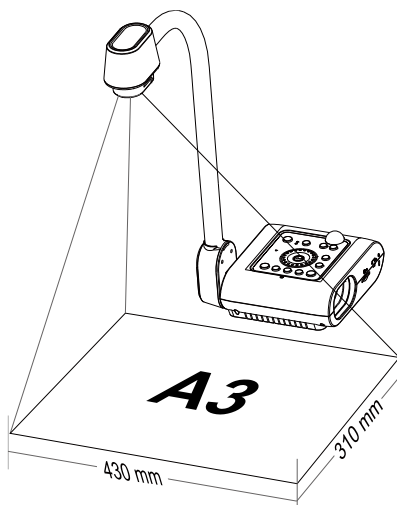

Area di proiezione

L'area di scatto è in grado di visualizzare un'area di 430 x 310 mm che consente di visualizzare un foglio di dimensioni A4.

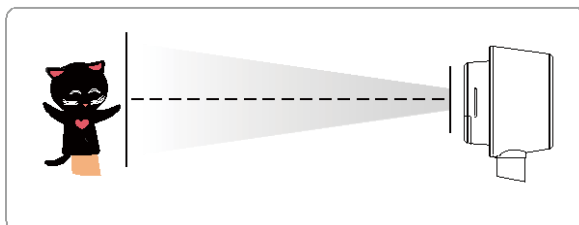

Se la testa della telecamera si trova in posizione verticale, premere il tasto ROTATE sul telecomando due volte per ruotare l'immagine di 180°.



Per riflettere l'immagine, premere MENU > selezionare Mirror (Specchio), premere , quindi selezionare On.

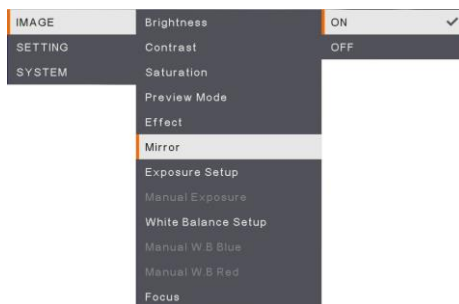

Luce proiettore

Premere il tasto LAMP sul pannello di controllo o sul telecomando per accendere e spegnere la luce.

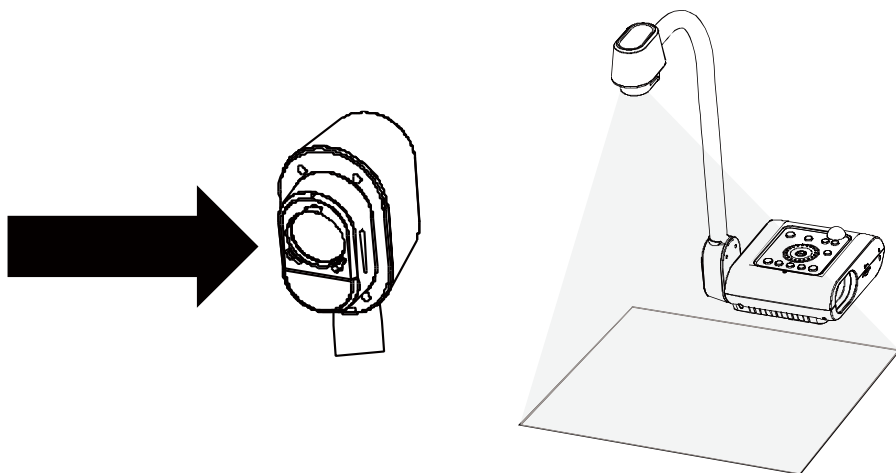

Sensore a raggi infrarossi

Puntare il telecomando direttamente al sensore a raggi infrarossi per far funzionare l'unità.

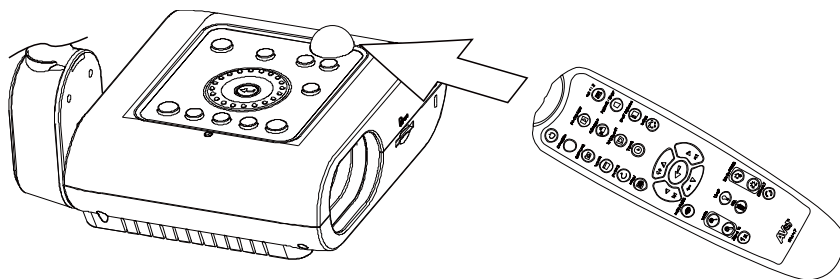

Montaggio del dispositivo F50+ su superficie in piano

Misurare e contrassegnare, in orizzontale, una distanza di 75 mm dalla linea centale fra i fori sulla superficie piana, secondo quanto indicato nella seguente immagine. Usare 2 viti M4.0 per fori da 6 mm e fissare il dispositivo F50+ sulla superficie piana.

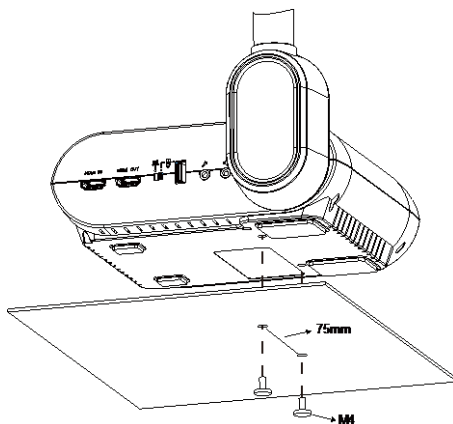
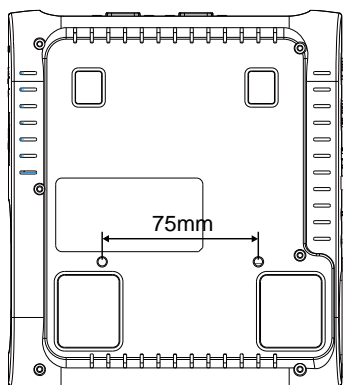

Foglio antiriflesso

Il foglio antiriflesso è un rivestimento speciale che aiuta ad eliminare qualsiasi riflesso che si può riscontrare durante la visualizzazione di oggetti molto lucidi o superfici patinate come riviste e fotografie. Per l'uso, collocare il foglio antiriflesso sopra documenti lucidi per ridurre il riflesso della luce.

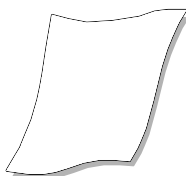

Supporto di memoria esterno

AVerVision F50+ supporta sia le schede di memoria SD che i drive flash USB per offrire più spazio per catturare immagini ed eseguire registrazioni audio-video. AVerVision F50+ è in grado di rilevare se c'è un supporto di memoria esterna e di passare automaticamente all'ultimo supporto rilevato. Se non è collegato nessun dispositivo di memoria esterno, tutte le immagini fisse catturate saranno salvate nella memoria integrata.

Inserimento di una scheda SD

Inserire una scheda con i contatti rivolti verso il basso fino a che non giunge alla fine dell'alloggiamento. Per estrarre la scheda, premere per espellerla, quindi tirarla verso l'esterno. La capacità della scheda USB supportata varia da 1GB a 32GB (FAT32). Consigliamo di usare una scheda SDHC di classe 6 o superiore per ottenere registrazioni di alta qualità.



scheda SD

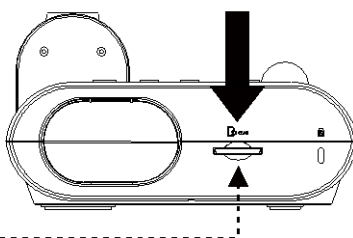

Inserimento di un Drive Flash USB

Collegare la chiavetta USB all'alloggiamento USB. AVerVision F50+ è in grado di supportare drive USB flash da 1GB a 32GB (FAT32). **Consigliamo di formattare la chiavetta USB servendosi di AVerVision F50+ per ottenere migliori risultati in fase di registrazione video.**



Drive Flash USB

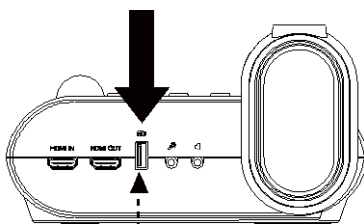

MENU OSD

Ci sono 3 opzioni principali nel menu OSD: **IMMAGINE**, **IMPOSTAZIONE** e **SISTEMA**.

IMAGE	Luminosità
SETTING	Contrasto
SYSTEM	Saturazione
	Modalità anteprima
	Effetto
	Specchio
	Configurazione esposizione
	Esposizione manuale
	Configurazione W.B.
	Blu W.B. manuale
	Rosso W.B. manuale
	Messa a fuoco

IMMAGINE

IMAGE	Risoluzione di cattura
SETTING	Qualità di cattura
SYSTEM	Tipo di cattura
	Intervallo di cattura
	Archiviazione
	Formatta
	Da USB a PC
	Volume del microfono
	Timer
	Intervallo timer

IMPOSTAZIONE

IMAGE	Lingua
SETTING	Display di uscita
SYSTEM	Backup
	Salva impostazioni
	Richiama impostazioni
	Sfarfallio
	Informazioni
	Valore predefinito

SISTEMA

Spostarsi nel Menu e nel Sottomenu

1. Premere il pulsante **MENU** sul telecomando o sul pannello di controllo.
2. Premere ►, ◀, ▲ e ▼ per scegliere una selezione nell'elenco dei menu.
3. Premere ◀ per effettuare una selezione.
4. Usare ▲ e ▼ per regolare l'impostazione o per effettuare una selezione.
5. Premere ◀ per accedere al sottomenu.

Immagine

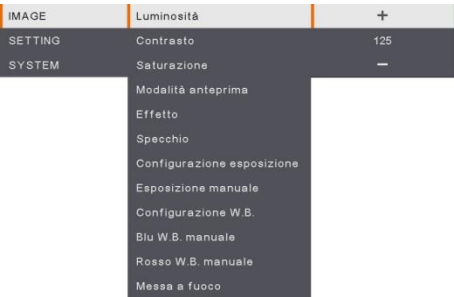
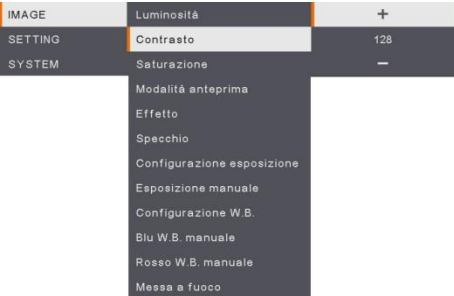
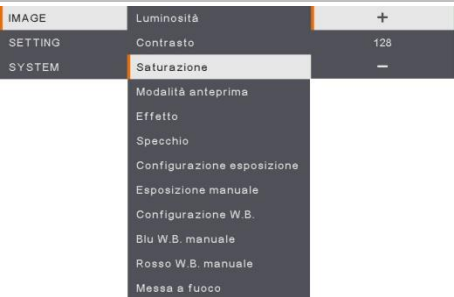
Schermata menu	Funzione
 <p>The screenshot shows a camera menu with three main categories: IMAGE, SETTING, and SYSTEM. Under the IMAGE category, 'Luminosità' is selected and highlighted in white, with a value of 125. Other options include 'Contrasto' (125) and 'Saturazione' (—). The SYSTEM category lists various modes like 'Modalità anteprima', 'Effetto', 'Specchio', 'Configurazione esposizione', 'Esposizione manuale', 'Configurazione W.B.', 'Bilu W.B. manuale', 'Rosso W.B. manuale', and 'Messa a fuoco'.</p>	<p>Luminosità</p> <p>Regolare il livello di luminosità manualmente fra 0 e 255.</p>
 <p>The screenshot shows the same camera menu as above, but now 'Contrasto' is selected and highlighted in white, with a value of 128. 'Luminosità' is now 125 and 'Saturazione' is —.</p>	<p>Contrasto</p> <p>Regolare il livello di contrasto manualmente fra 0 e 255 in ambienti particolarmente luminosi o bui.</p>
 <p>The screenshot shows the same camera menu as above, but now 'Saturazione' is selected and highlighted in white, with a value of —. 'Luminosità' is 125 and 'Contrasto' is 128.</p>	<p>Saturazione</p> <p>Regolare manualmente il livello di saturazione su un livello compreso fra 0 e 255.</p>

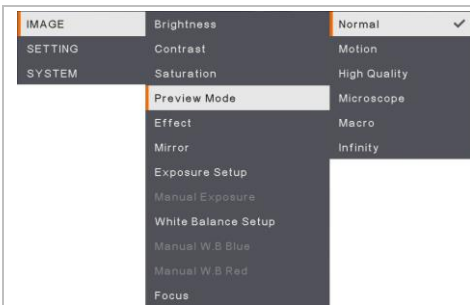

Modalità anteprima

Selezionare fra le diverse impostazioni di visualizzazione dell'immagine.

Normale - regolare il gradiente dell'immagine.

Movimento - alta velocità di aggiornamento su un'immagine in movimento.

Alta qualità - alta risoluzione con la migliore qualità.

Microscopio - regolare automaticamente lo zoom ottico per la visualizzazione microscopica.

Macro - usare per un'immagine più da vicino.

Infinito - usare per un'immagine più lontana.

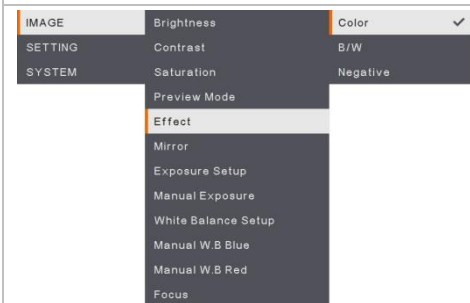

Effetto

Converte l'immagine in positivo (true color), monocromo (bianco e nero) o negativo.

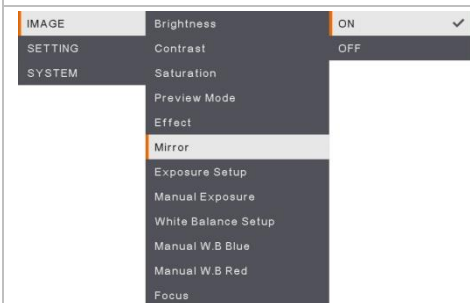

Specchio

Selezionare per girare a sinistra e a destra dell'immagine.

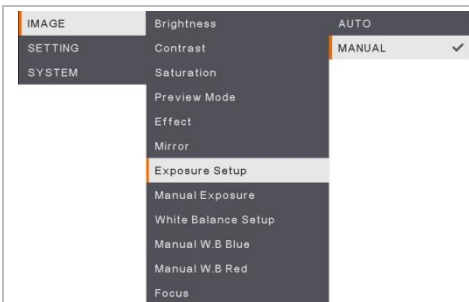

Configurazione dell'esposizione

Selezionare AUTO per regolare in modo automatico il bilanciamento dei bianchi e le impostazioni di esposizione; corregge inoltre il colore e la compensazione di esposizione.

Selezionare MANUAL per attivare le impostazioni avanzate per esposizione manuale e WB.

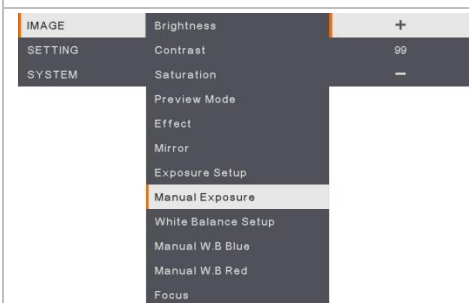

Esposizione manuale

MANUALE - regolazione manuale del livello dell'esposizione. L'esposizione può essere regolata su un valore compreso fra 0 e 99.

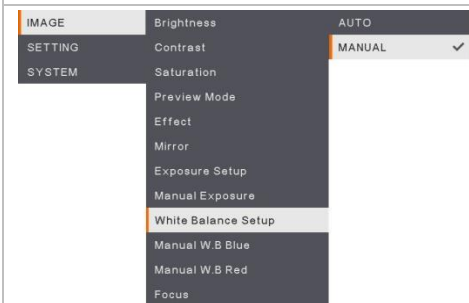

Bilanciamento dei bianchi Configurazione

Configura le impostazioni di bilanciamento dei bianchi per diverse condizioni di luminosità o temperatura del colore.

AUTO – regola in modo automatico il bilanciamento dei bianchi.

MANUALE - regolazione manuale del livello del colore. Selezionare Manuale per abilitare la configurazione WB avanzata.

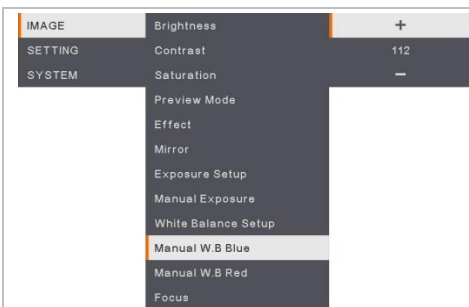

Manuale WB Blu

Regola manualmente il livello del colore blu. È possibile regolare il livello di colore fino a un valore Massimo di 255.

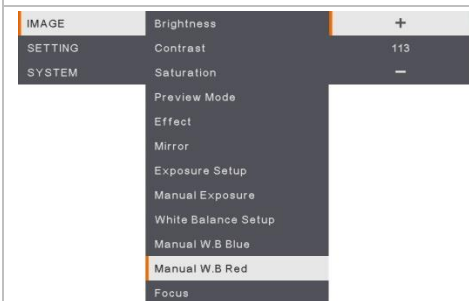

Manuale WB Rosso

Regola manualmente il livello del colore rosso. È possibile regolare il livello di colore fino a un valore Massimo di 255.

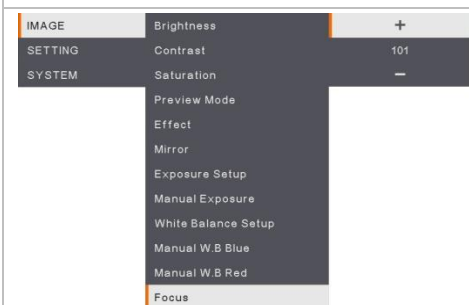

Messa a fuoco

Regolazione di precisione, manuale, dell'immagine.

Impostazione

Schermata menu	Funzione
<p>The screenshot shows the camera settings menu with the following items: IMAGE (Risoluzione di cattura: 13M), SETTING (Qualità di cattura: Normale), and SYSTEM (Tipo di cattura, Intervallo di cattura, Archiviazione, Formatta, Da USB a PC, Volume del microfono, Timer, Intervallo timer).</p>	<h3>Risoluzione di Cattura</h3> <p>Seleziona le dimensioni di cattura. Nell'impostazione 13M, le dimensioni della risoluzione di cattura sono 4208 x 3120. Selezionare Normale, le dimensioni di cattura sono basate sulle impostazioni della risoluzione.</p>
<p>The screenshot shows the camera settings menu with the following items: IMAGE (Capture Resolution: Finest), SETTING (Capture Quality: High), and SYSTEM (Capture Type: Normal, Capture Interval, Storage, Format, USB to PC, USB Streaming Format, Mic Volume, Timer, Timer Interval).</p>	<h3>Qualità di cattura</h3> <p>Selezionare le impostazioni di compressione di cattura. Selezionare la Più fine per trarre la miglior compressione in fase di cattura.</p>
<p>The screenshot shows the camera settings menu with the following items: IMAGE (Capture Resolution: Single), SETTING (Capture Quality: Continuous), and SYSTEM (Capture Type, Capture Interval, Storage, Format, USB to PC, USB Streaming Format, Mic Volume, Timer, Timer Interval).</p>	<h3>Tipo di cattura</h3> <p>Selezionare il tipo di cattura. Single - cattura solo un'immagine. Continuous (Continua) - catturare immagini successive e premere qualsiasi tasto per interrompere la cattura continua. Selezionare Continua per attivare l'impostazione Intervallo di cattura.</p>
<p>The screenshot shows the camera settings menu with the following items: IMAGE (Capture Resolution: +), SETTING (Capture Quality: 1 sec), and SYSTEM (Capture Type: -, Capture Interval, Storage, Format, USB to PC, USB Streaming Format, Mic Volume, Timer, Timer Interval).</p>	<h3>Intervallo di cattura</h3> <p>Imposta l'intervallo di tempo per la cattura continua. La lunghezza può essere impostata fino a 600 secondi (10 minuti).</p>



Archiviazione

Modificare la posizione di salvataggio. La registrazione audio video può essere salvata solo su una scheda di memoria SD oppure su un drive flash USB.



Formato

Formattare per eliminare tutti i dati dalla memoria selezionata.



USB a PC

Selezionare lo stato di AVerVision F50+ quando è collegato al computer tramite USB. **Telecamera** - può essere usata come una webcam da computer oppure con il nostro software in dotazione per registrare video e catturare immagini fisse.

Archivio di massa - trasferisce le immagini/video catturati dalla memoria al disco rigido del computer.

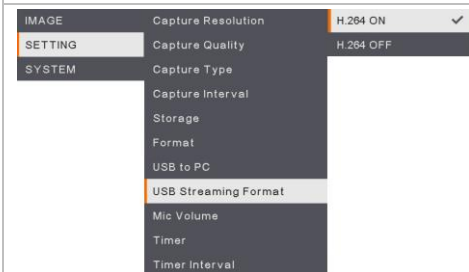

Formato di streaming USB

Per lo standard di compressione video sarà possibile selezionare **H.264 ON** oppure **H.264 OFF**

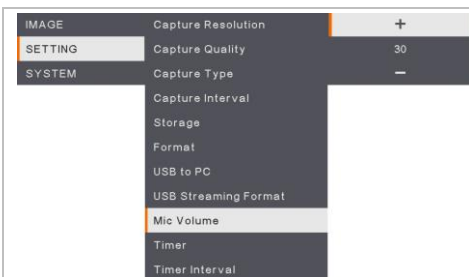

Volume MIC

Regolare l'ingresso del volume di registrazione oppure l'ingresso audio USB.

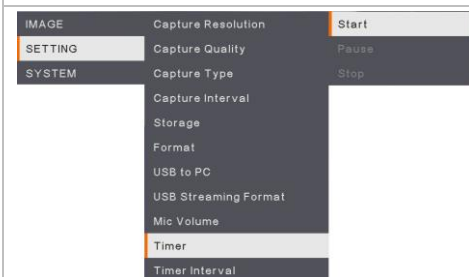

Avvia timer

Avviare il timer. Il timer conta automaticamente il tempo trascorso dopo che il conto alla rovescia raggiunge lo zero per mostrare il tempo trascorso.

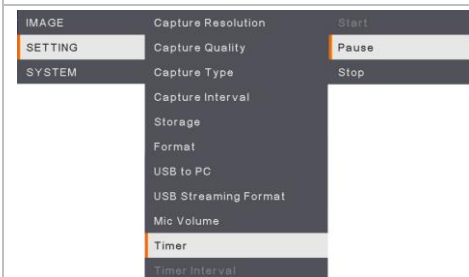

Metti in pausa/Stop Timer

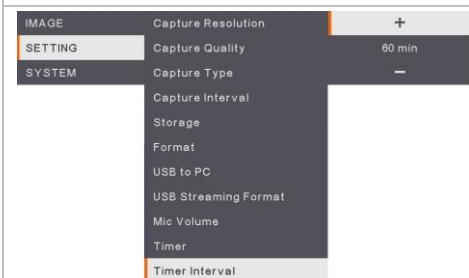

Premere il pulsante menu durante la funzione timer per mettere in pausa o fermare il conto alla rovescia.



Intervallo Timer

Impostare la durata del timer fino a 2 ore.

Sistema

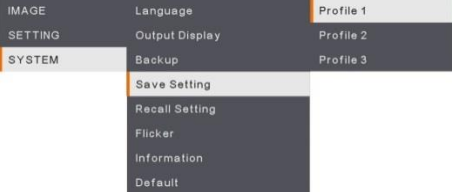
Schermata menu	Funzione
	<p>Lingua</p> <p>Modificare e selezionare una lingua diversa. F50+ supporta fino a 12 lingue.</p>
	<p>Display di uscita</p> <p>Impostare la risoluzione con cui visualizzare l'immagine a video. La risoluzione del dispositivo di uscita viene rilevata automaticamente e configurata alla massima risoluzione.</p>
	<p>Backup</p> <p>Copiare l'immagine dalla memoria incorporata alla scheda SD o alla chiavetta USB.</p>
	<p>Salva impostazioni</p> <p>Salvare le impostazioni attuali (luminosità, contrasto, saturazione, modalità di anteprima e così via) nel numero di profilo selezionato.</p>

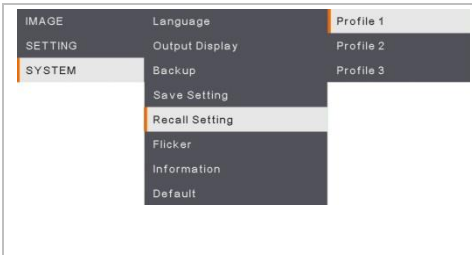

Richiama impostazioni

Riporta le impostazioni a quelle associate al numero di profilo selezionato.

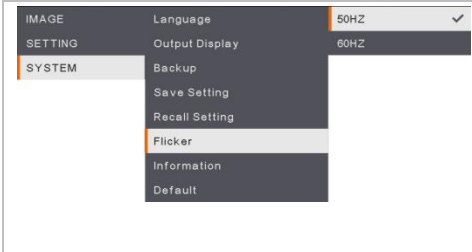

Sfarfallio

Selezionare fra 50Hz or 60Hz. Alcuni dispositivi display non sono in grado di supportare frequenze di aggiornamento elevate. L'immagine ondulerà un paio di volte mentre l'uscita viene impostata su un'altra frequenza di aggiornamento.

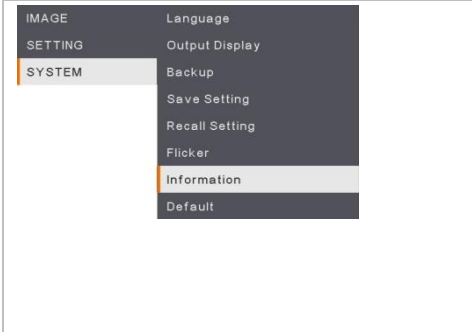

Informazioni

Visualizza le informazioni sul prodotto.

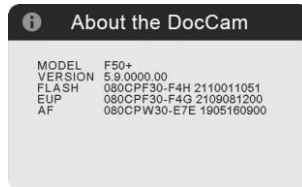

Valore predefinito

Riporta tutte le impostazioni alla configurazione originale di fabbrica. Tutte le configurazioni di salvataggio saranno cancellate.

Riproduzione

Schermata menu	Funzione
 <p>The screenshot shows the 'PLAYBACK' menu with options: Slide Show, Interval, Storage, and Delete All. The 'Start' option is highlighted.</p>	<p>Presentazione</p> <p>Avviare o interrompere la presentazione.</p>
 <p>The screenshot shows the 'PLAYBACK' menu with options: Slide Show, Interval, Storage, and Delete All. The 'Interval' option is highlighted, and a sub-menu shows '+', '1 sec', and '-'.</p>	<p>Intervallo</p> <p>Impostare l'intervallo tra la riproduzione di immagini o video.</p>
 <p>The screenshot shows the 'PLAYBACK' menu with options: Slide Show, Interval, Storage, and Delete All. The 'Storage' option is highlighted, and a sub-menu shows 'Embedded', 'SD Card' (checked), and 'USB Drive'.</p>	<p>Archiviazione</p> <p>Scegliere le immagini o i video da Archiviazione, inclusi quelli integrati, Scheda SD o Drive USB.</p>
 <p>The screenshot shows the 'PLAYBACK' menu with options: Slide Show, Interval, Storage, and Delete All. The 'Delete All' option is highlighted, and a sub-menu shows 'NO' and 'YES'.</p>	<p>Elimina tutto</p> <p>Selezionare questa opzione per eliminare tutte le immagini o i video salvati.</p>

Trasferimento delle immagini/video catturati su un computer

Due modi per salvare immagini/video:

1. Memoria integrata+scheda SD
2. Memoria integrata+drive USB



Le istruzioni che seguono **DEVONO** essere lette e seguite **PRIMA** di collegare il cavo USB.

1. **SARÀ NECESSARIO** impostare l'USB su PC come ARCHIVIAZIONE prima di collegare il cavo USB.



2. Quando compare **“Avvio archiviazione di massa (è necessario verificare)...”** nell'angolo inferiore destro della schermata di presentazione sarà possibile collegare il cavo USB.
3. Dopo AVer collegato il cavo USB, il sistema rileva in modo automatico il nuovo disco rimovibile. È ora possibile trasferire le immagini o video acquisiti dalla **memoria incorporata dell'F50+, dalla scheda SD o dall'unità USB** al disco rigido del computer.

Specifiche tecniche

Immagine

Sensore	1/3.06" CMOS
Conteggio pixel	13 megapixels
Velocità fotogrammi	60 fps (al massimo)
Bilanciamento del bianco	Automatico / Manuale
Esposizione	Automatico / Manuale
Modalità immagine	Normale / Movimento / Alta Qualità / Microscopio / Macro / Infinito
Effetti	Colore / Bianco e nero / Negativo
Output RGB analogico	1920x1080 @60, 1280x720 @60, 1024x768 @60
Uscita HDMI	3840x2160 @60/30, 1920x1080 @60, 1280x720 @60, 1024x768 @60
Acquisizione immagini	200-240 fotogrammi a XGA (a seconda della complessità dell'immagine)

Ottica

Messa a fuoco	Automatico / Manuale
Area d'acquisizione	430mm x 310mm
Zoom	Totale 230X (10X ottico + 23X digitale)

Alimentazione

Origine d'alimentazione	DC 12V, 100-240V, 50-60Hz
Consumo	12Watt (lampada spenta); 12.8 Watt (lampada accesa)

Illuminazione

Tipo di lampada	Spia LED
-----------------	----------

Input/Output

Input RGB	D-Sub a 15 pin (VGA)
Output RGB	D-Sub a 15 pin (VGA)
Uscita HDMI	HDMI
Ingresso HDMI	HDMI
RS-232	Connettore Mini-DIN (utilizzare un cavo RS-232, opzionale)
Porta USB-A	1 (Tipo A per drive USB)
Porta USB-C	1 (per collegamento a PC)
Input CC 12V	Connettore d'alimentazione
Microfono	Integrato
Uscita di linea	Presa fono

Dimensioni

Aperto	380mm x 200mm x 545mm (+/-2mm compreso piedino in gomma)
Piegato	305mm x 250mm x 77mm (+/-2mm compreso piedino in gomma)
Peso	2.56 kg (about 5.64 lbs)

Dispositivo di stoccaggio esterno

Alta Capacità Digitale Sicura (SDHC - Secure Digital High Capacity)	Max. 32 GB (FAT32)
Drive Flash USB	Max. 32 GB (FAT32)

Schema di collegamento RS-232

Il dispositivo AVerVision F50+ può essere controllato con un computer o un qualsiasi pannello di controllo centralizzato servendosi di un collegamento RS-232.

Collegamento al computer RS-232

Localizzare la porta RS-232 del computer e collegarla al jack RS-232 del cavo RS-232.

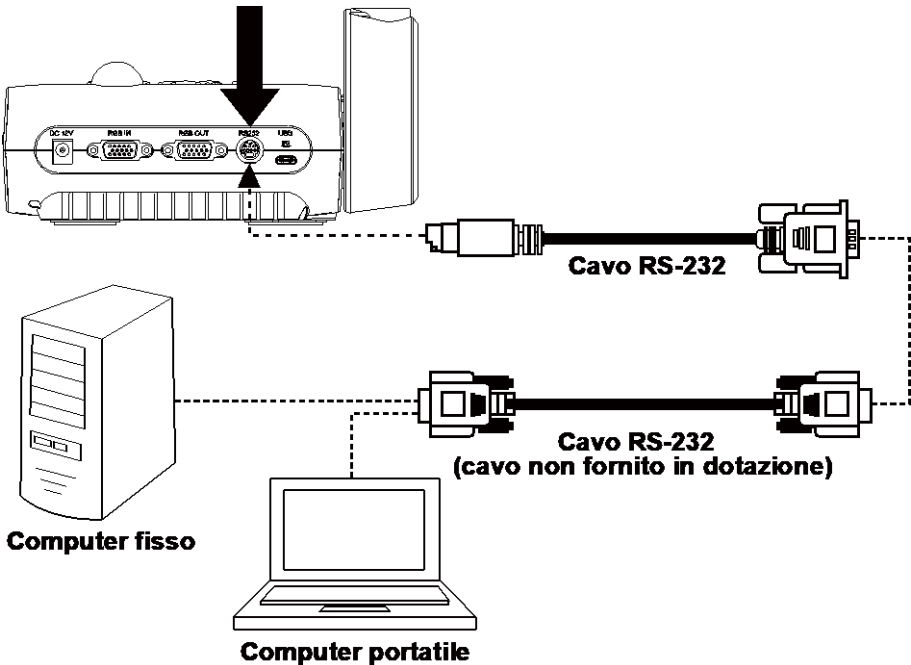

Specifiche tecniche cavi RS-232

Assicurarsi che il cavo RS-232 corrisponda alle specifiche.

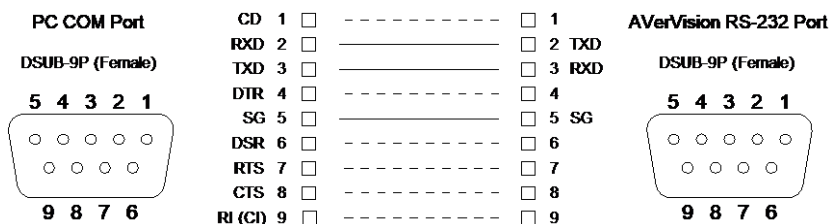

Specifiche di trasmissione RS-232

- Bit di inizio : 1 bit
- Bit di dati : 8 bit
- Bit di stop : 1 bit
- Bit di parità : Nessuno
- Parametro X : Nessuno
- Velocità Baud (velocità di comunicazione) : 9600bps

Formato comunicazione RS-232

Codice Send Device (1 byte)	0x52	
Codice Type (1 byte)	0x0B	0x0A
Codice DataLength (1 byte)	0x03	0x01
Codice Data[0] (1 byte)	Tabella comando di invio RS-232	Tabella comando di ricezione RS-232
Codice Data[1] (1 byte)	Tabella comando di invio RS-232	X
Codice Data[2] (1 byte)	Tabella comando di invio RS-232	X
Codice Receive Device (1 byte)	0x53	
Codice CheckSum (1 byte)	Tabella comando di invio RS-232	Tabella comando di ricezione RS-232
Formato	Dispositivo di invio + Tipo + Lunghezza + Dati + Dati ricezione + CheckSum	Dispositivo di invio + Tipo + Lunghezza + Dati + Dati ricezione + CheckSum
Esempio	Comando accensione: 0x52 + 0x0B + 0x03 + 0x01 + 0x01 + 0x00 + 0x53 + 0x5B	Ottieni valore rosso WB 0x52 + 0x0A + 0x01 + 0x02 + 0x53 + 0x5A

Tabella comandi di invio RS-232

Formato di invio : 0x52 + 0x0B + 0x03 + Dati[0] + Dati[1] + Dati[2] + 0x53 + Checksum*1

Esito positivo - Formato di ricezione : 0x53 + 0x00 + 0x02+ *2 + 0x00 + 0x52 + Checksum *4

Anomalo - Formato di ricezione : 0x53 + 0x00 + 0x01+ *3 + 0x52 + Checksum *5

*1 : Checksum = 0x0B xoppure 0x03 xoppure Dati[0] xoppure Dati[1] xoppure Dati[2] xoppure 0x53

*2 : Ricezione dati ok : 0x0B, Nessun comando : 0x03

*3 : errore ID : 0x01, Errore Checksum: 0x02, Errore funzione = 0x04

*4 : Checksum = 0x00 xoppure 0x02 xoppure *2 xoppure 0x00 xoppure 0x52

*5 : Checksum = 0x00 xoppure 0x01 xoppure *3 xoppure 0x52

*6 : Modalità Standby Ricezione Dati = 0x51 + 0xFF + 0x01 + 0x0B + 0x51 + 0xA4

Modalità Accensione Ricezione Dati = Nessun ritorno dati

*7 : Modalità Standby Ricezione Dati = 0x51 + 0x00 + 0x01 + 0x0B + 0x51 + 0x5B

Modalità Accensione Ricezione Dati = 0x53 + 0x00 + 0x02 + 0x0B + 0x00 + 0x52 + 0x5B

Funzione	Dati[0]	Dati[1]	Dati[2]	Checksum
SPEGNIMENTO*6	0x01	0x00	0x00	0x5a
ACCENSIONE *7	0x01	0x01	0x00	0x5b
MODALITÀ TELECAMERA	0x02	0x00	0x00	0x59
MODALITÀ DI RIPRODUZIONE	0x03	0x00	0x00	0x58
PC 1/2	0x04	0x00	0x00	0x5f
TIPO DI CATTURA IMMAGINE SINGOLA	0x05	0x00	0x00	0x5e
TIPO DI CATTURA IMMAGINE CONTINUO	0x05	0x01	0x00	0x5f
CONT. INTERVALLO DI CATTURA +	0x06	0x00	0x00	0x5d
CONT. INTERVALLO DI CATTURA -	0x06	0x01	0x00	0x5c
RISOLUZIONE DI CATTURA IMMAGINE: NORMALE	0x07	0x00	0x00	0x5c
RISOLUZIONE DI CATTURA IMMAGINE: 13M	0x07	0x01	0x00	0x5d
AVVIO TIMER	0x08	0x00	0x00	0x53
PAUSA TIMER	0x08	0x01	0x00	0x52
STOP TIMER	0x08	0x02	0x00	0x51
TEMPO IMPOSTAZIONE TIMER	0x08	0x03	Valore [1 ~ 120]	*1
MODALITÀ ANTEPRIMA: MOVIMENTO	0x0A	0x02	0x00	0x53
MODALITÀ ANTEPRIMA: MICROSCOPIO	0x0A	0x03	0x00	0x52

MODALITÀ ANTEPRIMA: MACRO	0x0A	0x04	0x00	0x55
MODALITÀ ANTEPRIMA: INFINITO	0x0A	0x05	0x00	0x54
MODALITÀ ANTEPRIMA: NORMALE	0x0A	0x06	0x00	0x57
MODALITÀ ANTEPRIMA: ALTA QUALITÀ	0x0A	0x07	0x00	0x56
ANTEPRIMA CATTURA	0x0B	0x00	0x00	0x50
RIPRODUZIONE ELIMINA	0x0C	0x00	0x00	0x57
RIPRODUZIONE SCHERMO INTERO	0x0D	0x00	0x00	0x56
SPECCHIO OFF	0x0E	0x00	0x00	0x55
SPECCHIO ON	0x0E	0x01	0x00	0x54
RUOTA OFF	0x0F	0x00	0x00	0x54
RUOTA ON	0x0F	0x02	0x00	0x56
EFFETTO: COLORE	0x10	0x00	0x00	0x4b
EFFETTO: B/W	0x10	0x01	0x00	0x4a
EFFETTO: NEGATIVO	0x10	0x02	0x00	0x49
AUMENTA CONTRASTO	0x11	0x00	0x00	0x4a
RIDUCI CONTRASTO	0x11	0x01	0x00	0x4b
VALORE CONTRASTO	0x11	0x02	Valore [1 ~ 255]	*1
AUMENTO LUMINOSITÀ	0x12	0x00	0x00	0x49
RIDUZIONE LUMINOSITÀ	0x12	0x01	0x00	0x48
VALORE LUMINOSITÀ	0x12	0x02	Valore [1 ~ 255]	*1
ESPOSIZIONE: AUTO	0x13	0x00	0x00	0x48
ESPOSIZIONE: MANUALE	0x13	0x01	0x00	0x49
AUMENTO MANUALE ESPOSIZIONE	0x14	0x00	0x00	0x4f
RIDUZIONE CALO MANUALE ESPOSIZIONE	0x14	0x01	0x00	0x4e
BILANCIAMENTO DEI BIANCHI: AUTO	0x15	0x00	0x00	0x4e
BILANCIAMENTO DEI BIANCHI: MANUALE	0x15	0x01	0x00	0x4f
BILANCIAMENTO DEI BIANCHI AUMENTO BLU	0x16	0x00	0x00	0x4d
BILANCIAMENTO DEI BIANCHI RIDUZIONE BLU	0x16	0x01	0x00	0x4c
BILANCIAMENTO DEI BIANCHI AUMENTO ROSSO	0x17	0x00	0x00	0x4c
BILANCIAMENTO DEI BIANCHI RIDUZIONE ROSSO	0x17	0x01	0x00	0x4d

SFARFALLIO: 50Hz	0x18	0x00	0x00	0x43
SFARFALLIO: 60Hz	0x18	0x01	0x00	0x42
REGISTRA: OFF	0x23	0x00	0x00	0x78
REGISTRA: ON	0x23	0x01	0x00	0x79
FILMATO RIAVVOLGIMENTO RAPIDO	0x25	0x00	0x00	0x7e
FILMATO AVANZAMENTO RAPIDO	0x25	0x01	0x00	0x7f
FILMATO AUMENTO VOLUME	0x26	0x00	0x00	0x7d
FILMATO RIDUZIONE VOLUME	0x26	0x01	0x00	0x7c
ARCHIVIAZIONE: INTEGRATO	0x28	0x00	0x00	0x73
ARCHIVIAZIONE: SCHEDA SD	0x28	0x01	0x00	0x72
ARCHIVIAZIONE: CHIAVETTA	0x28	0x02	0x00	0x71
FORMATO: INTEGRATO	0x29	0x00	0x00	0x72
FORMATO: SCHEDA SD	0x29	0x01	0x00	0x73
FORMATO: CHIAVETTA	0x29	0x02	0x00	0x70
RISOLUZIONE DI USCITA: 1024x768	0x2F	0x01	0x00	0x75
RISOLUZIONE DI USCITA: 1280x720	0x2F	0x02	0x00	0x76
RISOLUZIONE DI USCITA: 1920x1080	0x2F	0x03	0x00	0x77
RISOLUZIONE DI USCITA: 3840x2160@30	0x2F	0x08	0x00	0x7c
RISOLUZIONE DI USCITA: 3840x2160@60	0x2F	0x09	0x00	0x7d
CONNESSIONE USB: TELECAMERA USB	0x30	0x00	0x00	0x6b
CONNESSIONE USB: ARCHIVIAZIONE DI MASSA	0x30	0x01	0x00	0x6a
BACKUP SULLA SCHEDA SD	0x31	0x00	0x00	0x6a
BACKUP SULLA CHIAVETTA	0x31	0x01	0x00	0x6b
PROFILO SALVATAGGIO: PROFILO 1	0x32	0x00	0x00	0x69
PROFILO SALVATAGGIO: PROFILO 2	0x32	0x01	0x00	0x68
PROFILO SALVATAGGIO: PROFILO 3	0x32	0x02	0x00	0x6b
PROFILO RICHIAMA: PROFILO 1	0x33	0x00	0x00	0x68
PROFILO RICHIAMA: PROFILO 2	0x33	0x01	0x00	0x69
PROFILO RICHIAMA: PROFILO 3	0x33	0x02	0x00	0x6a
PRESENTAZIONE: OFF	0x34	0x00	0x00	0x6f
PRESENTAZIONE: ON	0x34	0x01	0x00	0x6e

QUALITÀ DI CATTURA: NORMALE	0x37	0x00	0x00	0x6c
QUALITÀ DI CATTURA: ALTO	0x37	0x01	0x00	0x6d
QUALITÀ DI CATTURA: PIÙ FINE	0x37	0x02	0x00	0x6e
MESSA A FUOCO AUTOMATICA	0x40	0x00	0x00	0x1b
MENU	0x41	0x00	0x00	0x1a
FRECCIA - GIÙ	0x42	0x00	0x00	0x19
FRECCIA - SU	0x42	0x01	0x00	0x18
FRECCIA - SINISTRA	0x42	0x02	0x00	0x1b
FRECCIA - DESTRA	0x42	0x03	0x00	0x1a
INVIO	0x43	0x00	0x00	0x18
BLOCCA/STOP	0x44	0x00	0x00	0x1f
PREDEFINITO	0x45	0x00	0x00	0x1e
ZOOM -	0x46	0x00	0x00	0x1d
ZOOM +	0x46	0x01	0x00	0x1c
ZOOM RESET	0x47	0x00	0x00	0x1c
METTI A FUOCO DA VICINO	0x48	0x00	0x00	0x13
METTI A FUOCO DA LONTANO	0x48	0x01	0x00	0x12
LAMPADA OFF	0x49	0x00	0x00	0x12
LAMPADA ON	0x49	0x01	0x00	0x13
AUMENTO SATURAZIONE	0x4B	0x00	0x00	0x10
RIDUZIONE SATURAZIONE	0x4B	0x01	0x00	0x11
VALORE SATURAZIONE	0x4B	0x02	Valore [1 ~ 255]	*1
DISATTIVA AUDIO OFF	0x4C	0x00	0x00	0x17
DISATTIVA AUDIO ON	0x4C	0x01	0x00	0x16

Recupera tabella dei comandi RS-232

Formato di invio : 0x52 + 0x0A + 0x01 + Data[0] + 0x53 + CheckSum

Formato di ricezione : 0x53 + 0x0C + 0x01 + ReData[0] + 0x52 + ReCheckSum *1

xor : Operatore Esclusivo-o

*1 : ReCheckSum = 0x0C xor 0x01 xor ReData[0] xor 0x52

*2 : Formato di ricezione stato spegnimento: 0x51 + 0xFF + 0x01 + 0x0A + 0x51 + 0xA5

FUNZIONE	Data[0]	CheckSum Code	ReData[0]
RED VALUE	0x02	0x5A	VALUE[0 ~ 255]
BLUE VALUE	0x03	0x5B	VALUE[0 ~ 255]
POWER STATUS	0x04	0x5C	OFF *2 1: ON
LAMP STATUS	0x05	0x5D	0 : OFF 1: ON
DISPLAY STATUS	0x06	0x5E	0: CAMERA MODE 1: PLAYBACK MODE 2: PC-1 PASS THROUGH
FREEZE STATUS	0x08	0x50	0 : OFF 1: ON
BRIGHTNESS VALUE	0x0A	0x52	VALUE[1 ~ 255]
CONTRAST VALUE	0x0B	0x53	VALUE[1 ~ 255]
SATURATION VALUE	0x0D	0x55	VALUE [1 ~ 255]

Risoluzione dei problemi

Questa sezione fornisce molti suggerimenti utili sulla soluzione dei problemi comuni di AVerVision F50+.

Sullo schermo di presentazione non ci sono immagini.

1. Controllare tutti i connettori come illustrato in questo manuale.
2. Controllare l'interruttore d'alimentazione del dispositivo d'output video.
3. Verificare le impostazioni del dispositivo d'output video.
4. Se si sta eseguendo la presentazione da un portatile o da un computer tramite un dispositivo di uscita, verificare il collegamento del cavo fra la porta di uscita RGB (VGA) del computer all'ingresso RGB del dispositivo AVerVision F50+ e verificare che il dispositivo AVerVision F50+ si trovi in modalità PC.
5. Per l'uscita su schermo HDMI si verifica un ritardo mentre il dispositivo display e il dispositivo AVerVision F50+ si sincronizzano. Attendere circa 4-7 secondi per vedere l'immagine della telecamera sullo schermo.

The picture on the presentation screen is distorted or the image is blurry.

1. Ripristina tutte le impostazioni modificate allo stato di default stabilito dal produttore. Premere il pulsante DEFAULT sul telecomando oppure selezionare Default sul tab Base nel menu OSD.
2. Usare le funzioni Brightness (Luminosità) e Sharpness (Nitidezza) del menu per ridurre la distorsione, se applicabile.
3. Se si riscontra che l'immagine è poco chiara o sfuocata, premere il pulsante Auto Focus (Fuoco automatico) del pannello di controllo o del telecomando.

Il segnale del computer non è visualizzato sullo schermo di presentazione.

1. Controllare tutti i collegamenti dei cavi tra il dispositivo di visualizzazione, AVerVision F50+ ed il PC.
2. Collegare il PC a AVerVision F50+ prima di accendere il computer.
3. Per i computer portatili, premere ripetutamente la combinazione di tasti FN+F5 per passare in rassegna le diverse modalità di visualizzazione e visualizzare l'immagine del computer sullo schermo della presentazione. Per comandi diversi si prega di consultare il manuale del proprio computer portatile.

Lo schermo di presentazione non mostra l'immagine esatta del desktop PC/portatile dopo essere passati dalla modalità Camera (Telecamera) a PC.

1. Tornare al PC o portatile, mettere il mouse sul desktop e fare clic col tasto destro del mouse, scegliere "Properties" (Proprietà), scheda "Setting" (Impostazioni), fare clic sul monitor "2" e selezionare la casella "Extend my Windows desktop onto this monitor" (Estendi desktop su questo monitor).
2. Tornare di nuovo al PC o portatile e mettere il mouse sul desktop e fare di nuovo clic col tasto destro del mouse.
3. Questa volta scegliere "Graphics Options" (Opzioni grafiche), "Output To" (Visualizza su), "Intel® Dual Display Clone", infine scegliere "Monitor + Notebook".
4. Dopo AVer seguito queste procedure, dovrebbe essere possibile sullo schermo di presentazione lo stesso desktop del PC o portatile.

AVerVision F50+ non riesce a rilevare la chiavetta USB inserita.

Assicurarsi che la chiavetta USB sia inserita correttamente e nel formato corretto. È supportato solo il formato FAT32.

Garanzia limitata

Per un periodo che inizia dalla data acquisto del prodotto applicabile e che si estende per il tempo dichiarato nella sezione **“Warranty Period of AVer Product Purchased (Periodo di garanzia del prodotto AVer acquistato)”**, AVer Information Inc. (“AVer”) garantisce che il prodotto applicabile (“Prodotto”) è sostanzialmente conforme alla documentazione di AVer per il prodotto, e che la sua manifattura ed i suoi componenti sono privi di difetti nei materiali e nella lavorazione in normali condizioni d’uso. In questo contratto il termine “Voi” si riferisce, secondo dei casi, alla persona fisica o all’entità commerciale in vece della quale si utilizza od installa il prodotto. Questa garanzia limitata è valida solamente per Voi, l’acquirente originale. Fatta eccezione per quanto detto in precedenza, il Prodotto è fornito “COME È”. In nessuna caso AVer garantisce che Voi sarete in grado di far funzionare il Prodotto senza problemi o interruzioni, oppure che il Prodotto è adatto ai Vostri scopi. L’unico Vostro rimedio, e l’unica responsabilità di AVer in base a questo paragrafo, sarà – a discrezione di AVer – la riparazione o sostituzione del Prodotto con uno uguale o di simile. Questa garanzia non è applicabile a: (a) qualsiasi Prodotto il cui numero di serie è stato cancellato, modificato o rimosso; oppure (b) imballaggi, custodie, batterie, mobili, nastri o accessori utilizzati con questo Prodotto. Questa garanzia non è applicabile ad alcun Prodotto che ha subito danni, deterioramento o guasti dovuti a: (a) incidente, abuso, sfruttamento, negligenza, fuoco, acqua, lampi o altre cause naturali, utilizzo commerciale o industriale, modifiche non autorizzate al Prodotto o mancata osservanza delle istruzioni in dotazione a Prodotto; (b) riparazioni negligenti da parte di personale diverso da quello autorizzato dal produttore; (c) qualsiasi danno provocato dalla spedizione (i reclami devono essere presentati al corriere); (d) tutte le altre cause non imputabili a difetti del prodotto. Il Periodo di garanzia di qualsiasi Prodotto riparato o sostituito sarà quello più lungo tra: (a) il Periodo di garanzia originale, oppure (b) trenta (30) giorni dalla data di consegna del Prodotto riparato o sostituito.

Limitazioni della garanzia

AVer non fa alcuna garanzia a terzi. Voi siete responsabili di tutti i reclami, danni, accordi, spese e parcelle dell’avvocato relativi ai reclami fatti contro di Voi in seguito all’uso o cattivo uso del Prodotto. Questa garanzia è applicabile solamente se il Prodotto è installato, fatto funzionare, mantenuto ed utilizzato in accordo alle specifiche di AVer. Nello specifico le garanzie non si estendono ad alcun guasto provocato da: (I) incidente, stress fisici, elettrici o elettromagnetici anomali, negligenza o abuso; (II) fluttuazioni della corrente elettrica oltre le specifiche di AVer; (III) uso del Prodotto con accessori o opzioni non fornite da AVer o i suoi concessionari autorizzati; (IV) installazione, alterazione o riparazione del prodotto da personale diverso da quello autorizzato AVer..

Clausola di garanzia

Fatta eccezione per quanto espressamente qui dichiarato, e nell’estensione massima concessa dalle leggi applicabili, aver nega tutte le altre garanzie nei confronti del prodotto, siano esse espresse, implicite, costituzionali o altro, includendo senza limitazione la garanzia di qualità, Soddisfazione, corso commerciale, utilizzo o pratica commerciale o le garanzia implicite di commerciabilità, conformità ad uno scopo particolare o di non violazione dei diritti di terzi.

Limitazione delle responsabilità

In nessun caso aver sarà responsabile per alcun danno indiretto, accidentale, speciale, esemplare, punitivo o conseguente sia esso di qualsiasi natura includendo, senza limitazioni, la perdita di profitti, dati, entrate, produzione o uso, interruzione commerciale o il procacciamento di beni o servizi sostitutivi in seguito o in relazione a questa garanzia Limitata, oppure per l’uso o le prestazioni di qualsiasi prodotto, sia esso basato su contratto o torto, includendo la negligenza e qualsiasi altra teoria legale, anche se aver è stata avvisata della possibilità di tali danni. La responsabilità totale e collettiva di aver per danni di qualsiasi natura, indipendentemente dall’azione, in nessun caso potrà eccedere la somma pagata da voi per il prodotto specifico su cui è basata la responsabilità.

Leggi vigenti e diritti personali

Questa garanzia Vi dà diritti legali specifici; potreste anche AVerE altri diritti garantiti dalle leggi statati. Questi diritti variano da stato a stato.



Fare riferimento alla scheda della garanzia per il periodo di validità della garanzia.

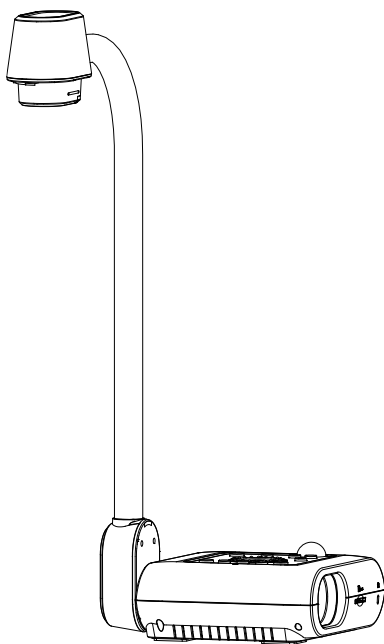

AVerVision F50+

— **Manual del usuario** —

Advertencia

Este dispositivo es un producto de Clase A. Este producto puede causar interferencias de radio en un entorno doméstico, en cuyo caso es posible que el usuario deba tomar las medidas pertinentes.

Precaución

Existe riesgo de explosión si la batería se sustituye por un tipo de batería incorrecto. Deseche las baterías usadas de acuerdo con las instrucciones.

EXENCIÓN DE RESPONSABILIDAD

No se asume responsabilidad alguna, ya sea expresa o implícita, sobre el contenido de este documento, su calidad, rendimiento, comerciabilidad o idoneidad para un fin particular. Se ha revisado la fiabilidad de la información contenida en este documento; no obstante, no se asume ninguna responsabilidad en caso de imprecisiones. La información contenida en este documento está sujeta a cambios sin previo aviso.

En ningún caso, AVer será responsable de daños directos, indirectos, especiales, fortuitos o consecuentes derivados del uso o la incapacidad de usar este producto o su documentación, aun cuando se haya advertido de la posibilidad de dichos daños.

MARCAS COMERCIALES

«AVer» es una marca comercial propiedad de AVer Information Inc. Otras marcas comerciales utilizadas en este documento con fines descriptivos pertenecen exclusivamente a sus empresas correspondientes.

COPYRIGHT

© 2024 AVer Information Inc. Todos los derechos reservados. | 22 Octubre 2024

Todos los derechos de este objeto pertenecen a AVer Information Inc. Se prohíbe la reproducción o transmisión en cualquier forma o por cualquier medio sin la previa autorización por escrito de AVer Information Inc. AVer Information Inc. se reserva el derecho a modificar sus productos, incluso sus especificaciones, y cualquier otra información aquí expuesta sin previo aviso. Los impresos oficiales de cualquier información prevalecerán en caso de cualquier discrepancia entre la información aquí contenida y la información contenida en la hoja impresa. "AVer" es una marca registrada propiedad de AVer Information Inc. Otras marcas registradas mencionadas aquí para propósito de descripción sólo pertenecen a cada una de sus empresas.

Ayuda Adicional

Para preguntas frecuentes, soporte técnico y descargas de software y manuales de instrucciones, visite:

Centro de descargas:



<https://www.aveurope.com/download-center>

Soporte técnico:



<https://www.aveurope.com/technical-support>

Información de contacto

AVer Information Europe B.V.

Westblaak 134, 3012 KM, Rotterdam, The Netherlands

Tel: +31 (0) 10 7600 550

Tabla de contenido

Contenido del paquete	1
Accesorios opcionales	1
Familiarizándose con la AVerVision F50+	2
Panel derecho	3
Panel posterior	3
Panel izquierdo.....	4
Panel de control	5
Control remoto.....	6
Realizar las conexiones	8
Conectar el adaptador de alimentació	8
Conexión a una computadora mediante USB	8
Conexión a un monitor o proyector LCD/DLP con interfaz de salida RGB	9
Conexión a una computadora con interfaz de entrada RGB	9
Conexión a un monitor o proyector LCD/DLP con una interfaz HDMI	10
Conexión con un equipo mediante la interfaz de entrada HDMI	10
Conexión de un micrófono externo.....	10
Conexión de altoparlantes amplificados.....	11
Conexión a un microscopio	12
Preparar el dispositivo AVerVision F50+	13
Almacenamiento y manejo	13
Área de disparo	14
Luz aérea	15
Sensor de inf rar rojos	15
Montaje del F50+ en una superficie plana.....	16
Lámina de protección antideslumbramiento.....	16
Almacenamiento de memoria externo	17
Inserción y extracción de la tarjeta SD	17
Inserción de una memoria USB	17
Menú OSD	18
Desplazamiento por el menú y submenú	19

Especificaciones técnicas	30
Diagrama de conexiones RS-232	31
Solucionar problemas	38
Garantía limitada	39

Contenido del paquete

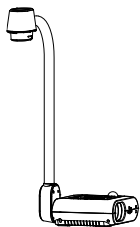

AVerVision F50+

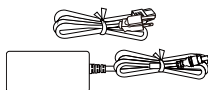

Adaptador de corriente y cable de alimentación*

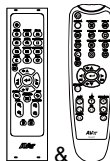

Mando a distancia**



AAA baterías (x2)

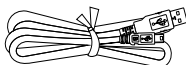

Cable USB
(Tipo C a Tipo A)



Cable RGB



Tarjeta de garantía
(Solo para Japón)



Guía de inicio rápido

*El Adaptador de alimentación variará en función de la toma de corriente estándar del país en el que se venda.

**Su dispositivo puede venir con uno de los dos controles remotos.

Accesorios opcionales



Bolsa de transporte



Lámina de protección antideslumbramiento



Adaptador microscópico
(Acoplador de goma de 28mm, Acoplador de goma de 34mm)

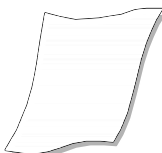
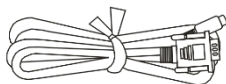

Cable RS-232

Familiarizándose con la AVerVision F50+

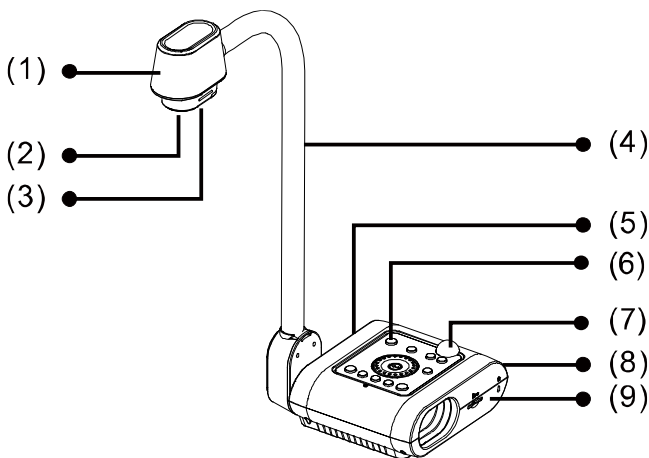

(fig. 1.1)

Nombre	Función
(1) Cabezal de la cámara	Contiene el sensor de la cámara.
(2) Objetivo de la cámara	Enfoca la imagen en la cámara.
(3) Luz LED	Proporciona luz para mejorar la condición de iluminación.
(4) Brazo flexible	Proporciona una cobertura de visión ajustable.
(5) Panel izquierdo	Conexiones para dispositivo de visualización externo con entrada/salida HDMI, entrada de micrófono, salida de línea y puerto USB.
(6) Panel de control	Permite el acceso fácil a varias funciones.
(7) Sensor de infrarrojos	Recibe comandos del control remoto.
(8) Panel posterior	Conexiones para alimentación, computadora, dispositivo de visualización externo de entrada / salida RGB, RS-232 y puerto USB-C.
(9) Panel derecho	Conexiones para el soporte del cabezal de la cámara, tarjeta SD, y ranura compatible con candado de seguridad Kensington antirrobo.

Panel derecho

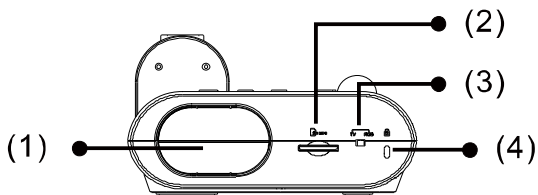

(fig. 1.2)

Nombre	Función
(1) Soporte de la cámara	Soporta la cabeza de la cámara para almacenamiento.
(2) Ranura de tarjeta SD	Permite insertar la tarjeta SD con la etiqueta orientada hacia arriba.
(3) Ranura antirrobo	Adjunta un dispositivo antirrobo o bloqueo de seguridad compatible con Kensington.

Panel posterior

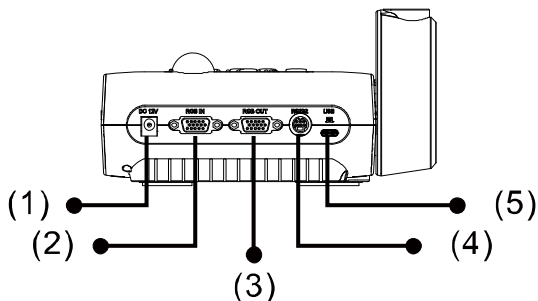

(fig. 1.3)

Nombre	Función
(1) DC12V	Puerto para conectar el adaptador de alimentación.
(2) Puerto de entrada RGB	Recibe la señal de una computadora u otras fuentes y sólo la pasa a través del puerto RGB OUT. Este puerto permite la conexión a un puerto de salida RGB/VGA de una computadora.
(3) Puerto de salida RGB	Conecte el AVerVision F50+ a cualquier dispositivo de visualización con un cable RGB.
(4) Puerto RS-232	Conecte este puerto a un ordenador con el cable RS232(Opcional). Para más información, consulte Diagrama de conexiones RS232 .
(5) Puerto USB-C	Conecte este puerto a un puerto USB de un ordenador mediante un cable USB y utilice la AVerVision F50+ D como una cámara USB o transfiera las imágenes/vídeos capturados de la fuente de memoria al ordenador.

Panel izquierdo

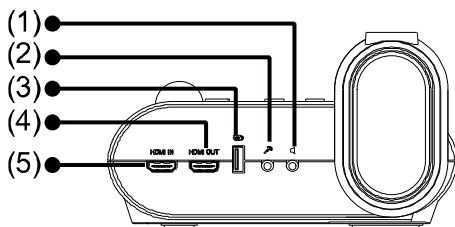

(fig. 1.4)

Nombre	Función
(1) Puerto de salida de línea	Permite conectar altoparlantes amplificadas o audífonos para reproducir clips de audio y video grabados.
(2) Puerto del entrada MIC	Conéctese a un micrófono externo. El micrófono incorporado se desactivará cuando se conecte un micrófono externo a este puerto.
(3) Puerto USB	Inserte una unidad flash USB y guarde las imágenes / video directamente desde la unidad flash USB.
(4) Puerto de salida HDMI	Transmita la señal de vídeo del sistema principal a un panel plano interactivo, un monitor LCD o un proyector LCD/DLP con interfaz HDMI mediante el cable HDMI.
(5) Puerto de entrada HDMI	Conecte una fuente HDMI externa como una entrada a través de este puerto. Conecte este puerto al puerto de salida HDMI de un ordenador.

Panel de control

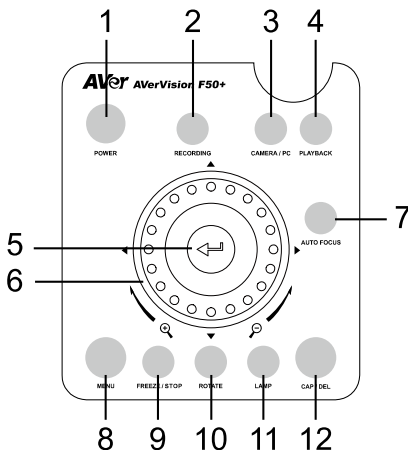







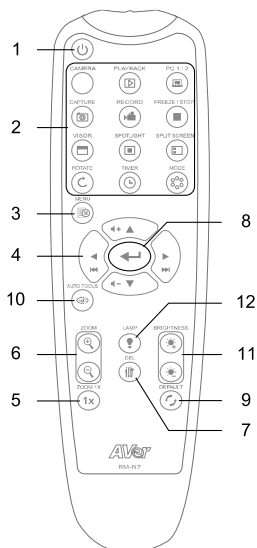
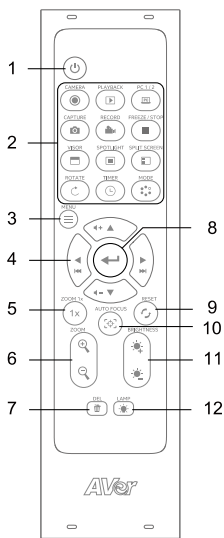









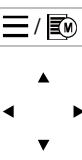

Nombre	Función
1. Power	Enciende la unidad o la fija en modo de espera.
2. Recording	Inicia o para la grabación de audio y video. La grabación de audio y video sólo puede guardarse en una tarjeta SD o una memoria USB.
3. Camera / PC	Alterna la señal de vídeo entre la cámara y el ordenador del puerto de entrada RGB o HDMI.
4. Playback	Ver imágenes y videos de la galería.
5.	<ul style="list-style-type: none"> Realice una selección en el modo Reproducción y en el menú OSD. Inicia o pausa la reproducción de video.
6. Shuttle Wheel	<ul style="list-style-type: none"> Gire la rueda del transbordador para acercar o alejar las imágenes. Presione los botones direccionales para controlar la panorámica y la inclinación, ajustar el volumen y mover el video hacia adelante o hacia atrás.
7. Auto Focus	Ajusta el enfoque automáticamente.
8. Menu	Abra y cierre el menú y submenú OSD.
9. Freeze / Stop	Pause la vista de la cámara o detenga la reproducción de audio y video.
10. Rotate	Gire la vista de la cámara vertical u horizontalmente.
11. Lamp	Enciende o apaga la luz aérea.
12. CAP / DEL	<ul style="list-style-type: none"> Tome instantáneas y guárdelas en una tarjeta SD o una unidad flash USB. Eliminar la imagen/vídeo seleccionado en el modo de reproducción.

Control remoto

Su dispositivo puede venir con uno de los dos controles remotos.



Nombre	Función
1. Power	Enciende tu dispositivo o entra en modo de espera.
2. Camera	Ver cámara en vivo.
Playback	Ver imágenes y vídeos de la galería.
PC 1/2	Cambie a una fuente VGA/HDMI externa. Pulse el botón de la cámara para volver a la visualización en directo de la cámara.
Capture	Tome instantáneas y guárdelas en una tarjeta SD o en una unidad flash USB. Abra el menú OSD > System > Capture Type para cambiar entre Captura única y Captura continua. <ul style="list-style-type: none"> • Single Capture: Presione una vez para tomar una instantánea. • Continuous capture: Presione para iniciar y pausar la captura. También puede configurar el intervalo de captura.
Record	Inicie y detenga la grabación de audio y video. Almacene sus grabaciones en una tarjeta SD o en una unidad flash USB.
Freeze/Stop	Congeele la visualización en directo de la cámara o detenga la reproducción de vídeo.

 Visor	N/A
 Spotlight	N/A
 Split Screen	N/A
 Rotate	Dale la vuelta a la vista de la cámara.
 Timer	<ul style="list-style-type: none"> • Inicie, pause o detenga el temporizador. • Establezca el intervalo del temporizador en el menú OSD.
 Mode	Cambie entre los modos Normal, Fotograma alto, Alta calidad, Microscopio, Infinito y Marco.
3.  /  Menu	Abra y cierre el menú OSD.
4. 	<ul style="list-style-type: none"> • Control de giro e inclinación para zoom digital • Navega por el menú. • Ajusta el volumen. • Avanza o retrocede el video.
5. ZOOM 1x	Restablezca la relación de zoom a 1x.
6.  /  Zoom	Acércate o aléjate.
7.  Del	Elimine las imágenes o videos seleccionados.
8. 	<ul style="list-style-type: none"> • Confirme una selección en el menú OSD. • Reproducir y pausar el vídeo.
9.  Reset	Restablezca la configuración predeterminada de fábrica.
10.  /  Auto Focus	Enfoque automáticamente.
11.  Brightness	Ajusta el brillo.
12.  /  Lamp	Encienda o apague la lámpara.

Realizar las conexiones

Antes de realizar las conexiones, asegúrese de que todos los dispositivos estén apagados. Si no está seguro(a) dónde conectar, sólo siga las conexiones que se ilustran abajo y también consulte el manual del dispositivo que esté conectando a la AVerVision F50+.

Conectar el adaptador de alimentación

Conecte el adaptador de corriente a un tomacorriente estándar de 100V~240V AC. La unidad quedará automáticamente en modo de espera una vez que se haya activado la energía. Presione  para encenderla.

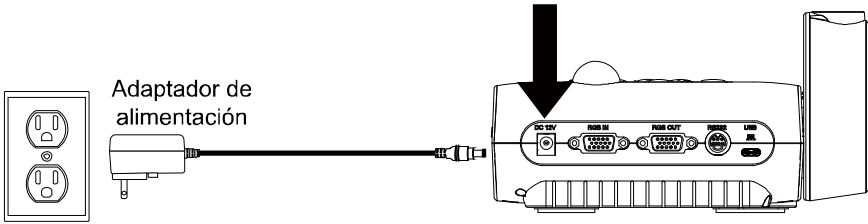

Toma de corriente eléctrica
(* La toma de corriente varía en función de cada región.)

Conexión a una computadora mediante USB

Localice el puerto de USB de la computadora o la computadora portátil y conéctelo al puerto PC del AVerVision F50+.

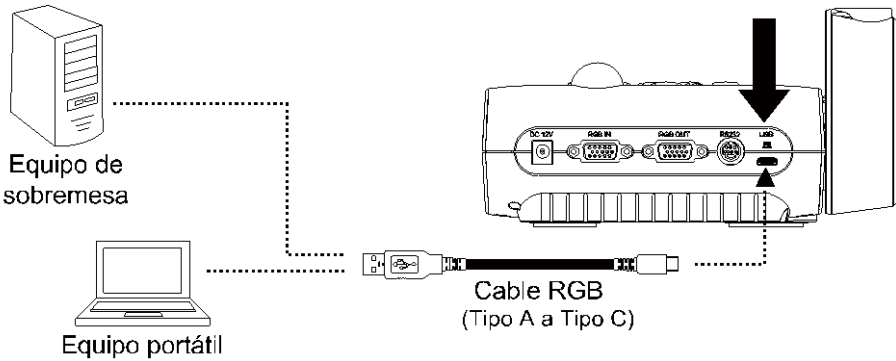

Conexión a un monitor o proyector LCD/DLP con interfaz de salida RGB

Localice el puerto de entrada RGB (VGA) del dispositivo de visualización gráfica y conéctelo al puerto RGB OUT del AVerVision F50+.

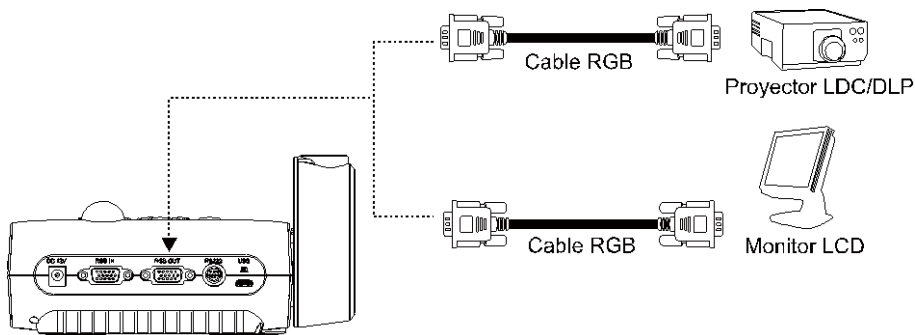

Conexión a una computadora con interfaz de entrada RGB

Localice el puerto de entrada RGB (VGA) del dispositivo de visualización gráfica y conéctelo al puerto RGB OUT del AVerVision F50+. La señal de video del puerto RGB IN se transmitirá a los puertos RGB OUT.



- Para visualizar la imagen en computadora, presione el botón Cámara/PC en el panel de control o el control remoto para cambiar la AVerVision F50+ al modo de computadora.
- Para que una computadora portátil produzca una imagen de visualización, use el comando de teclado (FN+F5) para cambiar entre los modos de visualización. Para un comando diferente, por favor consulte el manual de la computadora portátil.

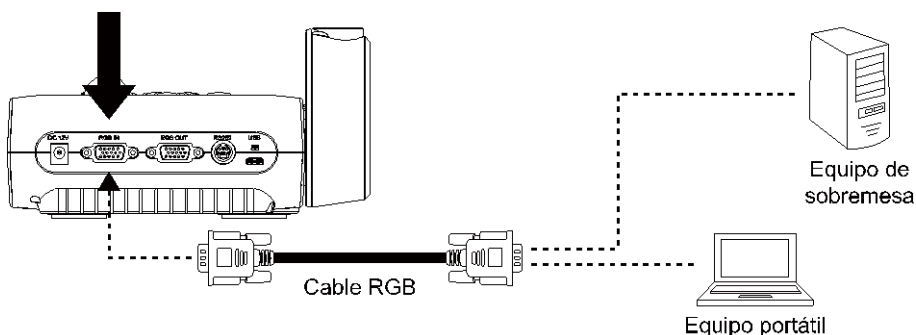

Conexión a un monitor o proyector LCD/DLP con una interfaz HDMI

Localice el puerto de entrada HDMI del dispositivo de visualización y conéctelo al puerto HDMI-OUT del AVerVision F50+.

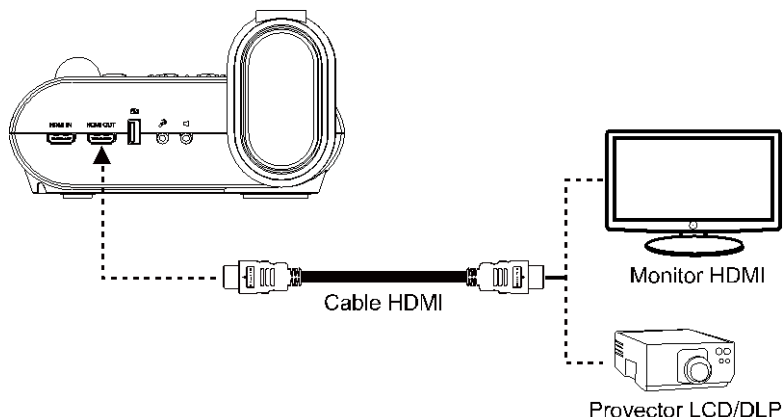

Conexión con un equipo mediante la interfaz de entrada HDMI

Localice el puerto de salida HDMI del equipo de sobremesa o portátil y conéctelo al puerto HDMI In del AVerVision F50+.



- Para visualizar la imagen en computadora, presione el botón Cámara/PC en el panel de control o el control remoto para cambiar la AVerVision F50+ al modo de computadora.
- Para que una computadora portátil produzca una imagen de visualización, use el comando de teclado (FN+F5) para cambiar entre los modos de visualización. Para un comando diferente, por favor consulte el manual de la computadora portátil.

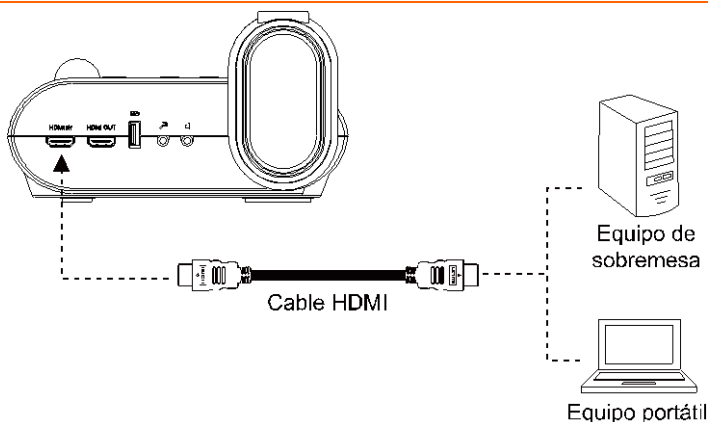

Conexión de un micrófono externo

Enchufe un micrófono monofónico de 3.5mm al puerto . El micrófono integrado en el

panel de control se desactivará cuando se conecte un micrófono externo. El audio grabado estará en sonido monofónico.

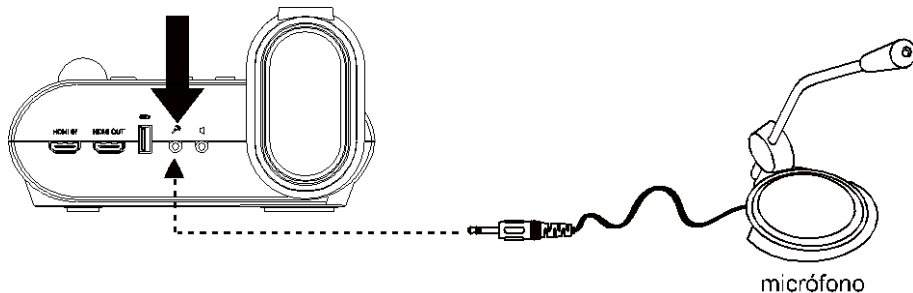

Conexión de altoparlantes amplificados

Enchufe un conector de 3.5mm de un altoparlante amplificado al puerto. Sólo se admite el audio de la reproducción de video.



Le recomendamos conectar un altoparlante amplificado al puerto de salida de audio. Tenga cuidado cuando utilice los auriculares. Ajuste el volumen del control remoto para no dañar los oídos debido a un sonido alto.

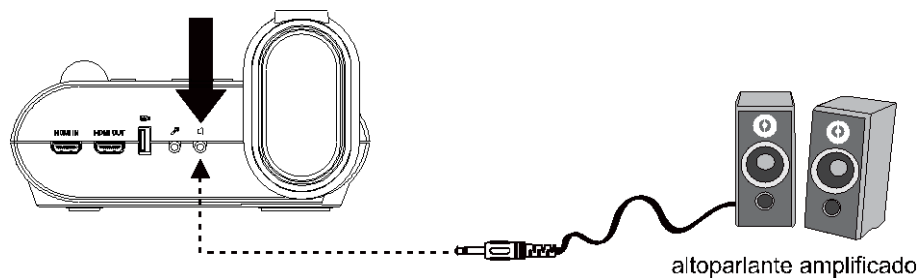

Conexión a un microscopio

Conecte el dispositivo AVerVision F50+ a un microscopio para poder examinar objetos microscópicos en una pantalla grande sin forzar la vista.

1. Seleccione **IMAGEN > Modo de vista previa > Microscopio** y pulse .

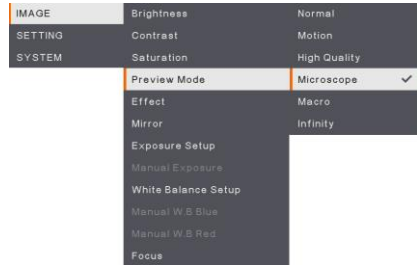

2. Apunte la cabeza de la cámara al punto más distante y presione **AUTO FOCUS**.

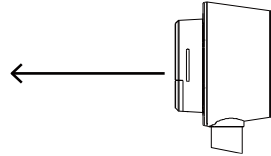

3. Ajuste el enfoque del microscopio.

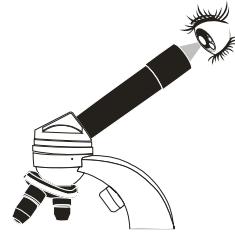

4. Seleccione el tamaño apropiado del acoplador de goma para la lente del microscopio e insértelo en el adaptador del microscopio.

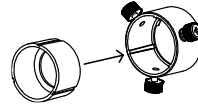

5. Retire la lente para microscopio del microscopio y conéctela al adaptador del microscopio con el adaptador de goma insertado. Ajuste los 3 pernos hasta que el adaptador asegure la lente.



- Para la lente ocular, sugerimos usar una lente ocular de 33mm o mayor.
- Realice el ajuste manualmente para una visualización óptima de la imagen.

6. Conecte el adaptador del microscopio a la cabeza de la cámara del AVerVision. Luego conéctelo al AVerVision y al microscopio.

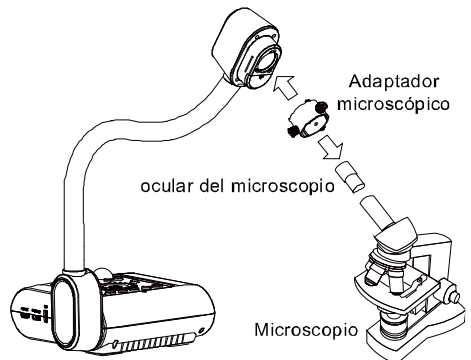

Asegúrese de que la flecha en la cabeza de la cámara y el adaptador del microscopio estén del mismo lado para conectar y torcer en sentido horario para que las flechas se encuentren y se bloquee.

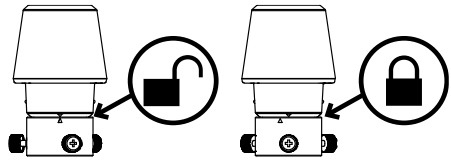

Preparar el dispositivo AVerVision F50+

En esta sección se proporcionan sugerencias útiles sobre la forma de ajustar el dispositivo AVerVision F50+ conforme a sus necesidades.

Almacenamiento y manejo

El diseño de cuello de cisne le permite doblar libremente el brazo y almacenar la cabeza de la cámara en el soporte de la cámara. Una vez que se haya asegurado apropiadamente la cabeza de la cámara al soporte de la cámara, puede usar el brazo para llevar el AVerVision F50+.

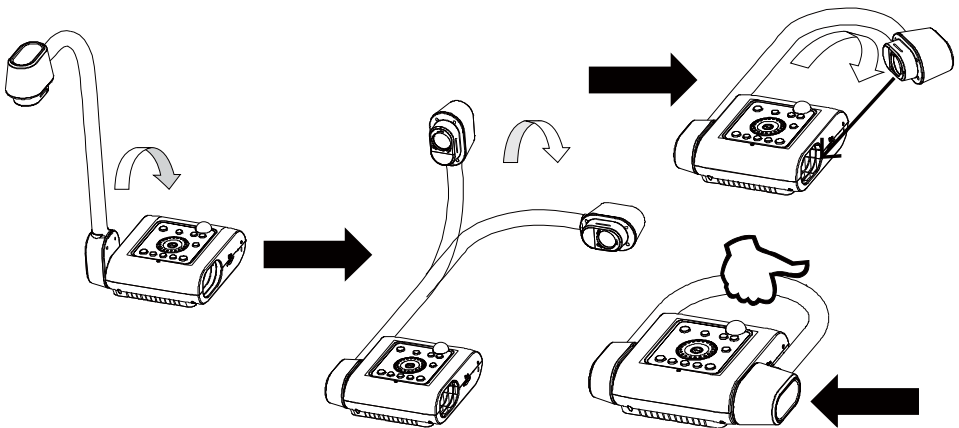

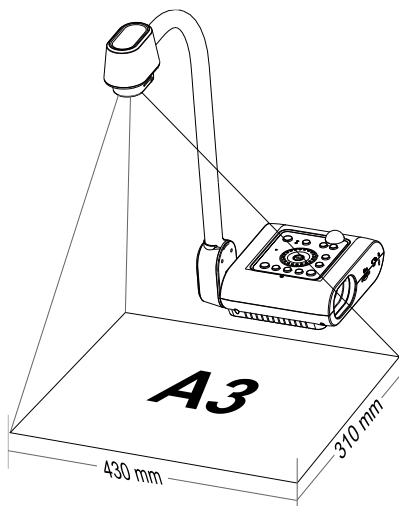

Área de disparo

El área de disparo puede ver un área de 430x310 mm que le permite mostrar un papel de retrato de tamaño A4.

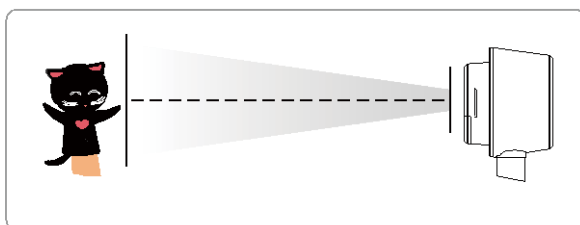

Si la cabeza de la cámara está en posición vertical, presione ROTATE [ROTAR] en el panel de control o el control remoto dos veces para rotar la imagen a 180°.



Para reflejar la imagen, presione MENU > seleccione Mirrors [Espejo], presione , y seleccione On [Encendido].

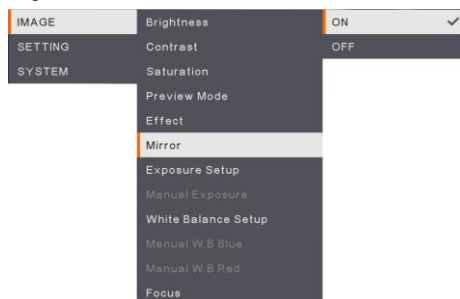

Luz aérea

Presione el botón LAMP [LÁMPARA] en el panel de control o el control remoto para encender o apagar la lámpara.

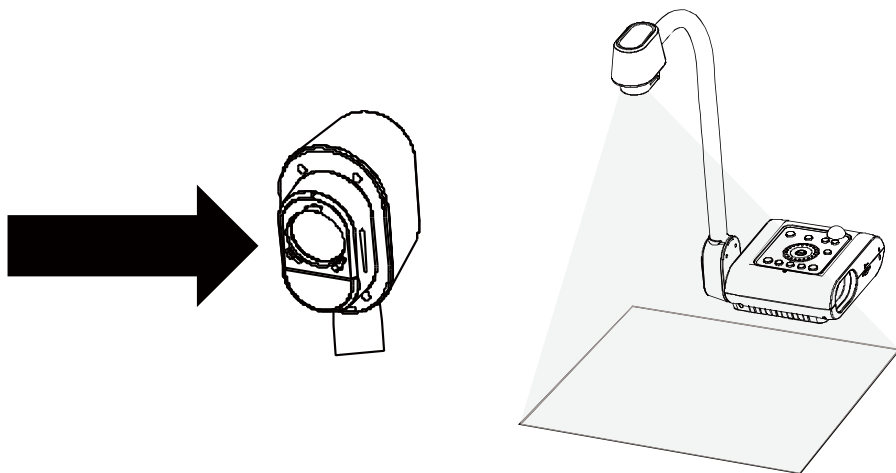

Sensor de inf rar rojos

Para utilizar la unidad apunte con el mando a distancia al sensor de infrarrojos.

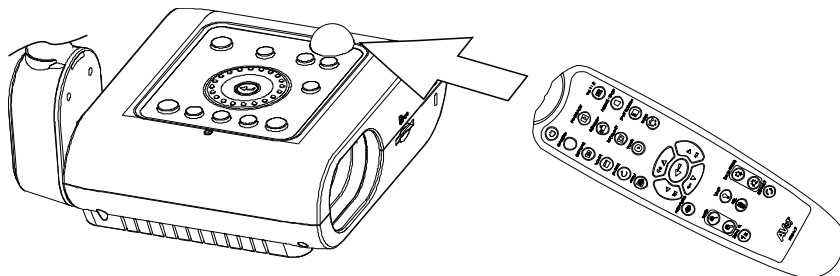

Montaje del F50+ en una superficie plana

Mida y marque la línea horizontal de 75 mm entre los dos orificios en la superficie plana, tal como se muestra en la imagen. Utilice dos tornillos M4.0 para orificios de 6 mm y fije el F50+ en la superficie plana.



Lámina de protección antideslumbramiento

La lámina antirreflecente es una película de recubrimiento especial que ayuda a eliminar cualquier reflejo que pueda haber cuando se muestran objetos o superficies muy brillantes como revistas o fotografías. Para usar esta lámina antirreflecente, solamente tiene que colocarla sobre el documento brillante para reducir la luz reflejada.

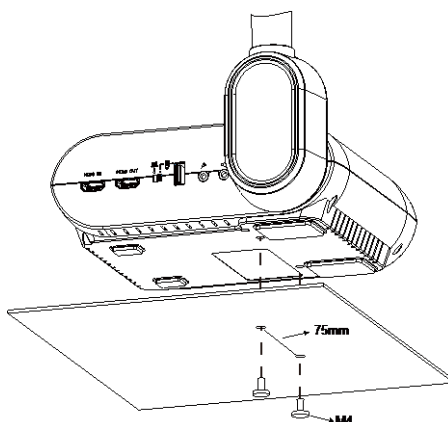
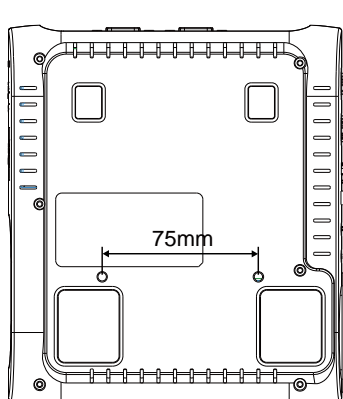
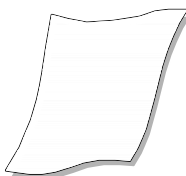

Almacenamiento de memoria externo

AVerVision F50+ admite tanto tarjetas de memoria SD como memorias USB para capturar imágenes y grabaciones de audio y video adicionales. AVerVision F50+ puede detectar cuándo hay conectado un dispositivo y cambiar automáticamente al último dispositivo de almacenamiento detectado. Si no se conecta un dispositivo externo, todas las imágenes fijas se guardarán en la memoria integrada.

Inserción y extracción de la tarjeta SD

Inserte la tarjeta orientada hacia abajo hasta llegar al final. Para retirar la tarjeta, empújela para expulsarla y hágela para retirarla. La capacidad admitida para una tarjeta SD va de 1GB a 32GB (FAT32). Recomendamos usar tarjetas SDHC de clase 6 o superior para una grabación de alta calidad.

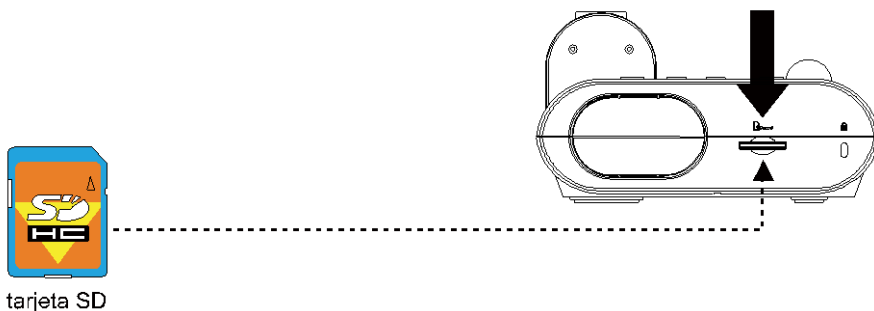

Inserción de una memoria USB

Conecte la memoria USB en la ranura USB. AVerVision F50+ puede admitir una memoria USB de 1GB a 32GB (FAT32). **Es mejor formatear la memoria USB mediante AVerVision F50+ para una mejor grabación de video.**

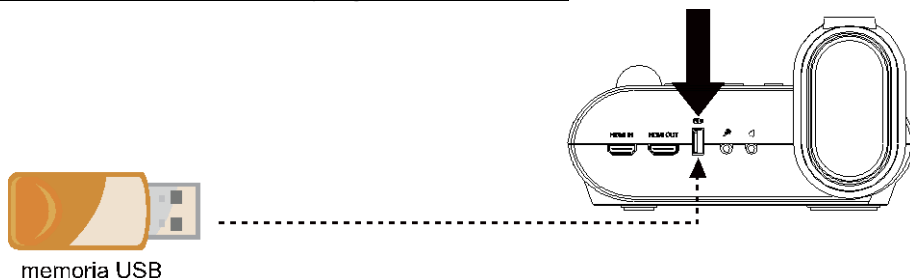

Menú OSD

Existen tres opciones principales en el menú OSD: **IMAGEN**, **CONFIGURACIÓN** y **SISTEMA**.

IMAGE	Brightness
SETTING	Contrast
SYSTEM	Saturation
	Preview Mode
	Effect
	Mirror
	Exposure Setup
	Manual Exposure
	White Balance Setup
	Manual W.B Blue
	Manual W.B Red
	Focus

IMAGEN

IMAGE	Capture Resolution
SETTING	Capture Quality
SYSTEM	Capture Type
	Capture Interval
	Storage
	Format
	USB to PC
	USB Streaming Format
	Mic Volume
	Timer
	Timer Interval

CONFIGURACIÓN

IMAGE	Language
SETTING	Output Display
SYSTEM	Backup
	Save Setting
	Recall Setting
	Flicker
	Information
	Default

SISTEMA

Desplazamiento por el menú y submenú

1. Pulse el botón MENU en el mando o panel de control.
2. Pulse ►, ◀, ▲ y ▼ para elegir una selección en la lista del menú.
3. Pulse ◀ para realizar una selección.
4. Utilice ▲ y ▼ para ajustar el parámetro o realizar una selección.
5. Pulse ◀ para acceder al submenú.

IMAGEN

Pantalla del menú		Función
 <p>The screenshot shows a camera menu with three categories: IMAGE, SETTING, and SYSTEM. Under the IMAGE category, 'Brightness' is highlighted. The right side of the menu shows a '+' sign, indicating that the brightness can be increased.</p>	<p>Brillo</p> <p>Ajuste el nivel de brillo manualmente entre 0 y 255.</p>	
 <p>The screenshot shows the same camera menu, but now 'Contrast' is highlighted under the SETTING category. The right side of the menu shows the value '128'.</p>	<p>Contraste</p> <p>Ajuste el nivel de contraste manualmente entre 0 y 255 en entornos luminosos y oscuros.</p>	
 <p>The screenshot shows the camera menu with 'Saturation' highlighted under the SYSTEM category. The right side of the menu shows a '-' sign, indicating that the saturation can be decreased.</p>	<p>Saturación</p> <p>Ajuste el nivel de saturación manualmente entre 0 y 255.</p>	

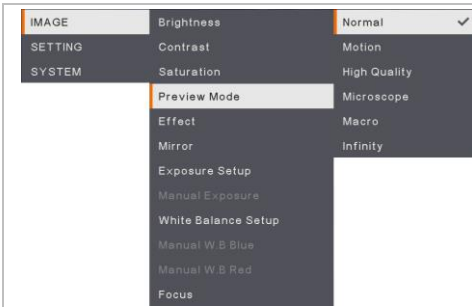

Modo de vista previa

Seleccione entre los distintos ajustes de visualización de imagen.

Normal: ajusta el gradiente de la imagen.

Movimiento: alta frecuencia de actualización en una imagen en movimiento.

Alta calidad: alta resolución con la mejor calidad.

Microscopio: ajusta automáticamente el zoom óptico para la vista microscópica.

Macro: utilice esta opción para una imagen más cercana.

Infinito: utilice esta opción para una imagen más lejana.

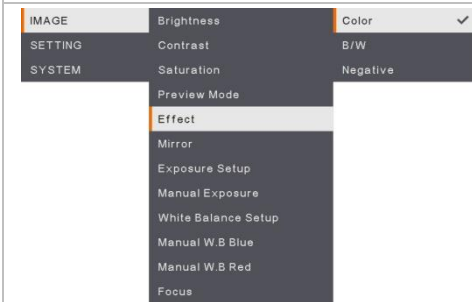

Efecto

Convierta la imagen en positivo (color verdadero), monocromo (blanco y negro) o negativo.

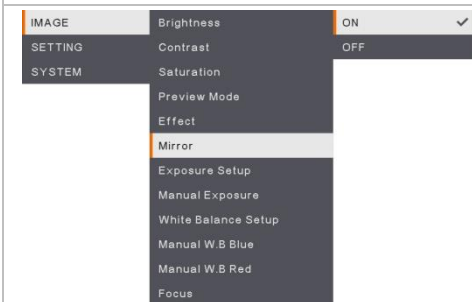

Espejo

Seleccione esta opción para voltear la imagen a la izquierda y a la derecha.

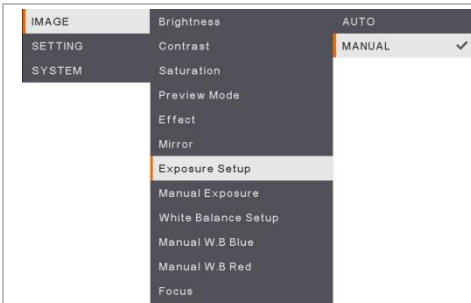

Configuración de exposición

Seleccione **AUTO** para ajustar automáticamente la configuración de exposición y balance de blancos y corregir el color y la compensación de exposición.

Seleccione **MANUAL** para activar la configuración avanzada para la exposición manual y el balance de blancos.

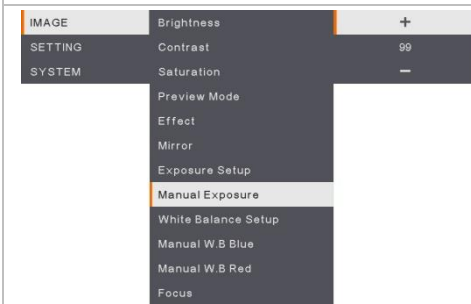

Exposición manual

MANUAL: ajuste manualmente el nivel de exposición. La exposición puede ajustarse entre 0 y 99.



Configuración del balance de blancos

Seleccione la opción Balance de blancos para varias condiciones de luz o temperatura de color.

AUTO: ajuste el balance de blancos de forma automática.

MANUAL: ajuste manualmente el nivel de color. Seleccione Manual para activar la configuración avanzada de balance de blancos.

IMAGE	Brightness	+
SETTING	Contrast	112
SYSTEM	Saturation	—
	Preview Mode	
	Effect	
	Mirror	
	Exposure Setup	
	Manual Exposure	
	White Balance Setup	
	Manual W.B Blue	
	Manual W.B Red	
	Focus	

Azul de balance de blancos manual

Ajuste manualmente el nivel de color azul. El nivel de color puede ajustarse hasta un valor de 255.

IMAGE	Brightness	+
SETTING	Contrast	113
SYSTEM	Saturation	—
	Preview Mode	
	Effect	
	Mirror	
	Exposure Setup	
	Manual Exposure	
	White Balance Setup	
	Manual W.B Blue	
	Manual W.B Red	
	Focus	

Rojo de balance de blancos manual

Ajuste manualmente el nivel de color rojo. El nivel de color puede ajustarse hasta un valor de 255.

IMAGE	Brightness	+
SETTING	Contrast	101
SYSTEM	Saturation	—
	Preview Mode	
	Effect	
	Mirror	
	Exposure Setup	
	Manual Exposure	
	White Balance Setup	
	Manual W.B Blue	
	Manual W.B Red	
	Focus	

Enfocar

Ajusta manualmente el enfoque.

Configuración

Pantalla del menú	Función
	Resolución de captura Seleccione el tamaño de captura. En el ajuste 13M , el tamaño de la resolución de captura es de 4.208 x 3.120. Si se selecciona Normal , el tamaño de la captura se basará en la configuración de resolución.
	Calidad de captura Seleccione la configuración de la compresión de captura. Seleccione Máxima para obtener la compresión de captura de mejor calidad.
	Tipo de captura Seleccione el tipo de captura. Individual : captura una sola imagen. Continua : captura imágenes sucesivas (pulse cualquier tecla para detener la captura continua). Seleccione Continua para activar la opción Intervalo de captura .
	Intervalo de captura Establezca el intervalo de tiempo para la captura continua. La duración puede establecerse en un máximo de 600 seg. (10 min.).



Almacenamiento

Cambie la ubicación del almacenamiento. La grabación de audio y video puede solo se puede guardar en la tarjeta de memoria SD o en una unidad flash USB.

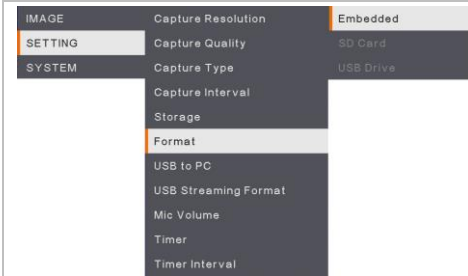

Formatear

Formatee para eliminar todos los datos en la memoria seleccionada.



USB a PC

Seleccione el estado de la AVerVision F50+ cuando esté conectada a un ordenador mediante un cable USB.

Cámara : puede utilizarse como la webcam de un ordenador o con nuestro software integrado para grabar vídeo y capturar imágenes.

Almacenamiento : transfiera las imágenes/vídeos capturados de la memoria al disco duro del ordenador.

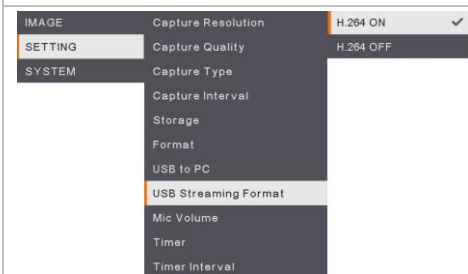

USB Streaming Format

Para el estándar de compresión de vídeo, puede seleccionar **H.265 ON** o **H.265 OFF**.

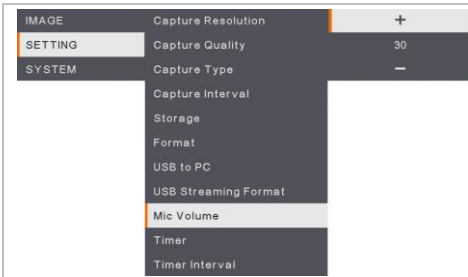

Volumen de micrófono

Ajuste la entrada del volumen de la grabación o la entrada de audio USB.

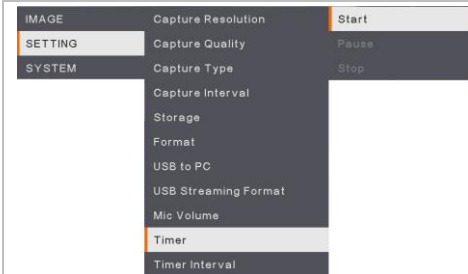

Iniciar temporizador

Inicie el temporizador. El temporizador cuenta automáticamente hacia delante cuando la cuenta atrás llega a cero para mostrar el tiempo transcurrido.

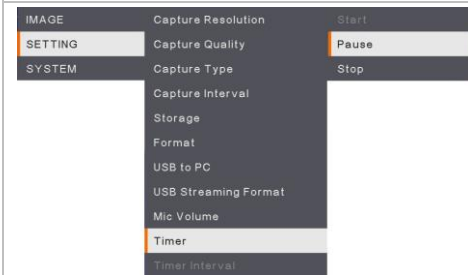

Pausar/Detener temporizador

Pulse el botón Menu mientras el temporizador está en marcha para pausarlo o detenerlo.



Intervalo de temporizador

Establezca la duración del temporizador hasta horas horas.

System

Pantalla del menú	Función
	<p>Idioma</p> <p>Cambie y seleccione un idioma distinto. La F50+ admite hasta 12 idiomas.</p>
	<p>Visualización de salida</p> <p>Establezca la resolución con la que se mostrará la imagen en la pantalla. La resolución del dispositivo de salida se detecta automáticamente y se configura con la máxima resolución.</p>
	<p>Copia de seguridad</p> <p>Copie la imagen de la memoria integrada a la tarjeta SD o unidad flash USB.</p>
	<p>Guardar configuración</p> <p>Guarde los ajustes actuales (brillo, contraste, saturación, modo de vista previa, etc.) en el número de perfil seleccionado.</p>



Recuperar configuración

Restablezca la configuración del número de perfil seleccionado.

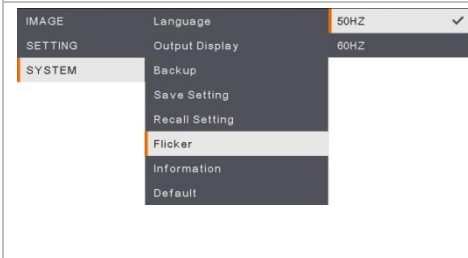

Parpadeo

Seleccione entre 50 Hz o 60 Hz. Algunos dispositivos de visualización no admiten frecuencias de actualización elevadas. La imagen parpadeará un par de veces al cambiar a otra frecuencia de actualización.

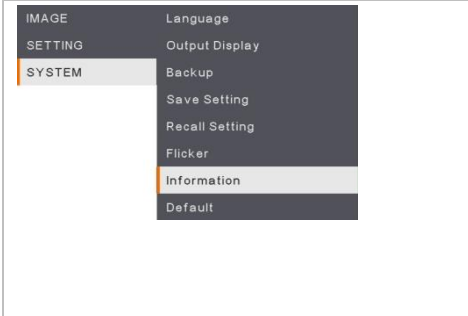

Información

Muestra la información del producto.

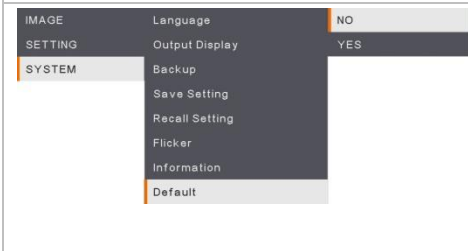
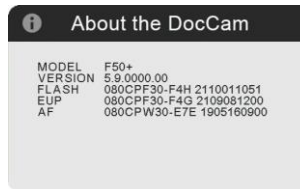

Predeterminado

Restaura todos los ajustes a los valores predeterminados de fábrica. Se eliminarán todas las configuraciones guardadas.

Playback

Pantalla del menú	Función
 <p>The screenshot shows the 'PLAYBACK' menu with 'Slide Show' selected. The 'Start' option is highlighted, and the 'Stop' option is visible below it. Other options include 'Interval', 'Storage', and 'Delete All'.</p>	<p>Presentación Inicie o detenga la presentación.</p>
 <p>The screenshot shows the 'PLAYBACK' menu with 'Slide Show' selected. The 'Interval' option is highlighted, showing a value of '1 sec'. There are '+' and '-' buttons to adjust the interval. Other options include 'Storage' and 'Delete All'.</p>	<p>Intervalo Establezca el intervalo entre las imágenes o vídeos.</p>
 <p>The screenshot shows the 'PLAYBACK' menu with 'Slide Show' selected. The 'Storage' option is highlighted, showing 'Embedded', 'SD Card' (with a checkmark), and 'USB Drive' as sub-options. Other options include 'Interval' and 'Delete All'.</p>	<p>Almacenamiento Elija las imágenes o los vídeos de Storage: Integrado, Tarjeta SD o Unidad USB.</p>
 <p>The screenshot shows the 'PLAYBACK' menu with 'Slide Show' selected. The 'Delete All' option is highlighted, with 'NO' and 'YES' sub-options. Other options include 'Interval' and 'Storage'.</p>	<p>Eliminar todo Seleccione esta opción para eliminar todas las imágenes o vídeos guardados.</p>

Transferencia de imágenes capturadas y videos a una computadora

Puede guardar sus imágenes/vídeos de dos formas:

1. Memoria integrada + Tarjeta SD
2. Memoria integrada + Unidad USB



DEBE leer y cumplir la siguiente instrucción **ANTES** de conectar el cable USB.

1. **SE DEBE** cambiar USB to PC [USB a PC] a STORAGE [ALMACENAMIENTO] antes de conectar el cable USB.



2. Cuando “**Mass Storage Start (must check)**...[Inicio del almacenamiento masivo (debe revisar)...]” aparezca en la esquina inferior derecha de la pantalla de presentación, usted puede conectar el cable USB.
3. Al conectar el cable USB, el sistema detectará automáticamente el nuevo disco removible. Ahora ya puede transferir las imágenes o vídeos capturados de la **memoria integrada de la F50+, tarjeta SD o unidad USB** al disco duro del ordenador.

Especificaciones técnicas

Imagen

Sensor	1/3.06" CMOS
Número de píxeles	13 megapíxeles
Tasa de fotogramas	60 fps (máx.)
Balance de blanco	Automática / Manual
Exposición	Automática / Manual
Modo de imagen	Normal / Movimiento / Alta calidad / Microscopio / Infinito / Marco
Efecto	Color / Blanco y negro / Negativo
Salida RGB analógica	1920x1080 @60, 1280x720 @60, 1024x768 @60
Salida HDMI	3840x2160 @60/30, 1920x1080 @60, 1280x720 @60, 1024x768 @60
Captura de imágenes	200-240 cuadros en XGA (dependiendo de la complejidad de la imagen)

Óptica

Enfoque	Automática / Manual
Área de disparo	430mm x 310mm
Zoom	Total de 230X (10X óptico + 23X digital)

Alimentación

Fuente de alimentación	DC 12V, 100-240V, 50-60Hz
Consumo	12 vatios con la lámpara apagada; 12.8 vatios con la lámpara encendida

Iluminación

Tipo de lámpara	Luz LED
-----------------	---------

Entrada/Salida

Entrada RGB	D-sub de 15 contactos (VGA)
Salida RGB	D-sub de 15 contactos (VGA)
Salida HDMI	HDMI
Entrada HDMI	HDMI
RS-232	Conector mini-DIN (use cable RS-232, opcional)
Puerto USB A	1 (tipo A para unidad flash USB)
Puerto USB C	1 (para conexión a PC)
Entrada de CC de 12 V	Conector de alimentación
Micrófono	Integrado
Salida de línea	Conector telefónico

Dimensiones

Funcionamiento	380mm x 200mm x 545mm (+/-2mm incluye pata de caucho)
Plegado	305mm x 250mm x 77mm (+/-2mm incluye pata de caucho)
Peso	2.56 kg (unas 5.64 libras aproximadamente)

Almacenamiento externo

Secure Digital High Capacity (SDHC)	32 GB máx. (FAT32)
Memoria USB	32 GB máx. (FAT32)

Diagrama de conexiones RS-232

La AVerVision F50+ se puede controlar con un ordenador o cualquier panel de control centralizado a través de una conexión RS-232.

Conexión al RS-232 de la computadora

Ubique el puerto RS-232 de la computadora y conéctelo al enchufe RS-232 del cable RS-232.

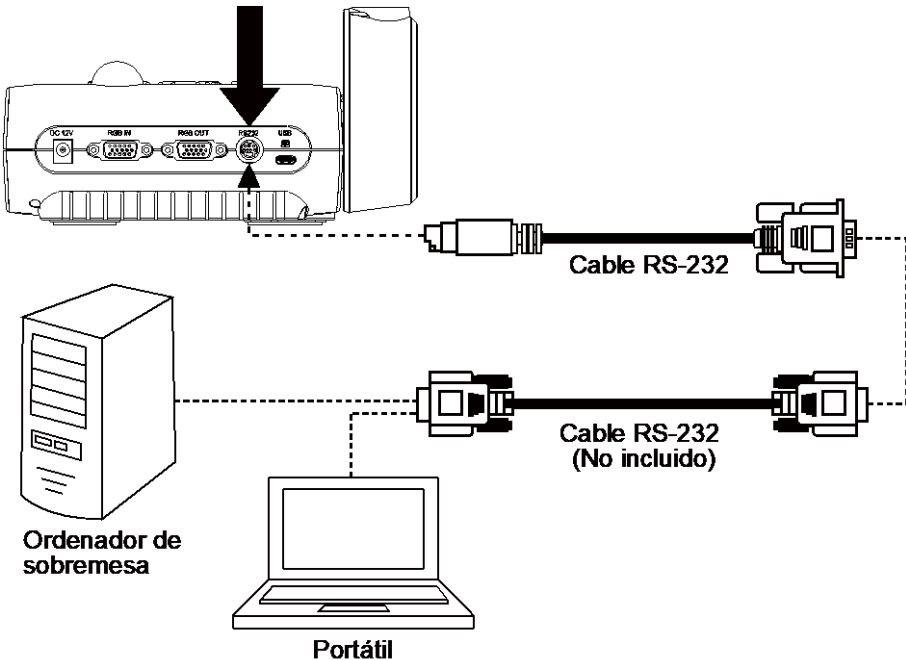

Especificaciones del cable RS-232

Asegúrese de que el cable RS-232 coincide con el diseño especificado.

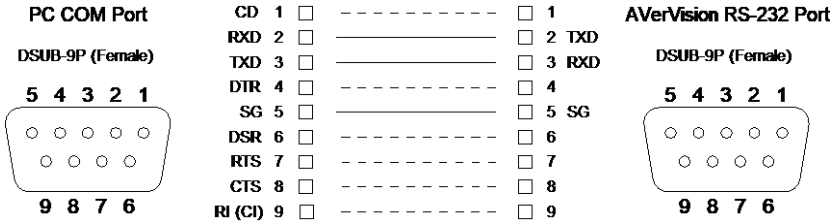

Especificaciones de transmisión del RS-232

- Bits de inicio : 1 bit
- Bits de datos : 8 bit
- Bits de parada : 1 bit
- Bits de parada : Ninguno
- Parámetro X : Ninguno
- Tasa en baudios (velocidad de comunicación) : 9600bps

Formato de la comunicación RS-232

Enviar código del dispositivo (1 Byte)	0x52	
Código de tipo(1 Byte)	0x0B	0x0A
Código de longitud de los datos(1 Byte)	0x03	0x01
Código de datos[0](1 Byte)	Tabla de comandos de envío RS-232	Tabla de comandos de obtención RS-232
Código de datos[1](1 Byte)	Tabla de comandos de envío RS-232	X
Código de datos[2](1 Byte)	Tabla de comandos de envío RS-232	X
Recibir código del dispositivo (1 Byte)	0x53	
Código de suma de comprobación (1 byte)	Tabla de comandos de envío RS-232	Tabla de comandos de obtención RS-232
Formato	Dispositivo de envío + Tipo + Longitud + Datos + Datos de recepción + Suma de comprobación	Dispositivo de envío + Tipo + Longitud + Datos + Datos de recepción + Suma de comprobación
Ejemplo	Comando de encendido: 0x52 + 0x0B + 0x03 + 0x01 + 0x01 + 0x00 + 0x53 + 0x5B	Obtener valor WB rojo: 0x52 + 0x0A + 0x01+ 0x02+ 0x53 + 0x5A

Tabla de comandos RS-232

Formato de envío : 0x52 + 0x0B + 0x03 + Data[0] + Data[1] + Data[2] + 0x53 + Checksum*¹

Formato de recepción correcta : 0x53 + 0x00 + 0x02+ *2 + 0x00 + 0x52 + Checksum *⁴

Formato de recepción anómala : 0x53 + 0x00 + 0x01+ *3 + 0x52 + Checksum *⁵

*1 : Checksum = 0x0B xor 0x03 xor Data[0] xor Data[1] xor Data[2] xor 0x53

*2 : Recepción de datos ok: 0x0B, Ningún comando: 0x03

*3 : Error de ID: 0x01, Error de checksum: 0x02, Fallo de función = 0x04

*4 : Checksum = 0x00 xor 0x02 xor *2 xor 0x00 xor 0x52

*5 : Checksum = 0x00 xor 0x01 xor *3 xor 0x52

*6 : Recepción de datos en modo de espera = 0x51 + 0xFF + 0x01 + 0x0B + 0x51 + 0xA4

Recepción de datos en modo encendido = No se devuelven datos

*7 : Recepción de datos en modo de espera = 0x51 + 0x00 + 0x01 + 0x0B + 0x51 + 0x5B

Recepción de datos en modo encendido = 0x53 + 0x00 + 0x02 + 0x0B + 0x00 + 0x52+ 0x5B

Función	Data[0]	Data[1]	Data[2]	Checksum
APAGAR* ⁶	0x01	0x00	0x00	0x5a
ENCENDER* ⁷	0x01	0x01	0x00	0x5b
MODO DE CÁMARA	0x02	0x00	0x00	0x59
MODO DE REPRODUCCIÓN	0x03	0x00	0x00	0x58
PC 1/2	0x04	0x00	0x00	0x5f
TIPO DE CAPTURA DE IMAGEN: INDIVIDUAL	0x05	0x00	0x00	0x5e
TIPO DE CAPTURA DE IMAGEN: CONTINUA	0x05	0x01	0x00	0x5f
INTERVALO DE CAPTURA CONT. +	0x06	0x00	0x00	0x5d
INTERVALO DE CAPTURA CONT. -	0x06	0x01	0x00	0x5c
RESOLUCIÓN DE CAPTURA DE IMAGEN: NORMAL	0x07	0x00	0x00	0x5c
RESOLUCIÓN DE CAPTURA DE IMAGEN: 13M	0x07	0x01	0x00	0x5d
INICIO DE TEMPORIZADOR	0x08	0x00	0x00	0x53
PAUSA DE TEMPORIZADOR	0x08	0x01	0x00	0x52
DETECCIÓN DE TEMPORIZADOR	0x08	0x02	0x00	0x51
ESTABLECIMIENTO DE TIEMPO DE TEMPORIZADOR	0x08	0x03	Value[1 ~ 120]	*1
MODO DE VISTA PREVIA: MOVIMIENTO	0x0A	0x02	0x00	0x53
MODO DE VISTA PREVIA: MICROSCOPIO	0x0A	0x03	0x00	0x52
MODO DE VISTA PREVIA: MACRO	0x0A	0x04	0x00	0x55

MODO DE VISTA PREVIA: INFINITO	0x0A	0x05	0x00	0x54
MODO DE VISTA PREVIA: NORMAL	0x0A	0x06	0x00	0x57
MODO DE VISTA PREVIA: ALTA CALIDAD	0x0A	0x07	0x00	0x56
VISTA PREVIA DE CAPTURA	0x0B	0x00	0x00	0x50
ELIMINACIÓN DE REPRODUCCIÓN	0x0C	0x00	0x00	0x57
PANTALLA COMPLETA DE REPRODUCCIÓN	0x0D	0x00	0x00	0x56
ESPEJO OFF	0x0E	0x00	0x00	0x55
ESPEJO ON	0x0E	0x01	0x00	0x54
ROTAR OFF	0x0F	0x00	0x00	0x54
ROTAR ON	0x0F	0x02	0x00	0x56
EFECTO: COLOR	0x10	0x00	0x00	0x4b
EFECTO: B/N	0x10	0x01	0x00	0x4a
EFECTO: NEGATIVO	0x10	0x02	0x00	0x49
AUMENTO DE CONTRASTE	0x11	0x00	0x00	0x4a
DISMINUCIÓN DE CONTRASTE	0x11	0x01	0x00	0x4b
VALOR DE CONTRASTE	0x11	0x02	Value[1 ~ 255]	*1
AUMENTO DE BRILLO	0x12	0x00	0x00	0x49
DISMINUCIÓN DE BRILLO	0x12	0x01	0x00	0x48
VALOR DE BRILLO	0x12	0x02	Value[1 ~ 255]	*1
EXPOSICIÓN: AUTO	0x13	0x00	0x00	0x48
EXPOSICIÓN: MANUAL	0x13	0x01	0x00	0x49
AUMENTO DE EXPOSICIÓN MANUAL	0x14	0x00	0x00	0x4f
DISMINUCIÓN DE EXPOSICIÓN MANUAL	0x14	0x01	0x00	0x4e
BALANCE DE BLANCOS: AUTO	0x15	0x00	0x00	0x4e
BALANCE DE BLANCOS: MANUAL	0x15	0x01	0x00	0x4f
AUMENTO DE AZUL EN BALANCE DE BLANCOS	0x16	0x00	0x00	0x4d
DISMINUCIÓN DE AZUL EN BALANCE DE BLANCOS	0x16	0x01	0x00	0x4c
AUMENTO DE ROJO EN BALANCE DE BLANCOS	0x17	0x00	0x00	0x4c
DISMINUCIÓN DE ROJO EN BALANCE DE BLANCOS	0x17	0x01	0x00	0x4d
PARPADEO: 50Hz	0x18	0x00	0x00	0x43
PARPADEO: 60Hz	0x18	0x01	0x00	0x42

GRABAR: OFF	0x23	0x00	0x00	0x78
GRABAR: ON	0x23	0x01	0x00	0x79
RETROCESO RÁPIDO DE PELÍCULA	0x25	0x00	0x00	0x7e
AVANCE RÁPIDO DE PELÍCULA	0x25	0x01	0x00	0x7f
AUM. VOL. DE PELÍCULA	0x26	0x00	0x00	0x7d
DISM. VOL. DE PELÍCULA	0x26	0x01	0x00	0x7c
ALMACENAMIENTO: INTEGRADO	0x28	0x00	0x00	0x73
ALMACENAMIENTO: TARJETA SD	0x28	0x01	0x00	0x72
ALMACENAMIENTO: UNIDAD USB	0x28	0x02	0x00	0x71
FORMATEAR: MEMORIA INTEGRADA	0x29	0x00	0x00	0x72
FORMATEAR: TARJETA SD	0x29	0x01	0x00	0x73
FORMATEAR: UNIDAD USB	0x29	0x02	0x00	0x70
RESOLUCIÓN DE SALIDA 1024x768	0x2F	0x01	0x00	0x75
RESOLUCIÓN DE SALIDA 1280x720	0x2F	0x02	0x00	0x76
RESOLUCIÓN DE SALIDA 1920x1080	0x2F	0x03	0x00	0x77
RESOLUCIÓN DE SALIDA 3840x2160@30	0x2F	0x08	0x00	0x7c
RESOLUCIÓN DE SALIDA 3840x2160@60	0x2F	0x09	0x00	0x7d
CONEXIÓN USB: CÁMARA USB	0x30	0x00	0x00	0x6b
CONEXIÓN USB: ALMACENAMIENTO MASIVO	0x30	0x01	0x00	0x6a
COPIA DE SEGURIDAD EN TARJETA SD	0x31	0x00	0x00	0x6a
COPIA DE SEGURIDAD EN UNIDAD USB	0x31	0x01	0x00	0x6b
GUARDAR PERFIL: PERFIL 1	0x32	0x00	0x00	0x69
GUARDAR PERFIL: PERFIL 2	0x32	0x01	0x00	0x68
GUARDAR PERFIL: PERFIL 3	0x32	0x02	0x00	0x6b
RECUPERAR PERFIL: PERFIL 1	0x33	0x00	0x00	0x68
RECUPERAR PERFIL: PERFIL 2	0x33	0x01	0x00	0x69
RECUPERAR PERFIL: PERFIL 3	0x33	0x02	0x00	0x6a
PRESENTACIÓN OFF	0x34	0x00	0x00	0x6f
PRESENTACIÓN ON	0x34	0x01	0x00	0x6e
CALIDAD DE CAPTURA: NORMAL	0x37	0x00	0x00	0x6c
CALIDAD DE CAPTURA: ALTA	0x37	0x01	0x00	0x6d

CALIDAD DE CAPTURA: MÁXIMA	0x37	0x02	0x00	0x6e
ENFOQUE AUTOMÁTICO	0x40	0x00	0x00	0x1b
MENÚ	0x41	0x00	0x00	0x1a
FLECHA - ABAJO	0x42	0x00	0x00	0x19
FLECHA - ARRIBA	0x42	0x01	0x00	0x18
FLECHA - IZQUIERDA	0x42	0x02	0x00	0x1b
FLECHA - DERECHA	0x42	0x03	0x00	0x1a
INTRO	0x43	0x00	0x00	0x18
CONGELAR/DETENER	0x44	0x00	0x00	0x1f
PREDETERMINADO	0x45	0x00	0x00	0x1e
ZOOM -	0x46	0x00	0x00	0x1d
ZOOM +	0x46	0x01	0x00	0x1c
RESTABLECIMIENTO DE ZOOM	0x47	0x00	0x00	0x1c
ENFOCAR PARA ACERCAR	0x48	0x00	0x00	0x13
ENFOCAR PARA ALEJAR	0x48	0x01	0x00	0x12
LUZ OFF	0x49	0x00	0x00	0x12
LUZ ON	0x49	0x01	0x00	0x13
AUMENTO DE SATURACIÓN	0x4B	0x00	0x00	0x10
DISMINUCIÓN DE SATURACIÓN	0x4B	0x01	0x00	0x11
VALOR DE SATURACIÓN	0x4B	0x02	Value[1 ~ 255]	*1
SILENCIAR OFF	0x4C	0x00	0x00	0x17
SILENCIAR ON	0x4C	0x01	0x00	0x16

Tabla de comandos Get del RS-232

Formato de envío : 0x52 + 0x0A + 0x01 + Data[0] + 0x53 + Suma de control

Formato de recepción : 0x53 + 0x0C + 0x01 + ReData[0] + 0x52 + ReCheckSum *1

xor : operador or exclusivo

*1 : $\text{ReCheckSum} = 0x0C \text{ xor } 0x01 \text{ xor } \text{ReData}[0] \text{ xor } 0x52$

*2 : Obtener formato de recepción de estado Apagado: $0x51 + 0xFF + 0x01 + 0x0A + 0x51 + 0xA5$

FUNCIÓN	Data[0]	Suma de control	ReData[0]
RED VALUE	0x02	0x5A	VALUE[0 ~ 255]
BLUE VALUE	0x03	0x5B	VALUE[0 ~ 255]
POWER STATUS	0x04	0x5C	OFF *2 1: ON
LAMP STATUS	0x05	0x5D	0 : OFF 1: ON
DISPLAY STATUS	0x06	0x5E	0: CAMERA MODE 1: PLAYBACK MODE 2: PC-1 PASS THROUGH
FREEZE STATUS	0x08	0x50	0 : OFF 1: ON
BRIGHTNESS VALUE	0x0A	0x52	VALUE[1 ~ 255]
CONTRAST VALUE	0x0B	0x53	VALUE[1 ~ 255]
SATURATION VALUE	0x0D	0x55	VALUE [1 ~ 255]

Solucionar problemas

Esta sección proporciona numerosas sugerencias útiles sobre el modo de resolver problemas comunes que aparecen cuando se utiliza el dispositivo AVerVision F50+.

No hay ninguna imagen en la pantalla de presentación.

1. Vuelva a comprobar todas las conexiones según se indica en este manual.
2. Compruebe el conmutador de encendido y apagado del dispositivo de salida de visualización.
3. Compruebe la configuración del dispositivo de salida de visualización.
4. Si está haciendo la presentación en una computadora portátil o de escritorio a través de un dispositivo de salida de visualización, verifique la conexión del cable de salida RGB (VGA) de la computadora a la entrada RGB de la AVerVision F50+ y asegúrese de que la AVerVision F50+ esté en el modo de PC.
5. En la salida de la pantalla HDMI, se produce un retraso mientras se espera a que tanto el dispositivo de visualización como el AVerVision F50+ se sincronicen. Espere entre 4 y 7 segundos hasta que aparezca la imagen de la cámara en la pantalla.

La imagen de la pantalla de presentación se muestra distorsionada o borrosa.

1. Reestablezca todas las configuraciones cambiadas si las hay, a la configuración predefinida del fabricante. Pulse el botón **DEFAULT** en el mando a distancia o seleccione Predeterminado (Default) en la ficha Básica (Basic) del menú OSD.
2. Utilice las funciones de menú Brightness (Brillo) y Contrast (Contraste) para reducir la distorsión.
3. Si descubre que la imagen está borrosa o desenfocada, presione el botón de enfoque automático del panel de control o del mando a distancia.

No hay ninguna señal de PC en la pantalla de presentación.

1. Compruebe las conexiones de todos los cables entre el dispositivo de visualización, el dispositivo AVerVision F50+ y su PC.
2. Conecte su PC al dispositivo AVerVision F50+ antes de encender su PC.
3. Para computadoras portátiles, presione repetidamente FN+F5 para alternar entre los modos de visualización y visualizar las imágenes de computadora en la pantalla de presentación. Para ver instrucciones diferentes, por favor consulte el manual de su computadora portátil.

La pantalla de presentación no muestra la imagen de escritorio exacta en mi equipo de sobremesa o portátil después de pasar del modo Cámara al modo PC.

1. Vuelva a su equipo de sobremesa o portátil, coloque el ratón en el escritorio y haga clic con el botón secundario, elija "Properties" (Propiedades), seleccione la ficha "Setting" (Configuración), haga clic en el monitor "2" y active la casilla de verificación "Extend my Windows desktop onto this monitor" (Extender el escritorio de Windows a este monitor).
2. A continuación, vuelva una vez más a su equipo de sobremesa o portátil, coloque el ratón en el escritorio y haga clic con el botón secundario una vez más.
3. Ahora elija "Graphics Options" (Opciones de gráficos), "Output To" (Salida a), "Intel® Dual Display Clone" y, por último, "Monitor + Notebook" (Monitor + Equipo portátil).
4. Después de seguir estos pasos, debe poder ver la misma imagen de escritorio en su equipo de sobremesa y de escritorio, así como en la pantalla de presentación.

La AVerVision F50+ no detecta la unidad flash USB insertada

Asegúrese de que la unidad flash USB esté correctamente insertada y en el formato adecuado. Solo se admite FAT32.

Garantía limitada

Durante un período de tiempo contado a partir de la fecha de compra del producto aplicable y con una duración que se expone en la sección “**Período de garantía del producto AVer adquirido**”, AVer Information Inc. (“AVer”) garantiza que el producto aplicable (“Producto”) se ajusta considerablemente a la documentación de AVer del producto y que su fabricación y componentes no presentan defectos materiales ni de mano de obra cuando se usa con normalidad. “Usted”, tal y como se usa en este contrato, hace referencia a usted como individuo o a la entidad comercial en cuyo nombre usted instala el producto, según sea aplicable. Esta garantía limitada solamente se aplica a Usted como comprador original.

Excepto en lo anterior, el Producto se proporciona “**COMO ESTÁ**”. En ningún caso, AVer garantiza que Usted podrá usar el Producto sin problemas o interrupciones, o que el Producto es adecuado para sus fines. Su remedio exclusivo y toda la responsabilidad de AVer recogidos en este párrafo, a discreción de AVer, se limitará a la reparación o sustitución del Producto por otro igual o similar. Esta garantía no se aplica a (a) ningún Producto en el que el número de serie se haya desfigurado, modificado o quitado, o (b) cajas de cartón, carcasas, baterías, armarios, cintas o accesorios usados con este producto. Esta garantía no se aplica a ningún Producto que haya sufrido daños, deterioro o funcionamiento defectuoso a causa de (a) accidentes, abusos, mal uso, negligencia, incendio, agua, tormentas u otras causas de la naturaleza, uso comercial o industrial, modificación no autorizada del producto o incumplimiento de las instrucciones incluidas con el Producto, (b) uso indebido por alguna persona que no sea un representante del fabricante, (c) cualquier daño por transporte (tales reclamaciones se deben dirigir al transportista), o (d) cualquier otra causa no relacionada con un defecto del Producto. El Período de garantía de cualquier Producto reparado o reemplazado debe ser el que sea más largo de (a) el Período de garantía original o (b) treinta (30) días desde la fecha de entrega del producto reparado o reemplazado.

Limitaciones de la garantía

AVer no ofrece ninguna garantía a terceros. Usted es el responsable de todas las reclamaciones, daños, acuerdos, gastos y honorarios de abogados con respecto a las demandas contra Usted como consecuencia de Su uso o mal uso del Producto. Esta garantía solamente se aplica si el Producto se instala, mantiene y usa conforme a las especificaciones de AVer. Específicamente, las garantías no se extienden a ninguna avería causada por (i) accidentes, fuerza física, eléctrica o magnética inusual, negligencia o mal uso, (ii) fluctuaciones del suministro eléctrico que superen las especificaciones de AVer, (iii) uso del Producto con cualquier accesorio u opciones no proporcionados por AVer o sus agentes autorizados, o (iv) instalación, alteración o reparación del Producto por cualquier otra persona distinta a AVer o a sus agentes autorizados.

Renuncia de garantía

Excepto según lo expresamente aquí proporcionado y dentro de los límites establecidos por la legislación vigente, aver renuncia a todas las garantías respecto al producto, ya sean expresas, implícitas, estatutariamente o de la forma que fuere, incluidas, pero sin limitarse a, calidad satisfactoria, transcurso de relaciones, uso de marca o práctica o las garantías implícitas de comerciabilidad, idoneidad para un fin determinado o el no incumplimiento de los derechos de terceros.

Limitación de responsabilidad

En ningún caso, aver se responsabilizará de ningún daño indirecto, incidental, especial, ejemplar, punitivo o consecuente de ningún tipo, lo que incluye, sin limitación, pérdida de beneficios, datos, ingresos, producción, o uso, interrupción de actividad profesional, u obtención de bienes o servicios sustitutos que surjan de o estén relacionados con esta garantía limitada, o el uso o rendimiento de ningún producto, estuviera basado o no en un contrato, incluida negligencia, o cualquier otra teoría legal, aunque aver hubiera tenido conocimiento de la posibilidad de tales daños. Toda la responsabilidad de aver por los daños de cualquier tipo, independiente de la forma de acción, no superará en ningún caso el importe pagado por usted a aver por el producto específico en el que se basa esta responsabilidad.

Legislación vigente y sus derechos

Esta garantía le otorga derechos legales específicos; Usted también puede tener otros derechos otorgados por la legislación estatal. Estos derechos pueden variar en función del estado.



Para obtener información sobre el período de garantía, consulte la tarjeta de garantía.
