

AVerVision F17+

— **User Manual** —

Federal Communications Commission Statement

NOTE: This equipment has been tested and found to comply with the limits for a Class A digital device, pursuant to part 15 of the FCC Rules. These limits are designed to provide reasonable protection against harmful interference when the equipment is operated in a commercial environment. This equipment generates, uses, and can radiate radiofrequency energy and, if not installed and used in accordance with the instruction manual, may cause harmful interference to radio communications. Operation of this equipment in a residential area is likely to cause harmful interference in which case the user will be required to correct the interference at his own expense.

FCC Caution: Any changes or modifications not expressly approved by the party responsible for compliance could void the user's authority to operate this equipment.

This device complies with part 15 of the FCC Rules.

Operation is subject to the following two conditions:

- (1) This device may not cause harmful interference, and
- (2) this device must accept any interference received, including interference that may cause undesired operation.

This Class A digital apparatus complies with Canadian ICES-003. Cet appareil numérique de la classe A est conforme à la norme NMB-003 du Canada.

Remote Control Battery Safety Information

- Store batteries in a cool and dry place.
- Do not throw away used batteries in the trash. Properly dispose of used batteries through specially approved disposal methods.
- Remove the batteries if they are not in use for long periods of time. Battery leakage and corrosion can damage the remote control. Dispose of batteries safely and through approved disposal methods.
- Do not use old batteries with new batteries.
- Do not mix and use different types of batteries: alkaline, standard (carbon-zinc) or rechargeable (nickel-cadmium).
- Do not dispose of batteries in a fire.
- Do not attempt to short-circuit the battery terminals.

Warning

This is a class A product. In a domestic environment, this product may cause radio interference in which case the user may be required to take adequate measures.

Caution

Risk of explosion if battery is replaced by an incorrect type. Dispose of used batteries in a safe and proper manner.

DISCLAIMER

No warranty or representation, either expressed or implied, is made with respect to the contents of this documentation, its quality, performance, merchantability, or fitness for a particular purpose. Information presented in this documentation has been carefully checked for reliability; however, no responsibility is assumed for inaccuracies. The information contained in this documentation is subject to change without notice.

In no event will AVer Information Inc. be liable for direct, indirect, special, incidental, or consequential damages arising out of the use or inability to use this product or documentation, even if advised of the possibility of such damages.

TRADEMARKS

“AVer” is a trademark owned by AVer Information Inc. Other trademarks used herein for description purpose only belong to each of their companies.

COPYRIGHT

© 2024 AVer Information Inc. All rights reserved. | September 18, 2024

All rights of this object belong to AVer Information Inc. Reproduced or transmitted in any form or by any means without the prior written permission of AVer Information Inc. is prohibited. All information or specifications are subject to change without prior notice.

More Help

For FAQs, technical support, software and user manual download, please visit:

Non-USA

Download Center: <https://www.aver.com/download-center>

Technical Support: <https://www.aver.com/technical-support>

USA

Download Center: <https://www.averusa.com/business/support>

Technical Support: <https://averusa.force.com/support/s/contactsupport>

Contact Information

Headquarters

AVer Information Inc.
8F, No.157, Da-An Rd., Tucheng Dist.,
New Taipei City 23673, Taiwan
Tel: +886 (2) 2269 8535

USA Branch Office

AVer Information Inc., Americas
44061 Nobel Drive, Fremont, CA 94538, USA
Tel: +1 (408) 263 3828
Toll-free: +1 (877) 528 7824

Europe Branch Office

AVer Information Europe B.V.
Westblaak 134, 3012 KM, Rotterdam, The
Netherlands
Tel: +31 (0) 10 7600 550

Japan Branch Office

アバー・インフォメーション株式会社
〒160-0023 日本東京都新宿区西新宿 3-2-26 立花新
宿ビル 7 階
Tel: +81 (0) 3 5989 0290
お客様サポートセンター(固定電話のみ): +81 (0) 120 008
382

Vietnam Branch Office

Công ty TNHH AVer Information (Việt Nam)
Tầng 5, 596 Nguyễn Đình Chiểu,
P.3, Quận 3,
Thành phố Hồ Chí Minh 700000, Việt Nam
Tel: +84 (0) 28 22 539 211
Hỗ trợ kỹ thuật: +84 (0) 90 70 080 77

Korea Office

한국 에버 인포메이션 (주)
서울시 종로구 새문안로 92
(신문로 1가, 광화문오피시아빌딩) 1831, 1832 호
Tel: +82 (0) 2 722 8535

Table of Contents

Package Contents	1
Optional Accessories	1
Control Panel.....	3
Remote Control	4
Rear Panel.....	6
Left Panel	7
Connect to a Microscope.....	8
Storing and Handling the Document Camera	10
Shooting Area	11
Overhead Light.....	13
Infrared Sensor.....	13
Mounting the F17+ on a Flat Surface	14
Anti-glare Sheet.....	14
External Memory Storage	15
Insert an SD Card.....	15
Insert a USB Flash Drive	15
OSD MENU	16
Transfer Captured Images/Videos to a Computer	27
Technical Specifications	28
Image.....	28
Optics	28
Power	28
Lighting	28
Input / Output.....	28
Dimension.....	28
External Storage.....	29
Troubleshooting	30
Limited Warranty	31

Overview

Package Contents

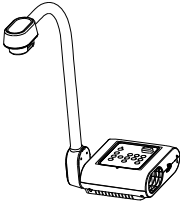

AVerVision F17+

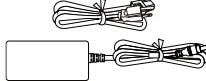

Power Adapter
Power Cord*

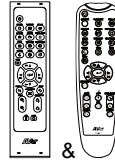

Remote Control**



AAA Battery (x2)

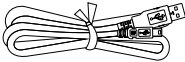

USB Cable
(Type-C to Type-A)



RGB Cable



Warranty Card
(Only for Japan)



Quick Start Guide

*The power adapter will vary depending on the standard power outlet of the country where it is sold.

**Your device may come with one of the two remote controls.

Optional Accessories



Carrying Bag

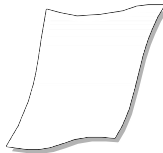

Anti-glare Sheet

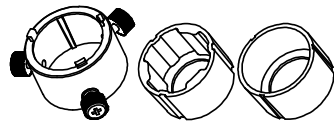

Microscope Adapter (28mm and 34mm
Rubber Coupler are included)

Parts Info

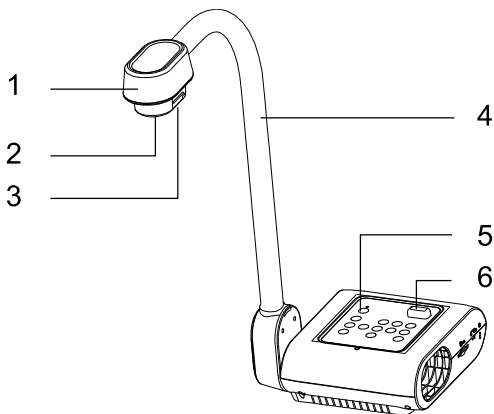

Front View

1. Camera head
2. Camera lens
3. LED light
4. Flexible arm
5. Control panel*
6. IR sensor

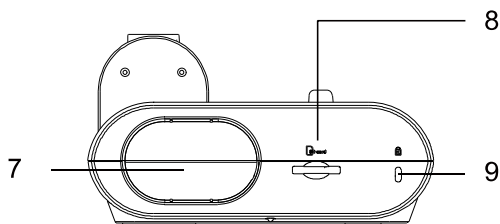

Right Panel

7. Camera holder
8. SD card slot
9. Kensington lock

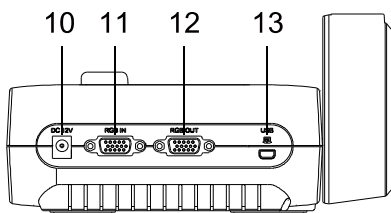

Rear Panel

10. DC12V
11. RGB IN port
12. RGB OUT port
13. USB-C port

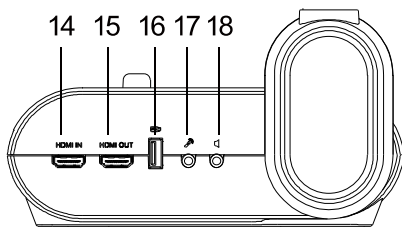

Left Panel

14. HDMI IN port
15. HDMI OUT port
16. USB port
17. MIC IN port
18. LINE OUT port

*Please refer to <[Control Panel](#)> for more details.

Control Panel

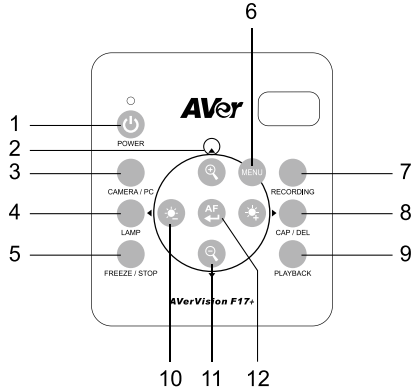







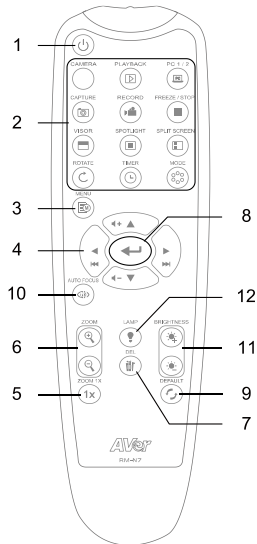
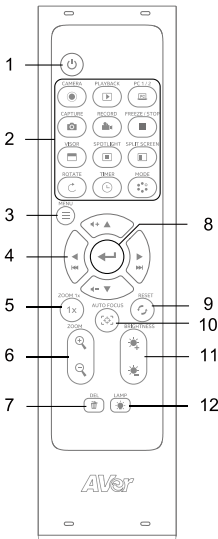









Name	Function
1. POWER	Turn on your device or enter standby mode.
2. Directional Buttons	<ul style="list-style-type: none"> • Pan and tilt control for digital zoom. • Navigate the menu. • Adjust volume. • Fast forward or rewind the video.
3. CAMERA / PC	Switch between the camera live view and the external VGA/HDMI source.
4. LAMP	Turn the lamp on or off.
5. FREEZE / STOP	<ul style="list-style-type: none"> • Pause or resume image display in Camera mode. • Stop audio & video playback in Playback mode.
6. MENU	Enter and exit the OSD menu and submenu.
7. RECORDING	Start and stop audio and video recording. Store your recordings on an SD card or a USB Flash drive. Please refer to < External Memory Storage > for more details.
8. CAP / DEL	<ul style="list-style-type: none"> • Take snapshots and store them on an SD card or a USB flash drive. • Delete the selected picture/video in Playback mode.
9. PLAYBACK	View images and videos from gallery.
10.	Adjust the brightness.
11.	Zoom in or out.
12.	<ul style="list-style-type: none"> • Confirm a selection in Playback mode and OSD menu. • Start/Pause video playback. • Adjust the focus automatically.

Remote Control

Your device may come with one of the two remote controls.



Name	Function
1. Power	Turn you camera on or off, or enter standby mode.
2. Camera	View camera live view.
Playback	View images and videos from gallery.
PC 1/2	Switch to external VGA/HDMI source. Press the Camera button to switch back to camera live view.
Capture	Take snapshots and store them on an SD card or a USB flash drive. Open the OSD menu > Settings > Capture Type to switch between Single capture and Continuous capture. <ul style="list-style-type: none"> • Single Capture: Press once to take a snapshot. • Continuous capture: Press to start and pause capturing. You may also set up capture interval.
Record	Start and stop audio and video recording. Store your recordings on an SD card or a USB Flash drive.
Freeze/Stop	Freeze the camera live view, or stop video playback.
Visor	N/A
Spotlight	N/A
Split Screen	N/A
Rotate	Flip the camera view.

 Timer	<ul style="list-style-type: none"> • Start, pause or stop the timer. • Set the timer interval in OSD menu.
 Mode	Switch among Normal, High frame, High quality, Microscope, Infinity, and Marco mode.
3.  /  Menu	Open and close the OSD menu.
4. 	<ul style="list-style-type: none"> • Pan and tilt control for digital zoom. • Navigate the menu. • Adjust volume. • Fast forward or rewind the video.
5. ZOOM 1x	Reset zoom ratio to 1x.
6.  /  Zoom	Zoom in or out.
7.  Del	Delete the selected images or videos.
8. 	<ul style="list-style-type: none"> • Confirm a selection on the OSD menu. • Play and pause the video.
9.  Reset	Reset to factory default settings.
10.  /  Auto Focus	Focus automatically.
11.  /  Brightness	Adjust the brightness.
12.  /  Lamp	Turn the lamp on or off.

Connection

Before making the connection, make sure the power of all devices are turned off. If you are not sure on where to connect, simply follow the illustrated connections below and also refer to the user manual of the device you are connecting to the AVerVision F17+.

Rear Panel

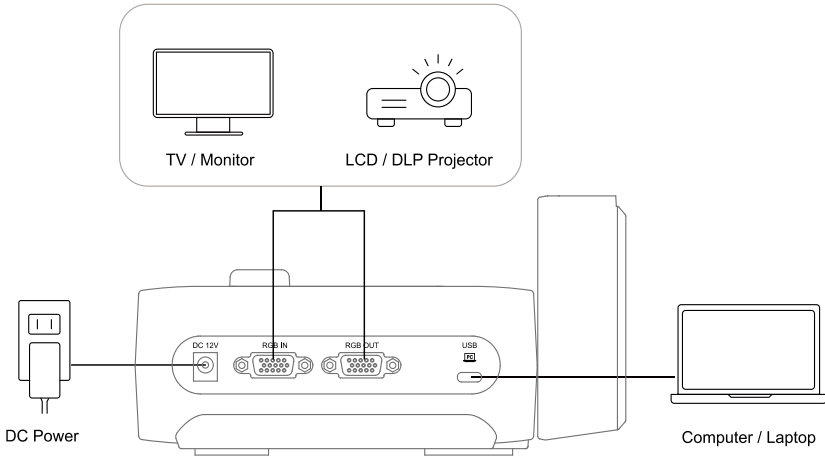

Port	Function
DC 12V	Connect the F17+ power adapter to a standard 100V-240V AC power outlet. Press  to turn on.
RGB IN / OUT	Connect your F17+ to a TV/monitor or a LCD/DLP projector for image input and output using the RGB cable.
USB-C	Connect to a computer using the USB Type-C to Type-A cable for video transfer and image storage.

Left Panel

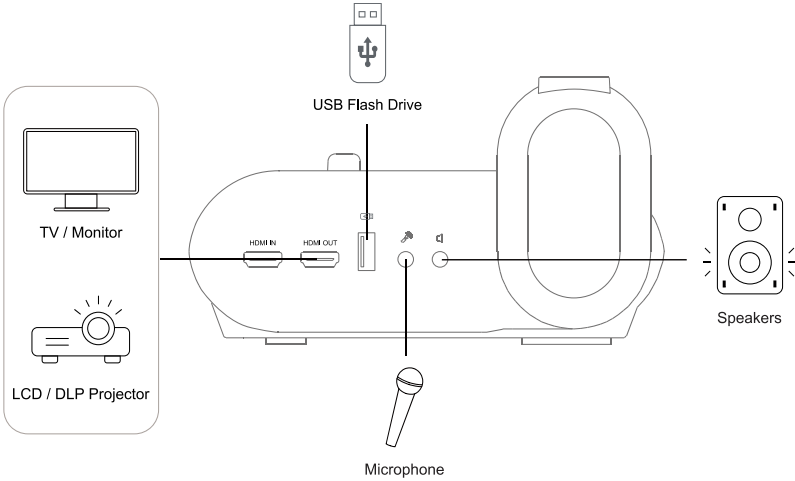

Port	Function
HDMI IN / OUT	Connect to a TV/monitor or a LCD/DLP projector for display input and output.
USB	Insert a USB flash drive to save images and videos.
MIC IN	Connect to an external microphone. The built-in mic will be disabled when external microphone is connected to this port.
LINE OUT	Connect to an amplifier speaker for audio output.

Connect to a Microscope

Connecting the AVerVision F17+ to a microscope enables you to examine microscopic objects on a big screen.

1. Select **IMAGE > Preview Mode > Normal (Microscope)** and press 

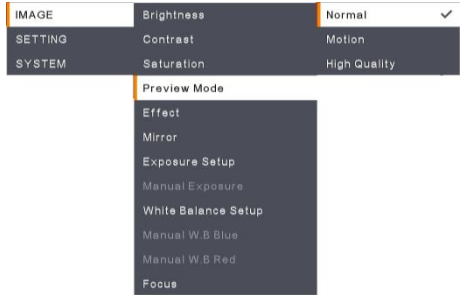

2. Aim the camera head at the farthest point and press **AUTO FOCUS**.

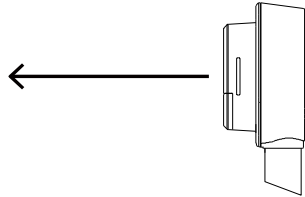

3. Adjust the focus of the microscope.

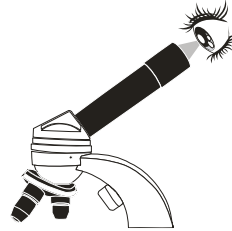

4. Select the appropriate rubber coupler size for the microscope eyepiece and insert it in the microscope adapter.

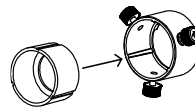

5. Remove the microscope eyepiece from the microscope and connect it to the microscope adapter with the rubber coupler inserted. Fasten the 3 bolts until the adapter secures the eyepiece.

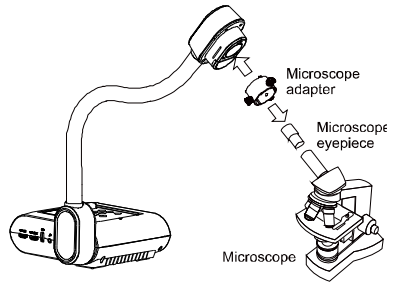

- For the eyepiece, we suggest using 15mm eye relief or higher.
- Do the adjustment manually to get better image view.

6. Attach the microscope adapter to the AVerVision camera head with a connecting plate. Then connect it to the AVerVision and microscope.

7. Make sure the arrows on the camera and microscope adapter are aligned and rotated to the left and locked.

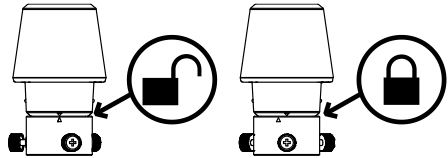

Get Started

Storing and Handling the Document Camera

The gooseneck design allows you to freely bend the arm and store the camera head in the camera holder. Once you have properly secured the camera head to the camera holder, you may use the arm to carry AVerVision F17+.

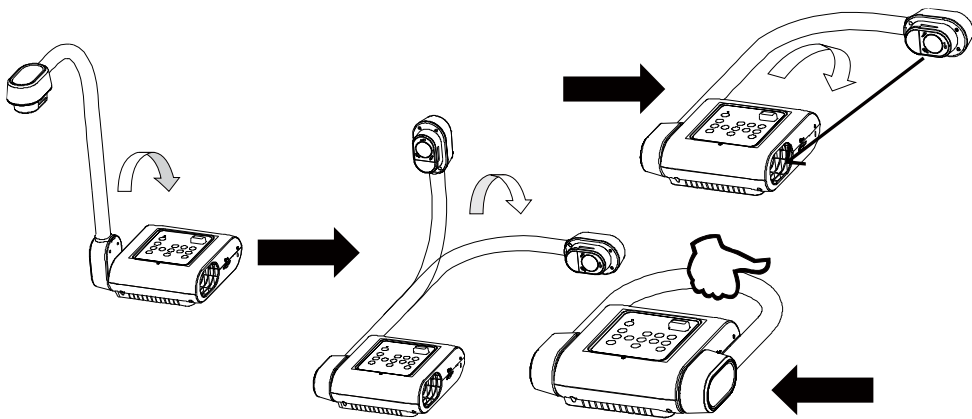

Shooting Area

The shooting area can be viewed an area of 605 x 450 mm in **High Quality** mode.

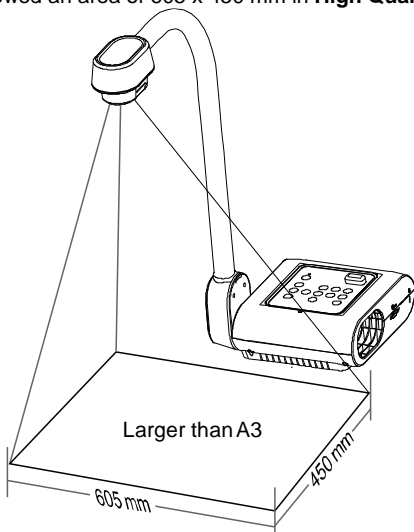

To access **High Quality** Mode, select **IMAGE > Preview Mode > High Quality** and press .

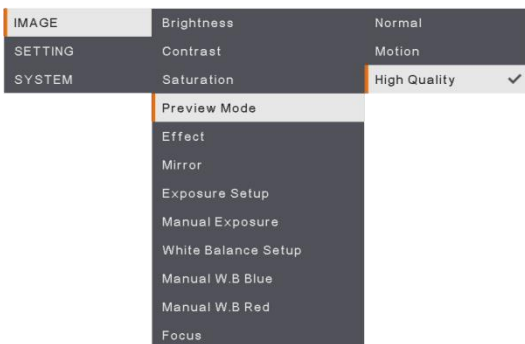

If the camera head is in upright position, press ROTATE on the control panel or remote control twice to rotate the image in 180°.

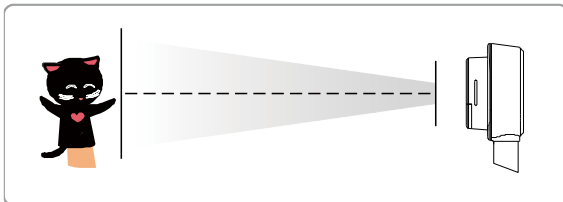

To mirror the image, press **IMAGE** > select **Mirror**, press , and select **ON**.

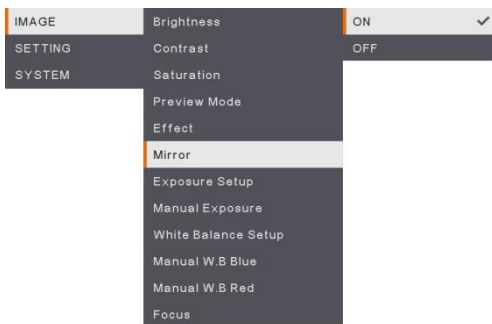

Overhead Light

Press the LAMP button on the control panel or remote control to turn on and off light.

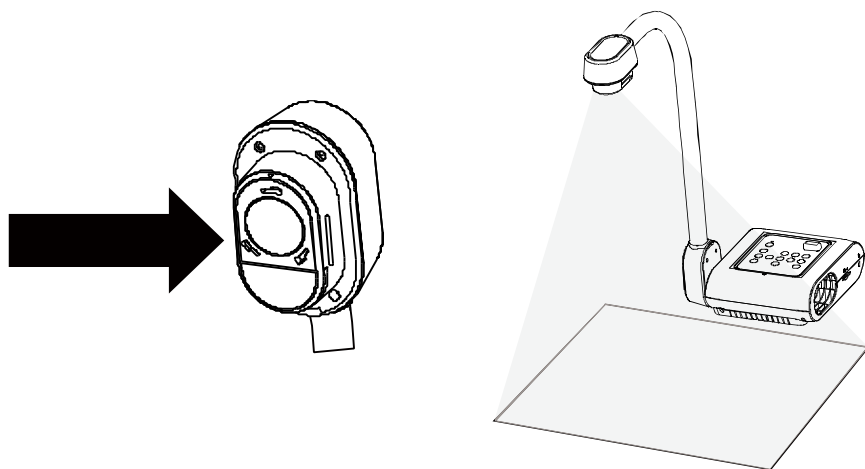

Infrared Sensor

Aim the remote control at the infrared sensor to operate the unit.

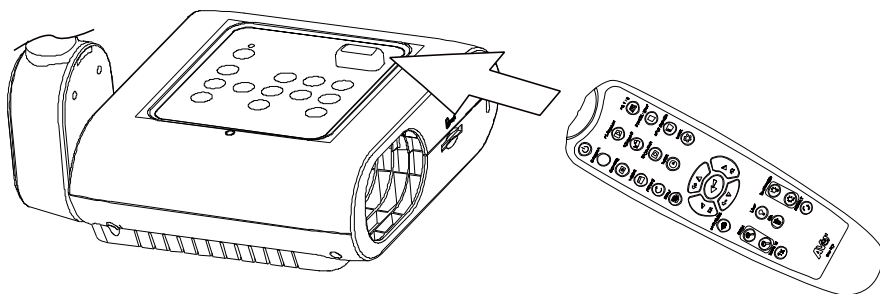

Mounting the F17+ on a Flat Surface

Measure and mark the horizontal of 75 mm from the center line distance between the holes on the flat surface as describe in the illustration below. Use 2 pieces of M4.0 screws for 6 mm holes and secure the F17+ on the flat surface.

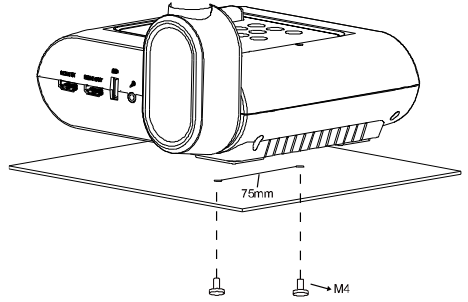
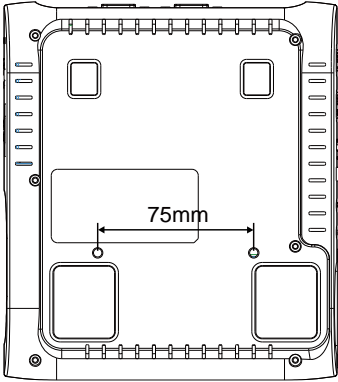

Anti-glare Sheet

The anti-glare sheet is a special coated film that helps eliminate any glare that may be encountered while displaying very shiny objects or glossy surfaces such as magazines and pictures. When encountering such difficulties, place the anti-glare sheet on the top of the shiny document to reduce reflected light.

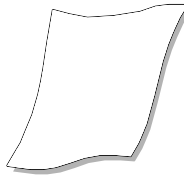

External Memory Storage

AVerVision F17+ supports both SD memory card and USB flash drive for more image capture and audio & video recordings. AVerVision F17+ can detect when there is an external storage media and automatically switch to the last detected storage. If no external storage is connected, all captured still images will be saved in the built-in memory.

Insert an SD Card

Insert the card with the contact facing down until it reaches the end. To remove the card, push to eject and pull the card out. The supported SD card capacity is from 1GB to 32GB (FAT32). We recommend using SDHC card with class-6 or above for high quality recording.



SD Card

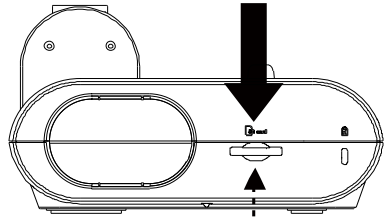

Insert a USB Flash Drive

Connect the USB flash drive in the USB slot. AVerVision F17+ can support USB flash drive from 1GB to 32GB (FAT32). **Best to format the USB flash drive using AVerVision F17+ for better video recording.**



USB Flash Drive

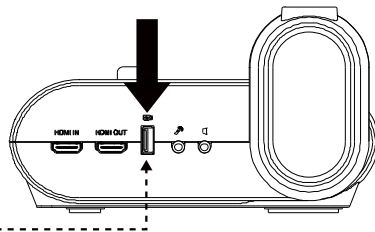

OSD MENU

There are 3 main options on the OSD menu: **IMAGE**, **SETTING** and **SYSTEM**.

IMAGE	Brightness
SETTING	Contrast
SYSTEM	Saturation
	Preview Mode
	Effect
	Mirror
	Exposure Setup
	Manual Exposure
	White Balance Setup
	Manual W.B Blue
	Manual W.B Red
	Focus

IMAGE



IMAGE	Capture Resolution
SETTING	Capture Quality
SYSTEM	Capture Type
	Capture Interval
	Storage
	Format
	USB to PC
	USB Streaming Format
	Mic Volume
	Timer
	Timer Interval

SETTING

IMAGE	Language
SETTING	Output Display
SYSTEM	Backup
	Save Setting
	Recall Setting
	Flicker
	Information
	Default

SYSTEM

Navigate the Menu and Submenu

1. Press **MENU** button on the remote or control panel.
2. Press **▶**, **◀**, **▲** and **▼** to choose a selection in the menu list.
3. Press  to make a selection.
4. Use **▲** and **▼** to adjust the setting or make a selection.
5. Press  to enter submenu.

Image

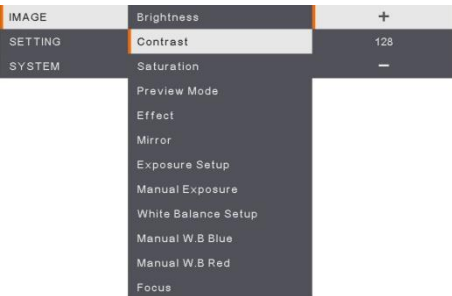
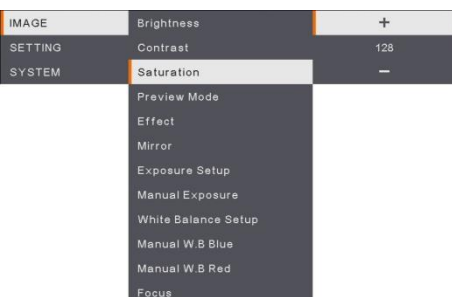
Menu Screen	Function
	<p>Brightness</p> <p>Adjust brightness level manually between 0 and 255.</p>
	<p>Contrast</p> <p>Adjust the contrast level manually between 0 and 255 under bright and dark environments.</p>
	<p>Saturation</p> <p>Adjust the saturation level manually between 0 and 255.</p>

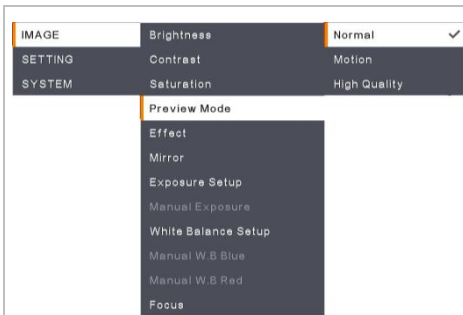

Preview Mode

Select from the various image display settings.

Normal (Microscope) - adjust the gradient of image.

Motion - high refresh rate upon a motion image.

High Quality - high resolution with the best quality.

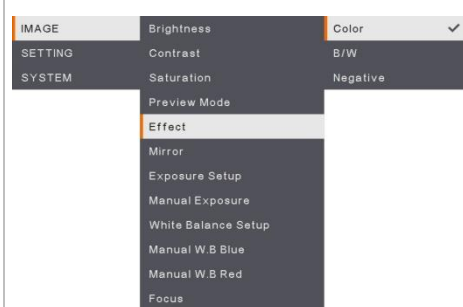

Effect

Convert the image into positive (true color), monochrome (black and white) or negative.

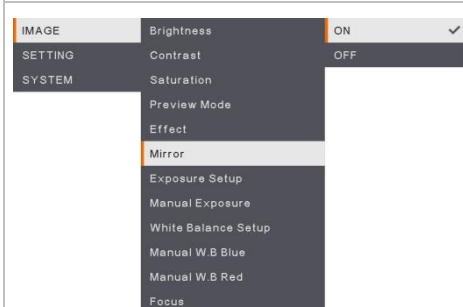

Mirror

Select to flip left and right of the image.

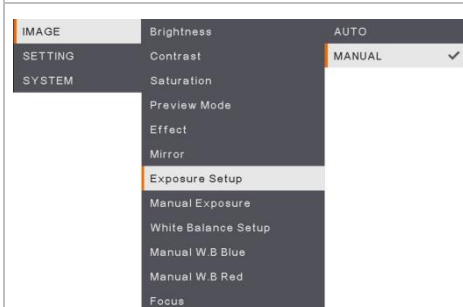

Exposure Setup

Select **AUTO** to automatically adjust the white balance and exposure setting and correct the color and exposure compensation.

Select **MANUAL** to enable advanced settings for manual exposure and WB.

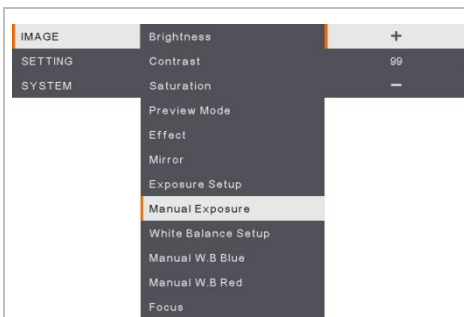

Manual Exposure

MANUAL - manually adjust the exposure level. The exposure can be adjusted between 0 and 99.

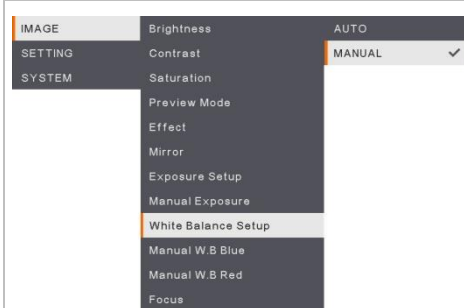

White Balance Setup

Select the White Balance setting for various light conditions or color temperature.

AUTO - automatically adjust the white balance.

MANUAL - manually adjust the color level.

Select Manual to enable advanced WB setup.



Manual WB Blue

Manually adjust the blue color level. The color level can be adjusted up to 255.

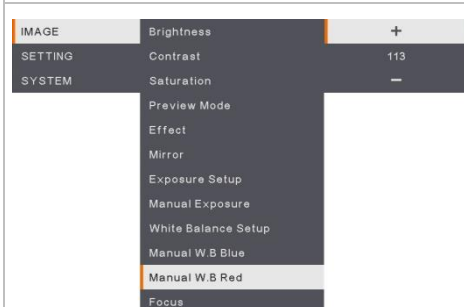

Manual WB Red

Manually adjust the red color level. The color level can be adjusted up to 255.

IMAGE	Brightness	+
SETTING	Contrast	101
SYSTEM	Saturation	-
	Preview Mode	
	Effect	
	Mirror	
	Exposure Setup	
	Manual Exposure	
	White Balance Setup	
	Manual W.B Blue	
	Manual W.B Red	
	Focus	

Focus

Manually fine-tune the image.

Setting

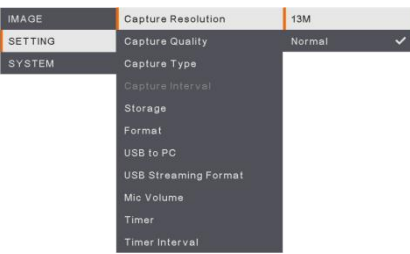
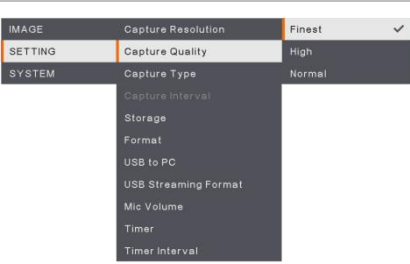
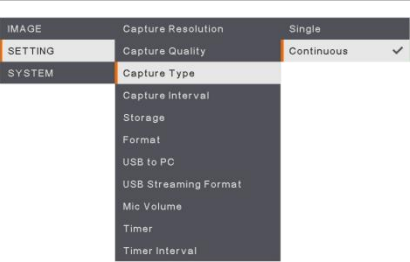
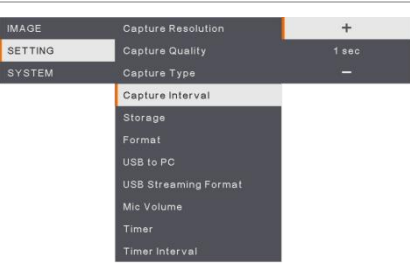
Menu Screen	Function
 <p>The screenshot shows the settings menu with 'Capture Resolution' set to '13M'. The menu categories are IMAGE, SETTING, and SYSTEM. The 'Capture Resolution' option is highlighted, and its value '13M' is shown on the right.</p>	<h3>Capture Resolution</h3> <p>Select the capture size. In 13M setting, the capture resolution size is 4208 x 3120. Select Normal, the capture size is based on the resolution settings.</p>
 <p>The screenshot shows the settings menu with 'Capture Quality' set to 'Finest'. The menu categories are IMAGE, SETTING, and SYSTEM. The 'Capture Quality' option is highlighted, and its value 'Finest' is shown on the right.</p>	<h3>Capture Quality</h3> <p>Select the capture compression setting. Select the Finest to get the best quality capture compression.</p>
 <p>The screenshot shows the settings menu with 'Capture Type' set to 'Continuous'. The menu categories are IMAGE, SETTING, and SYSTEM. The 'Capture Type' option is highlighted, and its value 'Continuous' is shown on the right.</p>	<h3>Capture Type</h3> <p>Select the capture type. Single - capture one image only. Continuous - capture successive images and press any key to stop continuous capture. Select Continuous to enable Capture Interval setting.</p>
 <p>The screenshot shows the settings menu with 'Capture Interval' set to '1 sec'. The menu categories are IMAGE, SETTING, and SYSTEM. The 'Capture Interval' option is highlighted, and its value '1 sec' is shown on the right.</p>	<h3>Capture Interval</h3> <p>Set the time interval for continuous capture. The length can be set up to 600 sec (10 min).</p>

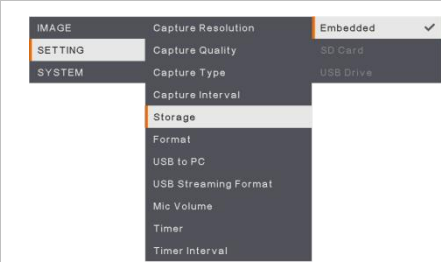

Storage

Change the storage location. Audio & video recording can only be saved in built-in memory, SD Card or USB Drive.

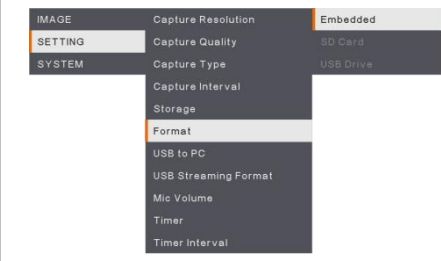

Format

Format to delete all the data in the selected memory.

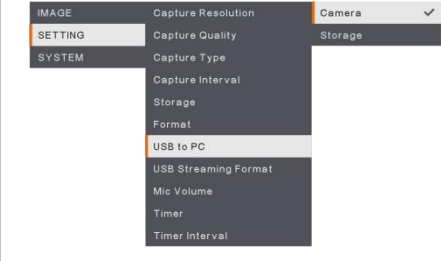

USB to PC

Select status of the AVerVision F17+ when it is connected to the computer via USB cable.

Camera - can be used as a computer webcam or with our bundled software to record video and capture still image.

Storage - transfer the captured pictures/videos from the memory to computer hard disk.

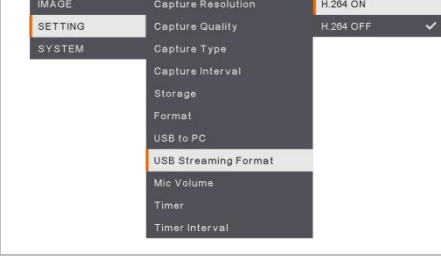

USB Streaming Format

For video compression standard, you can select **H.264 ON** or **H.264 OFF**.

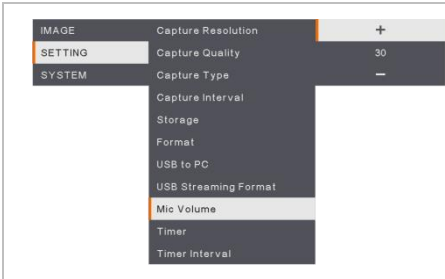

MIC Volume

Adjust volume input of recording or USB audio input.



Start Timer

Start the timer. The timer automatically counts up after the countdown reaches zero to show the elapsed time.

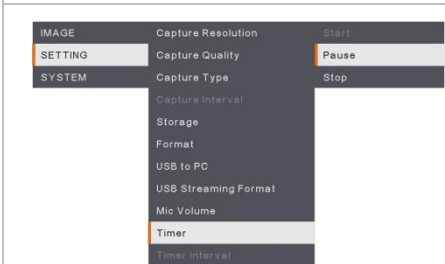

Pause/Stop Timer

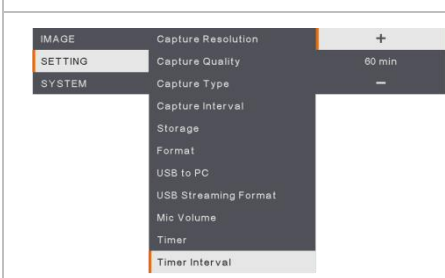

Press Menu button during timing to pause or stop timing.



Timer Interval

Set the timer duration up to 2 hours.

System

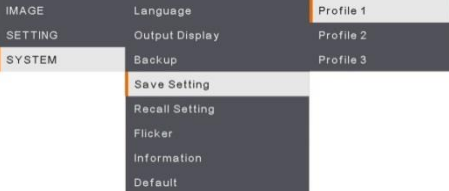
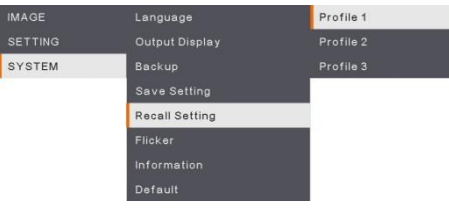
Menu Screen	Function
	<p>Language</p> <p>Change and select a different language. F17+ supports up to 12 languages.</p>
	<p>Output Display</p> <p>Set the resolution to display the image on screen. The output device resolution detected automatically and configured to the highest resolution.</p>
	<p>Backup</p> <p>Copy the image from the built-in memory to SD card or USB flash drive.</p>
	<p>Save Setting</p> <p>Save current settings (Brightness, contrast, saturation, preview mode and etc.) in the selected profile number.</p>
	<p>Recall Setting</p> <p>Restore the setting back to the selected profile number.</p>

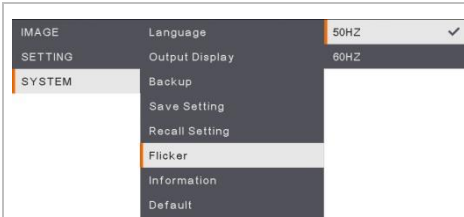

Flicker

Select between 50Hz or 60Hz. Some display devices cannot handle high refresh rates. The image will flicker a couple of times as the output is switched to another refresh rate.

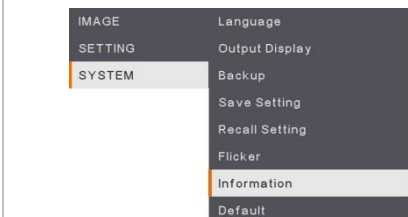

Information

Display the product information.

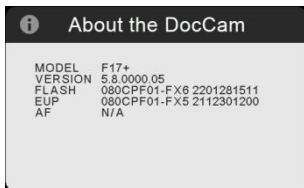



Default

Restore all the settings into original factory default setting. All saving configurations will be deleted.

Playback

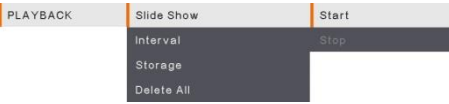
You can use the playback feature to configure the saved images or videos.

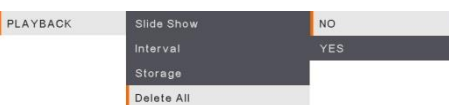
Menu Screen	Function
 <p>A screenshot of the Playback menu screen. The 'PLAYBACK' header is on the left. The menu items are: 'Slide Show' with a 'Start' button, 'Interval' with a 'Stop' button, 'Storage', and 'Delete All'.</p>	<p>Slide Show Start or Stop the Slide Show.</p>
 <p>A screenshot of the Playback menu screen. The 'PLAYBACK' header is on the left. The menu items are: 'Slide Show' with a '+' button, 'Interval' with '1 sec', 'Storage' with a '-' button, and 'Delete All'.</p>	<p>Interval Set the interval between playing images or videos.</p>
 <p>A screenshot of the Playback menu screen. The 'PLAYBACK' header is on the left. The menu items are: 'Slide Show' with an 'Embedded' option, 'Interval' with an 'SD Card' option (checked), 'Storage' with a 'USB Drive' option, and 'Delete All'.</p>	<p>Storage Choose the images or videos from Storage, including Embedded, SD Card or USB Drive.</p>
 <p>A screenshot of the Playback menu screen. The 'PLAYBACK' header is on the left. The menu items are: 'Slide Show' with a 'NO' option, 'Interval' with a 'YES' option, 'Storage', and 'Delete All'.</p>	<p>Delete All Select this option to delete all saved images or videos.</p>

Transfer Captured Images/Videos to a Computer

This enables you to transfer the captured image from the built-in memory, SD or USB drive to a computer.

Two ways to save images/videos:

- a. Built-in memory+SD card
- b. Built-in memory+USB drive



The instruction below **MUST** be read and followed **BEFORE** connecting the USB cable.

1. **MUST** set USB to PC as STORAGE before connecting the USB cable.

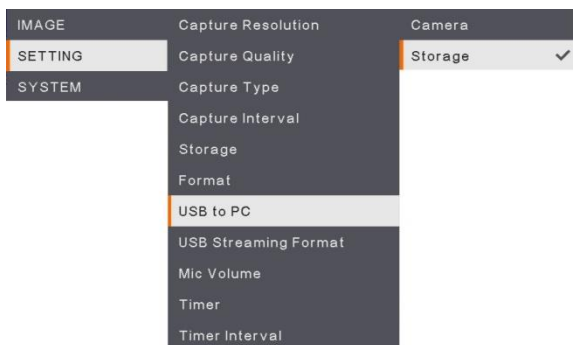

2. When "**Mass Storage**" appears at the lower right corner of the presentation screen, you may now connect the USB cable.
3. Upon connecting the USB cable, the system automatically detects the new removable disk. You can now transfer the captured image(s) or videos from the **F17+ built-in memory, SD card or USB drive** to the computer hard disk.

Technical Specifications

Image

Sensor	1/3.06" CMOS
Pixel Count	13 megapixels
Frame Rate	60 fps (max.)
White Balance	Auto/Manual
Exposure	Auto/Manual
Image mode	Normal (Microscope) / Motion / High Quality
Effect	Color/B/W / Negative
RGB output	1920x1080 @60, 1280x720 @60, 1024x768 @60
HDMI Output	3840x2160 @60/30, 1920x1080 @60, 1280x720 @60, 1024x768 @60
Image Capture	200 Frames (XGA)

Optics

Focusing	Auto/Manual
Shooting Area	605 x 450 mm
Zooming	23X (max.) (1x optical zoom x 23x digital zoom)

Power

Power Source	DC 12V/2A, AC 100-240V, 50-60Hz
Consumption	10 Watts(lamp on); 9 Watts(lamp off)

Lighting

Lamp Type	LED light
-----------	-----------

Input / Output

HDMI Input	YES (HDMI, pass through)
HDMI Output	YES (HDMI, pass through)
RGB Input	YES (15-pins D-sub, pass through)
RGB Output	YES (15-pins D-sub, pass through)
USB-A Port	1 (Type A for USB flash drive)
USB-C Port	1 (for connection to PC)
MIC	Built-in
SD Card Slot	1 (SD / SDHC, up to 32GB)
Line Out	Phone Jack
Microphone	MIC in
DC 12V Input	Power Jack
Kensington Lock	YES

Dimension

Operating	380mm(L) x 200mm(W) x 525mm(H)
Folded	305mm(L) x 230mm(W) x 73mm(H)
Weight	2.5kg (5.51 lbs)

External Storage

SD Card	Max 32GB (FAT32)
USB Flash Drive	Max 32GB (FAT32)

*Specifications are subject to change without prior notice.

Troubleshooting

This section provides many useful tips on how to solve common problems while using the AVerVision F17+.

There is no picture on the presentation screen.

1. Check all the connectors again as shown in this manual.
2. Verify the setting of the display output device.
3. If you are presenting from a notebook or computer through the display output device, check the cable connection from computer RGB (VGA) output to RGB input of AVerVision F17+ and make sure AVerVision F17+ is in PC Mode.
4. For HDMI display output, a delay occurs while waiting for both the display device and F17+ to sync up. Wait for around 4 to 7 seconds until you see the camera image on the screen.

The picture on the presentation screen is distorted or the image is blurry.

1. Reset all changed settings, if any, to the original manufacturer default setting. Press **DEFAULT** on the remote or select Default in Basic tab OSD menu.
2. Use the Brightness and Contrast menu functions to reduce the distortion if applicable.
3. If you discover that the image is blurry or out of focus, press the Auto Focus button on the control panel or remote control.

There is no computer signal on presentation screen.

1. Check all the cable connections among the display device, AVerVision F17+ and your PC.
2. Connect your PC to the AVerVision F17+ first before you power on your computer.
3. For notebook, repeatedly press FN+F5 to toggles between display modes and display the computer image on the presentation screen. For different command, please refer to your laptop manual.

The presentation screen does not show the exact desktop image on my PC or Notebook after I toggle from Camera to PC mode.

1. Return to your PC or Notebook, place the mouse on the desktop and right click, choose "Properties", choose "Setting" tab, click on "2" monitor and check the box "Extend my Windows desktop onto this monitor".
2. Then go back one more time to your PC or Notebook and place the mouse on the desktop and right click again.
3. This time choose "Graphics Options", then "Output To", then "Intel® Dual Display Clone", and then choose "Monitor + Notebook".
4. After you follow these steps, you should be able to see the same desktop image on your PC or Notebook as well as on the presentation screen.

AVerVision F17+ can't detect the inserted USB flash drive.

Make sure the USB flash drive is properly inserted and in correct format. Only FAT32 is supported.

Limited Warranty

For a period of time beginning on the date of purchase of the applicable product and extending as set forth in the **“Warranty Period of AVer Product Purchased”** section of the warranty card, AVer Information, Inc. (“AVer”) warrants that the applicable product (“Product”) substantially conforms to AVer’s documentation for the product and that its manufacture and components are free of defects in material and workmanship under normal use. “You” as used in this agreement means you individually or the business entity on whose behalf you use or install the product, as applicable. This limited warranty extends only to You as the original purchaser. Except for the foregoing, the Product is provided “AS IS.” In no event does AVer warrant that You will be able to operate the Product without problems or interruptions, or that the Product is suitable for your purposes. Your exclusive remedy and the entire liability of AVer under this paragraph shall be, at AVer’s option, the repair or replacement of the Product with the same or a comparable product. This warranty does not apply to (a) any Product on which the serial number has been defaced, modified, or removed, or (b) cartons, cases, batteries, cabinets, tapes, or accessories used with this product. This warranty does not apply to any Product that has suffered damage, deterioration or malfunction due to (a) accident, abuse, misuse, neglect, fire, water, lightning, or other acts of nature, commercial or industrial use, unauthorized product modification or failure to follow instructions included with the Product, (b) misapplication of service by someone other than the manufacturer’s representative, (c) any shipment damages (such claims must be made with the carrier), or (d) any other causes that do not relate to a Product defect. The Warranty Period of any repaired or replaced Product shall be the longer of (a) the original Warranty Period or (b) thirty (30) days from the date of delivery of the repaired or replaced product.

Limitations of Warranty

AVer makes no warranties to any third party. You are responsible for all claims, damages, settlements, expenses, and attorneys’ fees with respect to claims made against You as a result of Your use or misuse of the Product. This warranty applies only if the Product is installed, operated, maintained, and used in accordance with AVer specifications. Specifically, the warranties do not extend to any failure caused by (i) accident, unusual physical, electrical, or electromagnetic stress, neglect or misuse, (ii) fluctuations in electrical power beyond AVer specifications, (iii) use of the Product with any accessories or options not furnished by AVer or its authorized agents, or (iv) installation, alteration, or repair of the Product by anyone other than AVer or its authorized agents.

Disclaimer of Warranty

EXCEPT AS EXPRESSLY PROVIDED OTHERWISE HEREIN AND TO THE MAXIMUM EXTENT PERMITTED BY APPLICABLE LAW, AVER DISCLAIMS ALL OTHER WARRANTIES WITH RESPECT TO THE PRODUCT, WHETHER EXPRESS, IMPLIED, STATUTORY OR OTHERWISE, INCLUDING WITHOUT LIMITATION, SATISFACTORY QUALITY, COURSE OF DEALING, TRADE USAGE OR PRACTICE OR THE IMPLIED WARRANTIES OF MERCHANTABILITY, FITNESS FOR A PARTICULAR PURPOSE OR NONINFRINGEMENT OF THIRD PARTY RIGHTS.

Limitation of Liability

IN NO EVENT SHALL AVER BE LIABLE FOR INDIRECT, INCIDENTAL, SPECIAL, EXEMPLARY, PUNITIVE, OR CONSEQUENTIAL DAMAGES OF ANY NATURE INCLUDING, BUT NOT LIMITED TO, LOSS OF PROFITS, DATA, REVENUE, PRODUCTION, OR USE, BUSINESS INTERRUPTION, OR PROCUREMENT OF SUBSTITUTE GOODS OR SERVICES ARISING OUT OF OR IN CONNECTION WITH THIS LIMITED WARRANTY, OR THE USE OR PERFORMANCE OF ANY PRODUCT, WHETHER BASED ON CONTRACT OR TORT, INCLUDING NEGLIGENCE, OR ANY OTHER LEGAL THEORY, EVEN IF AVER HAS ADVISED OF THE POSSIBILITY OF SUCH DAMAGES. AVER’S TOTAL, AGGREGATE LIABILITY FOR DAMAGES OF ANY NATURE, REGARDLESS OF FORM OF ACTION, SHALL IN NO EVENT EXCEED THE AMOUNT PAID BY YOU TO AVER FOR THE SPECIFIC PRODUCT UPON WHICH LIABILITY IS BASED.

Governing Law and Your Rights

This warranty gives you specific legal rights; You may also have other rights granted under state law. These rights vary from state to state.



For warranty period, please refer to the warranty card.

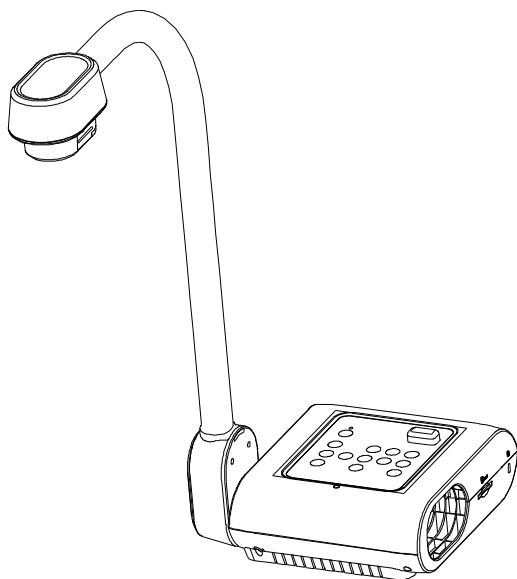

AVerVision F17+

— 使用手冊 —

警告

為避免電磁干擾，本產品不應安裝或使用於住宅環境。

遙控器電池安全資訊

- 請將電池存放在涼爽與乾燥的位置。
- 不要將電量用盡的電池棄置在家庭廢棄物中。請將電池棄置在特定回收處，或送回原購買的商店。
- 如果長時間不使用電池，請將其取出。電池漏液與腐蝕可能會損壞遙控器，請以安全方式棄置電池。
- 不可混用新舊電池。
- 不可混用不同類型的電池：鹼性、標準(碳鋅)或可充電(鎳鎘)電池。
- 不可將電池棄置於火源中。
- 請勿嘗試讓電池端子短路。

依經濟部標準檢驗局檢驗標準 CNS 15663 第 5 節「含有標示」之規定將限用物質含有情況標示如下：

單元 Unit	限用物質及其化學符號 Restricted substances and its chemical symbols					
	鉛 Lead (Pb)	汞 Mercury (Hg)	鎘 Cadmium (Cd)	六價鉻 Hexavalent chromium (Cr ⁺⁶)	多溴聯苯 Polybrominated biphenyls (PBB)	多溴二苯醚 Polybrominated diphenyl ethers (PBDE)
電路板及零組件 (電子料或電機 料...等)	-	○	○	○	○	○
塑膠組件(外殼 或腳墊...等)	○	○	○	○	○	○
金屬組件(轉軸 或螺柱...等)	-	○	○	○	○	○
光學鏡頭組	○	○	○	○	○	○
配件(遙控器或 電纜線...等)	-	○	○	○	○	○
紙製品(機殼貼 紙...等)	○	○	○	○	○	○

備考1. “○” 係指該項限用物質之百分比含量未超出百分比含量基準值。
Note 1 : “○” indicates that the percentage content of the restricted substance does not exceed the percentage of reference value of presence.

備考2. “-” 係指該項限用物質為排除項目。
Note 2 : The “-” indicates that the restricted substance corresponds to the exemption.

免責聲明

對於產品品質、效能、適銷性或特定用途之適用性，本文件內容皆不代表任何明示或暗示保固或陳述。本文資訊經過仔細詳查，內容可靠無誤；雖然如此，若有任何錯誤，恕不負責。本文所含資訊如有變更，恕不另行通知。

若因使用或不當使用本產品或本文，導致任何直接、間接、特殊、意外或後續損害，即使本公司已事先告知此類損害之可能性，亦不負任何賠償責任。

商標

AVer 為圓展科技股份有限公司之商標。因本內容之描述出現的商標分屬個別公司所有且均受智慧財產權相關法令保護。本文內所有提及之產品或企業名稱僅供識別與說明用途，且為各自擁有者之商標或註冊商標。

著作權

©2024 圓展科技 版權所有 | 2024 年 9 月 19 日

本內容相關權利係圓展科技股份有限公司所有，任何人未得事先書面同意不得就本內容為一部或全部之重製、改作、或任何型式之散布行為。圓展科技股份有限公司保留變更產品規格及內容的權利無須另為通知。

支援服務

軟體和使用手冊下載，請到下面網址: <https://www.aver.com/download-center>

常見問題、技術支援，請到下面網址: <https://www.aver.com/technical-support>

連絡資訊

圓展科技股份有限公司

23673 新北市土城區大安路 157 號 8 樓

電話: +886 (2) 2269 8535

目錄

產品概覽	1
包裝內容物.....	1
選購配件.....	1
部位名稱	2
控制面板.....	3
遙控器.....	4
設備連接	6
後側面板.....	6
左側面板.....	7
連接顯微鏡.....	8
開始使用	10
收納與使用.....	10
攝影範圍.....	11
頂燈.....	13
紅外線感應器.....	13
如何將 F17+ 固定安裝在平面上.....	14
防眩光片.....	14
外部記憶體儲存.....	15
插入 SD 記憶卡.....	15
插入 USB 隨身碟.....	15
OSD 選單	16
技術規格	28
故障排除	30
有限保固	31

產品概覽

包裝內容物

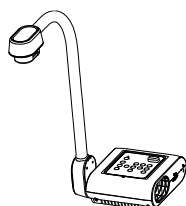

AVerVision F17+

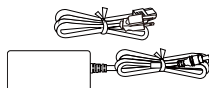

電源變壓器及電源線*

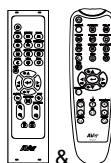

遙控器**



AAA 電池 (x2)

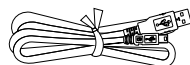

USB 連接線
(Type-C 轉 Type-A)



RGB 連接線



保固卡
(僅供日本)



快速安裝指南

*電源變壓器會因銷售國家/地區的標準電源插座而異。

**設備隨附的遙控器可能為其中一款。

選購配件



手提袋

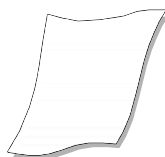

防眩光片



顯微鏡轉接器
(含 28mm 聯軸器和 34mm 聯軸器)

部位名稱

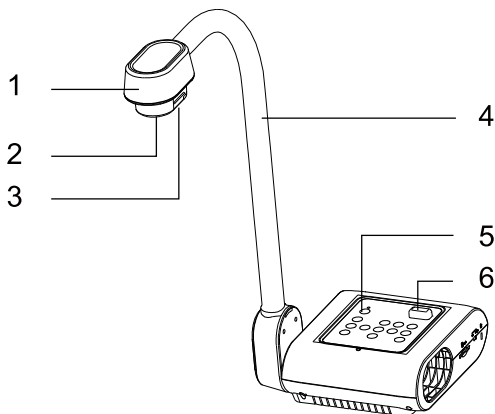

正面

1. 攝影機頭
2. 攝影機鏡頭
3. LED 燈
4. 撓性臂
5. 控制面板*
6. 紅外線感應器

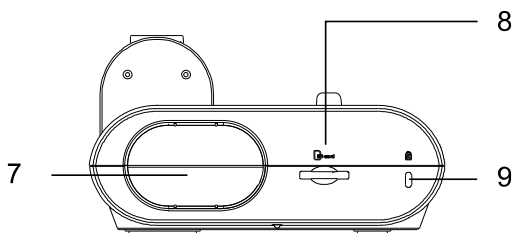

右側面板

7. 相機鏡頭收納處
8. SD 記憶卡插槽
9. Kensington 防盜孔

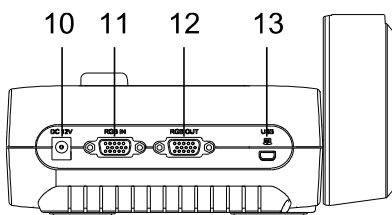

後側面板

10. DC12V 電源插孔
11. RGB 輸入埠
12. RGB 輸出埠
13. USB-C 埠

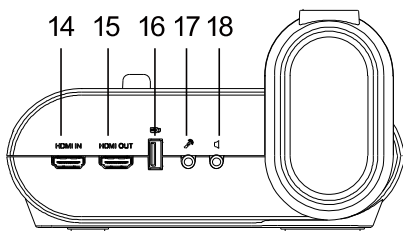

左側面板

14. HDMI 輸入埠
15. HDMI 輸出埠
16. USB 埠
17. MIC 連接埠
18. 音源連接埠

*更多資訊請參考《控制面板》章節。

控制面板

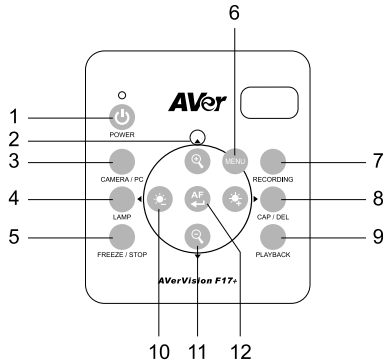







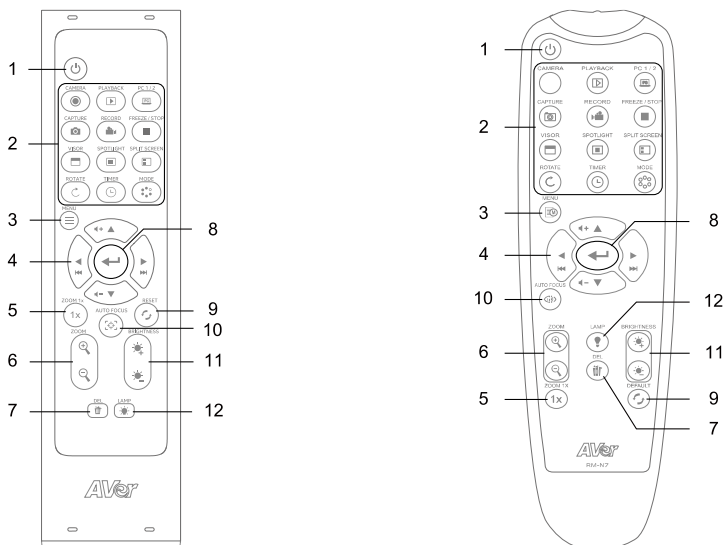









名稱	功能
1. POWER	本機開關機或待機。
2. 方向鍵	使用方向鍵： <ul style="list-style-type: none"> 放大或縮小畫面 在選單中切換選項 調整影片播放的音量 快轉或倒轉影片
3. CAMERA / PC	透過 VGA 或 HDMI 輸入埠，可切換源自攝影機或電腦的影片訊號。
4. LAMP	開啟或關閉頂燈。
5. FREEZE / STOP	<ul style="list-style-type: none"> 停止即時畫面，或暫停影片播放。 在播放模式中停止播放影音。
6. MENU	開啟或關閉 OSD 選單與子選單。
7. RECORDING	開始或停止錄音和錄影。音檔或影片檔僅可存至 SD 卡或 USB 隨身碟。 (請參考 外部記憶體儲存 章節)。
8. CAP / DEL	<ul style="list-style-type: none"> 在攝影機模式中拍攝圖片；在連拍模式中，再按一次即可停止拍攝。 在播放模式中刪除所選擇的圖片或影片。
9. PLAYBACK	觀看和播放圖片和影片。
10.	調整亮度。
11.	調整縮放。
12.	<ul style="list-style-type: none"> 選擇螢幕顯示選單中的選項。 開始/暫停播放影片。 自動調整焦距。

遙控器

設備隨附的遙控器可能為其中一款。



名稱	功能
1. Power	攝影機開機/關機/待機。
2. Camera	開啟攝影機即時畫面。
Playback	觀看及播放拍攝的照片和影片。
PC 1/2	切換外部 VGA/HDMI 影像來源。 按下 Camera 按鍵 以切換回攝影機即時畫面。
Capture	拍攝照片並儲存在 SD 卡或 USB 隨身碟中。 開啟螢幕顯示選單 > 設定 > 拍攝模式中可選擇相機模式或連拍模式。 <ul style="list-style-type: none"> 相機模式：按一下來拍攝照片。 連拍模式：按下按鍵來開始或暫停拍攝。您可設定連拍間隔時間。
Record	開始/停止錄音或錄影。音訊和影片只能儲存在 SD 卡或 USB 隨身碟中。
Freeze/Stop	<ul style="list-style-type: none"> 停止即時畫面，或暫停影片播放。
Visor	不支援。
Spotlight	不支援。
Split Screen	不支援。

 Rotate	翻轉攝影機畫面方向。
 Timer	<ul style="list-style-type: none"> 在螢幕顯示選單中開啟/暫停/停止計時器 您也可以設定計時器的間隔時間。
 Mode	切換模式：一般、運動、高畫質、顯微鏡、微距及遠距。
3.  /  Menu	打開或退出螢幕顯示選單或子選單。
4. 	<ul style="list-style-type: none"> 在數位對焦中調整畫面 切換選單中的選項 調整影片播放音量 快轉或倒退影片
5. ZOOM 1x	確認選單選項，或播放/暫停影片。
6.  /  Zoom	重置縮放倍率至 1x。
7.  Del	自動對焦。
8. 	<ul style="list-style-type: none"> 恢復出廠設定。
9.  Reset	放大/縮小畫面。
10.  /  Auto Focus	調整亮度。
11.  /  Brightness	刪除所選照片和影片。
12.  /  Lamp	打開或關閉頂燈。

設備連接

接線前，請確定已關閉所有裝置的電源。如果您不確定接線位置，只要依下圖所示來連接，並參閱正要與 AVerVision F17+ 連接的裝置的使用手冊即可。

後側面板

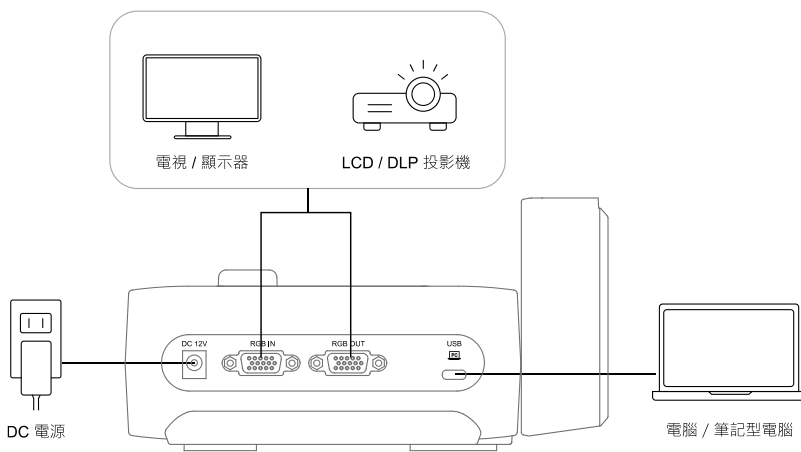

連接埠	功能
DC 12V 電源插孔	將 F17+ 電源變壓器連接至標準 100V—240V 電源插座。按下  來開機。
RGB 輸入/輸出埠	使用 RGB 連接線將 F17+ 連接到電視/顯示器或 LCD/DLP 投影機，以進行圖像輸入和輸出。
USB-C 連接埠	使用 USB Type-C 轉 Type-A 連接線連接至電腦傳輸影片及儲存圖片。

左側面板

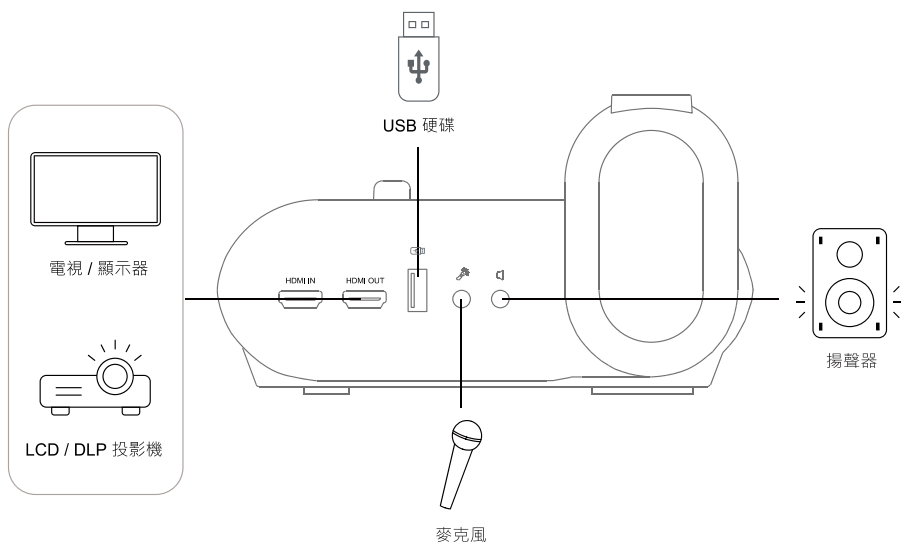

連接埠	功能
HDMI 輸入/輸出埠	連接至電視/顯示器或 LCD/DLP 投影機來輸入和輸出影像。
USB 插孔	插入 USB 硬碟以儲存圖片和影片。
MIC IN	連接至外接麥克風。當外部麥克風連接時，內建麥克風將會靜音。
LINE OUT	連接至放大器揚聲器以輸出音訊。

連接顯微鏡

將 AVerVision F17+ 連接顯微鏡後，便可在大螢幕上檢驗顯微鏡物體。

1. 按 **IMAGE > Preview Mode > Normal (顯微鏡)** 並按 。

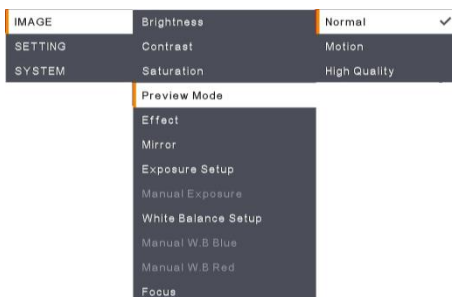

2. 將鏡頭對準最遠點，再按下 **AUTO FOCUS**。

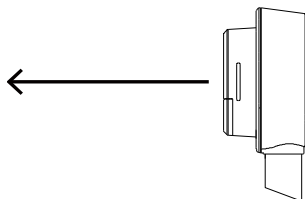

3. 調整顯微鏡焦距。

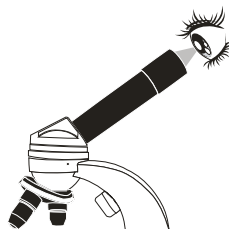

4. 選擇聯軸器，其尺寸合於顯微鏡目鏡，並裝入顯微鏡轉接器內。

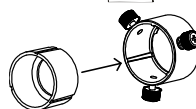

5. 將目鏡自顯微鏡移除，並將裝有聯軸器的顯微鏡轉接器裝上。轉緊三個螺絲，確認目鏡裝妥。



- 關於接目鏡，我們建議使用時視距(eye relief)需要 15mm 或以上。
- 手動調整來獲得最佳的物體影像。

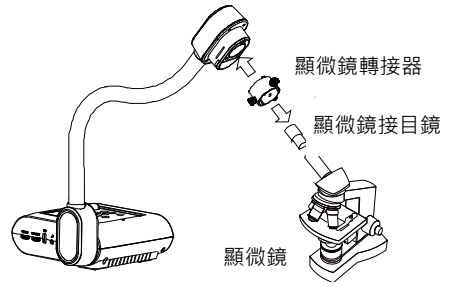

6. 將顯微鏡轉接器裝至 AVerVision 鏡頭。接著裝至 AVerVision 和顯微鏡。

7. 確定鏡頭和顯微鏡轉接器上的箭頭在同一邊後，才進行安裝，接著順時針旋轉後讓兩個箭頭碰到，並確認鎖上。

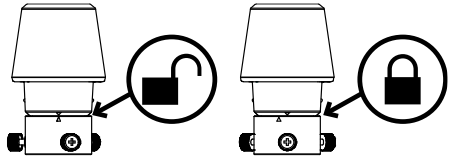

開始使用

收納與使用

鵝頸管的設計可任您隨意彎曲頸臂，並方便儲存於相機收納處。將鵝頸管妥善收進相機收納處後，便可以頸臂作為提把來攜帶 AVerVision F17+。

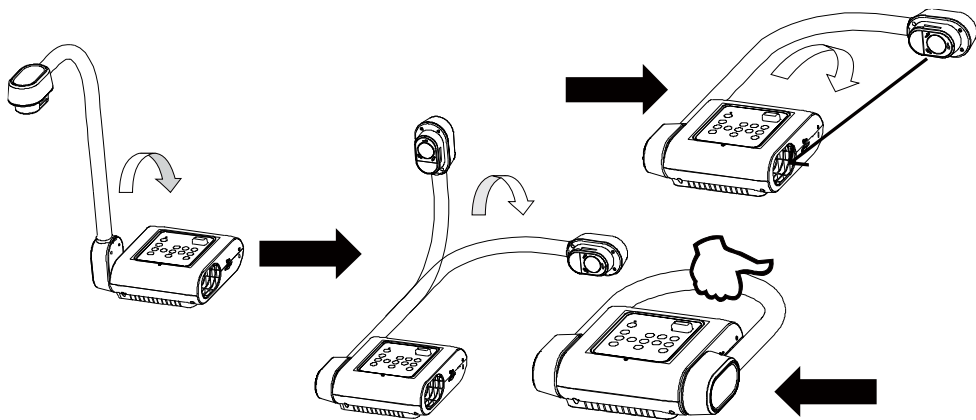

攝影範圍

在 High Quality 模式下，F17+ 的拍攝區域可觀賞 605 x 450 mm 範圍。

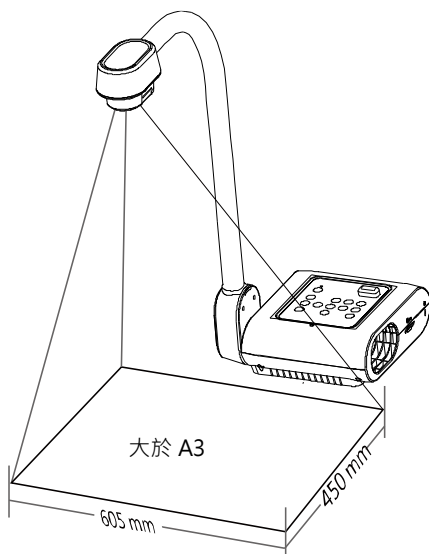

您可點選 **IMAGE > Preview Mode > High Quality** 並按下  來啟用 High Quality 模式。

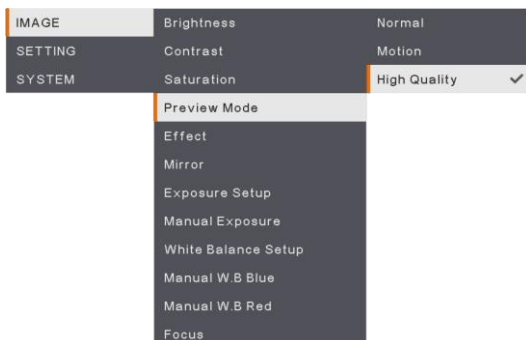

如果相機鏡頭為直立式，請按兩次面板上和遙控器上的旋轉(Rotate)鍵，可將影像旋轉 180°。

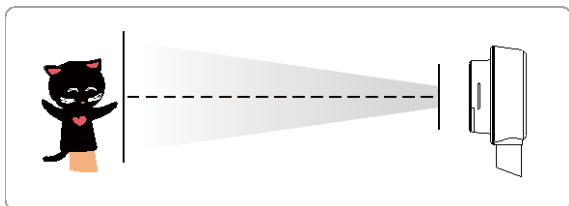

欲鏡射圖片時，選 **IMAGE > Mirror**，按 ，選擇 **ON**。



頂燈

按下面板上或遙控器上的燈光 (LAMP) 鍵可開啟或關閉燈光。

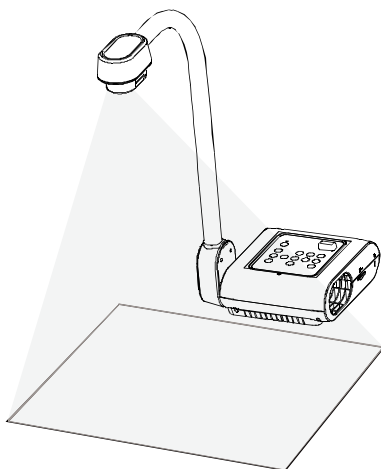
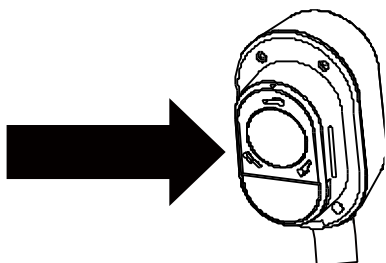

紅外線感應器

將遙控器對準紅外線感應器即可操作裝置。

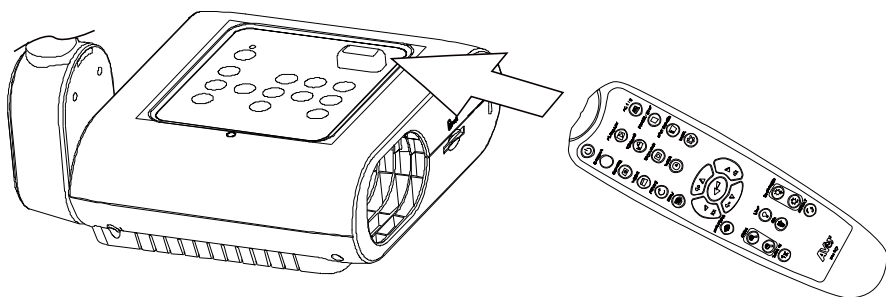

如何將F17+ 固定安裝在平面上

如下圖所示，F17+底部周圍有 2 個固定孔，量好並做好標記，左右兩個固定孔距離 75 mm。使用 2 個 6mm 固定孔專用的 M4.0 螺絲釘，將 F17+ 固定安裝在平坦表面上。

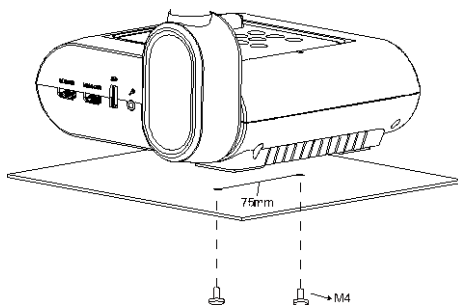
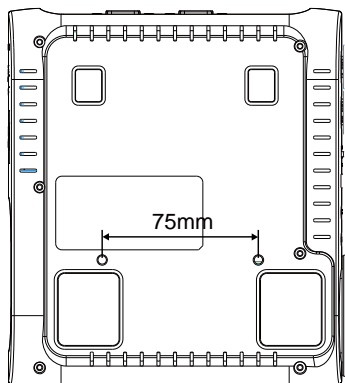

防眩光片

如果您展示的文件或物體非常亮或光滑，例如雜誌等，您可用隨機附贈的防眩光片來調整燈光反射。放置時，請將粗糙面朝上放在光滑文件上，來減少反光。

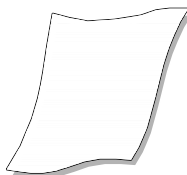

外部記憶體儲存

AVerVision F17+ 支援 SD 記憶卡與 USB 隨身碟，可拍攝更多影像和錄製更多音訊與影片。有外部儲存裝置時，AVerVision F17+ 可以偵測到，並自動切換至最後偵測到的儲存裝置。如果沒有連接任何外部儲存裝置，所有拍攝的靜態影像將儲存在內建的記憶體中。

插入SD記憶卡

將接觸端子朝下插入記憶卡，直到插到底為止。若要取出記憶卡，只要按下就可以退出，然後將記憶卡拔出。支援的 SD 記憶卡容量從 1GB 到 32GB (FAT32)。建議使用 class-6 或以上的 SDHC 卡，以確保錄影之品質。



SD 記憶卡

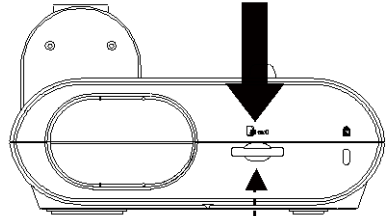

插入USB隨身碟

將 USB 隨身碟插入 USB 插槽。AVerVision F17+ 支援 1GB 至 32GB (FAT32) 的 USB 隨身碟。強烈建議使用 AVerVision F17+ 來格式化隨身碟，以確保錄影品質。



USB 隨身碟

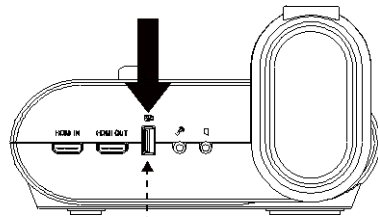

OSD選單

OSD 選單上有 3 個索引標籤：IMAGE, SETTING 和 SYSTEM。

IMAGE	Brightness
SETTING	Contrast
SYSTEM	Saturation
	Preview Mode
	Effect
	Mirror
	Exposure Setup
	Manual Exposure
	White Balance Setup
	Manual W.B Blue
	Manual W.B Red
	Focus

IMAGE



IMAGE	Language
SETTING	Output Display
SYSTEM	Backup
	Save Setting
	Recall Setting
	Flicker
	Information
	Default

SYSTEM

IMAGE	Capture Resolution
SETTING	Capture Quality
SYSTEM	Capture Type
	Capture Interval
	Storage
	Format
	USB to PC
	USB Streaming Format
	Mic Volume
	Timer
	Timer Interval

SETTING

瀏覽選單和子選單

1. 按下遙控器或控制面板上的 MENU 鈕。
2. 按 **▶**, **◀**, **▲** 和 **▼** 可在選單上進行選取。
3. 按  確認選項。
4. 按 **▲** 和 **▼** 可調整設定或進行選取。
5. 按  進入子選單。

影像

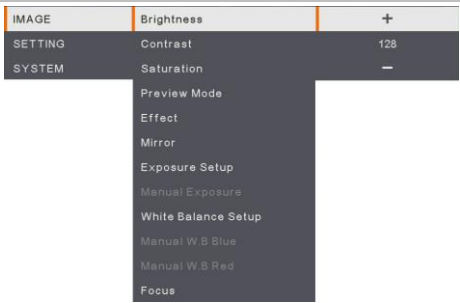
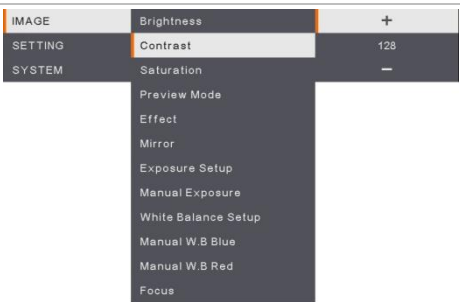
選單畫面	功能
 <p>The screenshot shows a menu with three main categories: IMAGE, SETTING, and SYSTEM. Under the IMAGE category, the 'Brightness' option is highlighted with an orange bar on the right. To the right of 'Brightness' is a '+' sign. Other options listed include Contrast (128), Saturation (-), Preview Mode, Effect, Mirror, Exposure Setup, Manual Exposure, White Balance Setup, Manual W.B. Blue, Manual W.B. Red, and Focus.</p>	<p>明亮度 (Brightness)</p> <p>手動調整亮度等級，範圍從 0 到 255。</p>
 <p>The screenshot shows the same menu as above, but now the 'Contrast' option is highlighted with an orange bar on the right. To the right of 'Contrast' is the value '128'. Other options listed include Saturation (-), Preview Mode, Effect, Mirror, Exposure Setup, Manual Exposure, White Balance Setup, Manual W.B. Blue, Manual W.B. Red, and Focus.</p>	<p>對比值(Contrast)</p> <p>在明亮或黑暗的環境下，手動調整對比度等級，範圍從 0 到 255。</p>

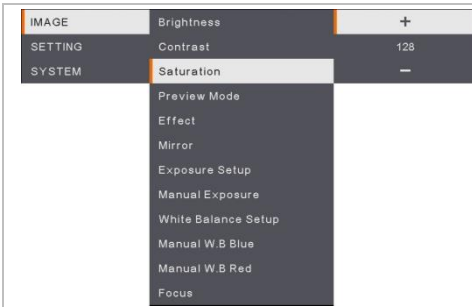

飽和度 (Saturation)

手動調整飽和度等級，範圍從 0 到 255。

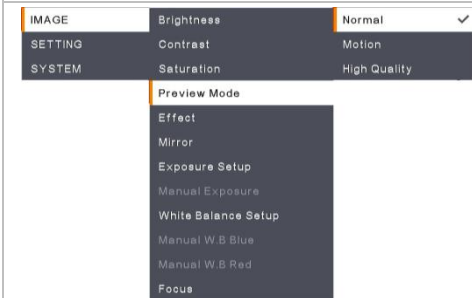

預覽模式 (Preview Mode)

進行不同的影像顯示設定。

Normal (顯微鏡) - 調整影像漸層。

Motion - 動態影像的刷新率。

High Quality - 最佳品質的高畫質

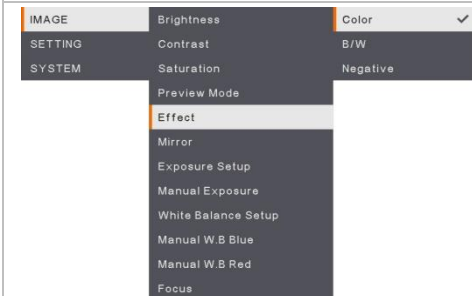

效果 (Effect)

將影像轉換為彩色、黑白或負片。

<p>IMAGE</p> <p>SETTING</p> <p>SYSTEM</p>	<p>Brightness</p> <p>Contrast</p> <p>Saturation</p> <p>Preview Mode</p> <p>Effect</p> <p>Mirror</p> <p>Exposure Setup</p> <p>Manual Exposure</p> <p>White Balance Setup</p> <p>Manual W.B Blue</p> <p>Manual W.B Red</p> <p>Focus</p>	<p>鏡射 (Mirror)</p> <p>選擇翻轉影像。</p>
<p>IMAGE</p> <p>SETTING</p> <p>SYSTEM</p>	<p>Brightness</p> <p>Contrast</p> <p>Saturation</p> <p>Preview Mode</p> <p>Effect</p> <p>Mirror</p> <p>Exposure Setup</p> <p>Manual Exposure</p> <p>White Balance Setup</p> <p>Manual W.B Blue</p> <p>Manual W.B Red</p> <p>Focus</p>	<p>曝光設定 (Exposure Setup)</p> <p>選擇曝光設定</p> <p>AUTO：自動調整白平衡和曝光設定、並自動校正顏色和曝光補償。</p> <p>MANUAL：手動調整曝光等級與白平衡。</p>
<p>IMAGE</p> <p>SETTING</p> <p>SYSTEM</p>	<p>Brightness</p> <p>Contrast</p> <p>Saturation</p> <p>Preview Mode</p> <p>Effect</p> <p>Mirror</p> <p>Exposure Setup</p> <p>Manual Exposure</p> <p>White Balance Setup</p> <p>Manual W.B Blue</p> <p>Manual W.B Red</p> <p>Focus</p>	<p>手動曝光 (Manual Exposure)</p> <p>MANUAL：手動調整曝光等級。曝光可調整範圍從 0 到 99。</p>
<p>IMAGE</p> <p>SETTING</p> <p>SYSTEM</p>	<p>Brightness</p> <p>Contrast</p> <p>Saturation</p> <p>Preview Mode</p> <p>Effect</p> <p>Mirror</p> <p>Exposure Setup</p> <p>Manual Exposure</p> <p>White Balance Setup</p> <p>Manual W.B Blue</p> <p>Manual W.B Red</p> <p>Focus</p>	<p>白平衡設定 (White Balance Setup)</p> <p>選擇用於多種光線條件或色溫的白平衡設定。</p> <p>AUTO：自動調整白平衡。</p> <p>MANUAL：手動調整色階。選擇手動調整進階白平衡設定。</p>



手動白平衡藍 (Manual WB Blue)

手動調整藍色色階。色階可調整至最高達 255。

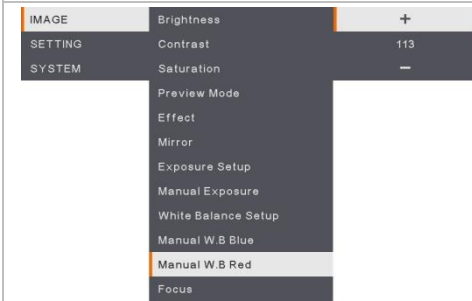

手動白平衡紅 (Manual WB Red)

手動調整紅色色階。色階可調整至最高達 255。

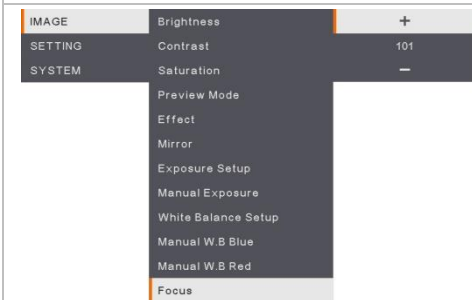

對焦 (Focus)

手動調整焦距。

設定

選單畫面	功能
 <p>The screenshot shows the settings menu with 'IMAGE' selected. The 'Capture Resolution' option is highlighted, and its value is set to '13M'. Other options in the menu include Capture Quality (Normal), Capture Type, Capture Interval, Storage, Format, USB to PC, USB Streaming Format, Mic Volume, Timer, and Timer Interval.</p>	<h3>拍照解析度 (Capture Resolution)</h3> <p>選擇擷取之影像尺寸。選擇 13M 設定，擷取影像解析度為 4208x 3120。</p> <p>選擇 Normal 設定，擷取尺寸取決於解析度設定。</p>
 <p>The screenshot shows the settings menu with 'SETTING' selected. The 'Capture Quality' option is highlighted, and its value is set to 'Finest'. Other options in the menu include Capture Resolution (13M), Capture Type (Normal), Capture Interval, Storage, Format, USB to PC, USB Streaming Format, Mic Volume, Timer, and Timer Interval.</p>	<h3>拍照品質 (Capture Quality)</h3> <p>選擇拍攝壓縮設定。</p> <p>選擇 Finest 取得最佳拍照壓縮。</p>
 <p>The screenshot shows the settings menu with 'SYSTEM' selected. The 'Capture Type' option is highlighted, and its value is set to 'Continuous'. Other options in the menu include Capture Resolution (13M), Capture Quality (High), Capture Interval, Storage, Format, USB to PC, USB Streaming Format, Mic Volume, Timer, and Timer Interval.</p>	<h3>儲存型態 (Capture Type)</h3> <p>選擇拍攝類型。</p> <p>Single：僅拍攝一張圖片。</p> <p>Continuous：拍攝連續圖片。可按任何鍵停止連續拍攝。選擇 Continuous 設定 Capture Interval。</p>
 <p>The screenshot shows the settings menu with 'SETTING' selected. The 'Capture Interval' option is highlighted, and its value is set to '1 sec'. Other options in the menu include Capture Resolution (13M), Capture Quality (High), Capture Type (Continuous), Storage, Format, USB to PC, USB Streaming Format, Mic Volume, Timer, and Timer Interval.</p>	<h3>拍照間隔 (Capture Interval)</h3> <p>設定連拍的時間間隔。間隔長度最高可達 600 秒 (10 分鐘)。</p>

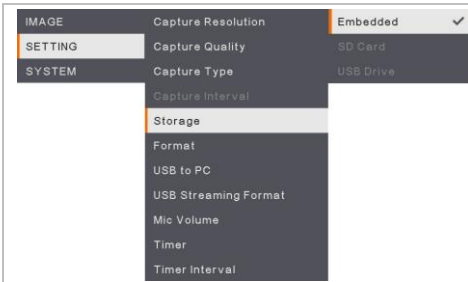

儲存 (Storage)

變更儲存位置。錄製的影音只能儲存在內建記憶體、SD 記憶卡或 USB 隨身碟中。



格式化 (Format)

格式化會刪除所選擇記憶體中的所有資料。



儲存至電腦 (USB to PC)

透過 USB 連接電腦時，請選擇 AVerVision F17+ 的狀態。

Camera -可作為電腦的網路攝影機，或配合我們搭售的軟體來錄影與拍攝靜態影像。

Storage -將拍攝的圖片/視訊從記憶體傳送到電腦的硬碟。

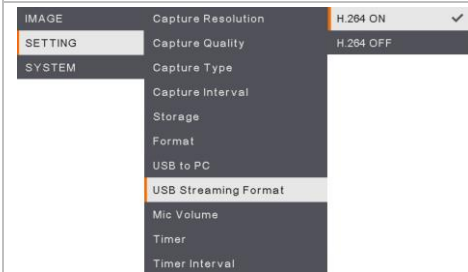

USB 影像串流格式 (USB Streaming Format)

選擇 USB 影像串流格式，選擇 H.264 ON 或 H.264 OFF。

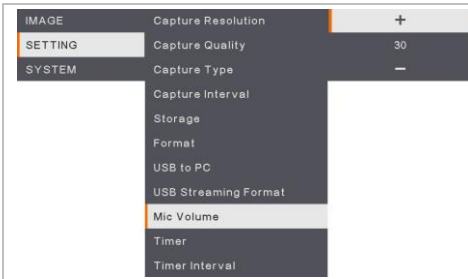

麥克風音量 (MIC Volume)

調整錄影輸入聲音和 USB 聲音輸入的音量大小。



計時器 (Start Timer)

開始計時。計時器會自動計時，到數計時至 0 後會顯示經過的時間。

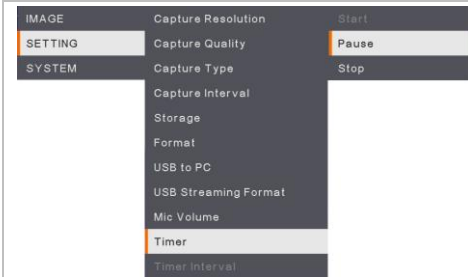

暫停/停止計時器 (Pause/Stop Timer)

計時期間按下 Menu 鍵開暫停/停止計時。



計時器間隔 (Timer Interval)

設定計時器間隔，最高可達兩小時。

系統

選單畫面	功能
	語言 (Language) 變更與選擇不同的語言。F17+支援高達 12 種語言。
	輸出顯示 (Output Display) 設定在畫面上顯示影像的解析度。自動偵測輸出裝置的解析度並將其配置為最高解析度。
	備份 (Backup) 將影像從內建記憶體複製到 SD 記憶卡或 USB 隨身碟中。
	儲存設定 (Save Setting) 將目前設定(亮度、對比度、飽和度、預覽模式等)儲存在所選擇的設定檔編號中。

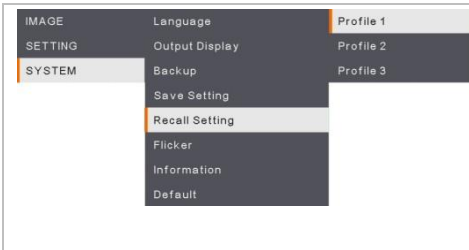

回復設定 (Recall Setting)

將設定還原回所選擇的設定檔編號。

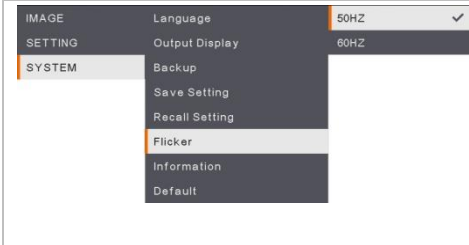

閃爍 (Flicker)

選擇 50Hz 或 60Hz。有些顯示裝置無法處理高畫面更新率。影像會閃爍數次，因為輸出已切換成其他更新率。

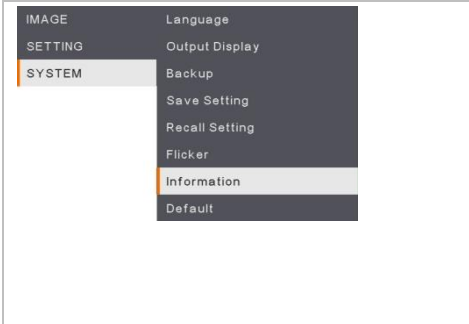

資訊 (Information)

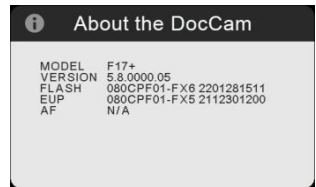

顯示產品資訊。

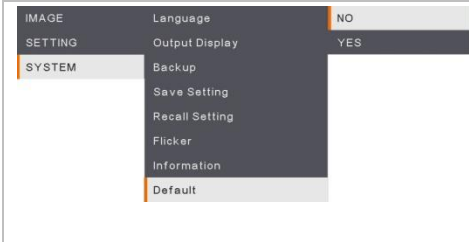

預設 (Default)

將所有設定還原為原始出廠預設值。所有儲存設定將會被刪除。

播放

點選 **PLAYBACK** 後，您可進一步設定已存檔的圖片與影片檔案。

選單畫面	功能
	幻燈片 (Slide Show) 開始或停止播放幻燈片。
	間隔 (Interval) 設定顯示下一張圖片/影片之前的間隔時間。
	儲存 (Storage) 從儲存來源選擇影像，包含內建記憶體、SD 記憶卡或 USB 隨身碟。
	刪除全部 (Delete All) 永久刪除所選擇記憶來源中的所有資料。

將拍攝的圖片/影片傳送至電腦

本功能可讓您將拍攝的影片從內建記憶體、SD 記憶卡或 USB 隨身碟傳送到電腦中。

兩種方式儲存圖片/影片

- a. 內建記憶體+SD記憶卡
- b. 內建記憶體+USB 隨身碟



連接 USB 傳輸線之前，請務必閱讀並遵守以下說明。

1. 連接 USB 線前，請務必選擇 **USB to PC < Storage**。

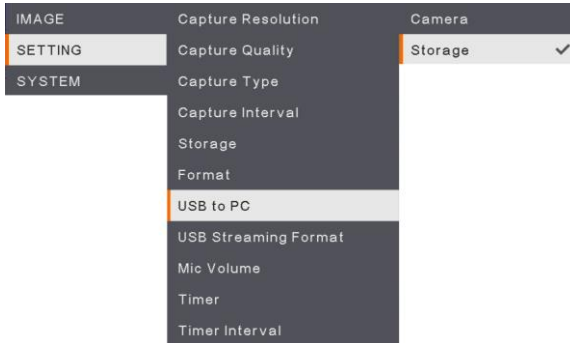

2. 當投影屏右下角顯示「大量儲存記憶體開始 (須確認)」，便可以接上 USB 線。
3. 接上 USB 線後，系統將會自動偵測新的可移除磁碟機。接下來可將擷取影像自 F17+ 內建記憶體、SD 記憶卡或 USB 隨身碟 傳輸至電腦硬碟。

技術規格

影像

感應器	1/3.06" CMOS
有效畫素	1300 萬畫素
畫格速率	60 fps (最高)
白平衡	自動 / 手動
曝光	自動 / 手動
影像模式	Normal (顯微鏡) / Motion / High Quality
效果	彩色 / 黑白 / 負片
RGB 輸出	1920x1080 @60, 1280x720 @60, 1024x768 @60
HDMI 輸出	3840x2160 @60/30, 1920x1080 @60, 1280x720 @60, 1024x768 @60
影像擷取	200 張數(XGA)

光學

對焦	自動 / 手動
拍攝範圍	605mm x 450mm
縮放倍數	23X 倍 (最大值) (1 倍光學縮放+23 倍數位縮放)

電源

電源	DC 12V/2A, AC 100-240V, 50-60Hz
耗電量	10 Watts (開燈) ; 9 Watts (不開燈)

光源

燈泡類型	LED 燈
------	-------

輸入/輸出

HDMI 輸出	支援 (HDMI, 輸出畫面為輸入端影像)
HDMI 輸入	支援 (HDMI, 輸出畫面為輸入端影像)
RGB 輸入	支援 (15-pins D-sub, 輸出畫面為輸入端影像)
RGB 輸出	支援 (15-pins D-sub, 輸出畫面為輸入端影像)

USB Type-A 埠	1 (連接到隨身碟)
USB Type-C 埠	1 (連接到電腦)
MIC	內建
SD 記憶卡	1 (SD / SDHC, 最大 32GB)
音源輸出埠	耳機插孔
麥克風	MIC in
電源輸入(DC 12V)	Power (電源) 插孔
Kensington 鎖	支援

尺寸

使用時	380mm(L) x 200mm(W) x 525mm(H)
收起後	305mm(L) x 230mm(W) x 73mm(H)
重量	2.5kg (約 5.51 lbs)

外部儲存裝置

SD 記憶卡	最大 32GB (FAT32)
USB 隨身碟	最大 32GB (FAT32)

*規格如有變更，恕不另行通知。

故障排除

本節將提供許多實用技巧，告訴您如何解決使用 AVerVision F17+ 的常見問題。

投影畫面上沒有圖片。

1. 請依照本手冊說明，重新檢查所有連接線接頭。
2. 檢查顯示輸出裝置的電源開關。
3. 確認顯示輸出裝置的設定值。
4. 如果您是使用筆記型電腦或電腦透過顯示輸出裝置投影，請檢查電腦的 RGB (VGA)輸出到 AVerVision F17+ 的 RGB 輸入的連線，並確認 AVerVision F17+ 在電腦模式。
5. 對於 HDMI 顯示輸出，在等待顯示設備和 AVerVision F17+ 同步時會發生延遲。大概需等待 4 至 7 秒鐘，才會在螢幕上看到攝影機圖像。

投影畫面上的影像有失真或者影像模糊不清。

1. 必要時，請將所有設定回復為原廠設定值。請按 MENU 鍵 > 系統 > 預設，接著於選單中選擇「是」。
2. 使用 Brightness (亮度) 與 Contrast (對比) 選單中的功能將影像失真的情況降到最低。
3. 若發現影像模糊或失焦，請按控制面板或遙控器上的 Auto Focus (自動對焦) 按鈕。

投影畫面上沒有電腦訊號。

1. 請檢查顯示裝置、AVerVision F17+ 以及電腦上的所有連接線是否連接妥當。
2. 開啟電腦電源前，請先將電腦接上 AVerVision F17+。
3. 針對筆記型電腦，重複按下 FN+F5 切換顯示模式，並將電腦影像顯示於投影畫面中。如需不同指令，請參閱筆記型電腦的手冊。

從攝影機切換至電腦 (PC) 模式後，簡報螢幕無法顯示電腦或筆記型電腦上的桌面影像。

1. 切換回電腦或筆記型電腦，將滑鼠游標置於桌面然後按下右鍵，選擇「內容」>「設定」標籤，點選「2」顯示器並勾選「將 Windows 桌面延伸到此顯示器」方塊。
2. 然後再切換回電腦或筆記型電腦，並將滑鼠游標置於桌面上，在按一次右鍵。
3. 這次選擇「圖形選項」>「輸出至」>「Intel® Dual Display Clone」，然後選擇「顯示器 + 筆記型電腦」。
4. 完成以上步驟後，簡報螢幕上便應能夠顯示與電腦或筆記型電腦上的相同桌面影像。

AVerVision F17+ 偵測不到插入的 USB 隨身碟。

確定 USB 隨身碟已正確插入且格式正確開關，僅支援 FAT32。

有限保固

保固期限係指產品購買日起之特定時間，時間長短依 AVer Information Inc.於保固卡上聲明之「**AVer 產品保固期**」為準。自適用產品購買日開始至「**AVer 產品保固期間**」一節規定日期為止，AVer Information Inc.（「**AVer**」）保證在此期間內，適用產品（「**產品**」）在本質上符合 AVer 產品說明文件的規定，且其製造與零組件在正常使用下沒有材料與工藝上的瑕疵。本協議中以「您」表示使用或安裝產品之個人或企業實體。此有限保固書之效力僅限原始購買人。除前述條件外，本產品依「**現狀**」提供。AVer 對於您是否具備操作本產品之能力或者是否可能產生任何干擾，或本產品之個人用途適用性，恕不提供擔保。根據本段內容，AVer 對您之唯一賠償責任為：經本公司定奪後，可決定提供修復或更換同款或同級產品。此保固書不適用於以下條件：(a) 產品序號模糊、經過修改或遭移除，或者 (b) 本產品之紙箱、提袋、電池、機箱、膠帶或其他隨附配件。此保固書亦不適用於因 (a) 意外、濫用、誤用、疏忽、火災、水災、閃電或其他天災、商業或工業用途、未經授權改裝或未遵守產品說明書所造成之損壞、效能惡化或故障產品、(b) 經製造商代表以外的人員進行維修之產品、(c) 任何因運送導致產品損壞（此等索賠請向貨運公司申請）或者 (d) 其他與產品瑕疵無關之起因。產品修復或更換之保固期應以下列時間較長者為準：(a) 原始保固期或 (b) 自修復或更換產品運出之三十日內。

擔保限制

AVer 對第三方恕不提供保固。對於任何因您使用或誤用本產品而導致賠償之相關索賠、損害、帳目、開支以及律師費，需自行負責。此擔保僅適用於依 AVer 說明進行安裝、操作、維護與使用之產品。具體而言，本擔保不含因以下條件所導致之產品故障：(i) 意外、不正常之物理、電子或電磁壓力、疏忽或誤用。(ii) 使用 AVer 產品規格外之電力波動。(iii) 未使用 AVer 或其授權代理商提供之產品配件或選購配件，或 (iv) 未由 AVer 或其授權代理商進行之安裝、改造或修復工作。

免責申明

除本文明言提供之擔保外，在最大適用法律範圍內，AVer 對於產品之其他所有擔保，不論明示或暗示，法令規定或其他條件，概不負責，包括但不限於：產品滿意度、交易過程、商標使用或慣例或適銷性之暗示擔保、特定用途之適用性或未對第三方造成侵權行為。

責任限制

對於任何間接、意外、特殊、例外、懲處或因天災造成之損害，包括但不限於：利潤、資料、營收、生產之損失，或因使用或業務中斷造成之損害，或因購買本有限保固或與本保固相關之替用商品或服務造成之損害，或任何產品使用效能（不論立約或因人為疏忽或其他法理造成之侵權行為）之損害，即使 AVer 以事先告知此類損害之可能性，恕不負擔任何賠償責任。對於任何自然活動所引起之損害，不論形式為何，AVer 之總賠償絕不超過您購買該 AVer 產品之金額。

法律依據法以及您的權利

本擔保書提供特定之法律權利；視各地法令而定，您亦可能享有其他地法律權利。



關於保固期限，請參閱保固卡。

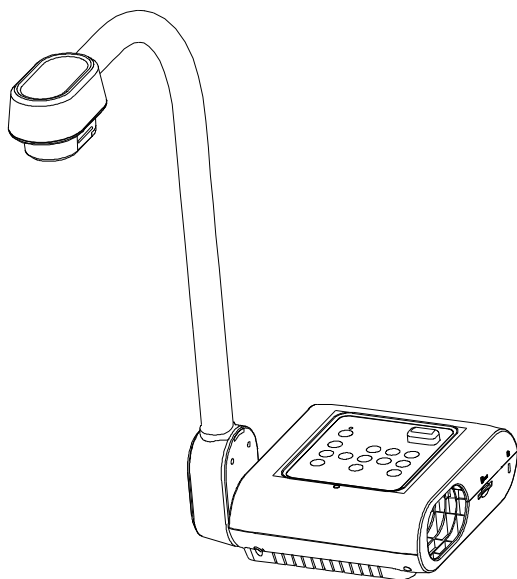

AVerVision F17+

— ユーザーマニュアル —

お使いになるまえに～安全のために必ずお読みください～

本機を安全に正しくお使いいただき、お使いになる方や他の方への危害、財産への損害を未然に防止するために守っていただきたい事項が記入されています。ご使用前によく読んで大切に保管してください。

以下の表示の意味をよく理解した上で本文をお読みください。

本書に記載する記号について



警告

この表示を無視して誤った取扱をすると、死亡または重傷を負う可能性が想定される内容を示しています。



注意

この表示を無視して誤った取扱をすると、傷害を負う可能性、または物的損傷の発生が想定される内容を示しています。

表示の例



注意

△記号は注意を促す内容が記入されていることを示しています。図のなかに具体的な注意内容(左の記号の場合は高温注意)が記入されています。



禁止

⊘記号は禁止行為が記入されています。図中やその周辺に具体的な禁止内容(左の記号の場合は分解禁止)が記入されています。



指示

●記号は指示や勧告が記入されています。図のなかに具体的な内容(左の記号の場合は電源プラグをコンセントから抜くこと)が記入されています。

本機を安全にお使いいただくために以下の内容をお守りください。

警告

- 交流 100V 以外の電源では使用しないでください。感電や火災のおそれがあります。
- 電源コードに傷をつけたり、上に重いものをのせたり、強く引っ張ったりしないでください。感電や火災のおそれがあります。
- 機器の内部に燃えやすいものや、金属などを入れしないでください。また、水などをかけないでください。感電や火災のおそれがあります。万一、異物が入ったり、水がかかったことで動作をしない場合は、すぐに使用を中止して、販売店または当社営業担当にご連絡ください。
- 機器に水や異物を入れたり、ぬらさない。火災・感電の原因となります。雨天、降雪中、海岸、水辺での使用は特にご注意ください。
- 電源コードを高温部に近づけないでください。コードの被覆が溶けて感電や火災のおそれがあります。
- 本機を直射日光の当たるところや、冷暖房器の近く、温度の高いところに置かないでください。内部の温度が上がると、火災の原因になります。
- 本機を水、油、薬品等がかかるおそれのある場所、ごみやほこりの多い場所に置かないでください。火災や感電の原因になります。液体をこぼした場合には、電源を切り電源プラグコンセントから抜き、販売店へご連絡ください。そのまま使用すると火災・感電の原因となります。
- 本機をぐらついた台の上や傾いたところなど、不安定な場所に置かないでください。倒れたり、落下してけがの原因になります。
- 本機を移動させる場合は、本体台座部分を持ってください。台座部分を持たずに移動すると、事故や故障の原因になります。
- 本機を移動させる場合は、必ず電源を切り、すべての配線をはずしたことを確認してから行ってください。火災・感電の原因となることがあります。
- 風呂場、シャワー室では使用しない。火災・感電の原因となります。
- 電源アダプタのコードが傷んだら(断線、芯線の露出)販売店に交換をご依頼ください。そのまま使用すると火災・感電の原因となります。
- 電源アダプタは必ず付属品を使用してください。火災・感電の原因となります。
- 付属の電源アダプタ、電源ケーブルは本機専用です。他の機器には使用しないでください。



警告

- 電源プラグの刃や取付面にはほりが付着している場合は、機器本体の電源スイッチを切り電源プラグを抜いてから、ほりを取り除く。電源プラグの絶縁低下により、火災の原因となります。
- 電池の液が目に入ったときは、失明などの障害の恐れがありますので、こすらずにすぐに水道水などの多量のきれいな水で十分に洗ったあと、医師の治療を受けてください。
- 小さなお子様の手の届くところには、設置・保管しないでください。取り外した電池を小さなお子様の手の届く場所に放置しないでください。飲み込んだり、のどに詰まらせることがあります。万一、飲み込んだ場合は直ちに医師にご相談ください。
- 電池の＋と－を逆にして使用しないでください。電池を漏液、発熱、破裂させるおそれがあります。
- 電池の液をなめた場合には、すぐにうがいをして医師に相談してください。
- 電池の液が皮膚や衣服に付着した場合には、皮膚に障害を起こす恐れがありますので、すぐに多量の水水道水などのきれいな水で洗い流してください。
- 種類の異なる電池、新しい電池と使用済みの電池、古い電池などを混ぜて使用しないでください。電池を漏液、発熱、破裂させるおそれがあります。
- 使い切った電池はすぐにリモコンから取り出してください。
- 使い切った電池をリモコンにセットしたまま長時間放置しますと、電池から発生するガスにより、電池を漏液、発熱、破裂させたり、リモコンを破損させるおそれがあります。
- 長時間リモコンを使用しない場合には、リモコンから電池を取り出してください。電池から発生するガスにより、電池を漏液させたり、リモコンを破損させるおそれがあります。
- 電池の外装ラベルやパッケージの注意書に従って正しく使用してください。電池の使い方を誤ると、電池が漏液、発熱、破損したりケガや機器故障の原因となります。
- 電池は加熱したり、火や水の中に投げ込まないでください。
- 電池を廃棄するときは、地域の回収ルールに従ってください。



- 機械の分解、改造は絶対におこなわないでください。感電や火災のおそれがあります。
- 機器の裏ぶた、カバーは外さないでください。内部には電圧の高い部分があり、感電の原因となります。内部の点検・整備・修理は、販売店にご依頼ください。



- 使用中に本体から煙がでたり、異臭、異音がするなどの異常が発生した場合はすぐに使用を中止して、電源プラグをコンセントから抜いて販売店または当社営業担当にご連絡ください。そのまま使用すると感電や火災の原因となります。
- 機器を接続するときは、電源プラグをコンセントから抜いておこなってください。これを怠ると感電の原因になります。
- 電源プラグを抜くときは、必ず本体を持って抜いてください。電源コードを引っ張るとコードに傷がついて感電や火災の原因になります。
- ぬれた手で電源プラグの抜き差しをしないでください。感電のおそれがあります。
- お手入れの際は、安全のため電源プラグをコンセントから抜いて行ってください。これを怠ると感電の原因になります。
- 本機を長時間ご使用にならないときは、安全のため電源プラグをコンセントから抜いてください。電源プラグを抜いておかないと火災の原因になります。

注意

- 変色や変形、故障の原因になりますので本機を科学ぞうきん、ベンジンやシンナーなどの有機溶剤で絶対にふかないでください。汚れがひどいときは、薄めた中性洗剤を布につけ、よく絞ってからふいて、その後乾いた柔らかい布で水分をふきとってください。水洗いは絶対にしないでください。
- お手入れの際には、電源プラグをコンセントから抜いて行ってください。ケーブルを接続機器から抜き、配線をはずしたことを確認してから行ってください。
- 調理台や加湿器のそばなど、油煙や湯気・水滴が当たるような場所に置かないでください。火災・感電の原因となることがあります。
- 本機を落としたり、ぶつかるなどの強い衝撃を与えないでください。故障の原因になります。

登録商標について

- Windows 7、Windows8、Windows10 は、米国 Microsoft Corporation の米国およびその他の国における登録商標です。
- Macintosh、iMac は米国アップルパソコン社の登録商標です。
- IBM PC、XGA、SVGA、VGA は、International Business Machines Corporation の登録商標です。

VCCI-A

この装置は、クラス A 機器です。この装置を住宅環境で使用すると電波妨害を引き起こすことがあります。この場合には使用者が適切な対策を講ずるよう要求されることがあります。

(注)本製品同梱の電源ケーブルは、本製品同梱の電源アダプタでのみ使用してください。
本製品同梱の電源ケーブルは、他の電気機器では使用できません。

免責事項

本文書は、公開された時点での製品情報と仕様を編集および公開したものです。本文書の内容と文書内で説明されている製品の仕様は事前の通知無く変更される場合があります。AVer は、予告なくそのような変更を行う権限を有します。AVer やその関連会社は:(1) この文書は情報の完全性もしくは正確性を保証するものではありません。(2) 本書の情報について利用や信頼について責任を負いません。AVer は、本書の情報を信頼したことによるいかなる損害(間接損害を含む)に責任を負いません。

商標

「AVer」は AVer Information, Inc. の登録商標です。本書記載の、その他の商標については説明を目的としており、その他の登録商標は各権利元に帰属します。

著作権

© 2024 本書は AVer Information Inc. が著作権を保有します。| 2024 年 9 月 20 日
本書は AVer Information Inc. 及び アバー・インフォメーション株式会社から事前に文書による許諾を得ることなく、いかなる方法によっても無断で複製、送信、複写、翻訳、情報検索システムへの保管、翻訳することは禁止されています。本書に記載された情報は予告なしに変更される場合があります。

製品サポート

FAQ、テクニカルサポート、ソフトウェア、およびユーザー・マニュアルのダウンロードについては、次のウェブサイトをご覧ください:

ダウンロード・センター

<https://jp.aver.com/download-center>

ヘルプセンター

<https://jp.aver.com/helpcenter>

お問い合わせ先

アバー・インフォメーション株式会社

〒160-0023 東京都新宿区西新宿 3-2-26 立花新宿ビル 7 階

Tel: +81 (0) 3 5989 0290

お客様サポートセンター(固定電話のみ): +81 (0) 120 008 382

目次

製品概要	2
パッケージ内容.....	2
オプション.....	2
部位名稱	3
コントロールパネル.....	4
リモコン.....	5
各部の接続	7
本体背面.....	7
本体左側面.....	7
顕微鏡への接続.....	9
始めましょう	11
収納と取り扱い.....	11
撮影エリア.....	12
カメラヘッド LED ライト.....	14
赤外線センサー.....	14
F17+ を平面に固定する.....	15
反射防止シート.....	15
外部メモリストレージ.....	16
SD カードの挿入.....	16
USB メモリの挿入.....	16
OSD メニュー	17
撮影した画像やビデオをパソコンへ転送する	28
主な仕様	29
トラブルシューティング	30
保証について	31

製品概要

パッケージ内容

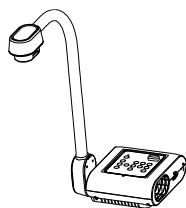

AVerVision F17+

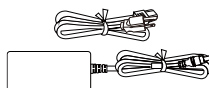

電源アダプタ
電源ケーブル*

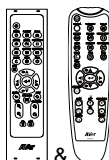

リモコン**



AAA 電池 (x2)

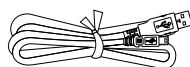

USB ケーブル
(Type-C - Type-A)

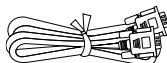

RGB ケーブル



保証書



クイックガイド

*電源アダプターは、販売されている国の標準的な電源コンセントによって異なります。

** 2つのリモコンのどちらかが付属します。

オプション



キャリングバッグ

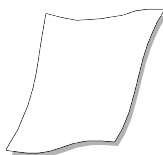

反射防止シート



顕微鏡用アダプタ
(28mm 用、34mm 用ゴム製カプラ)

部位名稱

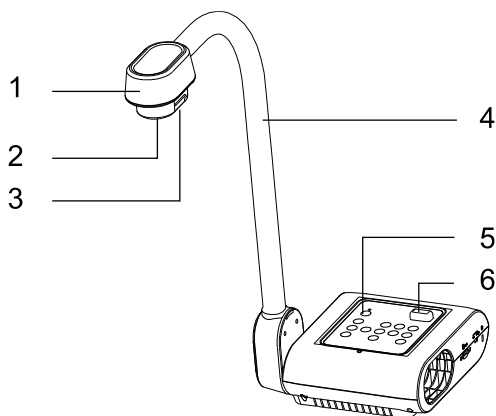

正面図

1. カメラヘッド
2. カメラレンズ
3. LED ライト
4. フレキシブルアーム
5. コントロールパネル*
6. 赤外線センサー

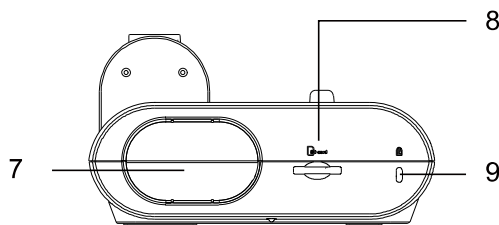

右側面パネル

7. カメラヘッド収納口
8. SD カードスロット
9. ケンジントンロック

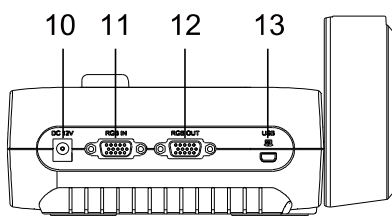

後方パネル

10. 電源差込口
11. RGB 入力端子
12. RGB 出力端子
13. USB-TypeC 端

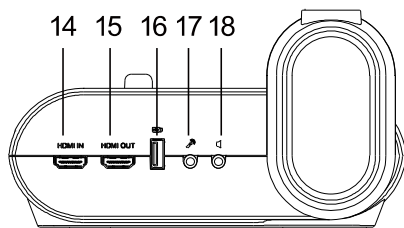





左側面パネル

14. HDMI 入力端子
15. HDMI 出力端子
16. USB 端子
17. マイク端子
18. ヘッドホン端子

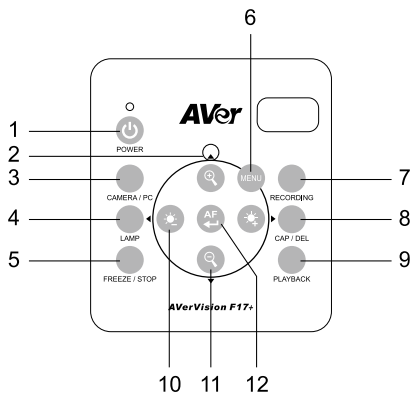
*詳細については、[<コントロール パネル>](#)を参照してください。

コントロール・パネル









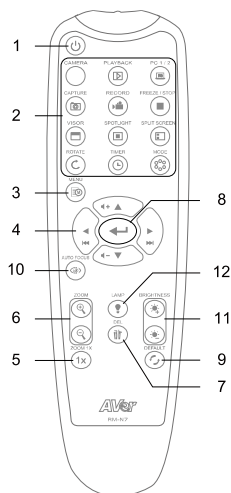
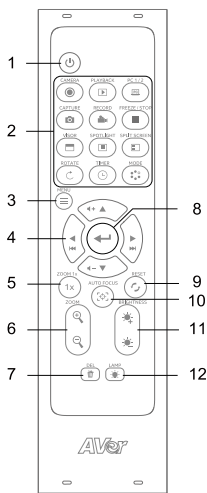







名称	機能
1. 電源	本体の電源オン・オフ
2. 方向ボタン	<ul style="list-style-type: none"> デジタルズーム時の上下左右移動 メニュー画面の移動 ボリュームの調整 ビデオの早送り・巻き戻し
3. カメラ / PC	VGA または HDMI 入力端子からの入力映像と、 書画カメラ映像の画面表示切り替え
4. 照明	LED ライトのオン / オフ
5. フリーズ / 停止	<ul style="list-style-type: none"> カメラ映像表示時: 映像の一時停止または再開 再生モード時: オーディオとビデオの再生を停止
6. メニュー	OSD メニューの表示 / 非表示
7. 録画	ビデオ録画の開始 / 停止 ビデオ録画機能は SD カードまたは USB メモリ使用時のみ使用可能
8. 撮影	<ul style="list-style-type: none"> カメラ映像表示時: 静止画の撮影、連続撮影モードで停止 再生モード時: 選択した画像 / ビデオの削除
9. 再生	撮影した静止画・ビデオの表示・再生
10. 	カメラ映像の明るさ調整
11. 	ズームイン・ズームアウト
12. 	<ul style="list-style-type: none"> 再生モード / OSD メニュー: 選択 再生モード時: ビデオの再生 / 一時停止 カメラ映像表示時: フォーカス調整の実行

リモコン

2つのリモコンの、いずれかが付属します。



名称	機能
1. 電源	本体電源オン・オフ
2. カメラ	カメラ映像の表示
再生	撮影した静止画・動画の表示
PC 1/2	映像入力ソース(HDMI/VGA)の切り替え ●ボタンを押すとカメラ映像に戻ります。
撮影	静止画の撮影(SDカードまたはUSBメモリに保存されます) OSDメニューの「設定」>「キャプチャ形式」からの切り替えが可能。 <ul style="list-style-type: none"> ● シングルキャプチャ: ボタン操作1回で1枚の静止画撮影を行います。 ● 連続キャプチャ: ボタンを押して開始し、もう一度押すとキャプチャが一時停止して静止画を撮影します。撮影間隔は別途設定できます。
録画	ビデオの録画(SDカードまたはUSBメモリ使用時のみ有効)
フリーズ/停止	カメラ映像の一時停止・再開
マスク	使用しません
スポットライト	使用しません
画面分割	使用しません
回転	カメラ映像の方向を回転します。
タイマー	<ul style="list-style-type: none"> ● タイマーの開始・一時停止・停止 ● OSDメニューからタイマー時間を設定
モード	カメラのモード切り替え (ノーマル・動画・高画質・顕微鏡・無限遠・マクロ)

3.  /  メニュー	OSD メニューの表示/非表示
4. 	<ul style="list-style-type: none"> デジタルズーム時の上下左右移動 メニュー画面の移動 ボリュームの調整 ビデオの早送り・巻き戻し.
5. ズームリセット	ズーム倍率リセット.
6.  /  ズーム	ズームイン・ズームアウト
7.  削除	静止画・動画の削除
8. 	<ul style="list-style-type: none"> OSD メニューの決定 ビデオの再生/一時停止
9.  初期化	カメラ設定の初期化
10.  /  オートフォーカス	フォーカス調整を実行
11.  /  明るさ	カメラ映像の明るさ調整
12.  /  照明	照明ランプのオン・オフ

各部の接続

接続を行うすべての機器（モニター等）は電源オフの状態にて配線を実施してください。接続方法が不明な場合は下図の接続方法に従うか、F17+ を接続する機器のユーザーマニュアルを参照してください。

本体背面

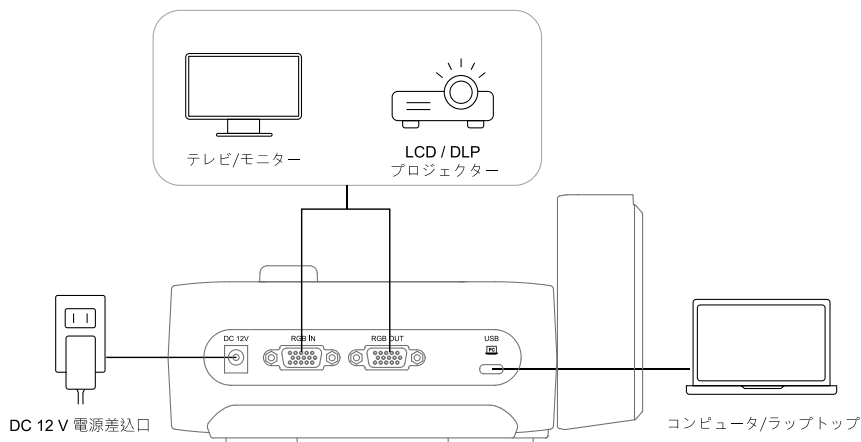

端子	機能
DC 12 V 電源差込口	F17+電源アダプターを標準の 100V-240VAC 電源コンセントに接続します。 ⏻ を押して電源を入れます。
RGB 入力 / 出力 端子	RGB ケーブルを使用して、F17+ をテレビ/モニターまたは LCD/DLP プロジェクターに接続し、画像の入出力を行います。
USB-C	USB Type-C - Type-A ケーブルを使用してコンピュータに接続し、ビデオ転送と画像の保存を行います。

本体左側面

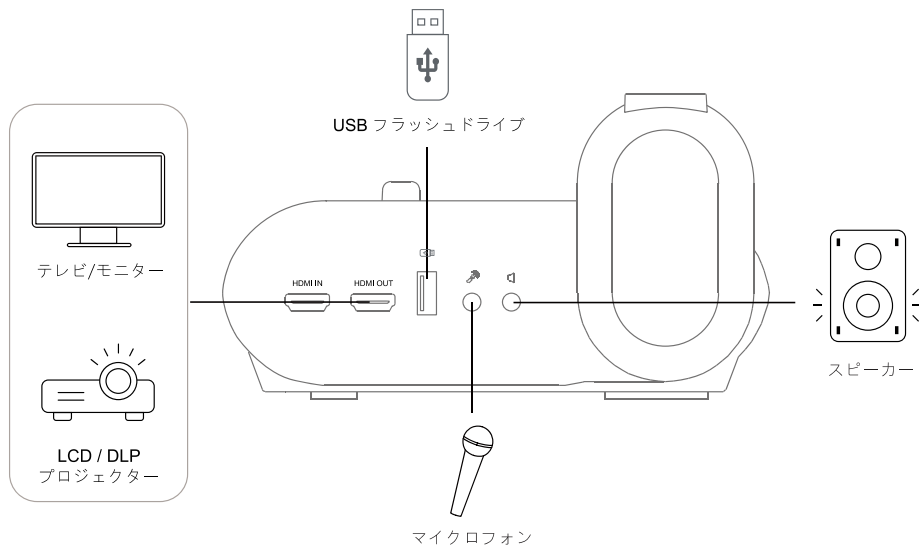

端子	機能
HDMI 入力 / 出力 端子	ディスプレイ入出力用に TV/モニターまたは LCD/DLP プロジェクターに接続します。
USB	USB フラッシュドライブを挿入して、画像やビデオを保存します。
MIC IN	外部マイクに接続します。外部マイクがこのポートに接続されている場合、内蔵マイクは無効になります。
LINE OUT	オーディオ出力用のアンプスピーカーに接続します。

顕微鏡への接続

AVerVision F17+ に顕微鏡を接続すると、ディスプレイ機器に微細な対象物を拡大表示できます。

1. 画像表示モードを顕微鏡に変更します。メニューを押して、イメージタブ > プレビューモード > 標準 (顕微鏡) を選択し、 を押します。



2. カメラヘッドを最端に向けて、オートフォーカスを押します。

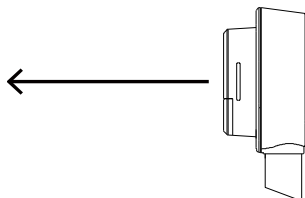

3. 顕微鏡の焦点を調節します。

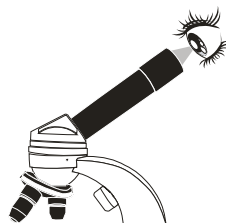

4. 顕微鏡の接眼部に合うゴム製カプラを選択し、顕微鏡用アダプタに挿入します。

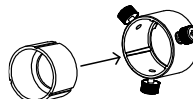

5. 顕微鏡から接眼部を取り外し、ゴム製カプラを挿入した顕微鏡用アダプタに接続します。アダプタが接眼部に固定されるまでねじ 3 本を締め付けます。

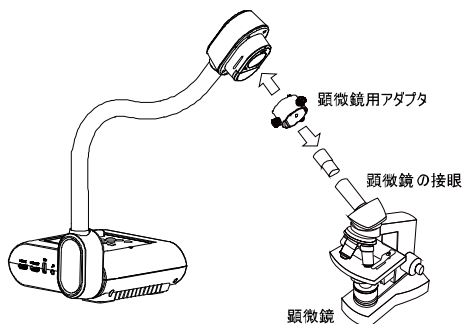

- 接眼レンズについては、アイレリーフを 15mm 以上を推奨します。
- 画像の表示を見やすくするには、手動で調整してください

6. 顕微鏡用アダプタを接続した接眼部を AVerVision F17+のカメラヘッドに取り付けます。その後、顕微鏡に接続します。

7. カメラヘッドと顕微鏡用アダプタの矢印が同じ位置になるように合わせてから、矢印を時計方向にひねってロックします。

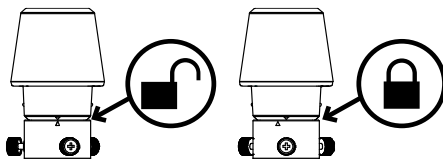

始めましょう

収納と取り扱い

フレキシブルアーム設計により、アームを自由に曲げてカメラヘッドをカメラホルダーに収納することができます。カメラヘッドをカメラホルダーに正しく固定すれば、持ち手として使用して AVerVision F17+ を持ち運ぶことができます。

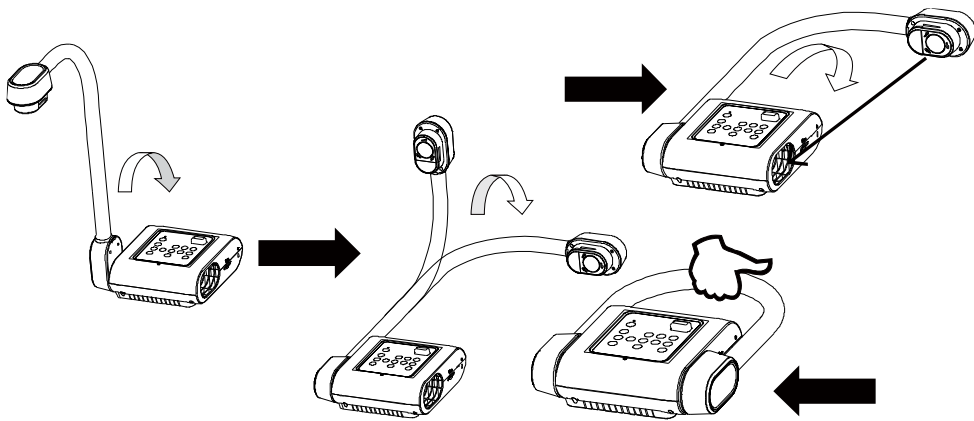

撮影エリア

高画質モードプレビューモード時、最大 605x450mm の範囲を撮影することができます。

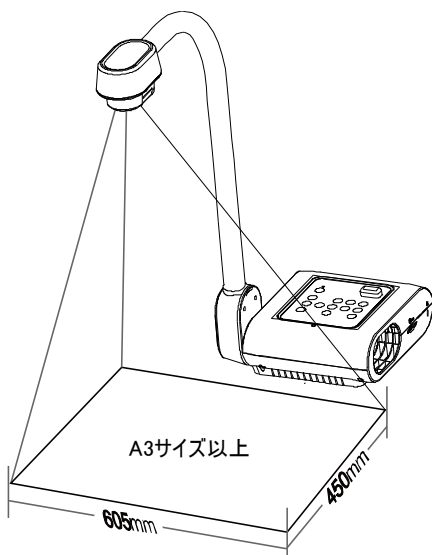

高画質モードにアクセスするには、[イメージ] > [プレビューモード] > [高画質]を選択し、を押します。



カメラヘッドが直立した状態で、リモコンの回転ボタンを1回押すと画像を180°回転させることができます。

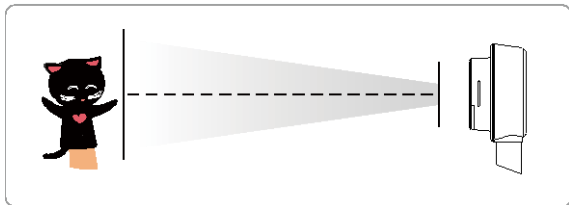

画像を反転するには、メニュー＞ミラーを選択し、 を押してオンを選択します。



カメラヘッド LED ライト

コントロールパネルまたはリモコンで照明ボタンを押し、ライトを点灯・消灯します。

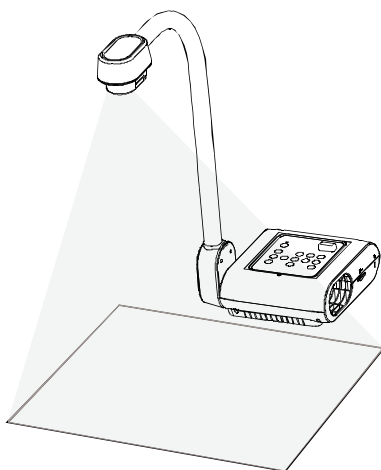
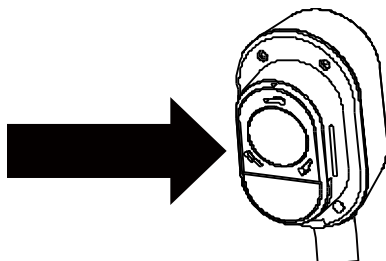

赤外線センサー

リモコンは赤外線センサーに向けて操作してください。

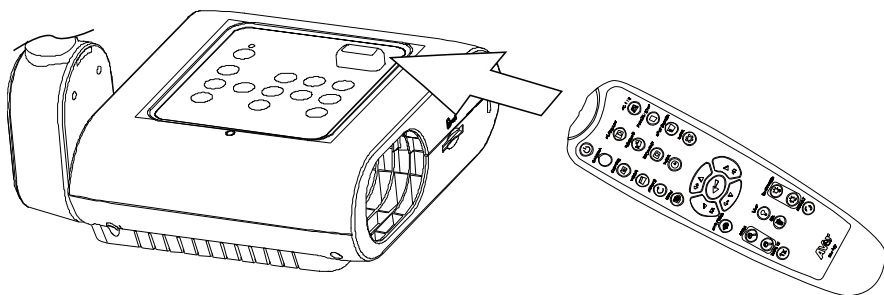

F17+ を平面に固定する

下図の通り、平らな面の穴と穴の中心の距離が 75 mm になるように測ってマークします。

6.0 mm 穴用の M4.0 ねじを 2 つ使用して、F17+ を平らな面に固定します。

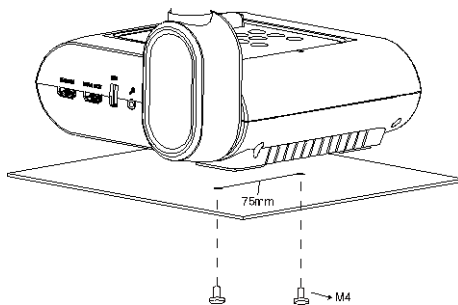
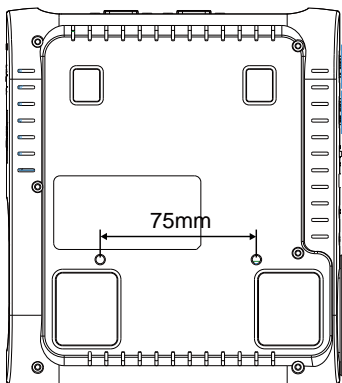

反射防止シート

反射防止シートは特殊コーティングされたシートです。このシートで、雑誌や写真など、光沢のある被写体や表面を表示させる場合の反射を防止します。光沢のある書類の上に反射防止シートを乗せるだけで、反射を防止することができます。

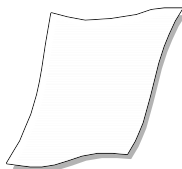

外部メモリストレージ

AVerVision F17+ は SD メモリカードと USB メモリに対応します。より大容量の画像撮影やオーディオとビデオの録音・録画が可能です。AVerVision F17+ は外部ストレージメディアの場所を検出し、前回検出されたストレージに自動的に切り替えます。外部ストレージが接続されていない場合、撮影された静止画像はすべて内蔵メモリに保存されます。

SD カードの挿入

SD カードの接触部を下向きにして奥まで挿入します。カードを取り外すには、カードを押してその一部を出してから、引き出します。対応している SD カードの容量は 1GB～32GB です(FAT32)。

高画質の録画をするには、クラス 6 以上の SDHC カードの使用を推奨します。

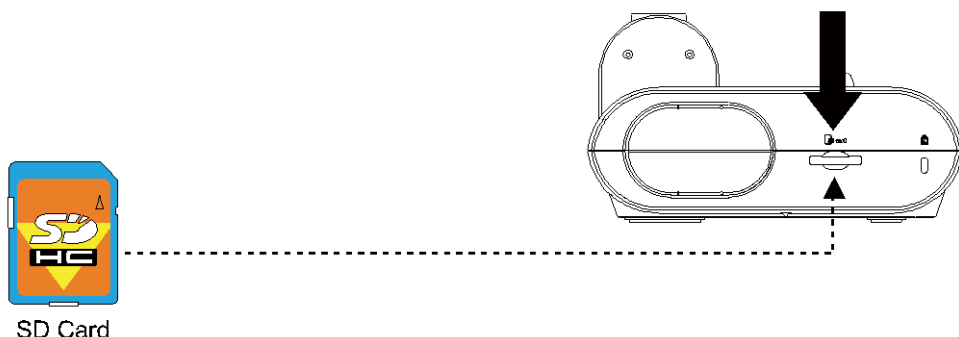

USB メモリの挿入

USB スロットに USB メモリを接続します。AVerVision F17+は 1～32GB (FAT32) の USB メモリに対応しております。
より高品質なビデオを録画するには、AVerVision F17+を使用して USB メモリをフォーマットしてください。

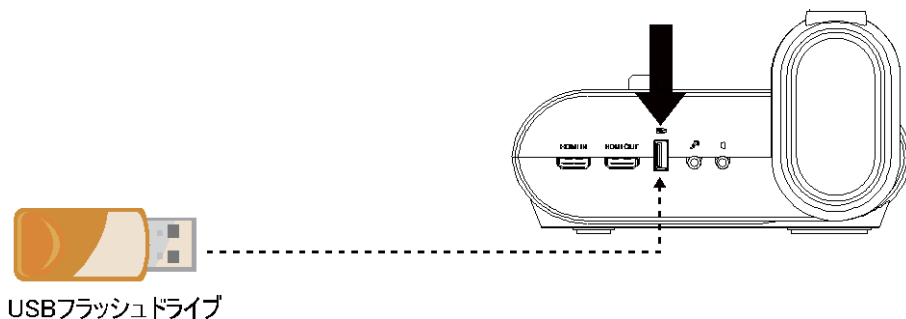

OSD メニュー

OSD メニューには、「イメージ」、「設定」、「システム」の3つの主なオプションがあります。

イメージ	明るさ
設定	コントラスト
システム	彩度
	プレビューモード
	画像効果
	ミラー
	露出制御
	露出値
	ホワイトバランス
	WB補正 ブルー
	WB補正 アンバー
	フォーカス

イメージ

イメージ	キャプチャー解像度
設定	キャプチャー画質
システム	キャプチャータイプ
	キャプチャー間隔
	保存先
	フォーマット
	USBからSPCへ
	USBストリーミング形式
	入力ボリューム
	タイマー
	タイマー間隔

設定

イメージ	言語
設定	ビデオ出力解像度
システム	保存
	設定内容保存
	設定内容呼び出し
	電源周波数
	機器情報
	初期化

システム

メニューとサブ・メニューのナビゲート

1. リモコンまたはコントロールパネルの「MENU」ボタンを押します。
2. ▶、◀、▲ および ▼ を押して、メニュー・リストから機能を選択します。
3. ◀ を押して決定します。
4. ▲と▼を使用して設定を調整または選択します。
5. ◀ を押して次の階層に進みます。

イメージ

メニュー画面			機能																																		
<table border="1"> <tr> <td>イメージ</td> <td>明るさ</td> <td>+</td> </tr> <tr> <td>設定</td> <td>コントラスト</td> <td>128</td> </tr> <tr> <td>システム</td> <td>彩度</td> <td>-</td> </tr> <tr> <td></td> <td>プレビューモード</td> <td></td> </tr> <tr> <td></td> <td>画像効果</td> <td></td> </tr> <tr> <td></td> <td>ミラー</td> <td></td> </tr> <tr> <td></td> <td>露出制御</td> <td></td> </tr> <tr> <td></td> <td>露出値</td> <td></td> </tr> <tr> <td></td> <td>ホワイトバランス</td> <td></td> </tr> <tr> <td></td> <td>WB補正 ブルー</td> <td></td> </tr> <tr> <td></td> <td>WB補正 アンバー</td> <td></td> </tr> <tr> <td></td> <td>フォーカス</td> <td></td> </tr> </table>	イメージ	明るさ	+	設定	コントラスト	128	システム	彩度	-		プレビューモード			画像効果			ミラー			露出制御			露出値			ホワイトバランス			WB補正 ブルー			WB補正 アンバー			フォーカス		<p>明るさ 明るさレベルを 0～255 の間で手動調整します。</p>
イメージ	明るさ	+																																			
設定	コントラスト	128																																			
システム	彩度	-																																			
	プレビューモード																																				
	画像効果																																				
	ミラー																																				
	露出制御																																				
	露出値																																				
	ホワイトバランス																																				
	WB補正 ブルー																																				
	WB補正 アンバー																																				
	フォーカス																																				
<table border="1"> <tr> <td>イメージ</td> <td>明るさ</td> <td>+</td> </tr> <tr> <td>設定</td> <td>コントラスト</td> <td>128</td> </tr> <tr> <td>システム</td> <td>彩度</td> <td>-</td> </tr> <tr> <td></td> <td>プレビューモード</td> <td></td> </tr> <tr> <td></td> <td>画像効果</td> <td></td> </tr> <tr> <td></td> <td>ミラー</td> <td></td> </tr> <tr> <td></td> <td>露出制御</td> <td></td> </tr> <tr> <td></td> <td>露出値</td> <td></td> </tr> <tr> <td></td> <td>ホワイトバランス</td> <td></td> </tr> <tr> <td></td> <td>WB補正 ブルー</td> <td></td> </tr> <tr> <td></td> <td>WB補正 アンバー</td> <td></td> </tr> <tr> <td></td> <td>フォーカス</td> <td></td> </tr> </table>	イメージ	明るさ	+	設定	コントラスト	128	システム	彩度	-		プレビューモード			画像効果			ミラー			露出制御			露出値			ホワイトバランス			WB補正 ブルー			WB補正 アンバー			フォーカス		<p>コントラスト コントラストを 0～255 の間で手動調整します。。</p>
イメージ	明るさ	+																																			
設定	コントラスト	128																																			
システム	彩度	-																																			
	プレビューモード																																				
	画像効果																																				
	ミラー																																				
	露出制御																																				
	露出値																																				
	ホワイトバランス																																				
	WB補正 ブルー																																				
	WB補正 アンバー																																				
	フォーカス																																				
<table border="1"> <tr> <td>イメージ</td> <td>明るさ</td> <td>+</td> </tr> <tr> <td>設定</td> <td>コントラスト</td> <td>128</td> </tr> <tr> <td>システム</td> <td>彩度</td> <td>-</td> </tr> <tr> <td></td> <td>プレビューモード</td> <td></td> </tr> <tr> <td></td> <td>画像効果</td> <td></td> </tr> <tr> <td></td> <td>ミラー</td> <td></td> </tr> <tr> <td></td> <td>露出制御</td> <td></td> </tr> <tr> <td></td> <td>露出値</td> <td></td> </tr> <tr> <td></td> <td>ホワイトバランス</td> <td></td> </tr> <tr> <td></td> <td>WB補正 ブルー</td> <td></td> </tr> <tr> <td></td> <td>WB補正 アンバー</td> <td></td> </tr> <tr> <td></td> <td>フォーカス</td> <td></td> </tr> </table>	イメージ	明るさ	+	設定	コントラスト	128	システム	彩度	-		プレビューモード			画像効果			ミラー			露出制御			露出値			ホワイトバランス			WB補正 ブルー			WB補正 アンバー			フォーカス		<p>彩度 彩度レベルを 0～255 の間で手動調整します。</p>
イメージ	明るさ	+																																			
設定	コントラスト	128																																			
システム	彩度	-																																			
	プレビューモード																																				
	画像効果																																				
	ミラー																																				
	露出制御																																				
	露出値																																				
	ホワイトバランス																																				
	WB補正 ブルー																																				
	WB補正 アンバー																																				
	フォーカス																																				



撮影モード

撮影モードを下記項目から選択します。
標準(顕微鏡) - 標準の撮影モードです。
モーション - 映像のフレーム数を優先します。
高画質 - 最高画質の高解像度。



画像効果

画像効果の切替を行います。
 カラー(24ビット・カラー)、モノクロ(白黒)、ネガ



ミラー

選択すると、映像の左右が反転します。



露出制御

「自動」を選択して、露出値を自動的に調整します。
 「手動」を選択すると、露出値の手動設定が有効になります。



露出値

手動 - 露出レベルを手動で調整します。露出は 0～99 の間に調整できます。



ホワイトバランス

様々な照明条件や色温度に合わせてホワイトバランス設定を選択します。

自動 - ホワイトバランスを自動的に調整します。

手動 - カラー・レベルを手動で調整します。「手動」を選択すると、ホワイトバランスの手動設定が有効になります。

イメージ	明るさ	+
設定	コントラスト	112
システム	彩度	-
	プレビューモード	
	画像効果	
	ミラー	
	露出制御	
	露出値	
	ホワイトバランス	
	WB補正 ブルー	
	WB補正 アンバー	
	フォーカス	

WB 補正ブルー

青みのカラー・レベルを手動で調整します。カラー・レベルは 255 まで調整できます。

イメージ	明るさ	+
設定	コントラスト	113
システム	彩度	-
	プレビューモード	
	画像効果	
	ミラー	
	露出制御	
	露出値	
	ホワイトバランス	
	WB補正 ブルー	
	WB補正 アンバー	
	フォーカス	

WB 補正アンバー

赤みのカラー・レベルを手動で調整します。カラー・レベルは 255 まで調整できます。

イメージ	明るさ	+
設定	コントラスト	104
システム	彩度	-
	プレビューモード	
	画像効果	
	ミラー	
	露出制御	
	露出値	
	ホワイトバランス	
	WB補正 ブルー	
	WB補正 アンバー	
	フォーカス	

フォーカス

カメラのフォーカスを手動で微調整します。

設定

メニュー画面	機能
<p>メニュー画面のスクリーンショット。設定項目「キャプチャー解像度」が「13M」に設定されています。</p>	<p>キャプチャー解像度 撮影解像度を選択します。13M 設定では、撮影解像度は 4208 × 3120 です。 ノーマルを選択すると、撮影解像度は映像の解像度設定と同じ解像度で撮影されます。</p>
<p>メニュー画面のスクリーンショット。設定項目「キャプチャー画質」が「最高画質」に設定されています。</p>	<p>キャプチャー画質 撮影時の画質設定を選択します。 最高画質を選択すると、最高画質の撮影画質が得られます。</p>
<p>メニュー画面のスクリーンショット。設定項目「キャプチャータイプ」が「連写」に設定されています。</p>	<p>キャプチャータイプ キャプチャータイプを選択します。 撮影 - 静止画を1枚のみ、撮影を行います。 連写 - 連続する画像を撮影し、任意のキーを押して連続撮影を停止します。「連続」を選択すると、撮影間隔の設定が有効になります。</p>
<p>メニュー画面のスクリーンショット。設定項目「キャプチャー間隔」が「1 sec」に設定されています。</p>	<p>キャプチャー間隔 連続撮影の時間間隔を設定します。長さは最大 600 秒 (10 分) に設定できます。</p>

<p>Image: Camera settings menu. The '保存先' (Save destination) option is highlighted in orange. Other options include 'フォーマット', 'USBからPCへ', 'USBストリーミング形式', '入力ボリューム', 'タイマー', and 'タイマー間隔'.</p>	<p>保存先 データの保存先を変更します。オーディオとビデオの記録は、内蔵メモリ、SD カード、または USB メモリにのみ保存できます。</p>
<p>Image: Camera settings menu. The 'フォーマット' (Format) option is highlighted in orange. Other options include 'USBからPCへ', 'USBストリーミング形式', '入力ボリューム', 'タイマー', and 'タイマー間隔'.</p>	<p>フォーマット 選択したメモリのすべてのデータを削除(フォーマット)します。</p>
<p>Image: Camera settings menu. The 'カメラ' (Camera) option is highlighted in orange. Other options include '保存先', 'フォーマット', 'USBからPCへ', 'USBストリーミング形式', '入力ボリューム', 'タイマー', and 'タイマー間隔'.</p>	<p>USB から PC へ AVerVision F17+とパソコンを USB ケーブルで接続する場合の動作モードを選択します。 カメラ - パソコンのウェブカメラとして、または付属のソフトウェアと組み合わせて使用して、ビデオを録画し、静止画像を撮影できます。 保存先 - 撮影した画像やビデオをメモリからパソコンのハードディスクに転送します。</p>
<p>Image: Camera settings menu. The 'USBストリーミング形式' (USB Streaming Format) option is highlighted in orange. Other options include '入力ボリューム', 'タイマー', and 'タイマー間隔'.</p>	<p>USB ストリーミング形式 ビデオ圧縮規格については、H.264 対応または H.264 非対応を選択できます。</p>

<p>イメージ キヤブチャー新機度 +</p> <p>設定 キヤブチャー画面 30</p> <p>システム キヤブチャータイプ -</p> <p>キヤブチャー間隔</p> <p>保存先</p> <p>フォーマット</p> <p>USBからPCへ</p> <p>USBストリーミング形式</p> <p>入力ボリューム</p> <p>タイマー</p> <p>タイマー間隔</p>	<p>入力ボリューム</p> <p>録音入力または USB オーディオ入力のボリュームを調整します。</p>
<p>イメージ キヤブチャー新機度 開始</p> <p>設定 キヤブチャー画面 一時停止</p> <p>システム キヤブチャータイプ 停止</p> <p>キヤブチャー間隔</p> <p>保存先</p> <p>フォーマット</p> <p>USBからPCへ</p> <p>USBストリーミング形式</p> <p>入力ボリューム</p> <p>タイマー</p> <p>タイマー間隔</p>	<p>タイマー開始</p> <p>タイマーを開始します。タイマーは、カウントダウンがゼロに達すると自動的にカウントアップして、経過時間を示します。</p>
<p>イメージ キヤブチャー新機度 開始</p> <p>設定 キヤブチャー画面 一時停止</p> <p>システム キヤブチャータイプ 停止</p> <p>キヤブチャー間隔</p> <p>保存先</p> <p>フォーマット</p> <p>USBからPCへ</p> <p>USBストリーミング形式</p> <p>入力ボリューム</p> <p>タイマー</p> <p>タイマー間隔</p>	<p>タイマー一時停止／停止</p> <p>計時中にメニューボタンを押すと、タイマーを一時停止または停止します。</p>
<p>イメージ キヤブチャー新機度 +</p> <p>設定 キヤブチャー画面 60 min</p> <p>システム キヤブチャータイプ -</p> <p>キヤブチャー間隔</p> <p>保存先</p> <p>フォーマット</p> <p>USBからPCへ</p> <p>USBストリーミング形式</p> <p>入力ボリューム</p> <p>タイマー</p> <p>タイマー間隔</p>	<p>タイマー間隔</p> <p>タイマーの時間を最大 2 時間に設定します。</p>

システム

メニュー画面

機能

<p>イメージ 言語 English</p> <p>設定 ビデオ出力解像度 繁體中文</p> <p>システム 保存 日本語 ✓</p> <p>設定内容保存 Deutsch</p> <p>設定内容呼び出し Française</p> <p>電源周波数 Espagnol</p> <p>機器情報 簡体中文</p> <p>初期化 Italiano</p> <p>Russkii</p> <p>Indonesia</p> <p>Suomi</p> <p>Polski</p>	<p>言語</p> <p>別の言語を変更して選択します。F17+は 12 国言語に対応します。</p>
<p>イメージ 言語 3840x2160 @ 60</p> <p>設定 ビデオ出力解像度 3840x2160 @ 30</p> <p>システム 保存 1920x1080 ✓</p> <p>設定内容保存 1280x720</p> <p>設定内容呼び出し 1024x768</p> <p>電源周波数</p> <p>機器情報</p> <p>初期化</p>	<p>ビデオ出力解像度</p> <p>画面に画像を表示する解像度を設定します。出力デバイスの解像度は自動的に検出され、一番高い解像度に設定されます。</p>
<p>イメージ 言語 SDカード</p> <p>設定 ビデオ出力解像度 USBメモリ</p> <p>システム 保存</p> <p>設定内容保存</p> <p>設定内容呼び出し</p> <p>電源周波数</p> <p>機器情報</p> <p>初期化</p>	<p>保存</p> <p>内蔵メモリから SD カードまたは USB メモリに画像をコピーします。</p>
<p>イメージ 言語 ユーザー 1</p> <p>設定 ビデオ出力解像度 ユーザー 2</p> <p>システム 保存 ユーザー 3</p> <p>設定内容保存</p> <p>設定内容呼び出し</p> <p>電源周波数</p> <p>機器情報</p> <p>初期化</p>	<p>設定内容保存</p> <p>現在の設定(明るさ、コントラスト、彩度、プレビューモードなど)を選択したプロファイル番号に保存します。</p>

	<p>設定内容呼び出し 設定を選択したプロファイル番号に戻します。</p>										
	<p>電源周波数 50Hz または 60Hz から選択します。使用場所が使用する電源周波数に設定してください。</p>										
	<p>機器情報 製品情報を表示します。</p> <p>i 書画カメラについて</p> <table border="0"> <tr> <td>型番</td> <td>F17+</td> </tr> <tr> <td>バージョン</td> <td>5.8.0000.02</td> </tr> <tr> <td>FLASH</td> <td>080CPF01-FX6 2107021021</td> </tr> <tr> <td>EUP</td> <td>080CPF01-FX5 2106171200</td> </tr> <tr> <td>AF</td> <td>N/A</td> </tr> </table>	型番	F17+	バージョン	5.8.0000.02	FLASH	080CPF01-FX6 2107021021	EUP	080CPF01-FX5 2106171200	AF	N/A
型番	F17+										
バージョン	5.8.0000.02										
FLASH	080CPF01-FX6 2107021021										
EUP	080CPF01-FX5 2106171200										
AF	N/A										
	<p>初期化 すべての設定を工場出荷時の初期値に戻します。 ※保存されたすべての構成が削除されます。</p>										

再生

再生機能を使用して、保存された画像またはビデオを設定できます。

メニュー画面	機能
	スライドショー スライドショーを開始または一時停止します。
	間隔 画像または動画の再生間隔を設定します。
	保存先 内蔵メモリ、SD カード、USB メモリなどの保存先から画像またはビデオを選択します。
	全て削除 保存されたすべての画像または動画を削除するには、このオプションを選択します。

撮影した画像やビデオをパソコンへ転送する

撮影した画像は内蔵メモリ、SD カードまたは USB フラッシュドライブからパソコンへ転送できます。

画像やビデオを保存する方法:

- a. 内蔵メモリ+SD カード
- b. 内蔵メモリ+USB フラッシュドライブ



USB ケーブルを接続する前に、以下の指示に**必ず**従ってください。

1. USB ケーブルに接続する前に、「USB から PC へ」を「保存先」として設定する**必要があります**。

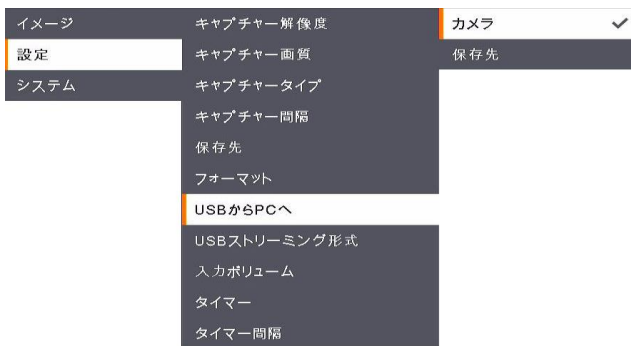

2. 画面の右下隅に「ストレージ」が表示された時点で、USB ケーブルを接続します。
3. USB ケーブルを接続すると、システムは自動的に新しいリムーバブルディスクを検出します。撮影した映像またはビデオを F17+内蔵メモリ、SD カードまたは USB フラッシュドライブからパソコンのハードディスクに転送できます。

主な仕様

画像

センサー	1/3.06" CMOS センサー
画素数	約 1300 万画素
フレームレート	最大 60fps
ホワイトバランス	自動／手動
露出	自動／手動
画像表示モード	標準(顕微鏡)／モーション／高画質
画像効果	カラー／モノクロ／ネガ
RGB 出力	1920x1080 @60, 1280x720 @60, 1024x768 @60
HDMI 出力	3840x2160 @60/30, 1920x1080 @60, 1280x720 @60, 1024x768 @60
内蔵メモリ	200 枚 (XGA)

光学

フォーカス	自動／手動
最大撮影エリア	605 x 450 mm
ズーム方式	最大 23 倍 (1 倍光学ズーム × 23 倍デジタル・ズーム)

電源

電源	DC 12V/2A, AC 100-240V, 50-60Hz
消費電力	10 ワット(ランプ点灯時)、9 ワット(ランプ消灯時)

照明

ランプ種類	LED 照明
-------	--------

入力／出力

HDMI 入力	あり(HDMI、パススルー)
HDMI 出力	あり(HDMI、パススルー)
RGB 入力	あり(15 ピン D-sub、パススルー)
RGB 出力	あり(15 ピン D-sub、パススルー)
USB-A ポート	1 (USB メモリ用のタイプ A)
USB-C ポート	1 (パソコン接続用)
マイク	内蔵
SD カード・スロット	1 (SD / SDHC、32GB まで対応)
スピーカー出力	フォン・ジャック
マイクフォン	マイクロホン入力
DC 12V 入力	電源ジャック
Kensington ロック	あり

寸法、重量

使用時 (L × W × H)	380mm(L) × 200mm(W) × 525mm(H)
収納時 (L × W × H)	305mm(L) × 230mm(W) × 73mm(H)
本体重量	2.5kg

外部ストレージ

マイクロ SD カード	最大 32GB (FAT32)
USB フラッシュドライブ	最大 32GB (FAT32)

*上記仕様は予告なく変更される場合があります。

トラブルシューティング

このセクションでは、AVerVision F17+ の使用時に発生する可能性のある一般的な問題の解決方法について説明します。

プレゼンテーション画面に画像が表示されません。

1. 本書に記述されているように、すべての配線が正しく接続されているかどうかを確認してください。
2. ディスプレイ出力装置の電源オン/オフ状態を確認してください。
3. ディスプレイ出力装置の設定を確認してください。(解像度など)
4. ノートパソコンまたはパソコンから表示出力装置を用いてプレゼンテーションを行う場合、パソコンの RGB 出力から AVerVision F17+ の RGB 入力へのケーブル接続を確認し、AVerVision F17+ が PC モードであることを確認してください。
5. HDMI ディスプレイ出力の場合、ディスプレイ・デバイスと AVerVision F17+ の両方が同期するのを待つ間に遅延が発生します。画面にカメラの画像が表示されるまで、4~7 秒ほどお待ちください。

AVerVision F17+ の設定を完了し、すべての接続がマニュアルに指定されている通りになっていることを確認しましたが、プレゼンテーション画面で画像を表示することができません。

F17+ 本体に電源アダプタを接続した状態ではスタンバイモードの状態です。電源ボタンを押して電源を入れてください。

プレゼンテーション画面に歪んだ画像や不鮮明な画像が表示されます。

1. 可能であれば、変更した設定をすべて元の工場出荷時のデフォルト設定にリセットしてください。メニューを押してから、OSD メニューのシステム > デフォルトで「はい」を選択してください。
2. 可能な場合は、明るさまたはコントラストメニュー機能を使って歪みを修正してください。
3. 不鮮明な画像や焦点が合っていない画像が表示された場合は、コントロールパネルの AF \leftrightarrow (Auto Focus: 自動焦点) ボタンを押してください。

プレゼンテーション画面にパソコン信号が表示されません。

1. ディスプレイ装置、AVerVision F17+、パソコン間のすべてのケーブル接続を確認してください。
2. パソコンと AVerVision F17+ を接続してから、パソコンの電源を入れてください。
3. ノートパソコンについては、FN+F5 を繰り返し押し、表示モードを切り替え、パソコン画像をプレゼンテーション画面に表示してください。異なるコマンドについては、お使いのノートパソコンのマニュアルを参照してください。

カメラモードから PC モードに切り替えると、プレゼンテーション画面に PC やノートパソコンのデスクトップ画像が正しく表示されません。

1. PC またはノートパソコンのデスクトップに戻って、デスクトップ上でマウスを右クリックし、「プロパティ」を選択してから、「設定」タブを選択してください。「2」のモニターをクリックして「Windows デスクトップをこのモニター上で移動できるようにする」のボックスをオンにしてください。
2. その後、もう一度 PC またはノートパソコンに戻り、デスクトップ上でマウスを再び右クリックしてください。
3. このとき、「グラフィックオプション」、「出力先」、「Intel® Dual Display Clone」の順に選択してから、「モニター + ノートパソコン」を選択してください。
4. これらの手順に従うと、PC またはノートパソコン、さらにプレゼンテーション画面でも同じデスクトップ画像を表示させることができます。

AVerVision F17+ は挿入された USB フラッシュドライブを検出できません。

USB フラッシュドライブが正しく挿入され、正しいフォーマット形式であることを確認してください。

※フォーマット形式は FAT32 形式のみ対応します。

保証について

該当する製品の購入日から「**Warranty Period of AVer Product Purchased** (購入された AVer 製品の保証期間)」セクションに定める期間、AVer Information Inc. (「AVer」)は、該当する製品(「製品」)が、AVer の製品向け文書に実質的に適合し、通常の使用では、その製造とコンポーネントに材料および仕上がりの欠陥がないことを保証します。この契約で使用される「使用者」は使用者個人、または該当の製品を使用またはインストールする対象となる事業体を意味します。この制限付き保証は本来の購入者としての使用にのみ限定されます。前述の場合を除き、製品は「現状のまま」提供されます。AVer はいかなる状況でも、使用者が問題または中断なく製品を操作できること、または製品が使用者の目的に適合していることを保証するものではありません。この節における使用者の唯一の救済および AVer の全責任は、AVer の選択で、同じまたは同等の製品で、製品の修理または交換を行うことです。この保証は、(a) 製品のシリアル番号が判別不能だったり、修正されたり、外されたりした場合、または (b) 本製品と一緒に使用されるカートン、ケース、乾電池、キャビネット、テーブル、アクセサリには適用されません。この保証は、(a) 事故、乱用、誤用、粗略な取扱い、火災、水害、落雷などの自然災害、商業的または工業的使用、不適切な改造、製品に含まれる指示に従わないこと、(b) 製造元の担当者以外の者によるサービスの誤用、(c) 出荷による損傷(そうした賠償は運送業者に請求しなければならない)、または (d) 製品の不具合に関係のない他の原因によって、損傷、機能悪化、異常が生じた製品には適用されません。製品を修理または交換する保証期間は、(a) 本来の保証期間、または (b) 修理または交換した製品の出荷日から30 日以内とします。

保証の制限

AVer はいかなる第三者に対しても保証する責任を負いません。製品の使用または不使用によって使用者様に要求されたすべての賠償、損害、返済、費用、弁護士費用については、使用者様の責任となります。この保証は、製品が AVer の仕様に従って設置、操作、保守、使用された場合にのみ適用されます。特に、保証は、(i) 事故、異常な物理的、電氣的、電磁氣的ストレス、粗略な取扱い、誤用、(ii) AVer の仕様の範囲を超える電力の変動、(iii) AVer または同社の正式代理店によって提供されたのではないアクセサリやオプションの併用、または (iv) AVer または同社の正式代理店以外の者による製品の設置、改造、修理によって引き起こされるいかなる障害にも適用されません。

保証の放棄

AVer は、明白に規定されている場合を除き、法律で最大限に認められる範囲で、明示的か、暗示的か、法令によるかを問わず、品質の満足、売買の過程、取引利用や慣行や商品性の暗黙的保証、特定の目的への適合性、第三者の非侵害を含む、またはそれらに限定されない製品に関する他のすべての保証を放棄します。

責任の限定

AVer はいかなる事態が発生しようとも、過失または他の法理的理論を含む契約または不法行為に基づき、この制限付き保証、またはいかなる製品の使用または性能に関連して発生した利益、データ、売上、利用の損失、またはビジネスの中断、または代替商品やサービスの提供コストを含む、またはそれに限定されない、直接的、間接的な、特殊な、偶発的な、深刻な、必然的な損害および損失に対して、そのような損害の可能性が事前に何らかの形で指摘されていたとしても、責任を負わないものとします。いかなる形態の行為に起因するものであれ、損害に対する AVer の責任は、責任が求められる特定の製品に対して使用者が AVer に支払った額を超えないものとします。

準拠法と使用者の権利

この保証は使用者に特定の法的権利を付与します。



保証期間については、保証書を参照してください。

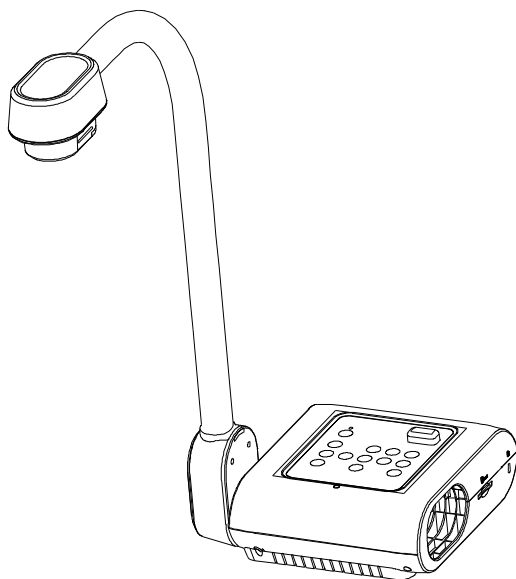

AVerVision F17+

— **Benutzerhandbuch** —

Warnung

Dies ist ein Produkt der Klasse A. In Wohnumgebungen kann dieses Produkt Funkstörungen verursachen. In diesem Fall obliegt es dem Anwender, angemessene Maßnahmen zu ergreifen.

Fernbedienung Sicherheitshinweise für die Batterien

- Lagern Sie die Batterien an einem kühlen und trockenen Platz.
- Werfen Sie gebrauchte Batterien nicht in den Hausmüll. Beseitigen Sie die Batterien an den ausgewiesenen Sammelstellen oder bringen Sie sie gegebenenfalls in den Laden zurück.
- Entfernen Sie die Batterien aus dem Gehäuse, falls Sie die Fernbedienung längere Zeit nicht benutzen. Auslaufende Batterien und Korrosion können die Fernbedienung beschädigen, achten Sie auf sichere Entsorgung.
- Verwenden Sie keine alten und neuen Batterien gleichzeitig.
- Verwenden Sie keine unterschiedlichen Typen gemeinsam: Alkali, Normal (Kohle-Zink) oder wiederaufladbare (Nickel-Cadmium).
- Werfen Sie gebrauchte Batterien nicht ins Feuer.
- Versuche Sie nicht die Batterien kurzzuschließen.

HAFTUNGSAUSSCHLUSS:

Zusicherungen und Gewährleistungen, weder ausdrücklich noch angenommen, hinsichtlich des Inhalts dieser Dokumentation, der Qualität, Leistung, Marktgängigkeit oder Eignung für einen bestimmten Zweck. Die Informationen in dieser Anleitung wurden sorgfältig auf ihre Gültigkeit hin überprüft, allerdings übernehmen wir keine Verantwortung für Ungenauigkeiten. Die Informationen in diesem Dokument können sich, ohne dass darauf hingewiesen wird, ändern.

AVer haftet unter keinem Umständen für Schäden, inklusive Schäden durch Gewinnverlust, oder andere beiläufig entstandene oder kausal bedingte Schäden, die im Zusammenhang mit der Nutzung oder Unmöglichkeit der Nutzung der Software oder der schriftlichen Unterlagen entstehen, selbst wenn über die Möglichkeit solcher Schäden informiert wurde.

WARENZEICHEN

„AVer“ ist ein Warenzeichen von AVer Information Inc. Andere in diesem Dokument genannten Warenzeichen dienen lediglich der Information und sind Eigentum der entsprechenden Unternehmen.

URHEBERRECHT

© 2024 by AVer Information Inc. Alle Rechte vorbehalten. | 22 September 2024

Kein Teil dieser Publikation darf in jedweder Form und durch jedwede Mittel ohne schriftliche Genehmigung von AVer Information Inc. reproduziert, übertragen, umgesetzt, in Abrufsystemen gespeichert oder in jegliche Sprachen übersetzt werden.

Mehr Hilfe

Für FAQs, technische Unterstützung, Software und für den Download der Bedienungsanleitung besuchen Sie bitte:

Download Center:

<https://www.avereurope.com/download-center>

Technischer Support:

<https://www.avereurope.com/technical-support>

Kontaktinformationen

AVer Information Europe B.V.

Westblaak 134, 3012KM, Rotterdam, The Netherlands

Tel: +31 (0) 10 7600 550

Inhaltsverzeichnis

Überblick	1
Lieferumfang.....	1
Optionales Zubehör	1
Teileinfo	2
Bedienfeld.....	3
Fernbedienung.....	4
Verbindungsherstellung	6
Rückseite.....	6
Linke Seite	7
Anschließen eines Mikroskops.....	8
Fangen Sie an	10
Aufbewahrung und Bedienung	10
Aufnahmebereich.....	11
Overhead-Licht	13
Infrarotsensor.....	13
F17+-Montage auf einer flachen Oberfläche	14
Antireflexbogen.....	14
Externer Speicher	15
Einführen einer SD-Karte.....	15
Einstecken eines USB-Sticks.....	15
OSD-Menü	16
Technische Daten	28
Problemlösung	30

Überblick

Lieferumfang

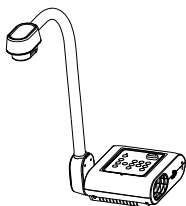

AVerVision F17+

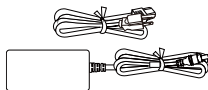

Netzadapter
und Netzkabel*

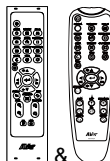

Fernbedienung**



AAA Batterien (x2)

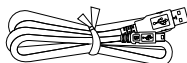

USB Kabel
(Type-C to Type-A)



RGB Kabel



Garantiekarte
(Nur für Japan)



Schnellstart Guide

*Das Netzteil variiert je nach Standard-Steckdose des Landes, in dem es verkauft wird.

**Ihr Gerät wird möglicherweise mit einer der beiden Fernbedienungen geliefert.

Optionales Zubehör



Tragetasche

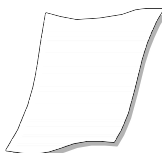

Antireflexbogen



Mikroskopadapter

(28-mm-Gummikupplung, 34-mm-Gummikupplung)

Teileinfo

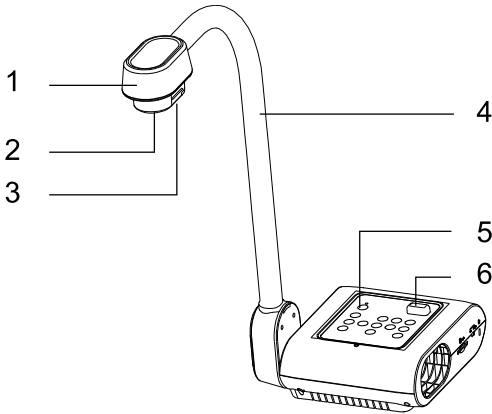

Vorderansicht

1. Kamerakopf
2. Kameraobjektiv
3. LED
4. Flexibler Arm
5. Bedienfeld*
6. Infrarotsensor

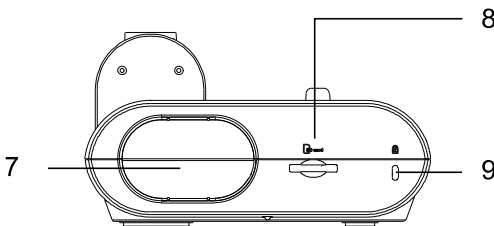

Rechte Seite

7. Kamerahalterung
8. Schlitz für SD-Karte
9. Kensington-Schloss

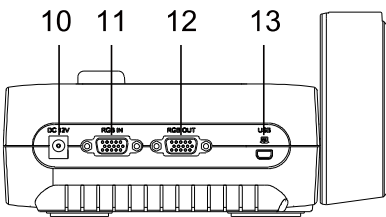

Rückseite

10. DC12V
11. RGB-Eingang
12. RGB-Ausgang
13. USB-C-Anschluss

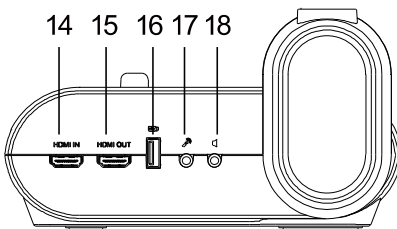





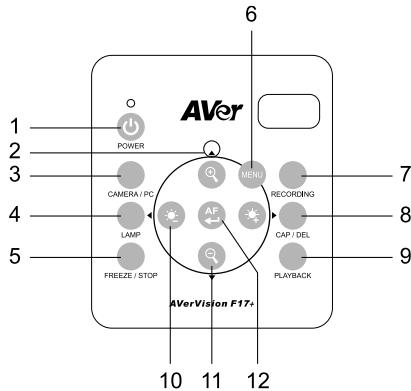

Linke Seite

14. HDMI IN-Anschluss
15. HDMI OUT-Anschluss
16. USB port
17. Mikrofonbuchse
18. Buchsen für Kopfhörer

*Weitere Informationen finden Sie unter [<Bedienfeld>](#).

Bedienfeld









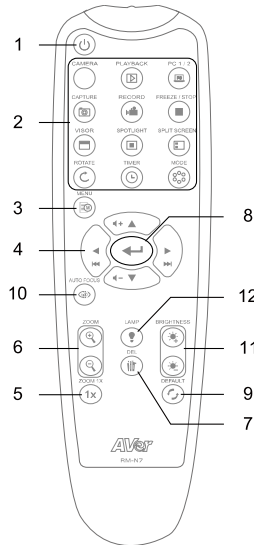
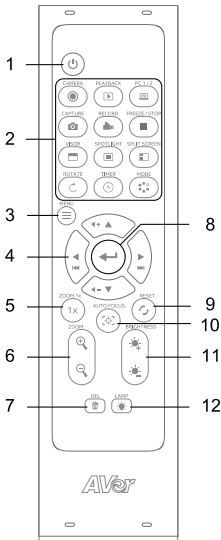













Name	Funktion
1. POWER	Das Gerät einschalten, in den Standby-Modus schalten.
2. Directional Buttons	<ul style="list-style-type: none"> Schwenk- und Neigesteuerung für Digitalzoom. Navigieren Sie durch das Menü. Lautstärke anpassen. Spulen Sie das Video vor oder zurück.
3. CAMERA / PC	Wechseln Sie zwischen der Live-Ansicht der Kamera und der externen VGA/HDMI-Quelle.
4. LAMP	Schalten Sie die Lampe ein oder aus.
5. FREEZE / STOP	<ul style="list-style-type: none"> Anhalten oder Fortsetzen der Bildanzeige im Kameramodus. Stoppen Sie die Audio- und Videowiedergabe im Wiedergabemodus.
6. MENU	Öffnen und schließen Sie das OSD-Menü und das Untermenü.
7. RECORDING	Start/Stopp der Audio- und Videoaufnahme. Die Audio- und Videoaufnahmen können nur auf einer SD-Karte oder einem USB-Flash-Laufwerk gespeichert werden. Siehe <Externer Speicher> .
8. CAP / DEL	<ul style="list-style-type: none"> Machen Sie Schnappschüsse und speichern Sie sie auf einer SD-Karte oder einem USB-Flash-Laufwerk. Löschen Sie die ausgewählten Bilder und Videos.
9. PLAYBACK	Sehen Sie sich Bilder und Videos aus der Galerie an.
10.  / 	Passen Sie die Helligkeit an.
11.  / 	Vergrößern oder verkleinern.
12. 	<ul style="list-style-type: none"> Bestätigen Sie eine Auswahl im Wiedergabemodus und im OSD-Menü. Videowiedergabe starten/pausieren. Passen Sie den Fokus automatisch an.

Fernbedienung

Ihr Gerät wird möglicherweise mit einer der beiden Fernbedienungen geliefert.



Name	Funktion
1. Power	Das Gerät einschalten, in den Standby-Modus schalten
2. Camera	Sehen Sie sich die Live-Ansicht der Kamera an.
Playback	Sehen Sie sich Bilder und Videos aus der Galerie an.
PC 1/2	Wechseln Sie zu einer externen VGA/HDMI-Quelle. Drücken Sie die Kamerataste , um zur Live-Ansicht der Kamera zurückzukehren.
Capture	Machen Sie Schnappschüsse und speichern Sie sie auf einer SD-Karte oder einem USB-Flash-Laufwerk. Öffnen Sie das OSD-Menü > Einstellungen > Aufnahmetyp, um zwischen Einzelaufnahme und kontinuierlicher Aufnahme zu wechseln. <ul style="list-style-type: none"> • Single Capture: Drücken Sie einmal, um einen Schnappschuss zu machen. • Continuous capture: Drücken Sie diese Taste, um die Aufnahme zu starten und anzuhalten. Sie können auch ein Aufnahmeintervall einrichten.
Record	Starten und stoppen Sie die Audio- und Videoaufnahme. Speichern Sie Ihre Aufnahmen auf einer SD-Karte oder einem USB-Flash-Laufwerk.

 Freeze/Stop	Frieren Sie die Live-Ansicht der Kamera ein oder stoppen Sie die Videowiedergabe.
 Visor	N/A
 Spotlight	N/A
 Split Screen	N/A
 Rotate	Spiegeln Sie die Kameraansicht.
 Timer	<ul style="list-style-type: none"> • Starten, pausieren oder stoppen Sie den Timer. • Stellen Sie das Timer-Intervall im OSD-Menü ein.
 Mode	Wechseln Sie zwischen Normal, High Frame, High Quality, Mikroskop, Infinity und Marco-Modus.
3.  /  Menu	Öffnen und schließen Sie das OSD-Menü und das Untermenü.
4. 	<ul style="list-style-type: none"> • Schwenk- und Neigesteuerung für Digitalzoom. • Navigieren Sie durch das Menü. • Lautstärke anpassen. • Spulen Sie das Video vor oder zurück.
5. ZOOM 1x	Zoomfaktor auf 1x zurücksetzen.
6.  /  Zoom	Vergrößern oder verkleinern.
7.  Del	Löschen Sie die ausgewählten Bilder und Videos.
8. 	<ul style="list-style-type: none"> • Bestätigen Sie eine Auswahl im Wiedergabemodus und im OSD-Menü. • Spielen Sie das Video ab und halten Sie es an.
9.  Reset	Auf Werkseinstellungen zurücksetzen.
10.  /  Auto Focus	Fokussieren Sie automatisch.
11.  /  Brightness	Passen Sie die Helligkeit an.
12.  /  Lamp	Schalten Sie die Lampe ein oder aus.

Verbindungsherstellung

Überzeugen Sie sich, ehe Sie eine Verbindung herstellen, dass alle Geräte ausgeschaltet sind. Wenn Sie unsicher sind was wohin gehört, halten Sie sich an die folgenden Illustrationen und beziehen Sie sich auch auf die Benutzerhandbücher der Geräte, mit denen Sie AverVision F17+ verbinden.

Rückseite

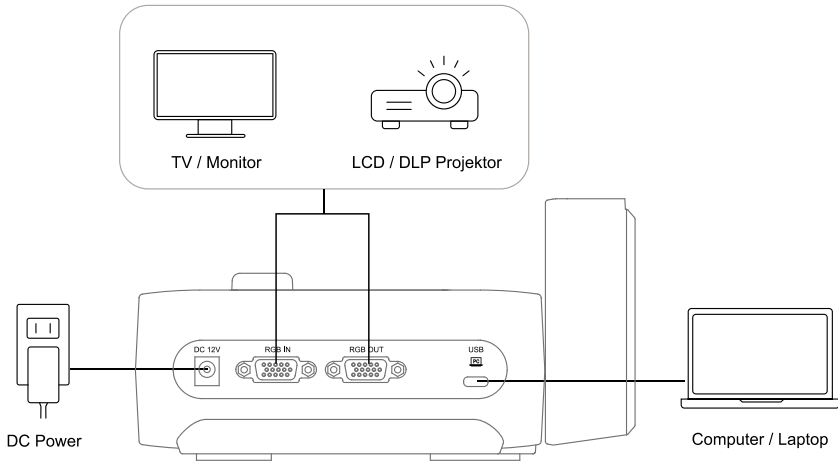

Anschluss	Funktion
DC 12V	Schließen Sie das F17+-Netzteil an eine standardmäßige 100-240-V-Wechselstromsteckdose an. Drücken Sie  zum Einschalten.
RGB-Eingang / Ausgang	Schließen Sie Ihren F17+ zur Bildein- und -ausgabe über das RGB-Kabel an einen Fernseher/Monitor oder einen LCD/DLP-Projektor an.
USB-C	Stellen Sie zur Videoübertragung und Bildspeicherung eine Verbindung mit einem Computer über das USB-Typ-C-auf-Typ-A-Kabel her.

Linke Seite

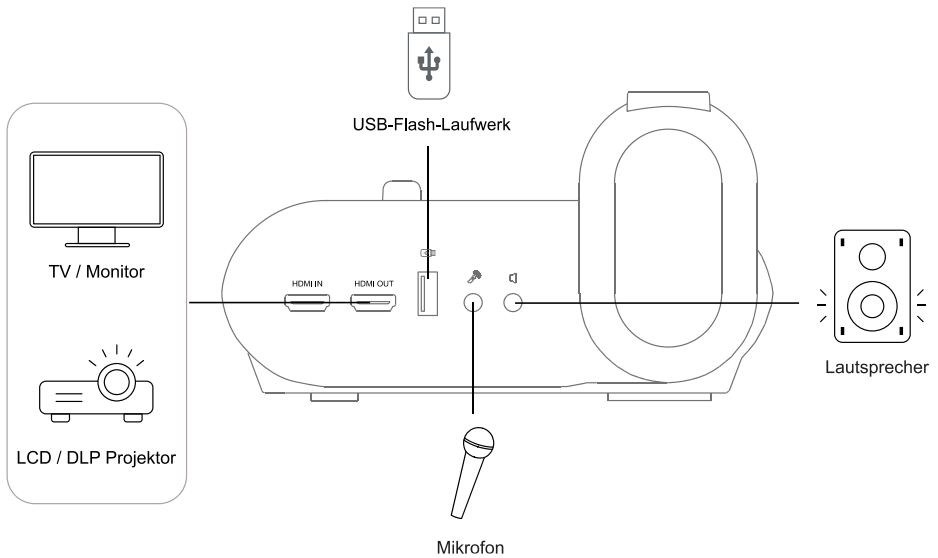

Anschluss	Funktion
HDMI-Eingang / Ausgang	Schließen Sie das Gerät an einen Fernseher/Monitor oder einen LCD-/DLP-Projektor für die Anzeigeeingabe und -ausgabe an.
USB	Stecken Sie ein USB-Flash-Laufwerk ein, um Bilder und Videos zu speichern.
Mikrofonbuchse	Schließen Sie ein externes Mikrofon an. Das integrierte Mikrofon wird deaktiviert, wenn ein externes Mikrofon an diesen Anschluss angeschlossen wird.
Buchsen für Kopfhörer	Schließen Sie einen Verstärkerlautsprecher für die Audioausgabe an.

Anschließen eines Mikroskops

Wenn Sie die AVerVision F17+ an ein Mikroskop anschließen, können Sie mikroskopisch kleine Objekte auf einem großen Bildschirm untersuchen, ohne Ihre Augen zu überlasten.

1. Wählen Sie **IMAGE > Preview Mode >**

Normal (Mikroskop) und drücken Sie .

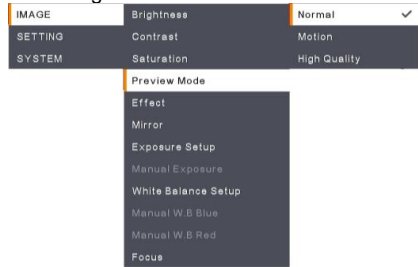

2. Halten Sie die Kamera auf den am weitesten entfernten Punkt und drücken Sie **AUTOFOKUS**.

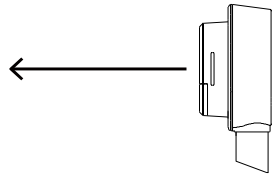

3. Justieren Sie den Fokus am Mikroskop.

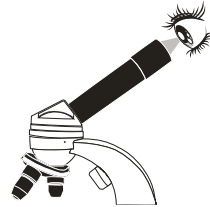

4. Wählen Sie Gummikupplung in der entsprechenden Größe für das Okular des Mikroskops aus und setzen Sie sie auf den Mikroskopadapter.

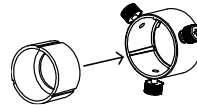

5. Nehmen Sie das Okular vom Mikroskop und verbinden Sie es mit dem Mikroskopadapter mit der eingesetzten Gummikupplung. Befestigen Sie den Adapter und das Okular mit den drei Schrauben.

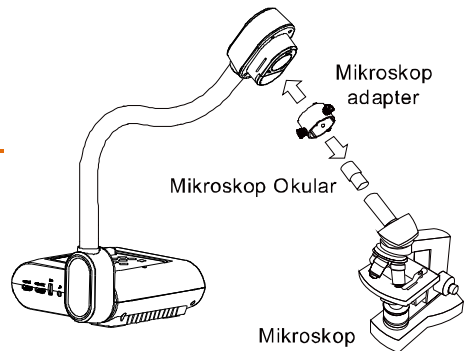

- Für das Okular empfehlen wir einen Augenabstand von 15 mm oder etwas mehr.
- Mit der manuellen Anpassung verbessern Sie die Bildanzeige.

6. Setzen Sie den Mikroskopadapter auf den AVerVision-Kamerakopf. Verbinden Sie AVerVision dann mit dem Mikroskop.

7. Der Pfeil an Kamerakopf und Mikroskopadapter müssen in die gleiche Richtung zeigen, um die beiden Teile zu verbinden; drehen Sie sie im Uhrzeigersinn bis die Pfeile identisch ausgerichtet sind und die Teile einrasten.

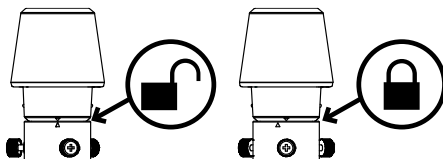

Fangen Sie an

Aufbewahrung und Bedienung

Dank dem Schwanenhalsdesign können Sie den Arm frei biegen und den Kamerakopf im Kamerahalter aufbewahren. Nachdem Sie den Kamerakopf richtig im Kamerahalter gesichert haben, können Sie AVerVision F17+ am Arm tragen.

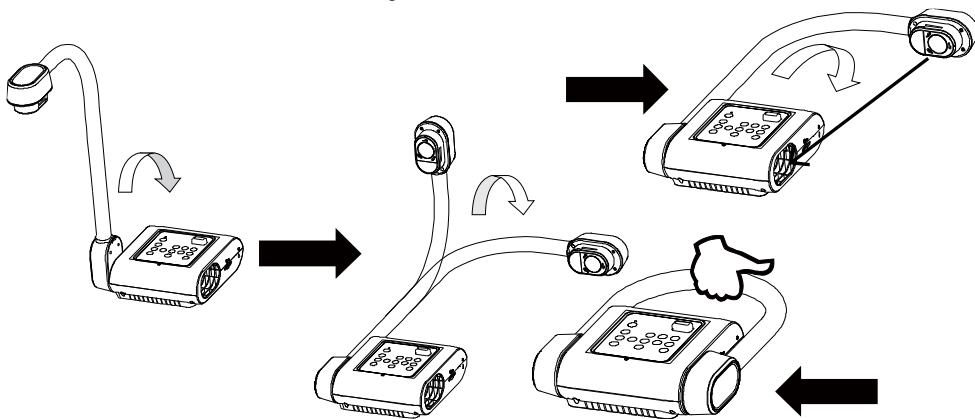

Aufnahmebereich

Der Aufnahmebereich kann in einem Bereich von 605 x 450 mm i, **High Quality** Modus angezeigt werden.

Größer als A3

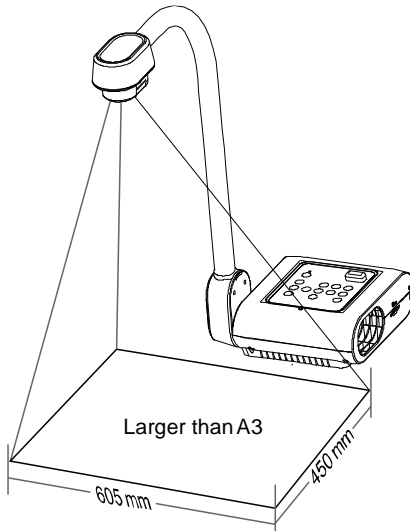

Für den Zugriff auf **High Quality** Modus wählen Sie **IMAGE > Preview Mode > High Quality** und drücken Sie .

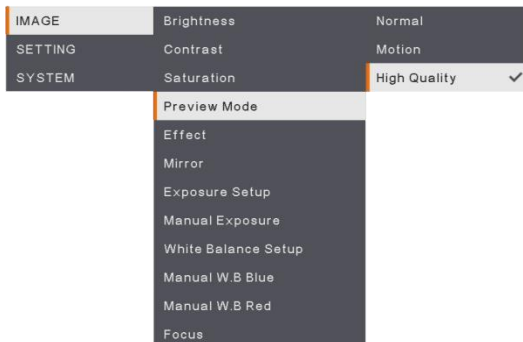

Wenn der Kamerakopf in der geraden Stellung ist, drücken Sie am Bedienfeld bzw. zweimal an der Fernbedienung DREHEN, um das Bild um 180° zu drehen.

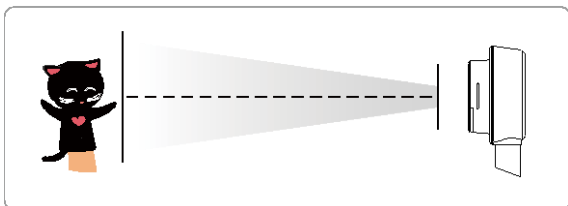

Um das Bild zu spiegeln, drücken Sie **IMAGE > Mirror**, drücken Sie dann und wählen Sie **ON**.



Overhead-Licht

Drücken Sie am Bedienfeld oder der Fernbedienung die Taste LAMPE, um das Licht ein- und auszuschalten.

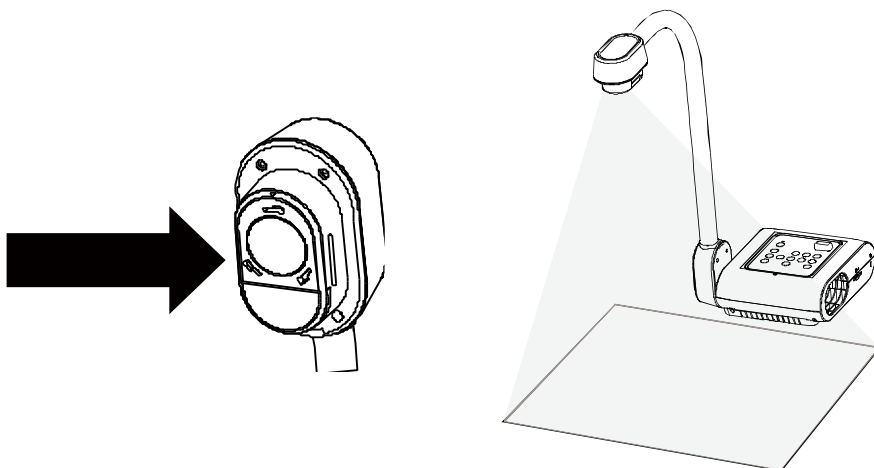

Infrarotsensor

Richten Sie die Fernbedienung auf den Fernbedienungssensor, wenn Sie das Gerät mit der Fernbedienung steuern.

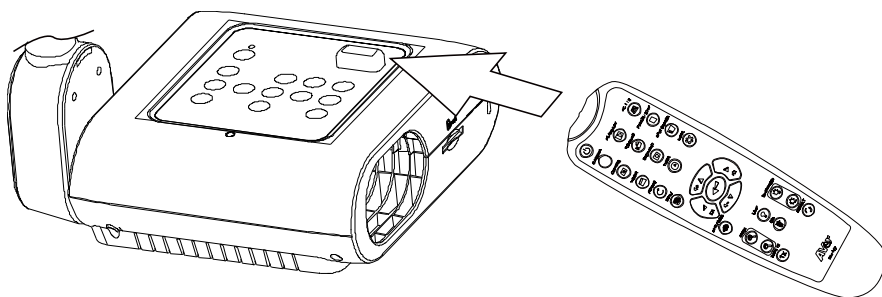

F17+-Montage auf einer flachen Oberfläche

Messen und kennzeichnen Sie auf einer flachen Oberfläche in einer geraden Linie horizontal 75 mm zwischen den Löchern; siehe nachstehende Abbildung. Verwenden Sie zwei M4.0-Schrauben für 6-mm-Löcher und sichern Sie den F17+ auf der flachen Oberfläche.

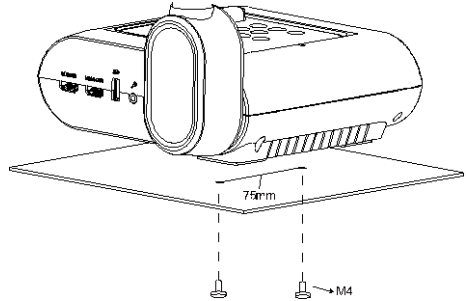
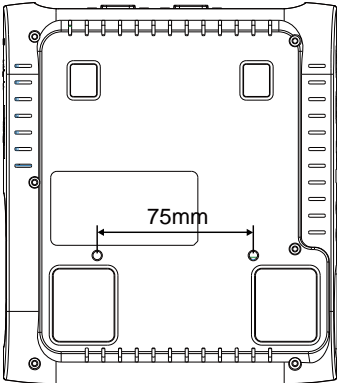

Antireflexbogen

Der Blendschutz ist ein besonders beschichteter Film, der hilft, grelles Licht zu eliminieren, das bei der Anzeige stark leuchtender Objekte oder Hochglanzoberflächen wie von Illustrierten oder Fotos auftreten könnte. Legen Sie den Blendschutz einfach oben auf das glänzende Dokument, um Lichtreflexionen zu reduzieren.

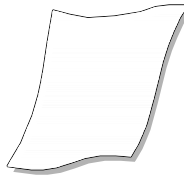

Externer Speicher

AVerVision F17+ unterstützt sowohl SD Speicherkarten als auch USB-Sticks zum Aufzeichnen von Audio- und Speichern von Bilddaten. AVerVision F17+ erkennt, wenn ein externes Speichermedium vorhanden ist und schaltet automatisch auf das zuletzt erkannte Medium. Ist kein externer Speicher angeschlossen, werden alle aufgenommenen Einzelbilder im eingebauten Speicher abgelegt.

Einführen einer SD-Karte

Schieben Sie die SD-Karte, mit den Kontakten nach unten, ganz hinein. Zum Entfernen der Karte drücken Sie „Eject“ und ziehen Sie die Karte heraus. Es werden Karten von 1 GB bis zu 32 GB unterstützt (FAT32). Wir empfehlen die Verwendung einer SDHC-Karte ab Klasse 6 für hochwertige Aufnahmen.

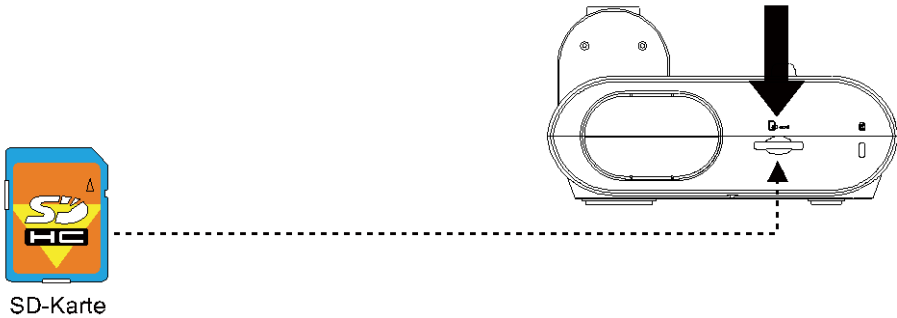

Einstecken eines USB-Sticks

Verbinden Sie das USB-Flash-Laufwerk mit dem USB-Schlitz. AVerVision F17+ unterstützt USB-Flash-Laufwerke von 1 GB bis 32 GB (FAT 32). **Für die bessere Videoaufnahmequalität sollten Sie das USB-Flash-Laufwerk mit AVerVision F17+ formatieren.**

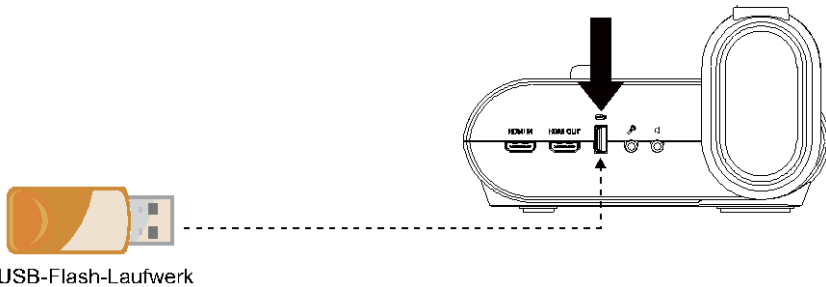

OSD-Menü

Im OSD-Menü stehen 3 Optionen zur Verfügung: **IMAGE**, **SETTING** und **SYSTEM**.

IMAGE	Brightness
SETTING	Contrast
SYSTEM	Saturation
	Preview Mode
	Effect
	Mirror
	Exposure Setup
	Manual Exposure
	White Balance Setup
	Manual W.B Blue
	Manual W.B Red
	Focus

IMAGE

IMAGE	Capture Resolution
SETTING	Capture Quality
SYSTEM	Capture Type
	Capture Interval
	Storage
	Format
	USB to PC
	USB Streaming Format
	Mic Volume
	Timer
	Timer Interval

SETTING

IMAGE	Language
SETTING	Output Display
SYSTEM	Backup
	Save Setting
	Recall Setting
	Flicker
	Information
	Default

SYSTEM

Navigation im Menü und im Submenü

1. Betätigen Sie die **MENU**-Taste am Bedienfeld oder der Fernbedienung.
2. Betätigen Sie ►, ◀, ▲ und ▼, um Ihre Auswahl in der Menüliste zu treffen.
3. Treffen Sie Ihre Auswahl mit (◀).
4. Mit ▼ und ▼ passen Sie eine Einstellung an oder treffen eine Auswahl.
5. Mit (◀) greifen Sie auf das Submenü zu.

BILD

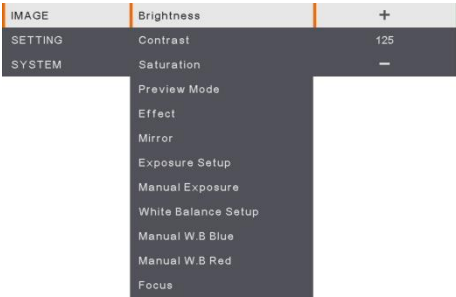
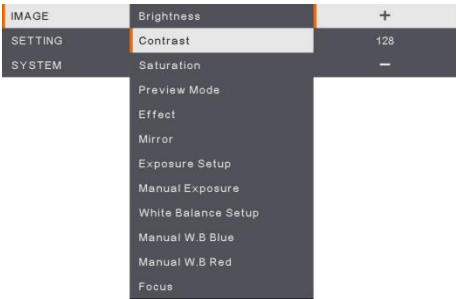
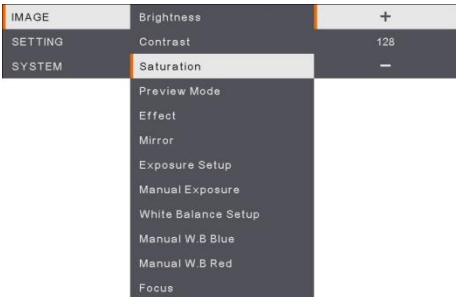
Menu Screen	Funktion
 <p>The screenshot shows the camera's menu system. The 'IMAGE' category is selected and highlighted. Within this category, the 'Brightness' option is highlighted. To the right of the menu, the value '125' is displayed next to a '+' sign, indicating the current brightness level.</p>	<p>Helligkeit (Brightness) Manuelle Einstellung der Helligkeit zwischen 0 und 255.</p>
 <p>The screenshot shows the camera's menu system. The 'IMAGE' category is selected and highlighted. Within this category, the 'Contrast' option is highlighted. To the right of the menu, the value '128' is displayed next to a '+' sign, indicating the current contrast level.</p>	<p>Kontrast (Contrast) Manuelle Kontrastauswahl in dunklen und hellen Umgebungen zwischen 0 und 255.</p>
 <p>The screenshot shows the camera's menu system. The 'IMAGE' category is selected and highlighted. Within this category, the 'Saturation' option is highlighted. To the right of the menu, the value '128' is displayed next to a '-' sign, indicating the current saturation level.</p>	<p>Sättigung (Saturation) Manuelle Einstellung der die Sättigung zwischen 0 und 255.</p>

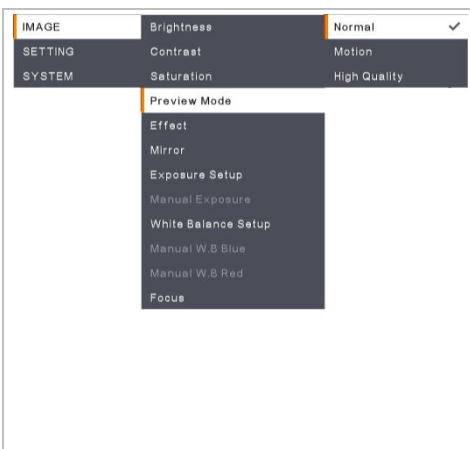

Vorschaumodus (Preview Mode)

Auswahl aus verschiedenen Bildanzeigeeinstellungen.

Normal (Mikroskop) - Bildgradient anpassen.

Motion – hohe Aktualisierungsrate für ein bewegtes Bild.

High Quality - hohe Auflösung mit der besten Qualität.



Effekt (Effect)

Konvertiert das Bild in Positiv (Originalfarbe), Monochrom (Schwarzweiß) oder Negativ.

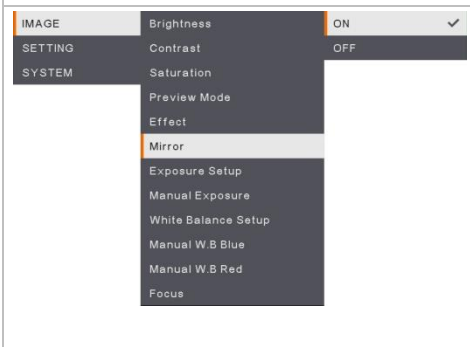

Spiegeln (Mirror)

Das Bild links oder rechts drehen.

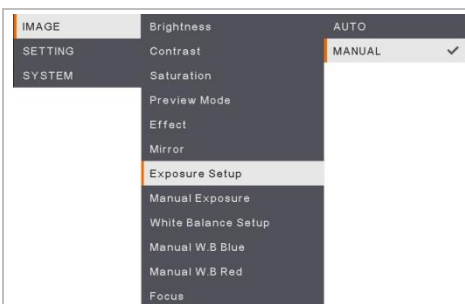

Belichtungseinrichtung

(Exposure Setup)

Wählen Sie „**AUTO**“ für die automatische Anpassung von Weißabgleich, Belichtung, Farbkorrektur und Belichtungskorrektur.

Wählen Sie „**MANUAL**“ für die erweiterten Belichtungs- und Weißabgleicheinstellungen.

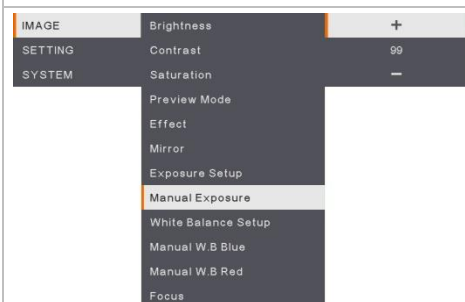

Manuelle Beleuchtung

(Manual Exposure)

MANUAL - Manuelle Anpassung des Belichtungspegels. Die Belichtung kann von 0 bis 99 angepasst werden.

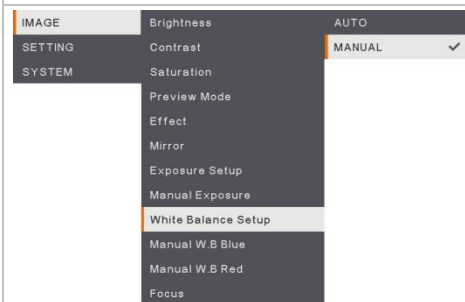

Weißabgleich-Einrichtung

(White Balance Setup)

Auswahl der Weißabgleich-Einstellung für unterschiedliche Lichtbedingungen und Farbtemperaturen.

AUTO - Automatische Anpassung des Weißabgleichs.

MANUAL - Manuelle Anpassung des Farbniveaus. Wählen Sie „Manual“ für die erweiterte Einrichtung des Weißabgleichs.

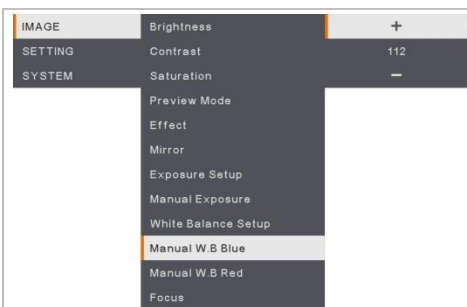

Manuell WB Blau (Manual WB Blue)

Manuelle Anpassung des blauen Farbniveaus
Die Farbstufe kann bis 255 angepasst werden.

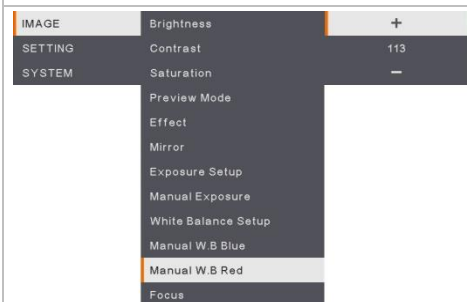

Manuell WB Rot (Manual WB Red)

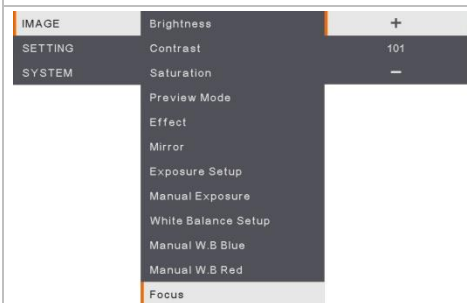

Manuelle Anpassung des roten Farbniveaus
Die Farbstufe kann bis 255 eingestellt werden.



Fokus (Focus)

Manuelle Feinabstimmung des Bildes.

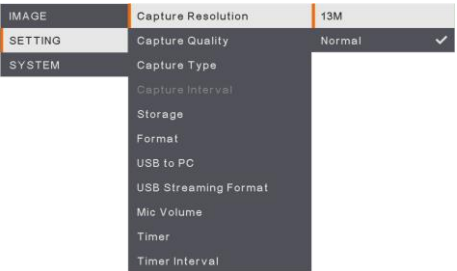
Einstellung

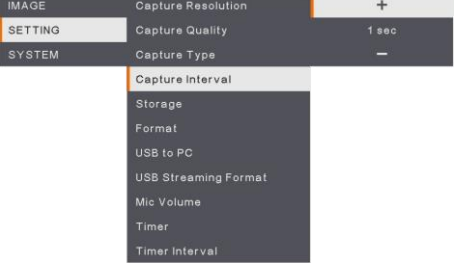
Menu Screen	Funktion
 <p>The screenshot shows the camera settings menu. The 'SETTING' tab is selected. Under the 'IMAGE' category, 'Capture Resolution' is set to '13M'. Other options like 'Capture Quality' (Normal), 'Capture Type', 'Capture Interval', 'Storage', 'Format', 'USB to PC', 'USB Streaming Format', 'Mic Volume', 'Timer', and 'Timer Interval' are visible.</p>	<h3>Erfassungsauflösung (Capture Resolution)</h3> <p>Mit dieser Auswahl erfassen Sie die Größe. Bei der 13M-Einstellung ist die Auflösung 4208 x 3120. Wählen Sie Normal für die Erfassungsgröße basierend auf den Auflösungseinstellungen.</p>
 <p>The screenshot shows the camera settings menu. The 'SETTING' tab is selected. Under the 'IMAGE' category, 'Capture Quality' is set to 'Finest'. Other options like 'Capture Resolution' (13M), 'Capture Type' (Normal), 'Capture Interval', 'Storage', 'Format', 'USB to PC', 'USB Streaming Format', 'Mic Volume', 'Timer', and 'Timer Interval' are visible.</p>	<h3>Erfassungsqualität (Capture Quality)</h3> <p>Mit dieser Auswahl wird die Erfassungskomprimierung ausgewählt. Wählen Sie Finest (am Feinsten) für die beste Erfassungskomprimierung.</p>
 <p>The screenshot shows the camera settings menu. The 'SETTING' tab is selected. Under the 'IMAGE' category, 'Capture Type' is set to 'Continuous'. Other options like 'Capture Resolution' (Single), 'Capture Quality' (High), 'Capture Interval', 'Storage', 'Format', 'USB to PC', 'USB Streaming Format', 'Mic Volume', 'Timer', and 'Timer Interval' are visible.</p>	<h3>Erfassungstyp (Capture Type)</h3> <p>Mit dieser Auswahl erfassen Sie den Erfassungstyp. Single - erfasst nur ein Bild. Continuous - kontinuierliche Erfassung aufeinanderfolgender Bilder; die Dauererfassung kann auf Tastendruck beendet werden. Wählen Sie Continuous (kontinuierlich) für Aktivierung der Einstellung Capture Interval (Erfassungsintervall).</p>
 <p>The screenshot shows the camera settings menu. The 'SETTING' tab is selected. Under the 'IMAGE' category, 'Capture Interval' is set to '1 sec'. Other options like 'Capture Resolution' (+), 'Capture Quality' (High), 'Capture Type', 'Storage', 'Format', 'USB to PC', 'USB Streaming Format', 'Mic Volume', 'Timer', and 'Timer Interval' are visible.</p>	<h3>Erfassungsintervall (Capture Interval)</h3> <p>Einstellung des Intervalls für die kontinuierliche Erfassung. Die Länge kann mit bis zu 600 Sek. (10 Min.) angegeben werden.</p>

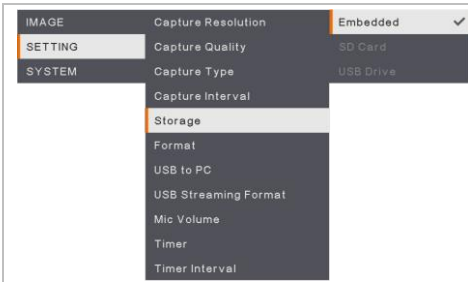

Speicherung (Storage)

Ändern des Speicherortes. Audio- & Video-Aufnahmen können nur auf einer SD-Speicherkarte oder einem USB-Stick gespeichert werden.



Format (Format)

Formatieren, um alle Daten im gewählten Speichermedium zu löschen.



USB an PC (USB to PC)

Auswahl des Status von AVerVision F50+ bei Computer-Verbindung über USB.

Camera - Kann als Webcam eingesetzt werden oder mit der beiliegenden Software zum Aufnehmen von Einzelbildern und Videos.

Storage - übertragen der aufgenommenen Bilder/Videos aus dem Speicher auf die Festplatte des Computers.

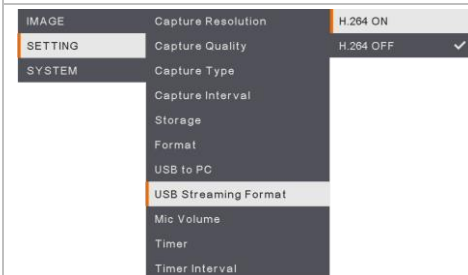

USB Streaming-Format

(USB Streaming Format)

Für den Videokompressionsstandard können Sie **H.264 ON** oder **H.264 OFF** wählen.



Mikrofonlautstärke (MIC Volume)

Lautstärkeeingang über Aufzeichnung oder USB-Audioeingang anpassen.



Start Timer (Start Timer)

Timer starten. Der Timer zählt automatisch hoch, sobald er Null erreicht, und zeigt die abgelaufene Zeit an.



Pause/Stopp-Timer (Pause/Stop Timer)





Während der Zeitaufnahme die „Menu“-Taste drücken, um die Zeitvorgabe zu pausieren oder zu stoppen.



Timer-Intervall (Timer Interval)

Legen sie die Timer-Dauer mit bis zu 2 Stunden fest.

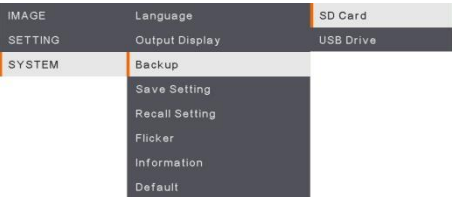
System

Menu Screen	Funktion
 <p>The screenshot shows the 'SYSTEM' menu with 'Language' selected. The language list includes: English (checked), 繁體中文, 日本語, Deutsch, Français, Español, 简体中文, Italiano, Русский, Indonesia, Suomi, and Polski.</p>	<p>Sprache (Language) Ändern und Auswahl der Sprache. F17+ unterstützt bis zu 12 Sprachen.</p>
 <p>The screenshot shows the 'SYSTEM' menu with 'Output Display' selected. The resolution options are: 3840x2160 @ 60, 3840x2160 @ 30 (checked), 1920x1080, 1280x720, and 1024x768.</p>	<p>Ausgabeanzeige (Output Display) Festlegen der Auflösung für die Bildanzeige am Bildschirm. Das Auflösung des Ausgabegerätes wird automatisch erkannt und entsprechend der höchsten Auflösung konfiguriert.</p>
 <p>The screenshot shows the 'SYSTEM' menu with 'Backup' selected. The storage options are: SD Card and USB Drive.</p>	<p>Sicherung (Backup) Kopieren des Bildes aus dem integrierten Speicher auf die SD-Karte oder das USB Flash-Laufwerk.</p>
 <p>The screenshot shows the 'SYSTEM' menu with 'Save Setting' selected. The profile options are: Profile 1, Profile 2, and Profile 3.</p>	<p>Einstellung speichern (Save Setting) Speicherung der aktuellen Einstellungen (Helligkeit, Kontrast, Sättigung, Vorschaumodus usw.) unter der gewählten Profilvernummer.</p>

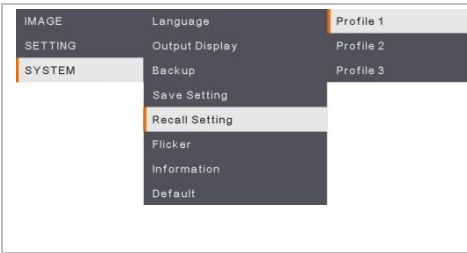

Einstellung aufrufen (Recall Setting)

Wiederherstellung der Einstellungen für die ausgewählte Profilvernummer.



Flicker (Flicker)

Auswahl zwischen 50 Hz oder 60 Hz. Einige Anzeigegeräte können höhere Aktualisierungsraten verarbeiten. Das Bild flackert kurz, während die Ausgabe auf eine andere Aktualisierungsrate umgeschaltet wird.

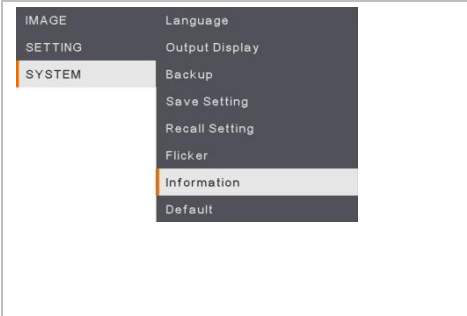

Information (Information)

Produktinformationen anzeigen.

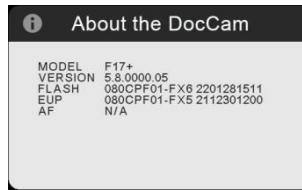



Defauölt (Default)

Zurücksetzen aller Einstellungen auf die Werkseinstellungen. Alle gespeicherten Konfigurationen werden gelöscht.

Playback

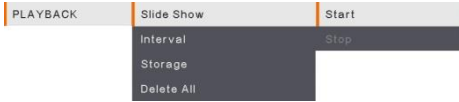
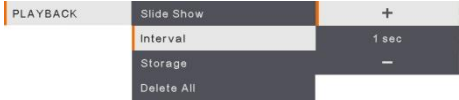
Mithilfe der Playback-Funktion können Sie die gespeicherten Bilder oder Videos konfigurieren.

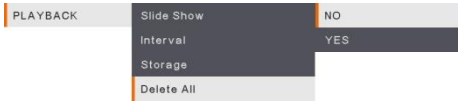
Menu Screen	Funktion
	<p>Diashow (Slide Show) Diashow starten oder stoppen.</p>
	<p>Intervall (Interval) Auswahl des Intervall für die Bild- oder Videowiedergabe.</p>
	<p>Speicher (Storage) Auswahl von Bildern oder Videos aus dem Speicher, einschließlich Embedded, SD-Karte oder USB-Laufwerk.</p>
	<p>Alle löschen (Delete All) Wählen Sie diese Option, um alle gespeicherten Bilder oder Videos zu löschen.</p>

Übertragen gespeicherter Bilder/Videos auf einen Computer

Für die Speicherung von Bildern/Videos bieten sich zwei Möglichkeiten:

1. Integrierter Speicher und SD-Karte
2. Integrierter Speicher und USB-Laufwerk



Bitte beachten Sie die nachstehenden Anweisungen und befolgen diese genau, **BEVOR** Sie das USB-Kabel anschließen.

1. Vor dem Anschluss des USB-Kabels **muss** USB als SPEICHERMEDIUM auf PC gestellt werden.

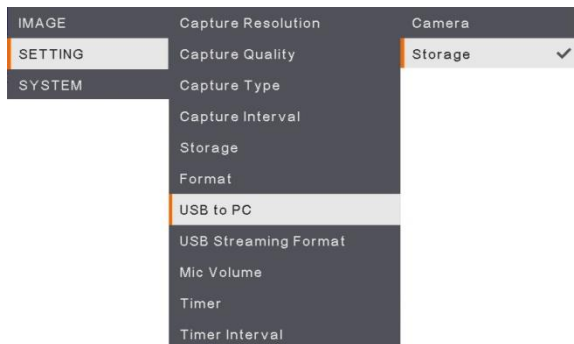

2. Wenn unten rechts am Präsentationsbildschirm **Massenspeichergerät erkannt** angezeigt wird, können Sie das USB-Kabel anschließen.
3. Nach dem Anschluss des USB-Kabels erkennt das System das Massenspeichergerät automatisch. Nun können Sie die erfassten Bilder/das Bild vom eingebauten **UF17+ -Speicher, der SD-Karte oder dem USB-Laufwerk** auf die Computertastplatte kopieren.

Technische Daten

Bilderfassung

Sensor	1/3.06" CMOS
Anzahl Pixel	13 Megapixel
Bildrate	60 fps (max.)
Weißabgleich	Auto / Manuell
Belichtung	Auto / Manuell
Bildmodus	Normal (Mikroskop) / Motion / High Quality
Effekte	Farbe / SW / Negativ
RGB-Analogausgang	1920x1080 @60, 1280x720 @60, 1024x768 @60
HDMI-Ausgang	3840x2160 @60/30, 1920x1080 @60, 1280x720 @60, 1024x768 @60
Bilderfassung	200 Frames (XGA)

Optik

Fokussierung	Auto / Manuell
Aufnahmebereich	605mm x 450mm
Vergrößerung	23X (max.) (1x optisches Zoom x 23x Digitalzoom)

Stromversorgung

Stromquelle	DC 12V, 100-240V, 50-60Hz
Stromverbrauch	12 Watt (Leuchte aus); 12.8 Watt (Leuchte an)

Beleuchtung

Leuchtmitteltyp	LED-Lichter
-----------------	-------------

Eingang / Ausgang

HDMI-Ausgang	JA (HDMI, Pass-Through)
HDMI-Eingang	JA (HDMI, Pass-Through)
RGB-Eingang	JA (15-Pins D-sub, Pass-Through)
RGB-Ausgang	JA (15-Pins D-sub, Pass-Through)
USB-A-Anschluss	1 (Typ A für USB Flash-Laufwerk)
USB-C-Anschluss	1 (für Anschluss an PC)
MIC	Eingebaut
SD Kartenschlitz	1 (SD / SDHC, bis zu 32GB)
Leitungsausgang	Klinkenstecker
Mikrofon	MIC ein
DC 12V (Eingang)	Netzteilanschluss
Kensington-Schloss	JA

Abmessungen

Im Betrieb	380mm x 200mm x 545mm (+/- 2 mm einschließlich der GummifüÙe)
Zusammengelegt	305mm x 250mm x 77mm (+/- 2 mm einschließlich der GummifüÙe)
Gewicht	2.56 kg (about 5.64 lbs)

Externer Speicher

SD-Karte	32GB Max. (FAT32)
USB-Stick	32GB Max. (FAT32)

* Spezifikationen unterliegen Änderungen ohne Vorankündigung.

Problemlösung

In diesem Abschnitt finden Sie viele nützliche Tipps zur Lösung von allgemeinen Problemen, auf die Sie bei der Arbeit mit der AVerVision F17+ eventuell stoßen können.

Kein Bild auf dem Präsentationsbildschirm.

1. Überprüfen Sie sämtliche Verbindungen, halten Sie sich dabei an die Hinweise in dieser Anleitung.
2. Schauen Sie nach, ob das Ausgabegerät tatsächlich eingeschaltet ist.
3. Überprüfen Sie die Einstellungen des Ausgabegerätes.
4. Wenn Sie ein Notebook oder einen Computer zur Präsentation mithilfe des Anzeigerausgangsgeräts einsetzen, überprüfen Sie die Kabelverbindung vom Computer RGB (VGA) Ausgang zum RGB Eingang der AVerVision F17+ und überzeugen Sie sich davon, dass sich die AVerVision F17+ im PC-Modus befindet.

Ich habe die AVerVision F17+ richtig eingerichtet und sämtliche Verbindungen wie im Handbuch angegeben hergestellt und überprüft. Dennoch wird kein Bild auf dem Präsentationsbildschirm angezeigt.

1. Sobald das Gerät mit dem Stromnetz verbunden ist, schaltet es in den Standby-Modus. Schalten Sie das Gerät mit der Netztaaste (POWER) ein.
2. Falls Ihr Ausgabegerät ein TV-Gerät oder ein analoges Gerät ist, stellen Sie den Dip-Schalter bitte auf TV.

Das Bild auf dem Präsentationsbildschirm ist verzerrt oder verschwommen.

1. Ggf. werden alle veränderten Einstellungen auf die Werkseinstellungen zurückgesetzt. Drücken Sie **MENÜ** und dann SYSTEM > Standard und wählen Sie am Bildschirmmenü JA.
2. Versuchen Sie, die Verzerrungen durch Anpassung von Helligkeit und Kontrast (Menüfunktionen) zu reduzieren.
3. Bei einem verschwommenen oder unscharfen Bild stellen Sie die Bildschärfe über den Fokusring am Kamerakopf nach.

Kein Computerbild auf dem Präsentationsbildschirm

1. Überprüfen Sie sämtliche Kabelverbindungen zwischen Anzeigegerät, AVerVision F17+ und Ihrem PC.
2. Schließen Sie die AVerVision F17+ an Ihren PC an, bevor Sie den Computer einschalten.
3. Nutzen Sie bei einem Notebook die Tastenkombination FN+F5, um zwischen den Anzeigemodi umzuschalten und das Computerbild auf dem Präsentationsbildschirm anzuzeigen. Informieren Sie sich mithilfe der Benutzeranleitung Ihres Notebook über andere Tastenkombinationen.

Wenn ich vom Kameramodus in den PC-Modus umschalte, wird nicht das exakte Desktop-Bild meines PCs oder Notebooks auf dem Präsentationsbildschirm angezeigt.

1. Am PC oder Notebook setzen Sie den Mauszeiger auf eine freie Stelle auf dem Desktop und klicken mit der rechten Maustaste. Wählen Sie „Eigenschaften“, danach das Register „Einstellungen“. Klicken Sie den Monitor Nummer 2 an und setzen Sie ein Häkchen bei „Angefügt“ oder „Windows-Desktop auf diesen Monitor erweitern“. Klicken Sie auf „OK“.
2. Setzen Sie den Mauszeiger nun noch einmal auf eine freie Stelle auf dem Desktop und klicken Sie noch einmal mit der rechten Maustaste.
3. Stellen Sie Ihre Grafikkarte nun so ein, dass das Bild sowohl über den internen Bildschirm (bei Notebooks) als auch über den externen Bildschirm ausgegeben wird. Die exakte Vorgehensweise erfahren Sie in der Dokumentation zu Ihrer Grafikkarte.
4. Nachdem Sie diese Schritte ausgeführt haben, sollte dasselbe Desktop-Bild sowohl auf dem PC oder Notebook als auch auf dem Präsentationsbildschirm angezeigt werden.

Garantie

Für die Zeit ab dem Kauf des zutreffenden Produkts und, wie im Abschnitt **“Warranty Period of AVer Product Purchased (Garantiezeit erworbener AVer-Produkte)”** erweiternd festgelegt ist, garantiert AVer Information Inc. (“AVer”), dass das zutreffende Produkt (“Produkt”) im Wesentlichen mit AVers Dokumentation für das Produkt übereinstimmt und dass seine Fertigung und seine Komponenten bei normaler Benutzung keine Fehler in Bezug auf Material und Ausführung aufweisen. In dieser Vereinbarung steht der Begriff „Sie“ für Sie als Einzelperson oder für das Unternehmen, in dessen Namen Sie das Produkt benutzen oder installieren. Diese eingeschränkte Garantie gilt ausschließlich für Sie, den Erstkäufer. Mit Ausnahme der vorhergehenden Ausführungen wird das Produkt ohne Mängelgewähr geliefert. In keinem Fall garantiert AVer den problemlosen oder unterbrechungslosen Betrieb des Produktes sowie die Eignung des Produktes für Ihre Zwecke. Ihre exklusiven Ansprüche sowie die gesamte Haftung von AVer gemäß dieses Abschnitts beschränkt sich nach AVers Ermessen auf die Reparatur oder den Austausch des Produktes gegen ein identisches oder vergleichbares Produkt. Diese Garantie gilt nicht für a) jedwede Produkte, deren Seriennummer unkenntlich gemacht, modifiziert oder entfernt wurde und nicht b) für Kartons, Behälter, Batterien, Gehäuse, Bänder oder Zubehörteile, die mit diesem Produkt verwendet werden. Diese Garantie umfasst keinerlei Produkte, die Schäden, Verschleiß oder Fehlfunktionen aufweisen, die durch a) Unfall, Missbrauch, bestimmungswidrigen Gebrauch, Nachlässigkeit, Feuer, Wasser, Blitzschlag oder sonstige höhere Gewalt, kommerzielle oder industrielle Nutzung, nicht autorisierte Modifikationen oder Nichteinhaltung der mit dem Produkt gelieferten Anweisungen, b) nicht vom Hersteller autorisierte Wartungs- und Reparaturingriffe, c) jegliche Transportschäden (solche Ansprüche müssen dem ausführenden Unternehmen gegenüber geltend gemacht werden) oder d) sämtliche weiteren Ursachen entstehen, die nicht auf Defekte des Produktes selbst zurückzuführen sind. Die für jegliche reparierte oder ausgetauschte Produkte gültige Garantiezeit entspricht entweder a) der ursprünglichen Garantiezeit oder b) der Dauer von 30 Tagen ab Auslieferung des reparierten oder ausgetauschten Produktes; es gilt die jeweils längere Zeitspanne.

Garantieeinschränkungen

AVer gewährt keinerlei Garantien gegenüber Dritten. Sie sind für sämtliche Ansprüche, Schadensersatzansprüche, Schlichtungen, Auslagen und Anwaltsgebühren hinsichtlich Ansprüchen gegenüber Ihnen verantwortlich, die aus dem Gebrauch oder Missbrauch des Produktes entstehen. Diese Garantie gilt ausschließlich dann, wenn das Produkt in Übereinstimmung mit den AVer-Spezifikationen installiert, bedient, gewartet und genutzt wird. Insbesondere deckt diese Garantie keinerlei Schäden ab, die durch Folgendes verursacht werden: (1) Unfall, ungewöhnliche physische, elektrische oder elektromagnetische Belastung, Nachlässigkeit oder Missbrauch, (2) Stromschwankungen über die von AVer festgelegten Spezifikationen hinaus, (3) Einsatz des Produktes mit jeglichen Zubehörteilen oder Optionen, die nicht von AVer oder von ihr autorisierten Vertretern hergerichtet werden, (4) Installation, Modifikation oder Reparatur des Produktes durch andere Personen oder Institutionen als durch AVer oder autorisierte Vertreter.

Haftungsausschluss

Wenn nicht ausdrücklich in dieser Vereinbarung erwähnt, lehnt AVer sämtliche weiteren Garantien in Bezug auf das Produkt unter maximaler Ausschöpfung rechtlicher Mittel ab; ob ausdrücklich, implizit, statutarisch oder auf sonstige Weise, einschließlich und ohne Einschränkung hinsichtlich zufriedenstellender Qualität, Handelssitte, Handelstauglichkeit, Handelsbrauch sowie hinsichtlich impliziter Zusicherung allgemeiner Gebrauchstauglichkeit, Eignung für einen bestimmten Zweck oder Nichtverletzung von Rechten Dritter.

Haftungseinschränkungen

In keinem Fall haftet AVer für indirekte, beiläufige, spezielle, exemplarische, Entschädigungs- oder Folgeschäden jedweder Art, einschließlich, jedoch nicht beschränkt auf entgangenen Gewinn, Datenverluste, Einkommensverluste, Produktionsausfälle, Nutzungsausfälle, Geschäftsunterbrechung, Beschaffung von Ersatzgütern oder Ersatzdiensten in Folge oder in Verbindung mit dieser eingeschränkten Garantie oder dem Einsatz oder der Leistung jeglicher Produkte, ob vertraglich oder nach Deliktrecht, einschließlich Nachlässigkeit oder sonstiger rechtlichen Verbindlichkeit, selbst wenn AVer auf die Möglichkeit solcher Schäden hingewiesen wurde. AVers Gesamthaftung für Schäden jeglicher Art übersteigt in keinem Fall und unabhängig von der Art des Vorgangs den Betrag, den Sie an AVer für das jeweilige Produkt, auf welches sich die Haftung bezieht, gezahlt haben.

Das Gesetz und Ihre Rechte

Diese Garantie verleiht Ihnen bestimmte gesetzliche Rechte; eventuell werden Ihnen weitere Rechte eingeräumt. Diese Rechte variieren von Land zu Land.



Die Garantiezeit entnehmen Sie bitte der Garantiekarte.

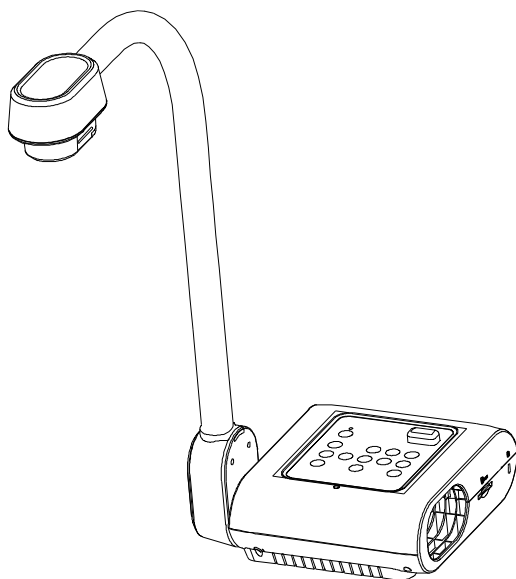

AVerVision F17+

— Manuel de l'utilisateur —

Avertissement

Ce produit est de classe A. Dans un environnement domestique, ce produit peut provoquer des interférences radio. Dans ce cas, l'utilisateur peut se voir exiger d'adopter des mesures appropriées.

Cet appareil numérique de la classe A est conforme à la norme NMB-003 du Canada.

Information de sécurité sur les piles de la commande à distance

- Rangez les piles en un lieu frais et sec.
- Ne jetez pas les piles avec les ordures ménagères. Déposez-les aux points de collecte spécifiques ou rapportez-les au magasin, le cas échéant.
- Enlevez les piles en cas de non-utilisation prolongée. Une pile qui fuit peut corroder et endommager la commande à distance ; utilisez les batteries en sécurité.
- Ne mélangez pas, à l'usage, des piles neuves et non neuves.
- Ne mélangez pas, à l'usage, des piles de différents types : alcalines, standard (charbon-zinc) ou rechargeables (nickel-cadmium).
- Ne jetez pas les piles dans le feu.
- Ne mettez pas les bornes d'une pile en court-circuit.

AVIS DE NON-RESPONSABILITÉ

Il n'est offert aucune garantie et il n'est fait aucune déclaration, de manière expresse ni implicite, au sujet du contenu de ces documents, de leur qualité, de leur performance, de leur valeur marchande ni de leur adéquation à un usage en particulier. La fiabilité des informations présentées dans ce document a été soigneusement vérifiée ; cependant, aucune responsabilité n'est assumée concernant d'éventuelles inexactitudes. Les informations contenues dans ces documents sont passibles de modifications sans avis préalable.

En aucun cas AVer ne sera tenu responsable de dommages directs, indirects, accessoires ou immatériels découlant de l'utilisation ou de l'impossibilité d'utiliser ce produit ou cette documentation, même s'il a été prévenu de la possibilité de tels dommages.

MARQUES COMMERCIALES

« AVer » est une marque commerciale propriété d'AVer Information Inc. Les autres marques commerciales mentionnées dans ce document à seule fin descriptive appartiennent à leurs sociétés respectives.

COPYRIGHT

©2024 AVer Information Inc. Tous droits réservés. | 20 Septembre 2024

Aucune portion de ce document ne peut être reproduite, transmise, enregistrée ou stockée dans un système de restitution, ni traduite en aucune langue que ce soit, par quelque moyen que ce soit, sans l'autorisation écrite préalable de AVer Information Inc.

Aide Supplémentaire

Pour la FAQ, l'assistance technique et le téléchargement du logiciel et du mode d'emploi, rendez-vous sur le site :

Centre de téléchargement:

<https://www.avereurope.com/download-center>

Assistance Technique:

<https://www.avereurope.com/technical-support>

Coordonnées de contact

AVer Information Europe B.V.

Westblaak 134, 3012KM, Rotterdam, The Netherlands

Tel: +31 (0) 10 7600 550

Table des matières

Aperçu	1
Contenu de l'emballage	1
Accessoires en option.....	1
Informations sur les pièces	2
Panneau de contrôle.....	3
Télécommande	4
Branchements	6
Panneau arrière	6
Panneau gauche.....	7
Branchement à un microscope	8
Commencer	10
Rangement et manipulation	10
Champ de la caméra.....	11
Lampe zénithale.....	13
Capteur infrarouge	13
Montage du F17+ sur une surface plate	14
Feuille antireflet.....	14
Stockage en mémoire externe	15
Insertion d'une carte SD	15
Insertion d'un Flash Drive USB.....	15
MENU OSD	16
Transfert des Images capturées/Vidéos à un ordinateur	27
Caractéristiques techniques	28
Guide de dépannage	30
Garantie limitée	31

Aperçu

Contenu de l'emballage

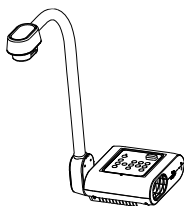

AVerVision F17+

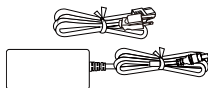

Adaptateur secteur &
Cordon
d'alimentation*

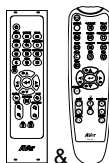

Télécommande**



Pile AAA (x2)

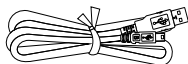

Câble USB
(Type-C to Type-A)



Cable RGB



Carte de garantie
(Japon seulement)



Guide de
démarrage rapide

*Le cordon d'alimentation variera selon la prise de courant standard du pays où il est vendu.

**Votre appareil peut être livré avec l'une des deux télécommandes.

Accessoires en option



Sacoche

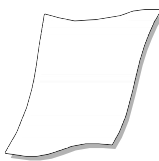

Feuille antireflet

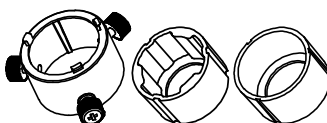

Adaptateur microscope
(Coupleur caoutchouc 28 mm, Coupleur
caoutchouc 34mm)

Informations sur les pièces

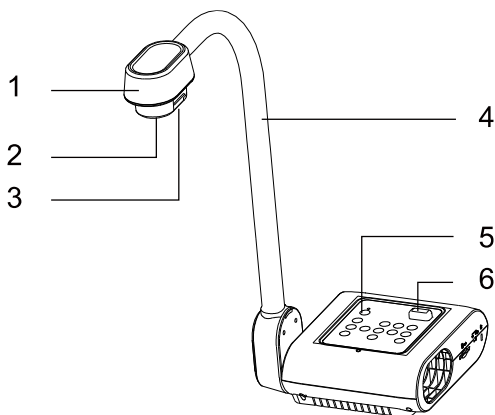

Vue de face

1. Tête de la caméra
2. Objectif de la caméra
3. Lampe LED
4. Bras souple
5. Panneau de contrôle*
6. Capteur IR

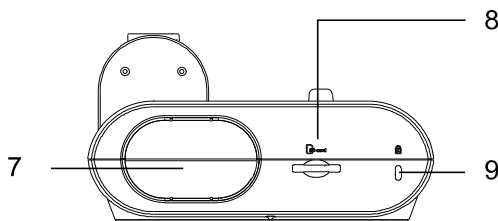

Panneau droit

7. Compartiment caméra
8. Fente pour carte
9. Verrou Kensington

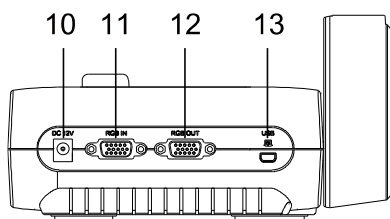

Panneau arrière

10. DC12V
11. Port d'entrée RVB
12. Port de sortie RVB
13. Port USB-C

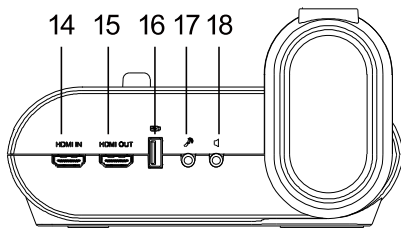





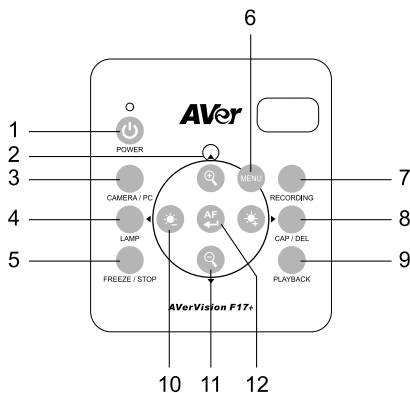

Panneau gauche

14. Port HDMI In
15. Port HDMI Out
16. Port USB
17. Port micro
18. Port casque d'écoute

*Veuillez vous référer au < [Panneau de contrôle](#) > pour plus de détails.

Panneau de contrôle









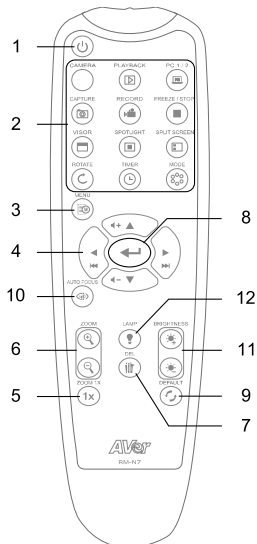
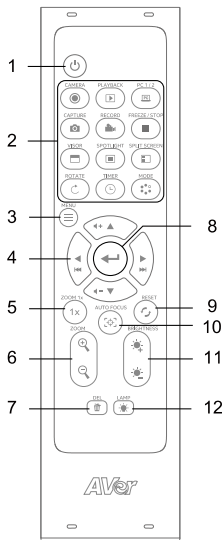









Nom	Fonction
1. POWER	Mise en marche/arrêt/veilleuse
2. Directional Buttons	<ul style="list-style-type: none"> • Contrôle du panoramique et de l'inclinaison pour le zoom numérique. • Naviguez dans le menu. • Réglez le volume. • Avancez ou rembobinez rapidement la vidéo.
3. CAMERA / PC	Basculez entre la vue en direct de la caméra et la source VGA/HDMI externe.
4. LAMP	Allumer / éteindre l'éclairage zénithal.
5. FREEZE / STOP	<ul style="list-style-type: none"> • Mettre en pause ou reprendre l'affichage de l'image en mode Appareil photo • Arrêtez la lecture audio et vidéo en mode Lecture.
6. MENU	Ouvrir et quitter le menu et sous-menu OSD.
7. RECORDING	Démarrez et arrêtez l'enregistrement audio et vidéo. Vous ne pouvez sauvegarder vos enregistrements que sur une carte SD ou une clé USB. Pour plus d'informations, reportez-vous à la section < Stockage en mémoire externe >.
8. CAP / DEL	<ul style="list-style-type: none"> • Afficher et lire les images fixes capturés et les fichiers vidéo. • Supprimez l'image/vidéo sélectionnée en mode Lecture.
9. PLAYBACK	Visualisez et lisez les images et les fichiers vidéo capturés.
10.  / 	Réglez la luminosité.
11.  / 	Zoom avant ou arrière.
12. 	<ul style="list-style-type: none"> • Confirmez une sélection en mode Lecture et menu OSD. • Démarrer/Suspendre la lecture vidéo. • Ajustez la mise au point automatiquement.

Télécommande

Votre appareil peut être livré avec l'une des deux télécommandes.



Nom	Fonction
1. Power	Mise en marche/arrêt/veilleuse
2. Camera	Voir la vue en direct de la caméra.
Playback	Visualisez et lisez les images et les fichiers vidéo capturés.
PC 1/2	Passer à une source VGA/HDMI externe. Appuyez sur le bouton Camera pour revenir à la vue en direct de la caméra.
Capture	Take snapshots and store them on an SD card or a USB flash drive. Ouvrez le menu OSD > Paramètres > Type de capture pour basculer entre Capture unique et Capture continue. <ul style="list-style-type: none"> • Single Capture: Appuyez une fois pour prendre un instantané. • Continuous capture: Appuyez pour démarrer et mettre en pause la capture. Vous pouvez également configurer l'intervalle de capture.
Record	Démarrez et arrêtez l'enregistrement audio et vidéo. Stockez vos enregistrements sur une carte SD ou une clé USB.
Freeze/Stop	Figiez la vue en direct de la caméra ou arrêtez la lecture vidéo.
Visor	N/A
Spotlight	N/A

 Split Screen	N/A
 Rotate	Inversez la vue de la caméra.
 Timer	<ul style="list-style-type: none"> • Démarrer, mettre en pause ou arrêter le minuteur. • Réglez l'intervalle de la minuterie dans le menu OSD.
 Mode	Basculez entre les modes Normal, Cadre élevé, Haute qualité, Microscope, Infini et Marco.
3.  /  Menu	Ouvrez et fermez le menu OSD.
4. 	<ul style="list-style-type: none"> • Contrôle du panoramique et de l'inclinaison pour le zoom numérique. • Naviguez dans le menu. • Réglez le volume. • Avancez ou rembobinez rapidement la vidéo.
5. ZOOM 1x	Réinitialisez le rapport de zoom à 1x.
6.  /  Zoom	Zoom avant ou arrière.
7.  Del	Supprimez les images ou vidéos sélectionnées.
8. 	<ul style="list-style-type: none"> • Confirmez une sélection dans le menu OSD. • Lisez et mettez en pause la vidéo.
9.  Reset	Réinitialisez les paramètres d'usine par défaut.
10.  /  Auto Focus	Mise au point automatique.
11.  Brightness	Réglez la luminosité.
12.  /  Lamp	Allumez ou éteignez la lampe.

Branchements

Avant de faire un branchement, assurez-vous qu'aucun des appareils ne soit allumé. Si vous n'êtes pas sûr de l'endroit où vous brancher, voyez simplement les illustrations des connexions ci-après et consultez également le mode d'emploi de l'appareil auquel vous allez brancher l'AVerVision F17+.

Panneau arrière

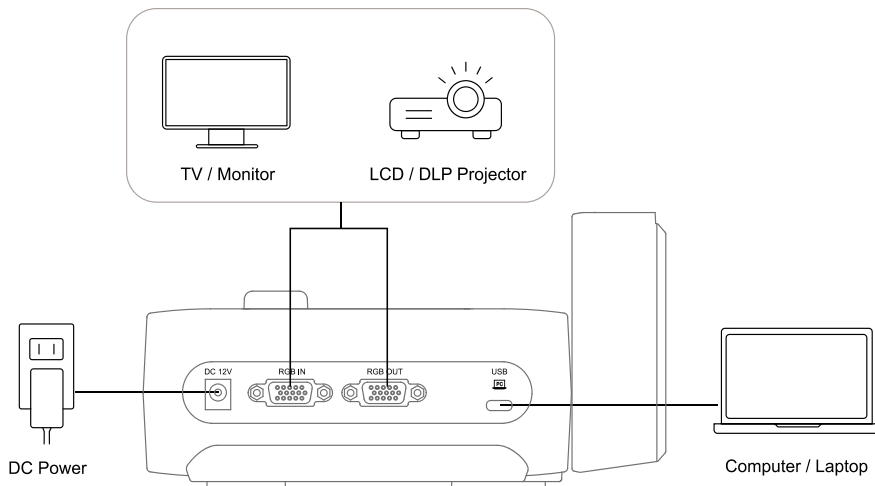

Port	Fonction
DC 12V	Connectez l'adaptateur secteur F17+ à une prise de courant CA standard de 100 V-240 V. Appuyez sur  pour allumer.
RGB IN / OUT	Connectez votre F17+ à un téléviseur/moniteur ou à un projecteur LCD/DLP pour l'entrée et la sortie d'image à l'aide du câble RVB.
USB-C	Connectez-vous à un ordinateur à l'aide du câble USB Type-C vers Type-A pour le transfert vidéo et le stockage d'images.

Panneau gauche

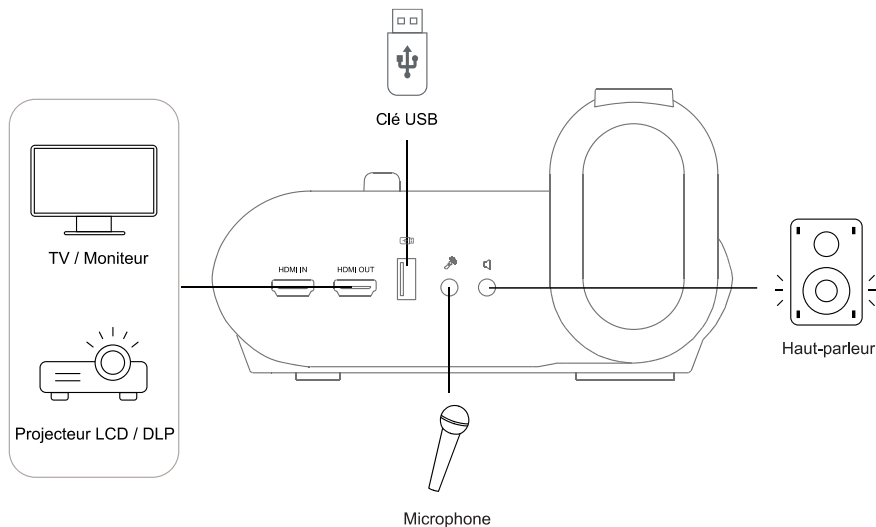

Port	Fonction
HDMI IN / OUT	Connectez-vous à un téléviseur/moniteur ou à un projecteur LCD/DLP pour l'entrée et la sortie d'affichage.
USB	Insérez une clé USB pour enregistrer des images et des vidéos.
MIC IN	Connectez-vous à un microphone externe. Le micro intégré sera désactivé lorsqu'un microphone externe est connecté à ce port.
LINE OUT	Connectez-vous à un haut-parleur amplificateur pour la sortie audio.

Branchement à un microscope

Vous pouvez aussi connecter le AVerVision F17+ à un microscope pour vous permettre de regarder des objets microscopiques sur un grand écran sans vous fatiguer les yeux.

1. Sélectionnez **IMAGE >Preview Mode>Normal (Microscope)** et appuyez sur

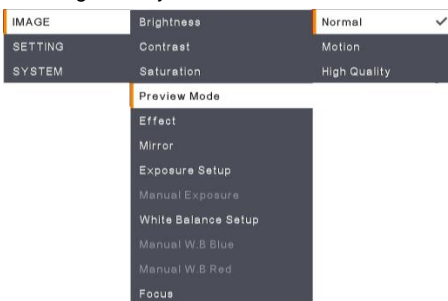

2. Pointez la tête caméra vers un point le plus lointain possible et appuyez sur **AUTO FOCUS** (mise au point automatique).

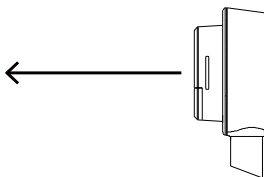

3. Ajustez la mise au point du microscope.

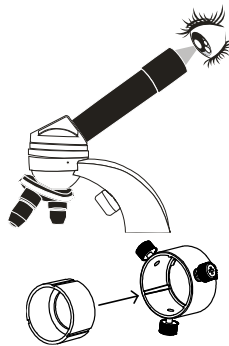

4. Sélectionnez le coupleur caoutchouc le plus adéquat pour la taille de l'oculaire du microscope, et insérez-le dans l'adaptateur microscope.

5. Enlevez l'oculaire du microscope et raccordez-le à l'adaptateur microscope muni du coupleur en caoutchouc. Serrez les 3 vis moletées jusqu'à ce que l'oculaire tienne dans l'adaptateur.



- Nous recommandons d'utiliser des oculaires de 15 mm ou plus d'eye relief (séparation admissible entre l'œil et l'oculaire).
- Effectuez l'ajustement manuellement pour obtenir une meilleure image.

6. Raccordez l'adaptateur microscope à le tête caméra AVerVision. Puis raccordez-le à l'AVerVision et au microscope.

7. Assurez-vous que les flèches gravées sur la tête caméra et sur l'adaptateur soient du même côté, raccordez puis tournez dans le sens des aiguilles d'une montre pour verrouiller en faisant coïncider les flèches.

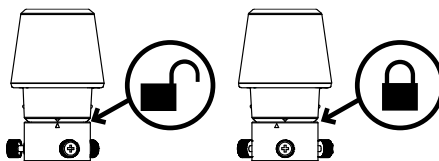
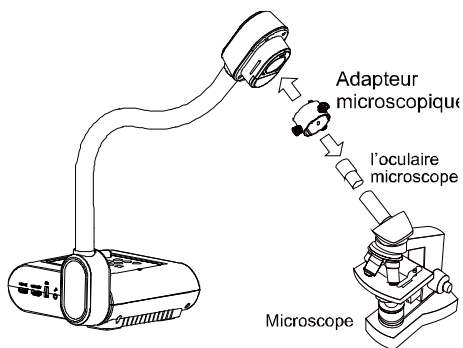

Commencer

Rangement et manipulation

The gooseneck design allows you to freely bend the arm and store the camera head in the camera holder. Once you have properly secured the camera head to the camera holder, you may use the arm to carry AVerVision F17+.

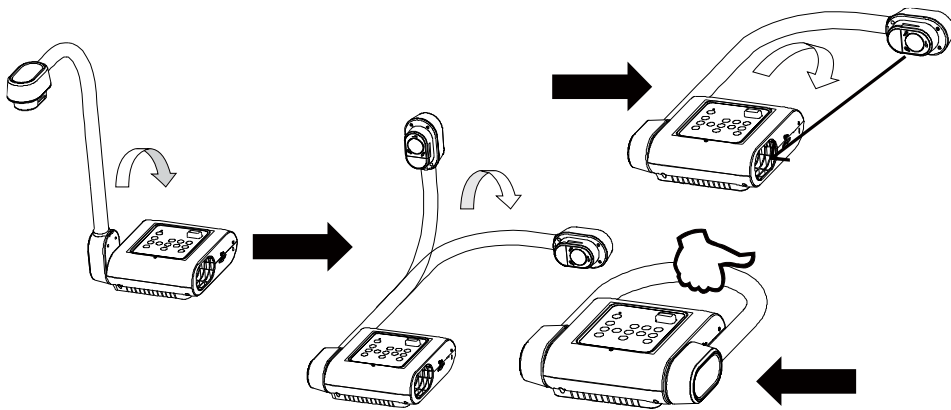

Champ de la caméra

Le champ peut couvrir une surface de 605 x 450 mm en mode **High Quality**.
Plus grand que A3.

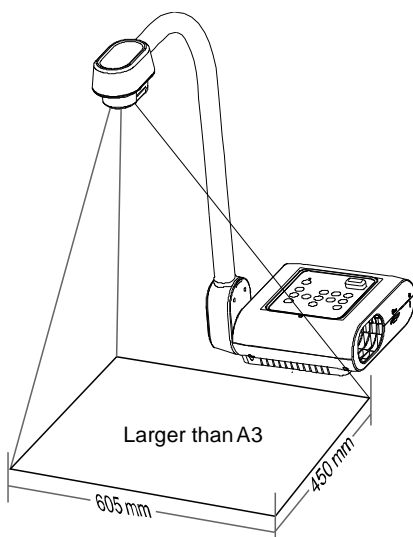

Pour accéder au mode **High Quality**, sélectionnez **IMAGE>Preview Mode>High Quality** et appuyez sur .

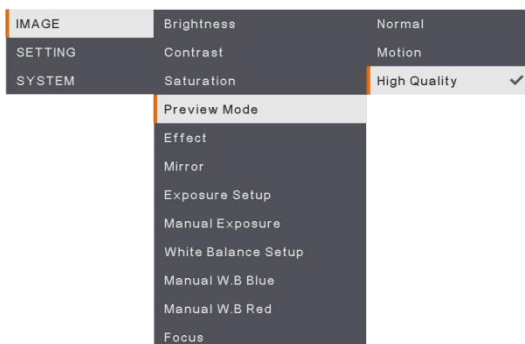

Si la tête caméra est en position verticale, appuyez deux fois sur PIVOTER dans le panneau de commandes ou dans la télécommande pour redresser l'image.

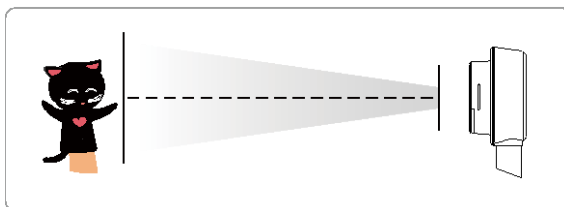

Pour inverser l'image (effet miroir), appuyez sur **IMAGE** > sélectionnez **Mirror** (miroir), appuyez sur  et sélectionnez **ON**.

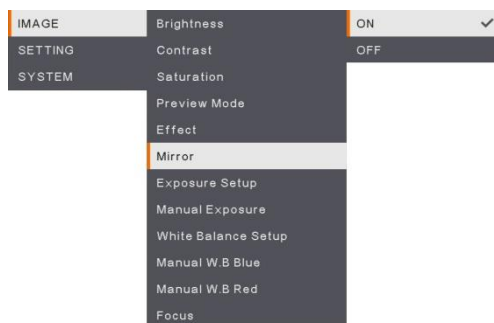

Lampe zénithale

Appuyez sur le bouton LAMP (lampe) du panneau de commandes ou de la télécommande pour allumer ou éteindre la lampe.

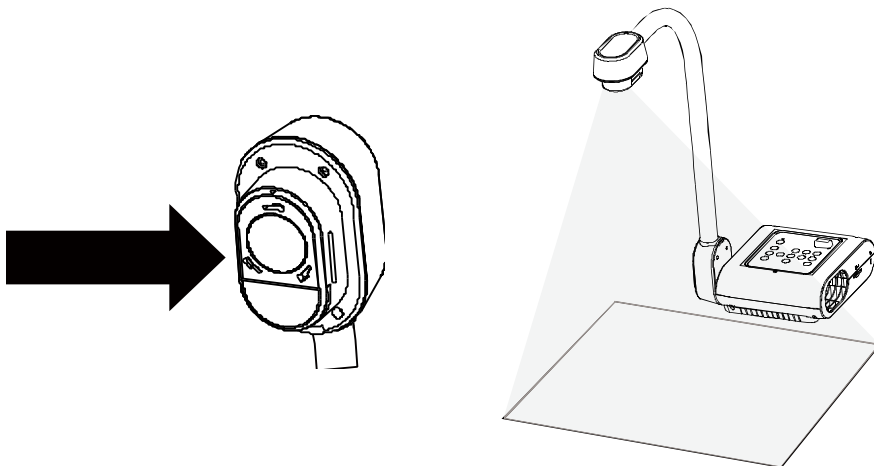

Capteur infrarouge

Pointez la télécommande vers le capteur infrarouge pour faire fonctionner l'appareil.

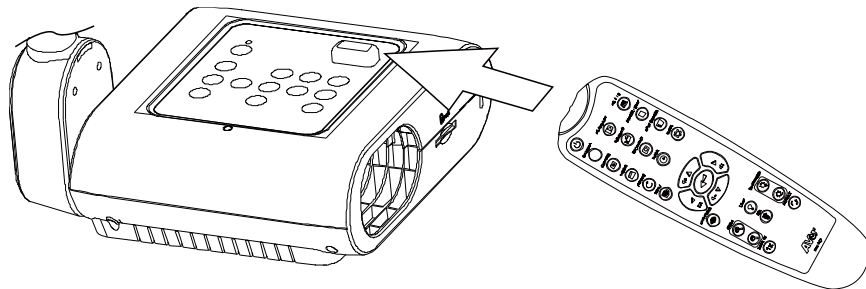

Montage du F17+ sur une surface plate

Mesurez et marquez le segment de 75 cm correspondant à la distance entre les trous tel qu'indiqué dans l'illustration ci-dessous. Utilisez deux vis M 4,0 pour trous de 6mm et fixez le F17+ sur la surface plate.

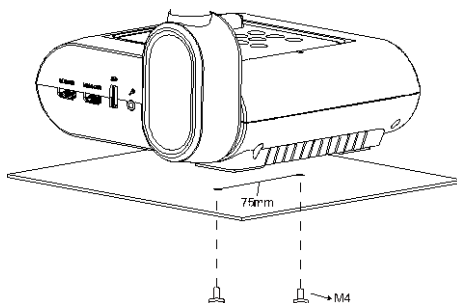
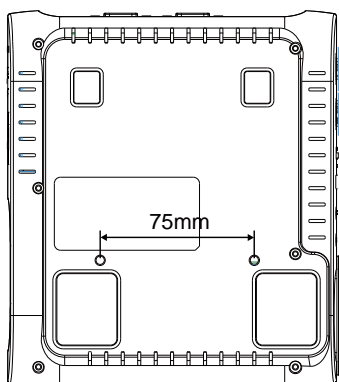

Feuille antireflet

La feuille antireflet est recouverte d'un film spécial qui permet d'éliminer les reflets qui peuvent apparaître lors du visionnage d'objets très brillants ou glacés, comme les magazines ou les photographies. Il suffit de placer la feuille antireflet sur le document brillant pour réduire la lumière réfléchie.

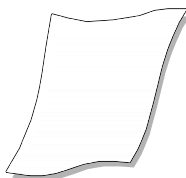

Stockage en mémoire externe

L'AVerVision F17+ prend en charge aussi bien la carte de mémoire SD que le flash drive USB afin que l'on puisse enregistrer plus de photos et de vidéos avec son. L'AVerVision F17+ détecte la présence d'un dispositif de stockage externe, et utilise automatiquement le dernier dispositif de stockage détecté. Si aucun dispositif externe de stockage n'est connecté, toutes les images fixes capturées seront enregistrées dans la mémoire interne.

Insertion d'une carte SD

Insérez la carte à fond, avec les contacts vers le bas. Pour enlever la carte, poussez pour la libérer puis tirez. Le système prend en charge les cartes SD d'une capacité de 1Go à 32Go (FAT32). Nous conseillons d'utiliser des cartes SDHC de classe 6 ou mieux, pour des enregistrements de haute qualité.



carte SD

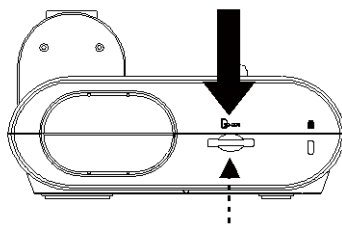

Insertion d'un Flash Drive USB

Branchez le lecteur flash USB au connecteur USB. L'AVerVision F17+ prend en charge des lecteurs flash USB de 1 GB à 32 GB (FAT32). **L'idéal est de formater le lecteur flash USB avec l'AVerVision F17+ pour de meilleurs enregistrements vidéo.**



Flash Drive USB

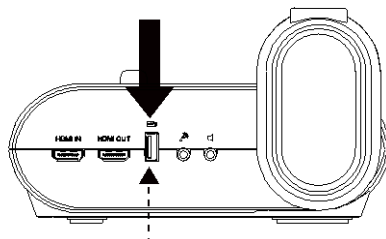

MENU OSD

Le menu OSD se compose de 3 onglets: **IMAGE**, **SETTING** et **SYSTEM**.

IMAGE	Brightness
SETTING	Contrast
SYSTEM	Saturation
	Preview Mode
	Effect
	Mirror
	Exposure Setup
	Manual Exposure
	White Balance Setup
	Manual W.B Blue
	Manual W.B Red
	Focus

IMAGE

IMAGE	Capture Resolution
SETTING	Capture Quality
SYSTEM	Capture Type
	Capture Interval
	Storage
	Format
	USB to PC
	USB Streaming Format
	Mic Volume
	Timer
	Timer Interval

SETTING

IMAGE	Language
SETTING	Output Display
SYSTEM	Backup
	Save Setting
	Recall Setting
	Flicker
	Information
	Default

SYSTEM

Navigation dans le menu et les sous-menus

1. Appuyez sur la touche **MENU** de la télécommande ou du panneau de commandes.
2. Appuyez sur ►, ◀, ▲ et ▼ pour choisir une sélection dans la liste du menu.
3. Appuyez sur (◀) pour faire une sélection.
4. Utilisez ▲ et ▼ pour régler un paramètre ou pour faire une sélection.
5. Appuyez sur (◀) pour accéder au sous-menu.

Image

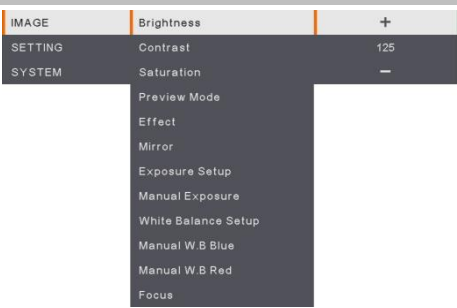
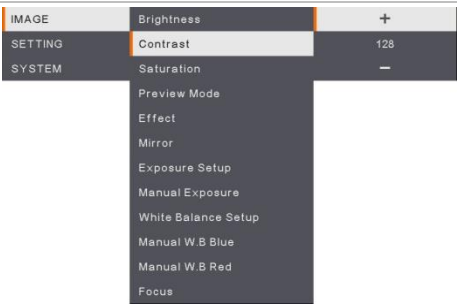
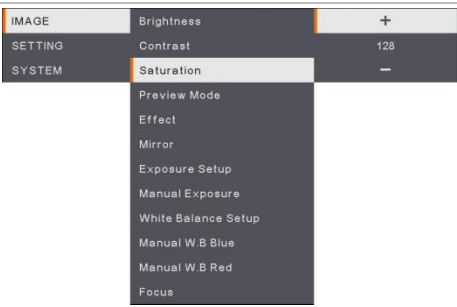
Écran du menu			Fonction
	Brightness	+	
Luminosité (Brightness) Réglez la luminosité manuellement de 0 à 255.			
	Contrast	128	
Contraste (Contrast) Réglez manuellement le contraste de 0 à 255 pour des environnements lumineux et sombres.			
	Saturation	—	
Saturation (Saturation) Réglez la saturation manuellement de 0 à 255.			

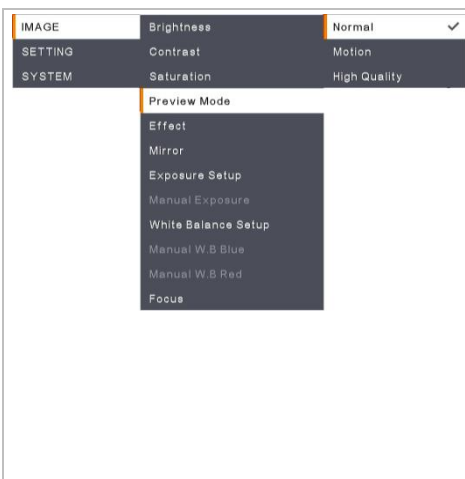

Mode de prévisualisation (Preview Mode)

Sélectionnez parmi les divers paramètres d'affichage des images.

Normal (Microscope) - réglez le gradient de l'image.

Motion (vidéo) - augmentez le nombre d'images/seconde.

High Quality (Haute Qualité) - haute résolution avec la meilleure qualité.

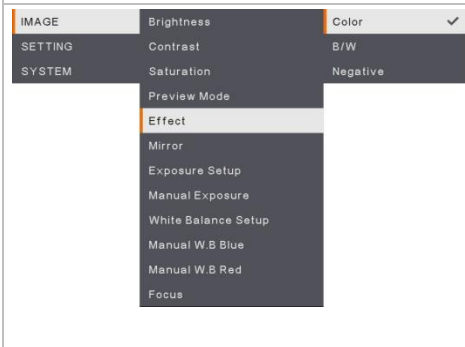

Effets (Effect)

Conversion de l'image : positive (couleurs normales), monochrome (noir et blanc) ou négative.

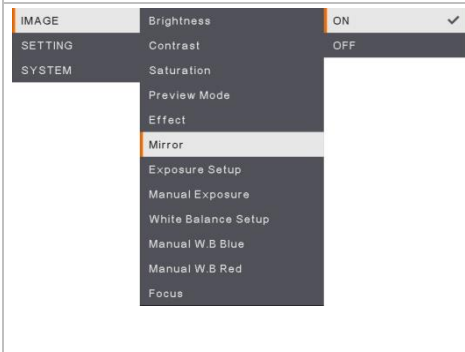

Miroir (Mirror)

Sélectionner inverser l'image en mode Caméra.

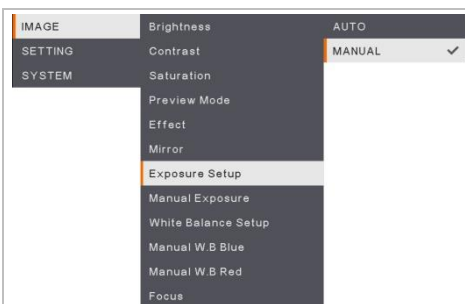

Réglage de l'exposition (Exposure Setup)

Sélectionnez **AUTO** pour régler automatiquement la balance des blancs et le paramètre d'exposition et corriger la couleur et la compensation d'exposition.

Sélectionnez **MANUAL** pour activer les paramètres avancés pour l'exposition manuelle et balance des blancs.

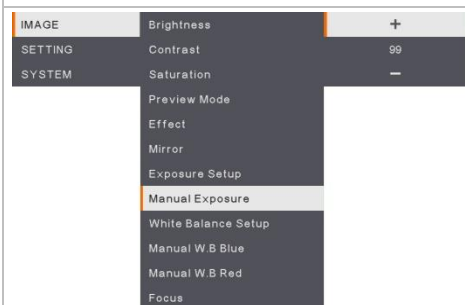

Exposition manuelle (Manual Exposure)

MANUAL (MANUEL) - réglez manuellement l'exposition. L'exposition peut être réglée entre 0 et 99.

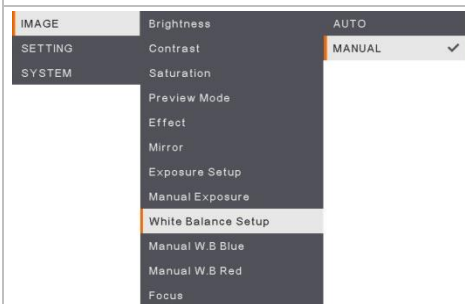

Réglage de la balance des blancs (White Balance Setup)

Sélectionnez le réglage de la balance des blancs pour différentes conditions d'éclairage ou différentes températures de couleur.

AUTO - réglage automatique de la balance des blancs.

MANUAL (MANUEL) - réglez manuellement le niveau de couleur. Sélectionnez Manuel pour activer la configuration avancée de la balance des blancs.

IMAGE	Brightness	+
SETTING	Contrast	112
SYSTEM	Saturation	—
	Preview Mode	
	Effect	
	Mirror	
	Exposure Setup	
	Manual Exposure	
	White Balance Setup	
	Manual W.B Blue	
	Manual W.B Red	
	Focus	

Balance des blancs Bleu (Manual WB Blue)

Réglez manuellement le niveau de bleu. Le niveau de couleur peut être ajusté jusqu'à 255.

IMAGE	Brightness	+
SETTING	Contrast	113
SYSTEM	Saturation	—
	Preview Mode	
	Effect	
	Mirror	
	Exposure Setup	
	Manual Exposure	
	White Balance Setup	
	Manual W.B Blue	
	Manual W.B Red	
	Focus	

Balance des blancs Rouge (Manual WB Red)



Réglez manuellement le niveau de rouge. Le niveau de couleur peut être ajusté jusqu'à 255.

IMAGE	Brightness	+
SETTING	Contrast	101
SYSTEM	Saturation	—
	Preview Mode	
	Effect	
	Mirror	
	Exposure Setup	
	Manual Exposure	
	White Balance Setup	
	Manual W.B Blue	
	Manual W.B Red	
	Focus	

Focus (Focus)

Réglage manuel de la mise au point.

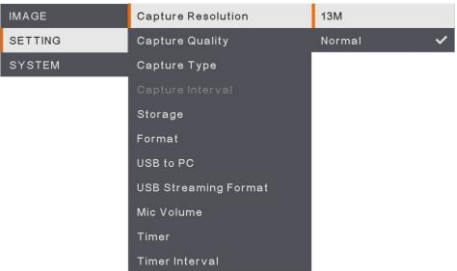
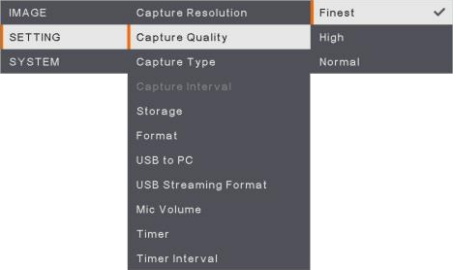
Réglage

Écran du menu	Fonction
 <p>The screenshot shows a menu with three main categories: IMAGE, SETTING, and SYSTEM. Under the SETTING category, 'Capture Resolution' is selected and set to '13M'. Other options visible include Capture Quality (Normal), Capture Type, Capture Interval, Storage, Format, USB to PC, USB Streaming Format, Mic Volume, Timer, and Timer Interval.</p>	<h3>Résolution de la capture (Capture Resolution)</h3> <p>Sélectionnez la taille de la capture. Pour la valeur 13M, la taille de résolution de la capture est 4208 X 3120.</p> <p>Sélectionnez Normal, la taille de la capture est basée sur les paramètres de résolution.</p>
 <p>The screenshot shows the menu with 'Capture Quality' selected under the SETTING category and set to 'Finest'. Other options visible include Capture Resolution (Normal), Capture Type (Normal), Capture Interval, Storage, Format, USB to PC, USB Streaming Format, Mic Volume, Timer, and Timer Interval.</p>	<h3>Qualité de la capture (Capture Quality)</h3> <p>Sélectionnez le paramètre de compression de capture.</p> <p>Sélectionnez Finest (Supérieur) pour obtenir la meilleure compression de capture.</p>
 <p>The screenshot shows the menu with 'Capture Type' selected under the SYSTEM category and set to 'Single'. Other options visible include Capture Resolution (Single), Capture Quality (Continuous), Capture Interval, Storage, Format, USB to PC, USB Streaming Format, Mic Volume, Timer, and Timer Interval.</p>	<h3>Type de capture (Capture Type)</h3> <p>Sélectionnez la taille de la capture.</p> <p>Single (Simple) - capture d'une seule image.</p> <p>Continuous (Continu) - capture d'images successives. Appuyez sur une touche quelconque pour interrompre la capture en continu.</p> <p>Sélectionnez Continuous (Continu) pour activer le réglage Capture Interval (Capture d'intervalle).</p>
 <p>The screenshot shows the menu with 'Capture Interval' selected under the SYSTEM category and set to '1 sec'. Other options visible include Capture Resolution (+), Capture Quality (1 sec), Capture Type (-), Storage, Format, USB to PC, USB Streaming Format, Mic Volume, Timer, and Timer Interval.</p>	<h3>Capture d'intervalle (Capture Interval)</h3> <p>Définir l'intervalle de temps pour la capture continue. La durée peut être réglée jusqu'à 600 secondes (10 min).</p>



Stockage (Storage)

Changez le lieu de stockage. Les enregistrements audio et vidéo ne peuvent être enregistrés que dans une carte de mémoire SD ou un flash drive USB.

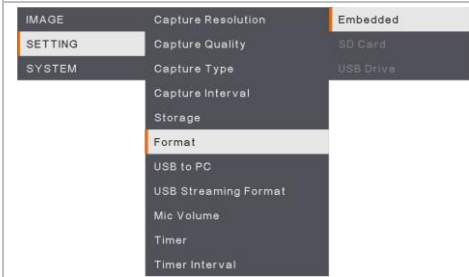

Formater (Format)

Formatez pour effacer toutes les données de la mémoire sélectionnée.



USB à PC (USB to PC)

Sélectionner le statut de l'AverVision F50+ lorsqu'il est connecté à l'ordinateur via USB.

Camera (Caméra) - peut être utilisée comme une webcam d'ordinateur ou, avec notre logiciel joint, pour l'enregistrement vidéo ou la capture d'images fixes.

Storage (Stockage) - transférez les photos capturées et les vidéos de la mémoire au disque dur de l'ordinateur.



Format de streaming USB (USB Streaming Format)

Pour la norme de compression vidéo, vous pouvez sélectionner **H.264 ON (marche)** ou **H.264 OFF (arrêt)**

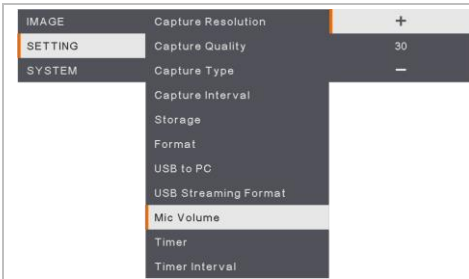

Volume MIC (MIC Volume)

Réglez le volume d'entrée lors d'enregistrement de l'entrée audio USB.

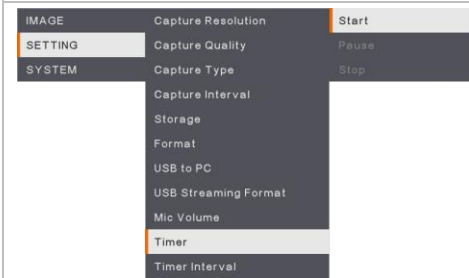

Démarrage de la minuterie (Start Timer)

Démarrez la minuterie. La minuterie amorce un comptage automatique, une fois que le décompte atteint zéro, et afficher le temps écoulé.

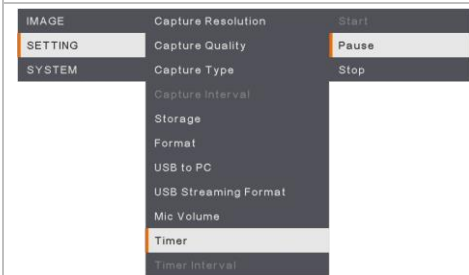

Pause/Arrêt de la minuterie (Pause/Stop Timer)

Appuyez sur le bouton Menu pendant le compte à rebours pour mettre celui-ci en pause ou à l'arrêt.

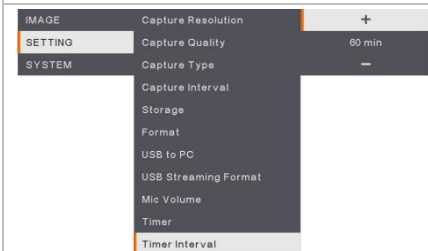

Intervalle de minuterie (Timer Interval)

Réglez la durée de la minuterie jusqu'à 2 heures.

Système

Écran du menu	Fonction
	<p>Langue (Language)</p> <p>Changez et sélectionnez une autre langue. F17+ prend en charge jusqu'à 12 langues.</p>
	<p>Affichage de sortie (Output Display)</p> <p>Paramétrer la résolution pour l'affichage de l'image sur l'écran. La résolution du périphérique de sortie est détectée automatiquement et configurée à la résolution la plus élevée.</p>
	<p>Sauvegarde (Backup)</p> <p>Copier l'image de la mémoire interne à la carte SD ou au flash drive USB.</p>
	<p>Sauvegarde des réglages (Save Setting)</p> <p>Sauvegardez les réglages actuels (brillance, contraste, saturation, mode de prévisualisation, etc.) sous le n° de profil sélectionné.</p>

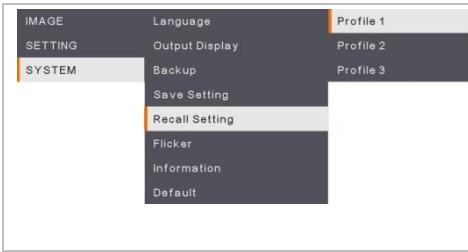

Rétablir les paramètres (Recall Setting)

Restaurer le paramétrage du n° de profil sélectionné.

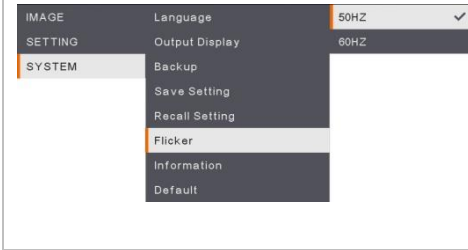

Papillotement (Flicker)

Sélectionnez 50 Hz ou 60 Hz. Certains écrans ne peuvent pas prendre en charge des fréquences d'actualisation élevées. L'image clignotera quelques instants lorsque vous changerez la fréquence d'actualisation du signal de sortie.

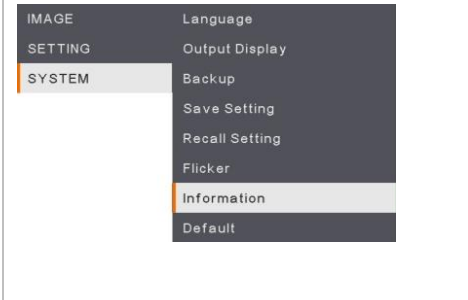

Information (Information)

Afficher les infos produit.

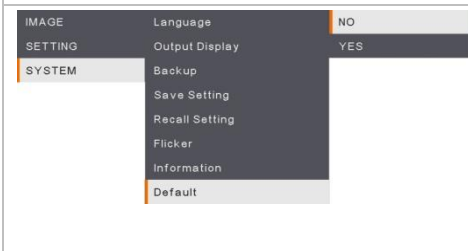
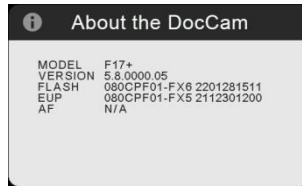

Défaut (Default)

Restaurer tous les paramètres à leurs valeurs d'usine. Toutes les sauvegardes existantes seront supprimées.

Lecture

La fonction lecture peut être utilisée pour configurer les photos et les vidéos des fichiers enregistrés.

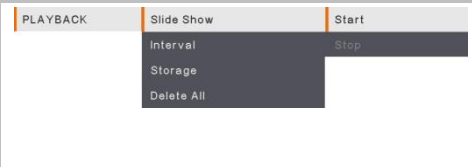
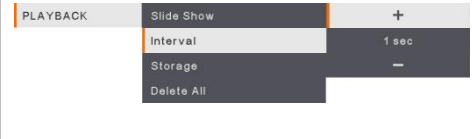
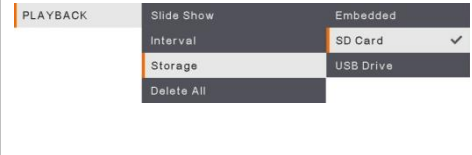
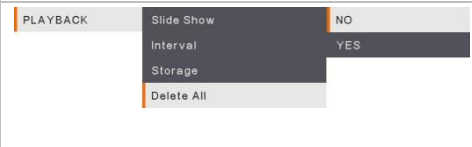
Écran du menu		Fonction
	<p>Diaporama (Slide Show)</p> <p>Afficher toutes les photos capturées comme un diaporama automatisé. Le fichier vidéo sera ignoré.</p>	
	<p>Intervalle (Interval)</p> <p>Régler l'intervalle avant l'affichage de la photo ou vidéo suivante.</p>	
	<p>Stockage (Storage)</p> <p>Choisissez les images ou les vidéos du stockage, y compris de la mémoire intégrée intégrée, la carte SD ou la clé USB.</p>	
	<p>Effacer tout (Delete All)</p> <p>Sélectionnez cette option pour effacer toutes les images ou vidéos enregistrées.</p>	

Transfert des Images capturées/Vidéos à un ordinateur

Deux manières d'enregistrer des images / vidéos :

1. Mémoire intégrée + carte SD
2. Mémoire intégrée + clé USB



Vous **DEVEZ** lire attentivement et respecter les instructions suivantes **AVANT** de brancher le câble USB.

1. **IL FAUT** paramétrer l'USB vers l'ordinateur en fonction STOCKAGE avant de brancher le câble USB.

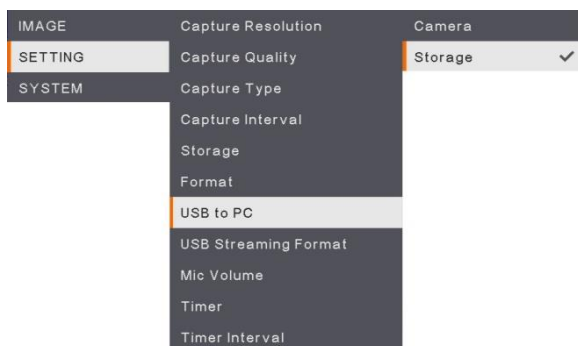

2. Lorsque « **Mass Storage Start (must check)**... » [Démarrage du stockage de masse (à vérifier)...] s'affiche au coin inférieur droit de l'écran de présentation, vous pouvez brancher le câble USB.
3. Dès que le câble USB est branché, le système détecte automatiquement le nouveau disque amovible. Vous pouvez maintenant transférer les images ou vidéos capturées depuis la **mémoire intégrée du F17+, la carte SD ou la clé USB** vers le disque dur de l'ordinateur.

Caractéristiques techniques

Image

Capteur	1/3.06" CMOS
Nombre de pixels	13 Méga
Cadence d'images	60 images par seconde (maxi.)
Balance des blancs	Auto / Manuelle
Exposition	Auto / Manuelle
Mode d'image	Normal (Microscope) / Motion / High Quality
Effet	Couleur / N&B / Négatif
Sortie analogique RVB	1920x1080 @60, 1280x720 @60, 1024x768 @60
Sortie HDMI	3840x2160 @60/30, 1920x1080 @60, 1280x720 @60, 1024x768 @60
Capture d'image	200 images (XGA)

Optique

Mise au point	Auto/Manuelle
Champ	605mm x 450mm
Zoom	Max. x23 (zoom optique x1 + zoom numérique x23)

Alimentation

Source d'alimentation	DC 12V, 100-240V, 50-60Hz
Consommation électrique	12 Watts (lampe éteinte); 12.8 Watts (lampe allumée)

Éclairage

Type de lampe	LED
---------------	-----

Entrée/sortie

Sortie HDMI	OUI (passage direct HDMI)
Entrée HDMI	OUI (passage direct HDMI)
Entrée RVB	OUI (passage direct D-sub 15 broches)
Sortie RVB	OUI (passage direct D-sub 15 broches)
Port USB-A	1 (Type A pour clé USB)
Port USB-C	1 (pour la connexion au PC)
MIC	Intégré
SD Card Slot	1 (SD / SDHC, jusqu'à 32 Go)
Ligne out	Jack 3,5 mm
Microphone	Entrée micro
Entrée 12V c.c.	Prise d'alimentation
Kensington Lock	OUI

Dimensions

En service	380mm x 200mm x 545mm (\pm 2 mm y compris pied caoutchouc)
Plié	305mm x 250mm x 77mm (\pm 2 mm y compris pied caoutchouc)
Poids	2.56 kg (environ 5.64lbs)

Stockage externe

SD Card	32 Go max.(FAT32)
Flash Drive USB	32 Go max.(FAT32)

*Les caractéristiques sont sujettes à modifications sans avis préalable.

Guide de dépannage

Cette section contient des informations importantes qui peuvent vous aider à résoudre les problèmes les plus fréquents avec l'AVerVision F17+.

Il n'y a aucune image sur l'écran de présentation.

1. Vérifiez toutes les connexions en suivant les instructions de ce manuel.
2. Vérifiez l'interrupteur de l'appareil d'affichage de sortie.
3. Vérifiez les réglages de l'appareil d'affichage de sortie.
4. Si vous faites une présentation depuis un ordinateur portable au moyen d'un appareil d'affichage en sortie, vérifiez le branchement du câble depuis la sortie RGB (VGA) de l'ordinateur vers l'entrée RGB de l'AVerVision F17+ et assurez-vous que l'AVerVision F17+ soit en mode PC.

J'ai réglé l'AVerVision F17+ et vérifié toutes les connexions comme indiqué dans ce manuel mais il n'y a toujours aucune image sur l'écran de présentation.

1. Une fois mis sous tension, l'appareil se met en mode veille. Appuyez sur le bouton POWER (Marche) pour l'allumer.
2. Si votre périphérique de sortie d'affichage est un téléviseur ou un périphérique analogique, placez le commutateur DIP TV-RVB sur TV.

L'image sur l'écran de présentation est déformée ou est floue.

1. Remettez aux valeurs d'usine tous les paramètres qui auraient pu être modifiés. Appuyez sur **MENU** puis allez à SYSTEM > Default (SYSTÈME > Valeurs par défaut) et sélectionnez YES (Oui) dans le menu OSD.
2. Utilisez les fonctions de menu Brillance et Contraste pour réduire la déformation si possible.
3. Si l'image est floue ou n'est pas au point, appuyez sur le bouton Mise au point automatique du panneau de commande ou de la télécommande.

Il n'y a aucun signal d'ordinateur sur l'écran de présentation.

1. Vérifiez tous les câbles de connexion entre l'appareil d'affichage, l'AVerVision F17+ et votre PC.
2. Connectez d'abord votre PC à l'AVerVision F17+ avant d'allumer votre PC.
3. Pour un ordinateur portable, appuyez plusieurs fois de suite sur FN+F5 pour naviguer parmi les modes d'affichage et afficher l'image de l'ordinateur sur l'écran de présentation. Pour une commande différente, se référer au manuel de votre ordinateur portable.

L'écran de présentation ne montre pas exactement l'image du bureau de mon PC ou de mon portable après que je change du mode Caméra au mode PC.

1. Retournez sur votre PC ou portable, mettez la souris sur le bureau et cliquez sur le bouton droit, puis choisissez « Propriétés » ; choisissez l'onglet « Réglages », cliquez sur « 2 » moniteurs et cochez la case « Agrandir mon bureau de Windows sur ce moniteur ».
2. Puis retournez sur votre PC ou portable, remettez la souris sur le bureau et cliquez de nouveau sur le bouton droit.
3. Cette fois, choisissez « Options graphiques » puis « Envoyer vers », puis « Intel® double affichage cloné » puis choisissez « Moniteur + portable ».
4. Lorsque vous suivez ces étapes, vous devriez voir la même image du bureau sur votre PC ou votre portable et sur votre écran de présentation.

Garantie limitée

AVer Information Inc. (« AVer ») garantit et ce pour la période suivant la date de l'achat dudit produit et son éventuelle prolongation, telles que définies dans la section « **Warranty Period of AVer Product Purchased (Période de garantie du produit AVer acheté)** », que le produit en question (« Produit ») est conforme à la documentation d'AVer et que sa fabrication et ses composants ne présentent pas de défaut matériel ni de défaut de fabrication, sous réserve d'une utilisation normale. « Vous », dans le cadre de ce contrat, correspond à vous en tant qu'individu ou qu'entreprise responsable de l'installation et de l'utilisation du Produit. La présente garantie limitée s'applique uniquement à Vous, l'acheteur d'origine. Sauf pour ce qui suit, le Produit est fourni « TEL QUEL ». En aucun cas AVer ne garantie que vous serez capable d'utiliser le Produit sans problèmes ou interruptions, ou que le Produit conviendra à vos besoins. Votre seul recours et l'entière responsabilité de AVer dans ce paragraphe sera, selon AVer, la réparation ou le remplacement du Produit par un produit similaire ou équivalent. Cette garantie ne s'applique pas aux (a) Produits dont le numéro de série a été effacé, modifié ou enlevé et aux (b) cartons, boîtiers, piles, cabinets, cassettes et autres accessoires utilisés avec ce produit. Cette garantie ne s'applique pas aux Produits qui ont été endommagés, détériorés ou qui fonctionnent mal suite à (a) un accident, un abus, la négligence, le feu, l'eau, les éclairs ou tout autre acte naturel, une utilisation commerciale ou industrielle, une modification interdite ou le non-respect des instructions fournies avec ledit Produit, (b) un abus de service par une personne autre que les représentants du fabricant, (c) des dommages pendant le transport (ces réclamations doivent être faites auprès de la compagnie de transport), ou (d) toute autre cause qui n'est pas causée par un défaut matériel. La Durée de la Garantie de tout produit réparé ou remplacé sera la durée la plus longue entre (a) la Durée de la Garantie d'origine et (b) trente (30) jours à partir de la date de réception du produit réparé ou de remplacement.

Limitation de la garantie

AVer ne donne aucune garantie à un tiers. Vous êtes responsable pour tous les dommages, demandes, accords, dépenses et coûts d'avocat associés à une plainte déposée contre Vous puisque vous êtes le seul responsable de votre utilisation, correcte ou non, de ce Produit. Cette garantie n'est valide que si ce Produit a été installé, opéré, utilisé et entretenu en accordance avec les instructions de AVer. En particulier, cette garantie ne couvre pas les dommages causés par (i) des accidents, des événements physiques, électriques ou électromagnétiques inhabituels, la négligence ou l'utilisation incorrecte, (ii) des fluctuations dans l'alimentation électrique hors du contrôle de AVer, (iii) l'utilisation du Produit avec des accessoires ou des attachements non recommandés par AVer ou ses agents agréés ou (iv) l'installation, la modification ou la réparation de ce Produit par n'importe qui autre que AVer ou l'un de ses agents agréés.

Décharge de responsabilité

SAUF DANS LES CAS EXPRESSÉMENT SPÉCIFIÉS DANS LA PRÉSENTE GARANTIE ET DANS LES LIMITES AUTORISÉES PAR LA LOI, AVER DÉCLINE TOUTE LES AUTRES RESPONSABILITÉS DE GARANTIE POUR CE PRODUIT, QU'ELLE SOIT EXPLICITE OU IMPLICITE, RÉGLEMENTAIRE OU AUTRE, INCLUANT SANS RESTRICTIONS LA SATISFACTION DE LA QUALITÉ, L'APTITUDE À L'UTILISATION, AU FONCTIONNEMENT AINSI QUE LES GARANTIES IMPLICITES D'APTITUDE À LA COMMERCIALISATION ET D'ADÉQUATION À UN USAGE PARTICULIER OU LE RESPECT DES DROITS DE TIERS.

Limitation de responsabilité

EN AUCUN CAS AVER NE POURRA ÊTRE TENU RESPONSABLE D'ÉVENTUELS DOMMAGES QUE CE SOIT, DIRECTS, INDIRECTS, ACCIDENTELS, SPÉCIAUX, EXEMPLAIRES, PUNITIFS OU CONSÉCUTIFS, INCLUANT SANS RESTRICTIONS, LA PERTE DE PROFITS, DE DONNÉES, DE PRODUCTION, DE L'USAGE, LES INTERRUPTIONS DE COMMERCE, L'OBTENTION DE BIENS OU DE SERVICES DE REMPLACEMENT DÉCOULANT DE OU ASSOCIÉ À CETTE GARANTIE LIMITÉE, OU DE L'UTILISATION OU DES PERFORMANCES DE N'IMPORTE QUEL PRODUIT MÊME SI LA POSSIBILITÉ DE TELS DOMMAGES EST STIPULÉE DANS LE CONTRAT OU LE DROIT, INCLUANT SANS RESTRICTIONS LA NÉGLIGENCE OU N'IMPORTE QUELLE AUTRE

THÉORIE LÉGALE, MÊME SI AVER A ÉTÉ AVERTI DE LA POSSIBILITÉ DE TELS DOMMAGES. L'UNIQUE ET ENTIÈRE RESPONSABILITÉ DE AVER, DANS LE CAS D'UN DOMMAGE DE QUELQUE SORTE QUE CE SOIT ET CELA MALGRÉ LA FORME D'ACTION PRISE, NE DÉPASSERA JAMAIS LE MONTANT PAYÉ PAR VOUS VERS AVER POUR L'ACHAT DU PRODUIT EN QUESTION.

Lois en vigueur et vos droits

Cette garantie vous confère des droits réglementaires spécifiques auxquels pourront éventuellement s'ajouter d'autres droits en fonction des lois en vigueur. Ces droits varient d'une région à l'autre.



Pour la période de garantie, reportez-vous à la carte de garantie.

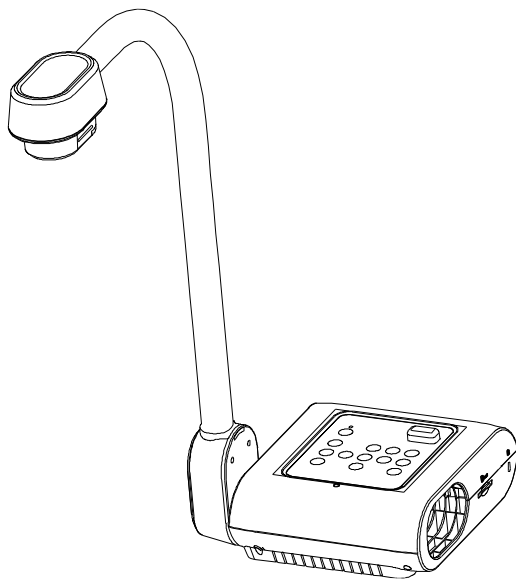

AverVision F17+

— **Manuale Utente** —

Avvertenza

Questo è un prodotto di classe A. In ambienti domestici, il dispositivo può provocare interferenze radio; in questo caso è opportuno prendere le adeguate contromisure.

Attenzione

Pericolo di esplosione in caso di sostituzione della batteria con una di tipo non corretto. Smaltire le batterie usate in modo sicuro e adeguato al tempo stesso.

RINUNCIA

Non viene fornita nessuna garanzia o rappresentazione, espressa o implicita, relativamente ai contenuti della presente documentazione, oltre che a livello di qualità, performance, commerciabilità o idoneità per un determinato scopo. La correttezza delle informazioni contenute in questa documentazione è stata attentamente vagliata; non ci assumiamo tuttavia alcuna responsabilità per eventuali imprecisioni. Le informazioni contenute in questa documentazione sono soggette a modifiche senza preavviso.

AVer non sarà in nessun caso responsabile per danni diretti, indiretti, speciali, accidentali o consequenziali derivanti dall'uso o dall'incapacità di usare il prodotto o la documentazione, anche qualora siano state fornite in formazioni relativamente alla possibilità dei summenzionati danni.

MARCHI COMMERCIALI

“AVer” è un marchio registrato da AVer Information Inc. Altri marchi commerciali qui usati unicamente a scopo descrittivo appartengono alle rispettive aziende.

COPYRIGHT

©2024 Tutti i diritti di questo oggetto appartengono ad AVer Information Inc. | 22 Settembre 2024
La riproduzione o la trasmissione in qualsiasi forma, o con qualsiasi mezzo senza disporre del previo consenso di AVer Information Inc. è vietata. Tutte le informazioni o le specifiche sono soggette a variazioni senza previa notifica

Altro Aiuto

Per Domande tecniche, assistenza tecnica, download di software e manuale di istruzioni, invitiamo a visitare:

Centro download:

<https://www.avereurope.com/download-center>

Assistenza tecnica:

<https://www.avereurope.com/technical-support>

Informazioni di contatto

AVer Information Europe B.V.

Westblaak 134, 3012KM, Rotterdam, The Netherlands

Tel: +31 (0) 10 7600 550

Contenuti

Panoramica	2
Contenuto della confezione	2
Accessori opzionali	2
Informazioni sulle parti	3
Pannello di controllo	4
Telecomando	5
Collegamenti	7
Pannello posteriore	7
Pannello laterale sinistro	8
Collegamento a un microscopio	9
Inizia	11
Conservazione e gestione	11
Area di proiezione	12
Luce proiettore	14
Sensore a raggi infrarossi	14
Montaggio del dispositivo F17+ su superficie in piano	15
Foglio antiriflesso	15
Supporto di memoria esterno	16
Inserimento di una scheda SD	16
Inserimento di un Drive Flash USB	16
MENU OSD	17
Trasferimento delle immagini/video catturati su un computer	28
Specifiche tecniche	29
Risoluzione dei problemi	31
Garanzia limitata	32

Panoramica

Contenuto della confezione

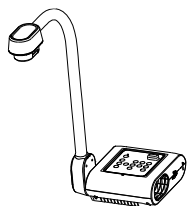

AVerVision F17+

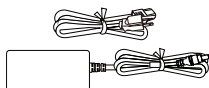

Adattatore di alimentazione
cavo di alimentazione*

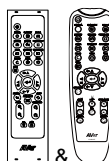

Telecomando**



AAA batterie
(x2)

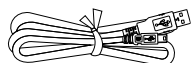

Cavo USB
(Type-C to Type-A)



Cavo RGB



Scheda garanzia
(Solo per il Giappone)



Guida rapida

*L'adattatore di alimentazione varierà a seconda della presa di corrente standard del paese in cui viene venduto.

**Il tuo dispositivo potrebbe essere fornito con uno dei due telecomandi.

Accessori opzionali



Borsa da trasporto

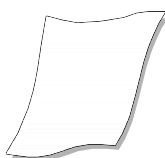

Foglio anti-riflesso



Adattatore microscopio

(Accoppiatore in gomma da 28 mm, Accoppiatore in gomma da 34mm)

Informazioni sulle parti

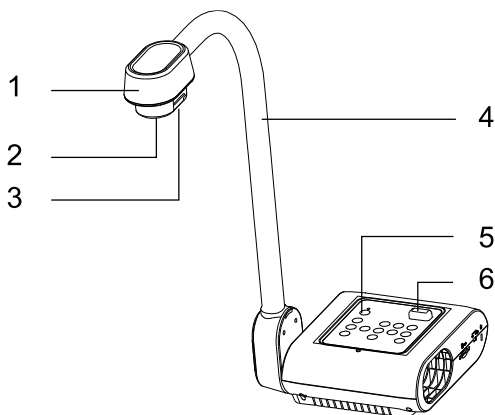

Vista Frontale

1. Testa della macchina
2. Obiettivo della telecamera
3. Spia LED
4. Braccio flessibile
5. Pannello di controllo *
6. Sensore IR

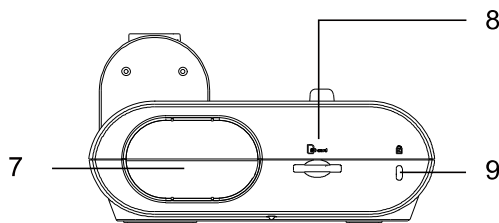

Pannello laterale destro

7. Supporto telecamera
8. Alloggiamento scheda SD
9. Blocco Kensington

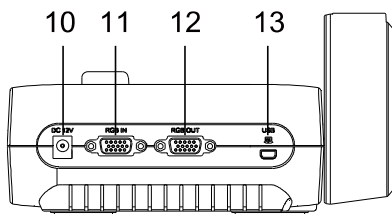

Pannello posteriore

10. DC12V
11. Porta input RGB
12. Porta output RGB
13. Porta USB-C

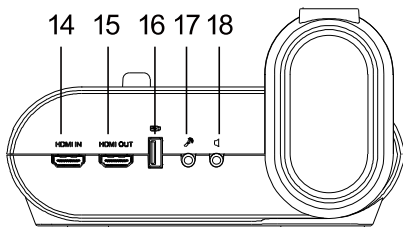

Pannello laterale sinistro

14. Porta ingresso HDMI
15. Porta uscita HDMI
16. Porta USB
17. Porta Microfono
18. Porta Cuffie

*Per ulteriori dettagli fare riferimento al [<Pannello di controllo>](#).

Pannello di controllo

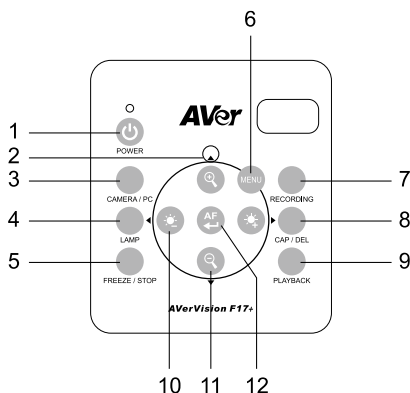







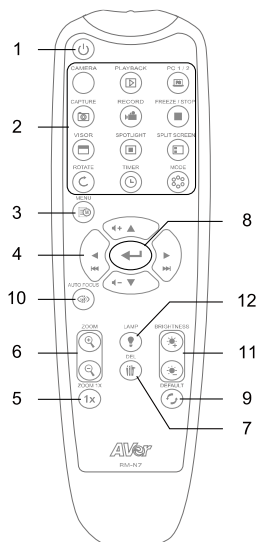
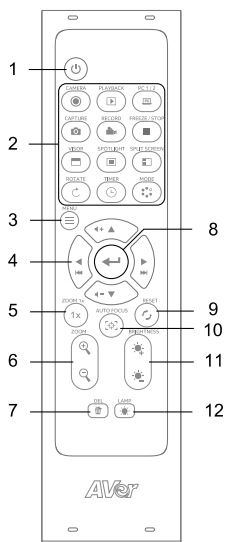









Nome	Funzione
1. POWER	Accende/mette in stand-by il dispositivo.
2. Directional Buttons	<ul style="list-style-type: none"> Fare una panoramica di un'immagine ingrandita (oltre il livello dello zoom digitale) sia nella modalità dal vivo che in quella riproduzione. Sposta la selezione in modalità Riproduzione e menu OSD. Utilizzare ▲ & ▼ per aumentare e diminuire il volume della riproduzione del video. Utilizzare ◀ & ▶ per riprodurre il video all'indietro e in avanti.
3. CAMERA / PC	Sposta il segnale video fra la telecamera o il computer dalla porta di ingresso RGB in.
4. LAMP	Accende/spegne la luce della lavagna luminosa.
5. FREEZE / STOP	<ul style="list-style-type: none"> Fissa le immagini dal vivo. Interrompe la riproduzione del video.
6. MENU	Apri ed esce dal menu OSD.
7. RECORDING	Avvia/interrompe la registrazione audio e video. È possibile salvare le registrazioni audio e video unicamente su una scheda SD. Consultare External Memory Storage .
8. CAP / DEL	<ul style="list-style-type: none"> Cattura l'immagine in modalità Telecamera. Nella modalità di cattura continua, premere nuovamente questo pulsante per interrompere. Eliminare l'immagine/filmato selezionato in modalità Riproduzione.
9. PLAYBACK	Visualizza e riproduce le immagini fisse catturate e i file video.
10.	Regolare la luminosità.
11.	Ingrandisci o rimpicciolisci.
12.	<ul style="list-style-type: none"> Confermare una selezione nel modo di riproduzione e nel menu OSD. Avvia/Metti in pausa la riproduzione video. Regolare automaticamente la messa a fuoco.

Telecomando

Il tuo dispositivo potrebbe essere fornito con uno dei due telecomandi.



Nome	Funzione
1. Power	Accendi il dispositivo o entra in modalità standby.
2. Camera	Visualizza la vista live della telecamera.
Playback	Visualizza e riproduci le immagini e i file video acquisiti.
PC 1/2	Passare a una sorgente VGA/HDMI esterna. Premere il pulsante Fotocamera per tornare al live view della fotocamera.
Capture	<p>Scatta istantanee e archiviale su una scheda SD o un'unità flash USB. Aprire il menu OSD > Settings > Capture Type per passare dall'acquisizione singola all'acquisizione continua e viceversa.</p> <ul style="list-style-type: none"> • Single Capture: Press once to take a snapshot. • Continuous capture: Press to start and pause capturing. You may also set up capture interval.
Record	Avvia e arresta la registrazione audio e video. Archivia le tue registrazioni su una scheda SD o un'unità flash USB.
Freeze/Stop	Blocca la visualizzazione live della fotocamera o interrompi la riproduzione del video.
Visor	N/A
Spotlight	N/A

 Split Screen	N/A
 Rotate	Capovolgere la visuale della telecamera.
 Timer	<ul style="list-style-type: none"> • Avviare, mettere in pausa o arrestare il timer. • Impostare l'intervallo del timer nel menu OSD.
 Mode	Passa dalla modalità Normale, Fotogramma alto, Alta qualità, Microscopio, Infinito e Marco.
3.  /  Menu	Aprire e chiudere il menu OSD.
4. 	<ul style="list-style-type: none"> • Controllo pan e tilt per lo zoom digitale. • Naviga nel menu. • Regola il volume. • Avanzamento o riavvolgimento rapido del video.
5. ZOOM 1x	Ripristina il rapporto di zoom a 1x.
6.  /  Zoom	Ingrandisci o rimpicciolisci.
7.  Del	Ingrandisci o rimpicciolisci.
8. 	<ul style="list-style-type: none"> • Confermare una selezione nel menu OSD. • Riproduci e metti in pausa il video.
9.  Reset	Ripristina le impostazioni predefinite di fabbrica.
10.  /  Auto Focus	Messa a fuoco automatica.
11.  Brightness	Regolare la luminosità.
12.  /  Lamp	Accendere o spegnere la lampada.

Collegamenti

Prima di eseguire i collegamenti, verificare che nessuna unità sia alimentata. Qualora non si fosse certi di come eseguire i collegamenti basta attenersi alle immagini di seguito indicate. Se si sta anche eseguendo il collegamento di AVerVision F17+ consultare il relative manuale.

Pannello posteriore

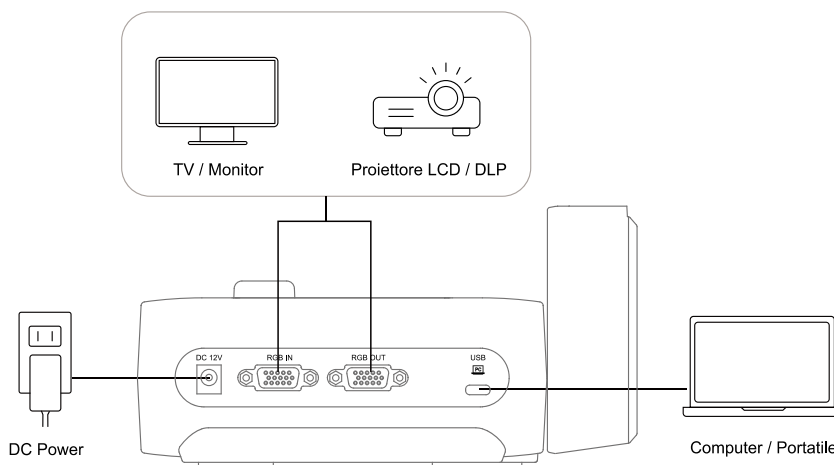

Porta	Funzione
DC 12V	Collega l'adattatore di alimentazione F17+ a una presa di corrente CA standard da 100 V-240 V. Premi  per accendere.
Pota input / output RGB	Collega il tuo F17+ a una TV/monitor o a un proiettore LCD/DLP per l'ingresso e l'uscita delle immagini utilizzando il cavo RGB.
USB-C	Collegarsi a un computer utilizzando il cavo USB da tipo C a tipo A per il trasferimento di video e l'archiviazione di immagini.

Pannello laterale sinistro

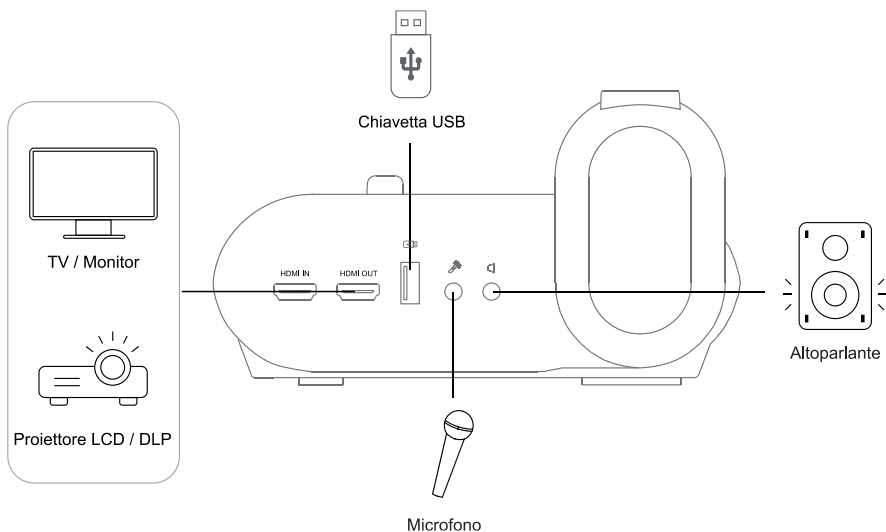

Porta	Funzione
Porta ingresso / uscita HDMI	Collegare a un televisore/monitor o a un proiettore LCD/DLP per l'ingresso e l'uscita del display.
USB	Inserisci un'unità flash USB per salvare immagini e video.
Porta Microfono	Collegare a un microfono esterno. Il microfono integrato verrà disabilitato quando il microfono esterno è collegato a questa porta.
Porta Cuffie	Collegare a un altoparlante dell'amplificatore per l'uscita audio.

Collegamento a un microscopio

Collegando AVerVision F17+ ad un microscopio si possono esaminare oggetti microscopici su un grande schermo senza affaticare gli occhi.

1. Selezionare **IMAGE > Preview Mode > Normal (microscopio)** e premere .

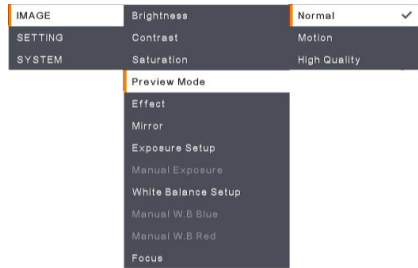

2. Puntare la telecamera sul punto più lontano, quindi premere **AUTO FOCUS**.

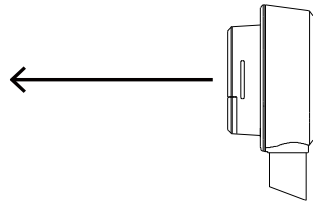

3. Regolare la messa a fuoco del microscopio.

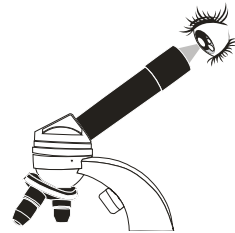

4. Selezionare l'accoppiatore in gomma delle dimensioni adeguate per l'oculare del microscopio e inserirlo nell'adattatore microscopio.

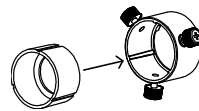

5. Togliere l'oculare del microscopio e collegarlo all'adattatore del microscopio con l'accoppiatore in gomma inserito. Serrare i 3 bulloni fino a che l'adattatore non fissa l'oculare.

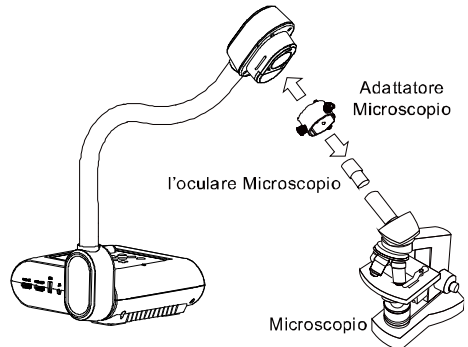

- Suggeriamo di utilizzare un oculare da 15 mm o superiore riposante per gli occhi.
- Eseguire la regolazione in modalità manuale per ottenere una migliore visualizzazione delle immagini.

6. Collegare l'adattatore del microscopio alla testa della telecamera AVerVision. Quindi, collegarla al microscopio AVerVision.

7. Verificare che la freccia sulla testa della telecamera e sull'adattatore del microscopio siano sullo stesso lato per eseguire il collegamento, quindi ruotare in senso orario per fare in modo che le frecce si incontrino e si blocchino in posizione.

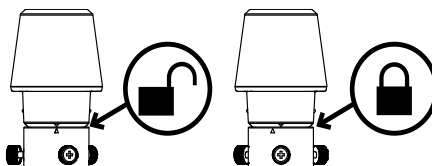

Inizia

Conservazione e gestione

Il design a collo d'oca consente di piegare liberamente il braccio e di conservare la testa della telecamera nel supporto telecamera. Dopo AVer fissato correttamente la testa della telecamera al supporto, sarà possibile usare il braccio per trasportare AVerVision F17+.

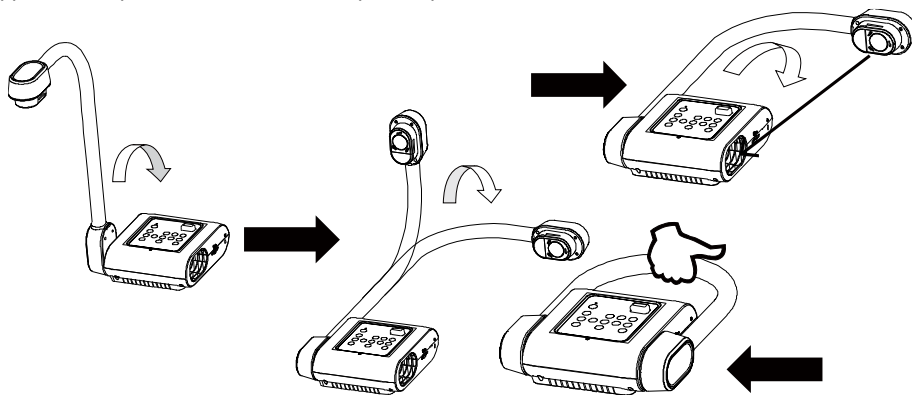

Area di proiezione

L'area di ripresa può essere visualizzata come un'area di 605 x 450 mm nella modalità High Quality.
Più grande del formato A3

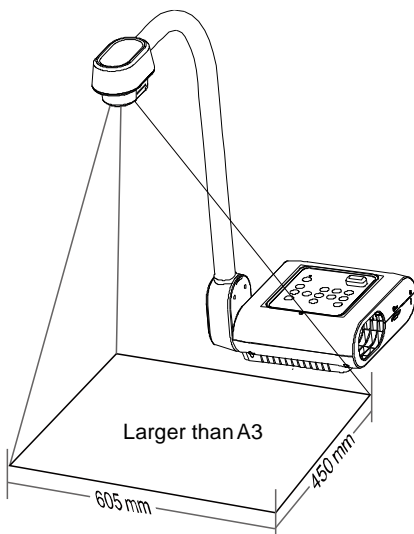

Per accedere alla modalità **High Quality**, selezionare **IMAGE > Preview Mode > High Quality** e premere .

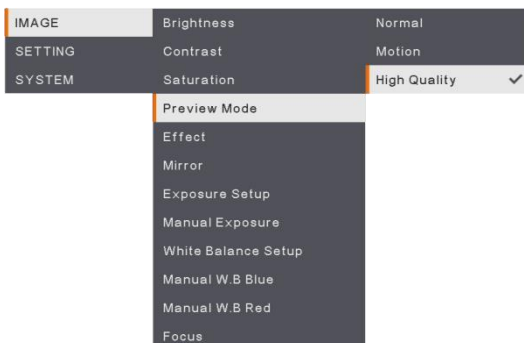

Se la testa della telecamera si trova in posizione verticale, premere il tasto ROTATE sul telecomando due volte per ruotare l'immagine di 180°.

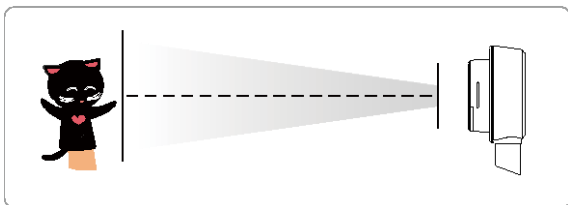

Per riflettere l'immagine, premere **IMAGE** > selezionare Mirror (Specchio), premere , quindi selezionare On.

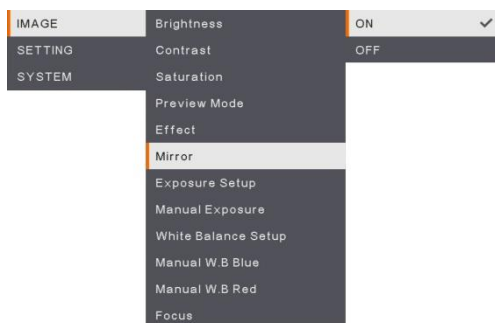

Luce proiettore

Premere il tasto LAMP sul pannello di controllo o sul telecomando per accendere e spegnere la luce.

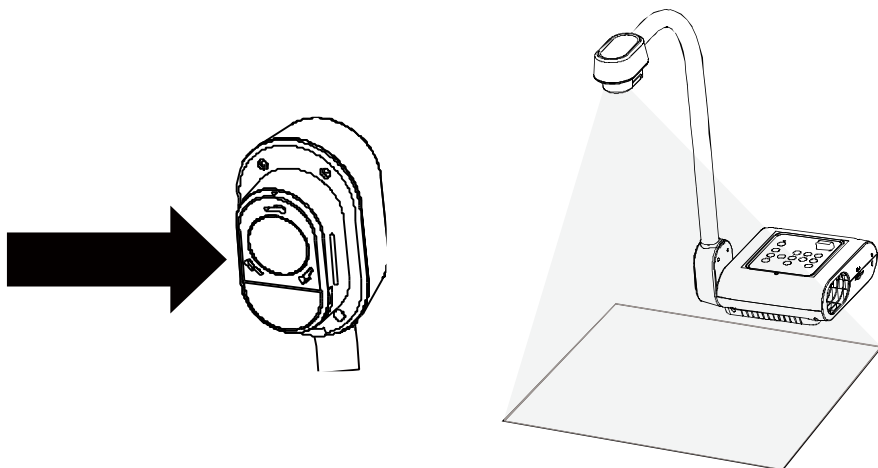

Sensore a raggi infrarossi

Puntare il telecomando direttamente al sensore a raggi infrarossi per far funzionare l'unità.

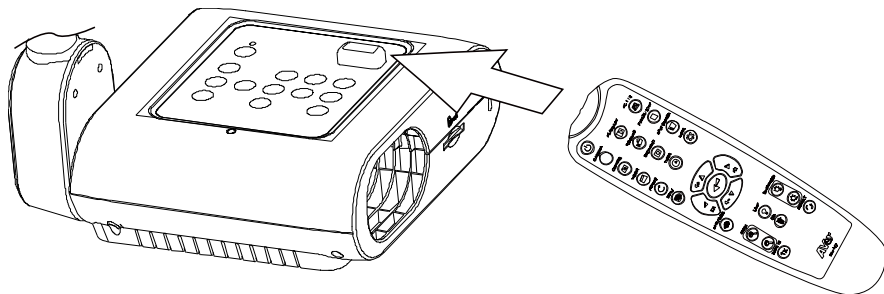

Montaggio del dispositivo F17+ su superficie in piano

Misurare e contrassegnare, in orizzontale, una distanza di 75 mm dalla linea centale fra i fori sulla superficie piana, secondo quanto indicato nella seguente immagine. Usare 2 viti M4.0 per fori da 6 mm e fissare il dispositivo F17+ sulla superficie piana.

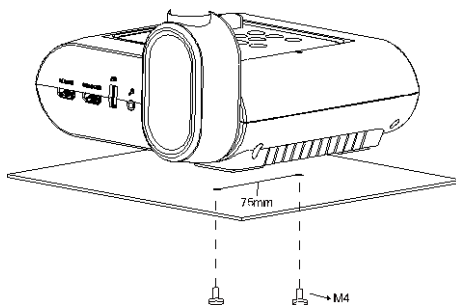
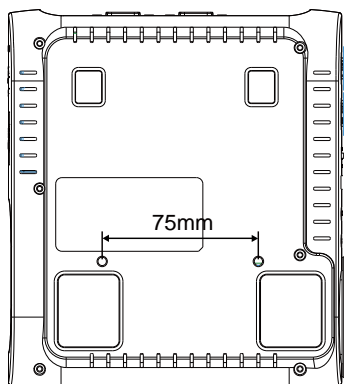

Foglio antiriflesso

Il foglio antiriflesso è un rivestimento speciale che aiuta ad eliminare qualsiasi riflesso che si può riscontrare durante la visualizzazione di oggetti molto lucidi o superfici patinate come riviste e fotografie. Per l'uso, collocare il foglio antiriflesso sopra documenti lucidi per ridurre il riflesso della luce.

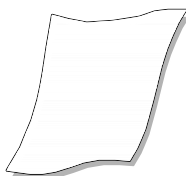

Supporto di memoria esterno

AVerVision F17+ supporta sia le schede di memoria SD che i drive flash USB per offrire più spazio per catturare immagini ed eseguire registrazioni audio-video. AVerVision F17+ è in grado di rilevare se c'è un supporto di memoria esterna e di passare automaticamente all'ultimo supporto rilevato. Se non è collegato nessun dispositivo di memoria esterno, tutte le immagini fisse catturate saranno salvate nella memoria integrata.

Inserimento di una scheda SD

Inserire una scheda con i contatti rivolti verso il basso fino a che non giunge alla fine dell'alloggiamento. Per estrarre la scheda, premere per espellerla, quindi tirarla verso l'esterno. La capacità della scheda USB supportata varia da 1GB a 32GB (FAT32). Consigliamo di usare una scheda SDHC di classe 6 o superiore per ottenere registrazioni di alta qualità.



Inserimento di un Drive Flash USB

Collegare la chiavetta USB all'alloggiamento USB. AVerVision F17+ è in grado di supportare drive USB flash da 2GB a 64GB (FAT32). **Consigliamo di formattare la chiavetta USB servendosi di AVerVision F17+ per ottenere migliori risultati in fase di registrazione video.**

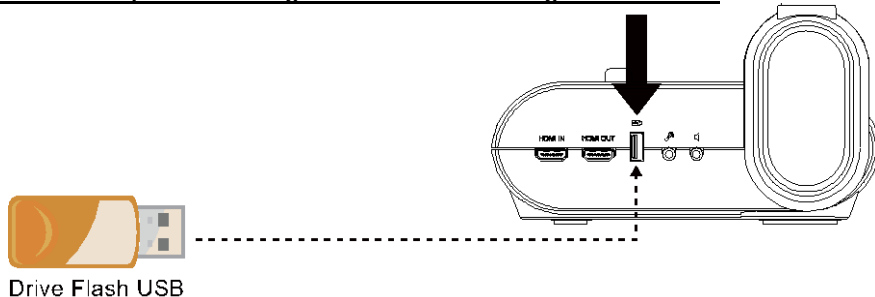

MENU OSD

Ci sono 3 opzioni principali nel menu OSD: **IMAGE**, **SETTING** e **SYSTEM**.

IMAGE	Brightness
SETTING	Contrast
SYSTEM	Saturation
	Preview Mode
	Effect
	Mirror
	Exposure Setup
	Manual Exposure
	White Balance Setup
	Manual W.B Blue
	Manual W.B Red
	Focus

IMAGE

IMAGE	Capture Resolution
SETTING	Capture Quality
SYSTEM	Capture Type
	Capture Interval
	Storage
	Format
	USB to PC
	USB Streaming Format
	Mic Volume
	Timer
	Timer Interval

SETTING

IMAGE	Language
SETTING	Output Display
SYSTEM	Backup
	Save Setting
	Recall Setting
	Flicker
	Information
	Default

SYSTEM

Spostarsi nel Menu e nel Sottomenu

1. Premere il pulsante **MENU** sul telecomando o sul pannello di controllo.
2. Premere ►, ◀, ▲ e ▼ per scegliere una selezione nell'elenco dei menu.
3. Premere ◀◀ per effettuare una selezione.
4. Usare ▲ e ▼ per regolare l'impostazione o per effettuare una selezione.
5. Premere ◀◀ per accedere al sottomenu.

Immagine

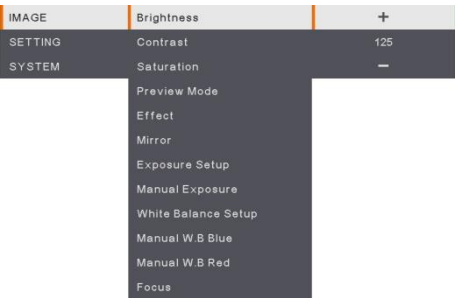
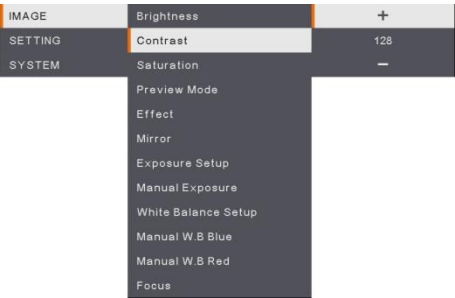
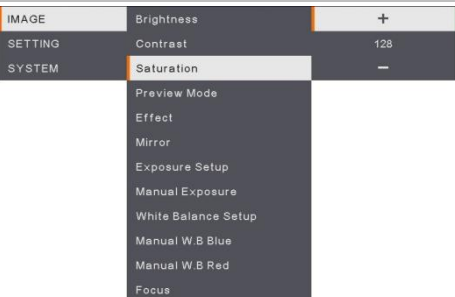
Schermata menu	Funzione
	<p>Luminosità (Brightness)</p> <p>Regolare il livello di luminosità manualmente fra 0 e 255.</p>
	<p>Contrasto (Contrast)</p> <p>Regolare il livello di contrasto manualmente fra 0 e 255 in ambienti particolarmente luminosi o bui.</p>
	<p>Saturazione (Saturation)</p> <p>Regolare manualmente il livello di saturazione su un livello compreso fra 0 e 255.</p>

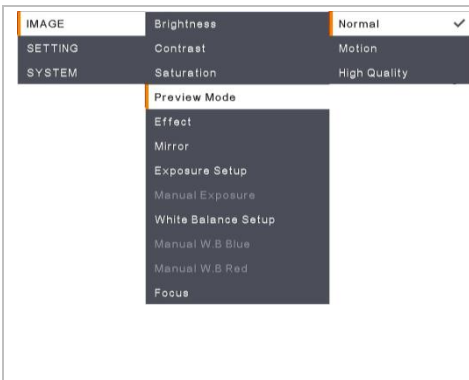

Modalità anteprima (Preview Mode)

Selezionare fra le diverse impostazioni di visualizzazione dell'immagine.

Normale (microscopio) - regolare il gradiente dell'immagine.

Movimento - alta velocità di aggiornamento su un'immagine in movimento.

Alta qualità - alta risoluzione con la migliore qualità.

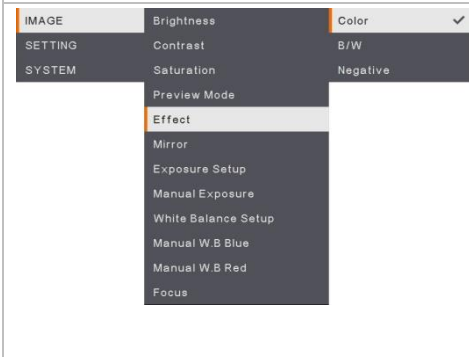

Effetto (Effect)

Converte l'immagine in positivo (true color), monocromo (bianco e nero) o negativo.

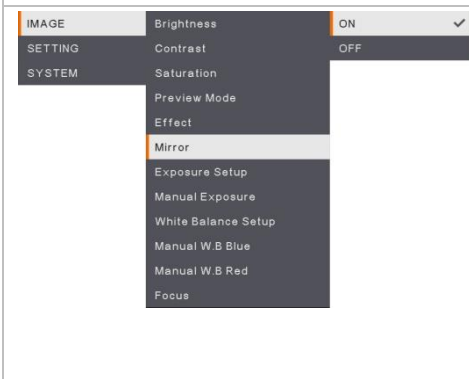

Specchio (Mirror)

Selezionare per girare a sinistra e a destra dell'immagine.



Configurazione dell'esposizione (Exposure Setup)

Selezionare **AUTO** per regolare in modo automatico il bilanciamento dei bianchi e le impostazioni di esposizione; corregge inoltre il colore e la compensazione di esposizione.

Selezionare **MANUAL** per attivare le impostazioni avanzate per esposizione manuale e WB.

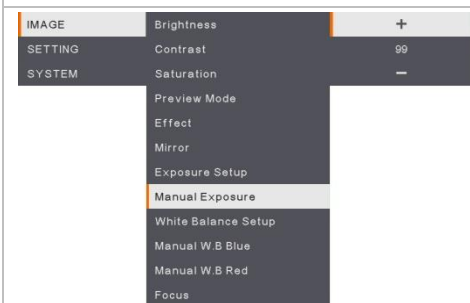

Esposizione manual (Manual Exposure)

MANUAL (MANUALE) - regolazione manuale del livello dell'esposizione. L'esposizione può essere regolata su un valore compreso fra 0 e 99.

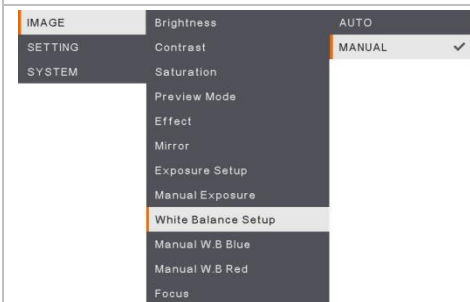

Bilanciamento dei bianchi Configurazione (White Balance Setup)

Configura le impostazioni di bilanciamento dei bianchi per diverse condizioni di luminosità o temperatura del colore.

AUTO – regola in modo automatico il bilanciamento dei bianchi.

MANUAL (MANUALE) - regolazione manuale del livello del colore. Selezionare Manuale per abilitare la configurazione WB avanzata.

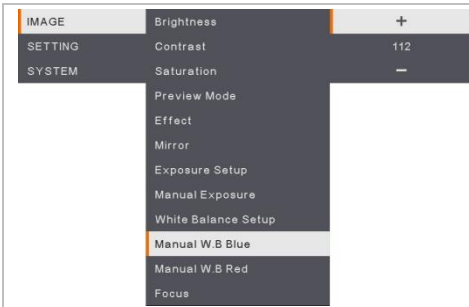

Manuale WB Blu (Manual WB Blue)

Regola manualmente il livello del colore blu. È possibile regolare il livello di colore fino a un valore Massimo di 255.

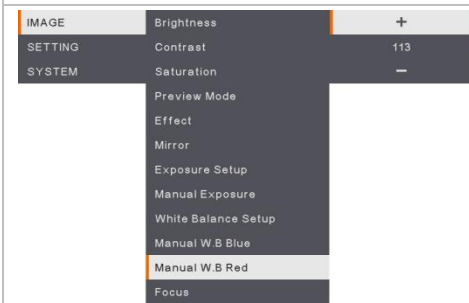

Manuale WB Rosso (Manual WB Red)

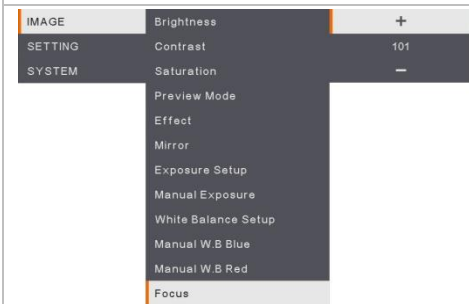

Regola manualmente il livello del colore rosso. È possibile regolare il livello di colore fino a un valore Massimo di 255.



Messa a fuoco (Focus)

Regolazione di precisione, manuale, dell'immagine.

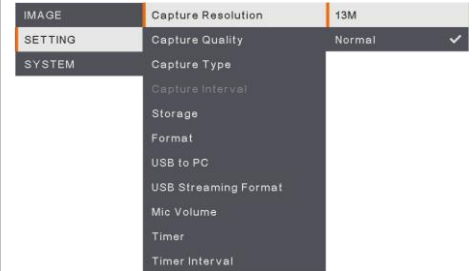
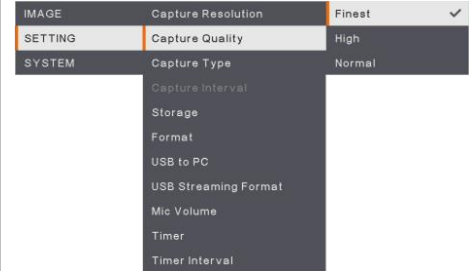
Impostazione

Schermata menu	Funzione
 <p>The screenshot shows the camera settings menu. The 'IMAGE' category is selected. Under 'Capture Resolution', the value '13M' is displayed. Other options like 'Capture Quality' and 'Capture Type' are visible but not selected.</p>	<p>Risoluzione di Cattura (Capture Resolution) Seleziona le dimensioni di cattura. Nell'impostazione 13M, le dimensioni della risoluzione di cattura sono 4208 x 3120. Selezionare Normal (Normale), le dimensioni di cattura sono basate sulle impostazioni della risoluzione.</p>
 <p>The screenshot shows the camera settings menu. The 'SETTING' category is selected. Under 'Capture Quality', the value 'High' is displayed. 'Capture Resolution' is set to 'Finest' and 'Capture Type' is set to 'Normal'.</p>	<p>Qualità di cattura (Capture Quality) Selezionare le impostazioni di compressione di cattura. Selezionare la Finest (Più fine) per trarre la miglior compressione in fase di cattura.</p>
 <p>The screenshot shows the camera settings menu. The 'SETTING' category is selected. Under 'Capture Type', the value 'Continuous' is displayed. 'Capture Resolution' is set to 'Single' and 'Capture Quality' is set to 'Continuous'.</p>	<p>Tipo di cattura (Capture Type) Selezionare il tipo di cattura. Single - cattura solo un'immagine. Continuous (Continua) - catturare immagini successive e premere qualsiasi tasto per interrompere la cattura continua. Selezionare Continuous (Continua) per attivare l'impostazione Capture Interval (Intervallo di cattura).</p>
 <p>The screenshot shows the camera settings menu. The 'SETTING' category is selected. Under 'Capture Interval', the value '1 sec' is displayed. 'Capture Resolution' is set to 'Single' and 'Capture Type' is set to 'Continuous'.</p>	<p>Intervallo di cattura (Capture Interval) Imposta l'intervallo di tempo per la cattura continua. La lunghezza può essere impostata fino a 600 secondi (10 minuti).</p>

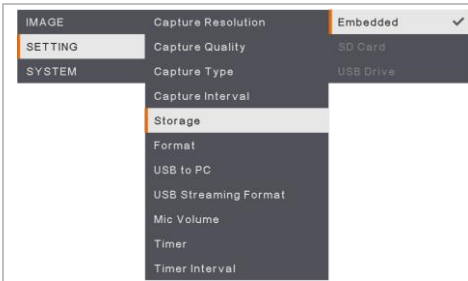

Archiviazione (Storage)

Modificare la posizione di salvataggio. La registrazione audio video può essere salvata solo su una scheda di memoria SD oppure su un drive flash USB.

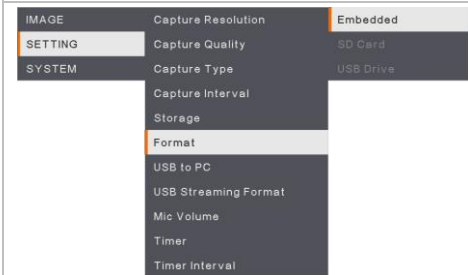

Formato (Format)

Formattare per eliminare tutti i dati dalla memoria selezionata.



USB a PC (USB to PC)

Selezionare lo stato di AVerVision F50+ quando è collegato al computer tramite USB.

Camera (Telecamera) - può essere usata come una webcam da computer oppure con il nostro software in dotazione per registrare video e catturare immagini fisse.

Storage (Archivio di massa) - trasferisce le immagini/video catturati dalla memoria al disco rigido del computer.

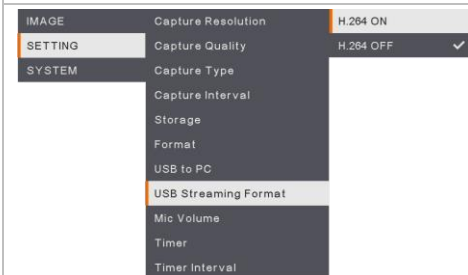

Formato di streaming USB (USB Streaming Format)

Per lo standard di compressione video sarà possibile selezionare **H.264 ON** oppure **H.264 OFF**



Volume MIC (MIC Volume)

Regolare l'ingresso del volume di registrazione oppure l'ingresso audio USB.



Avvia timer (Start Timer)

Avviare il timer. Il timer conta automaticamente il tempo trascorso dopo che il conto alla rovescia raggiunge lo zero per mostrare il tempo trascorso.

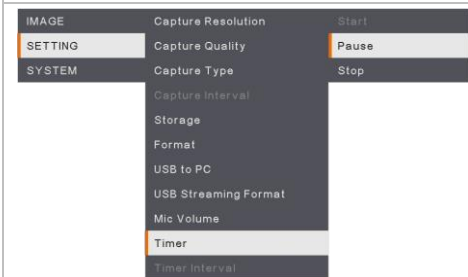

Metti in pausa/Stop Timer (Pause/Stop Timer)

Premere il pulsante menu durante la funzione timer per mettere in pausa o fermare il conto alla rovescia.



Intervallo Timer (Timer Interval)

Impostare la durata del timer fino a 2 ore.

Sistema

Schermata menu	Funzione
	<p>Lingua (Language) Modificare e selezionare una lingua diversa. F17+ supporta fino a 12 lingue.</p>
	<p>Display di uscita (Output Display) Impostare la risoluzione con cui visualizzare l'immagine a video. La risoluzione del dispositivo di uscita viene rilevata automaticamente e configurata alla massima risoluzione.</p>
	<p>Backup (Backup) Copiare l'immagine dalla memoria incorporata alla scheda SD o alla chiavetta USB.</p>
	<p>Salva impostazioni (Save Setting) Salvare le impostazioni attuali (luminosità, contrasto, saturazione, modalità di anteprima e così via) nel numero di profilo selezionato.</p>

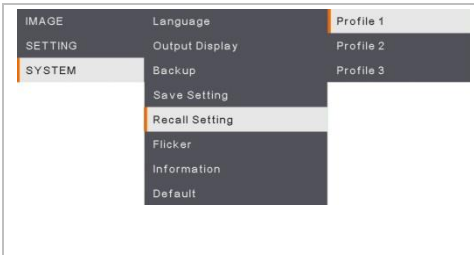

Richiama impostazioni (Recall Setting)
 Riporta le impostazioni a quelle associate al numero di profilo selezionato.

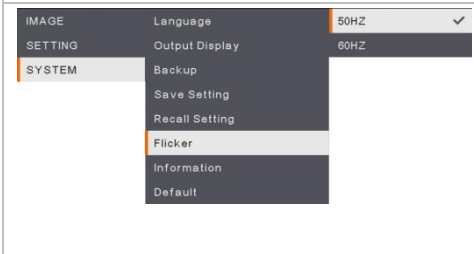

Sfarfallio (Flicker)
 Selezionare fra 50Hz or 60Hz. Alcuni dispositivi display non sono in grado di supportare frequenze di aggiornamento elevate. L'immagine ondulerà un paio di volte mentre l'uscita viene impostata su un'altra frequenza di aggiornamento.

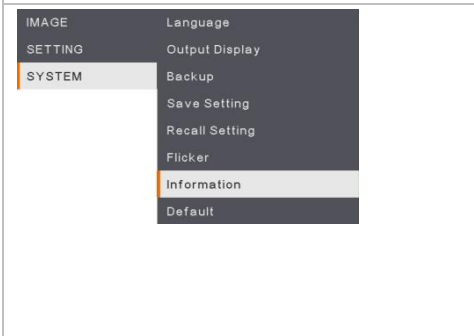

Informazioni (Information)
 Visualizza le informazioni sul prodotto.

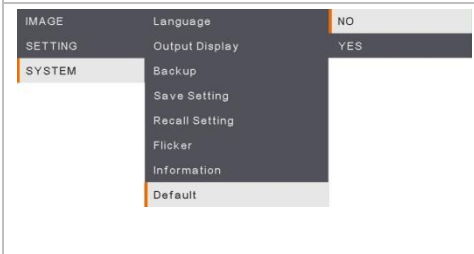
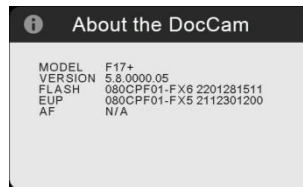

Valore predefinito (Default)
 Riporta tutte le impostazioni alla configurazione originale di fabbrica. Tutte le configurazioni di salvataggio saranno cancellate.

Riproduzione

Sarà possibile usare la funzionalità di riproduzione per configurare le immagini salvate o i video salvati.

Schermata menu	Funzione
 <p>PLAYBACK Slide Show Start Interval Stop Storage Delete All</p>	<p>Presentazione (Slide Show) Avviare o interrompere la presentazione.</p>
 <p>PLAYBACK Slide Show + Interval 1 sec Storage - Delete All</p>	<p>Intervallo (Interval) Impostare l'intervallo tra la riproduzione di immagini o video.</p>
 <p>PLAYBACK Slide Show Embedded Interval SD Card ✓ Storage USB Drive Delete All</p>	<p>Archiviazione (Storage) Scegliere le immagini o i video da Archiviazione, inclusi quelli integrati, Scheda SD o Drive USB.</p>
 <p>PLAYBACK Slide Show NO Interval YES Storage Delete All</p>	<p>Elimina tutto (Delete All) Selezionare questa opzione per eliminare tutte le immagini o i video salvati.</p>

Trasferimento delle immagini/video catturati su un computer

Due modi per salvare immagini/video:

1. Memoria integrata+scheda SD
2. Memoria integrata+drive USB



Le istruzioni che seguono **DEVONO** essere lette e seguite **PRIMA** di collegare il cavo USB.

1. **SARÀ NECESSARIO** impostare l'USB su PC come ARCHIVIAZIONE prima di collegare il cavo USB.

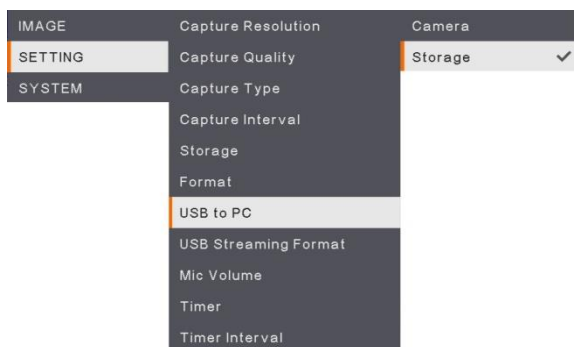

2. Quando compare **“Avvio archiviazione di massa (è necessario verificare)...”** nell'angolo inferiore destro della schermata di presentazione sarà possibile collegare il cavo USB.
3. Dopo AVer collegato il cavo USB, il sistema rileva in modo automatico il nuovo disco rimovibile. È ora possibile trasferire le immagini oi video acquisiti dalla **memoria incorporata dell'F17+, dalla scheda SD o dall'unità USB** al disco rigido del computer.

Specifiche tecniche

Immagine

Sensore	1/3.06" CMOS
Conteggio pixel	13 megapixels
Velocità fotogrammi	60 fps (al massimo)
Bilanciamento del bianco	Automatico / Manuale
Esposizione	Automatico / Manuale
Modalità immagine	Normal (microscopio) / Motion / High Quality
Effetti	Colore / Bianco e nero / Negativo
Output RGB analogico	1920x1080 @60, 1280x720 @60, 1024x768 @60
Uscita HDMI	3840x2160 @60/30, 1920x1080 @60, 1280x720 @60, 1024x768 @60
Acquisizione immagini	200 Frame (XGA)

Ottica

Messa a fuoco	Automatico / Manuale
Area d'acquisizione	605mm x 450mm
Zoom	23X (max.) (Zoom ottico 1x x zoom digitale 23x)

Alimentazione

Origine d'alimentazione	DC 12V, 100-240V, 50-60Hz
Consumo	12Watt (lampada spenta); 12.8 Watt (lampada accesa)

Illuminazione

Tipo di lampada	Spia LED
-----------------	----------

Input/Output

Uscita HDMI	Sì (HDMI, pass through)
Ingresso HDMI	Sì (HDMI, pass through)
Input RGB	Sì (15-pin D-sub, pass through)
Output RGB	Sì (15-pin D-sub, pass through)
Porta USB-A	1 (Tipo A per drive USB)
Porta USB-C	1 (per collegamento a PC)
Microfono	Integrato
Alloggiamento scheda SD	1 (SD / SDHC, fino a 32GB)
Uscita di linea	Preso fono
Microfono	Ingresso MICROFONO
Input CC 12V	Connettore d'alimentazione
Lucchetto	Sì

Kensington	
------------	--

Dimensioni

Aperto	380mm x 200mm x 545mm (+/-2mm compreso piedino in gomma)
Piegato	305mm x 250mm x 77mm (+/-2mm compreso piedino in gomma)
Peso	2.56 kg (about 5.64 lbs)

Dispositivo di stoccaggio esterno

Scheda SD	Max. 32 GB (FAT32)
Drive Flash USB	Max. 32 GB (FAT32)

Risoluzione dei problemi

Questa sezione fornisce molti suggerimenti utili sulla soluzione dei problemi comuni di AVerVision F17+.

Sullo schermo di presentazione non ci sono immagini.

1. Controllare tutti i connettori come illustrato in questo manuale.
2. Controllare l'interruttore d'alimentazione del dispositivo d'output video.
3. Verificare le impostazioni del dispositivo d'output video.
4. Se si sta eseguendo la presentazione da un portatile o da un computer tramite un dispositivo di uscita, verificare il collegamento del cavo fra la porta di uscita RGB (VGA) del computer all'ingresso RGB del dispositivo AVerVision F17+ e verificare che il dispositivo AVerVision F17+ si trovi in modalità PC.

AVerVision F17+ è stato installato e tutti i collegamenti sono stati controllati come specificato nel manuale, però è impossibile ottenere la visualizzazione delle immagini sullo schermo preferito.

1. Dopo AVer collegato l'alimentazione, l'unità viene impostata in modalità standby. Premere il tasto POWER per accendere.
2. Se il dispositivo di visualizzazione è un televisore o un dispositivo analogico, impostare l'interruttore TV-RGB su TV.

The picture on the presentation screen is distorted or the image is blurry.

1. Ripristina tutte le impostazioni modificate allo stato di default stabilito dal produttore. Premere il tasto MENU, quindi andare su SYSTEM > Predefinito e selezionare SI dal menu OSD.
2. Usare le funzioni Brightness (Luminosità) e Sharpness (Nitidezza) del menu per ridurre la distorsione, se applicabile.
3. Se si riscontra che l'immagine è poco chiara o sfuocata, premere il pulsante Auto Focus (Fuoco automatico) del pannello di controllo o del telecomando.

Il segnale del computer non è visualizzato sullo schermo di presentazione.

1. Controllare tutti i collegamenti dei cavi tra il dispositivo di visualizzazione, AVerVision F17+ ed il PC.
2. Collegare il PC a AVerVision F17+ prima di accendere il computer.
3. Per i computer portatili, premere ripetutamente la combinazione di tasti FN+F5 per passare in rassegna le diverse modalità di visualizzazione e visualizzare l'immagine del computer sullo schermo della presentazione. Per comandi diversi si prega di consultare il manuale del proprio computer portatile.

Lo schermo di presentazione non mostra l'immagine esatta del desktop PC/portatile dopo essere passati dalla modalità Camera (Telecamera) a PC.

1. Tornare al PC o portatile, mettere il mouse sul desktop e fare clic col tasto destro del mouse, scegliere "Properties" (Proprietà), scheda "Setting" (Impostazioni), fare clic sul monitor "2" e selezionare la casella "Extend my Windows desktop onto this monitor" (Estendi desktop su questo monitor).
2. Tornare di nuovo al PC o portatile e mettere il mouse sul desktop e fare di nuovo clic col tasto destro del mouse.
3. Questa volta scegliere "Graphics Options" (Opzioni grafiche), "Output To" (Visualizza su), "Intel® Dual Display Clone", infine scegliere "Monitor + Notebook".
4. Dopo AVer seguito queste procedure, dovrebbe essere possibile sullo schermo di presentazione lo stesso desktop del PC o portatile.

Garanzia limitata

Per un periodo che inizia dalla data acquisto del prodotto applicabile e che si estende per il tempo dichiarato nella sezione “**Warranty Period of AVer Product Purchased (Periodo di garanzia del prodotto AVer acquistato)**”, AVer Information Inc. (“AVer”) garantisce che il prodotto applicabile (“Prodotto”) è sostanzialmente conforme alla documentazione di AVer per il prodotto, e che la sua manifattura ed i suoi componenti sono privi di difetti nei materiali e nella lavorazione in normali condizioni d'uso. In questo contratto il termine “Voi” si riferisce, secondo dei casi, alla persona fisica o all'entità commerciale in vece della quale si utilizza od installa il prodotto. Questa garanzia limitata è valida solamente per Voi, l'acquirente originale. Fatta eccezione per quanto detto in precedenza, il Prodotto è fornito “COME È”. In nessuna caso AVer garantisce che Voi sarete in grado di far funzionare il Prodotto senza problemi o interruzioni, oppure che il Prodotto è adatto ai Vostri scopi. L'unico Vostro rimedio, e l'unica responsabilità di AVer in base a questo paragrafo, sarà – a discrezione di AVer – la riparazione o sostituzione del Prodotto con uno uguale o di simile. Questa garanzia non è applicabile a: (a) qualsiasi Prodotto il cui numero di serie è stato cancellato, modificato o rimosso; oppure (b) imballaggi, custodie, batterie, mobili, nastri o accessori utilizzati con questo Prodotto. Questa garanzia non è applicabile ad alcun Prodotto che ha subito danni, deterioramento o guasti dovuti a: (a) incidente, abuso, sfruttamento, negligenza, fuoco, acqua, lampi o altre cause naturali, utilizzo commerciale o industriale, modifiche non autorizzate al Prodotto o mancata osservanza delle istruzioni in dotazione a Prodotto; (b) riparazioni negligenti da parte di personale diverso da quello autorizzato dal produttore; (c) qualsiasi danno provocato dalla spedizione (i reclami devono essere presentati al corriere); (d) tutte le altre cause non imputabili a difetti del prodotto. Il Periodo di garanzia di qualsiasi Prodotto riparato o sostituito sarà quello più lungo tra: (a) il Periodo di garanzia originale, oppure (b) trenta (30) giorni dalla data di consegna del Prodotto riparato o sostituito.

Limitazioni della garanzia

AVer non fa alcuna garanzia a terzi. Voi siete responsabili di tutti i reclami, danni, accordi, spese e parcelle dell'avvocato relativi ai reclami fatti contro di Voi in seguito all'uso o cattivo uso del Prodotto. Questa garanzia è applicabile solamente se il Prodotto è installato, fatto funzionare, mantenuto ed utilizzato in accordo alle specifiche di AVer. Nello specifico le garanzie non si estendono ad alcun guasto provocato da: (I) incidente, stress fisici, elettrici o elettromagnetici anomali, negligenza o abuso; (II) fluttuazioni della corrente elettrica oltre le specifiche di AVer; (III) uso del Prodotto con accessori o opzioni non fornite da AVer o i suoi concessionari autorizzati; (IV) installazione, alterazione o riparazione del prodotto da personale diverso da quello autorizzato AVer..

Clausola di garanzia

Fatta eccezione per quanto espressamente qui dichiarato, e nell'estensione massima concessa dalle leggi applicabili, aver nega tutte le altre garanzie nei confronti del prodotto, siano esse espresse, implicite, costituzionali o altro, includendo senza limitazione la garanzia di qualità, Soddisfazione, corso commerciale, utilizzo o pratica commerciale o le garanzie implicite di commerciabilità, conformità ad uno scopo particolare o di non violazione dei diritti di terzi.

Limitazione delle responsabilità

In nessun caso aver sarà responsabile per alcun danno indiretto, accidentale, speciale, esemplare, punitivo o conseguente sia esso di qualsiasi natura includendo, senza limitazioni, la perdita di profitti, dati, entrate, produzione o uso, interruzione commerciale o il procacciamento di beni o servizi sostitutivi in seguito o in relazione a questa garanzia Limitata, oppure per l'uso o le prestazioni di qualsiasi prodotto, sia esso basato su contratto o torto, includendo la negligenza e qualsiasi altra teoria legale, anche se aver è stata avvisata della possibilità di tali danni. La responsabilità totale e collettiva di aver per danni di Qualsiasi natura, indipendentemente dall'azione, in nessun caso potrà eccedere la somma pagata da voi per il prodotto specifico su cui è basata la responsabilità.

Leggi vigenti e diritti personali

Questa garanzia Vi dà diritti legali specifici; potreste anche Avere altri diritti garantiti dalle leggi statati. Questi diritti variano da stato a stato.



Fare riferimento alla scheda della garanzia per il periodo di validità della garanzia.

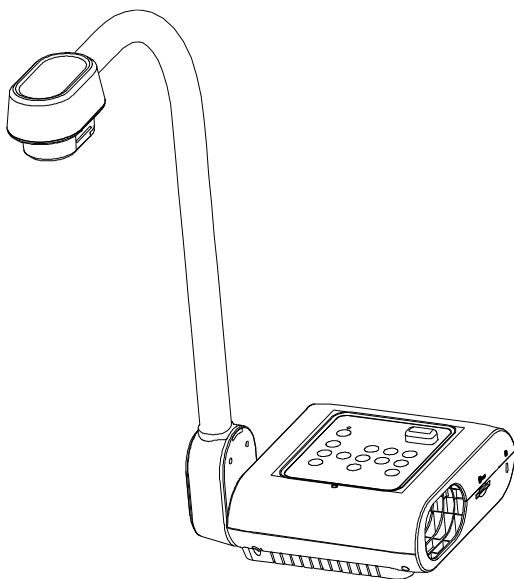

AVerVision F17+

— **Manual del usuario** —

Advertencia

Este dispositivo es un producto de Clase A. Este producto puede causar interferencias de radio en un entorno doméstico, en cuyo caso es posible que el usuario deba tomar las medidas pertinentes.

EXENCIÓN DE RESPONSABILIDAD

No se asume responsabilidad alguna, ya sea expresa o implícita, sobre el contenido de este documento, su calidad, rendimiento, comerciabilidad o idoneidad para un fin particular. Se ha revisado la fiabilidad de la información contenida en este documento; no obstante, no se asume ninguna responsabilidad en caso de imprecisiones. La información contenida en este documento está sujeta a cambios sin previo aviso.

En ningún caso, AVer será responsable de daños directos, indirectos, especiales, fortuitos o consecuentes derivados del uso o la incapacidad de usar este producto o su documentación, aun cuando se haya advertido de la posibilidad de dichos daños.

MARCAS COMERCIALES

«AVer» es una marca comercial propiedad de AVer Information Inc. Otras marcas comerciales utilizadas en este documento con fines descriptivos pertenecen exclusivamente a sus empresas correspondientes.

COPYRIGHT

© 2024 AVer Information Inc. Todos los derechos reservados. | 22 septiembre 2024
Todos los derechos de este objeto pertenecen a AVer Information Inc. Se prohíbe la reproducción o transmisión en cualquier forma o por cualquier medio sin la previa autorización por escrito de AVer Information Inc. AVer Information Inc. se reserva el derecho a modificar sus productos, incluso sus especificaciones, y cualquier otra información aquí expuesta sin previo aviso. Los impresos oficiales de cualquier información prevalecerán en caso de cualquier discrepancia entre la información aquí contenida y la información contenida en la hoja impresa. "AVer" es una marca registrada propiedad de AVer Information Inc. Otras marcas registradas mencionadas aquí para propósito de descripción sólo pertenecen a cada una de sus empresas.

Ayuda Adicional

Para preguntas frecuentes, soporte técnico y descargas de software y manuales de instrucciones, visite:

Centro de descargas:

<https://www.avereurope.com/download-center>

Soporte técnico:

<https://www.avereurope.com/technical-support>

Información de contacto

AVer Information Europe B.V.

Westblaak 134, 3012 KM, Rotterdam, The Netherlands

Tel: +31 (0) 10 7600 550

Tabla de contenido

Overview	1
Contenido del paquete	1
Accesorios opcionales.....	1
Información de piezas	2
Panel de control	3
Control remoto.....	4
Conexiones	6
Panel posterior	6
Panel izquierdo.....	7
Conexión a un microscopio	8
Empezar	10
Almacenamiento y manejo	10
Área de disparo	11
Luz aérea	13
Sensor de infrarrojos	13
Montaje del F17+ en una superficie plana.....	14
Lámina de protección antideslumbramiento.....	14
Almacenamiento de memoria externo	15
Inserción y extracción de la tarjeta SD	15
Inserción de una memoria USB	15
Menú OSD	16
Transferencia de imágenes capturadas y videos a una computadora.....	27
Especificaciones técnicas	28
Solucionar problemas	30
Garantía limitada	31

Overview

Contenido del paquete

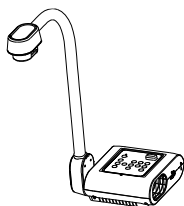

AVerVision F17+

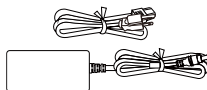

Adaptador de corriente y cable de alimentación*

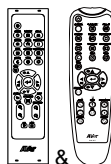

Mando a distancia**



AAA baterías (x2)

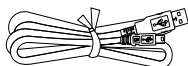

Cable USB
(Tipo C a Tipo A)

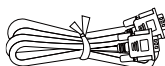

Cable RGB



Tarjeta de garantía
(Solo para Japón)



Guía de inicio rápido

*El Adaptador de alimentación variará en función de la toma de corriente estándar del país en el que se venda.

**Su dispositivo puede venir con uno de los dos controles remotos.

Accesorios opcionales



Bolsa de transporte



Lámina de protección antideslumbramiento



Adaptador microscópico
(Acoplador de goma de 28mm, Acoplador de goma de 34mm)

Información de piezas

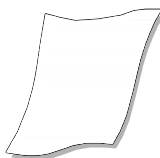
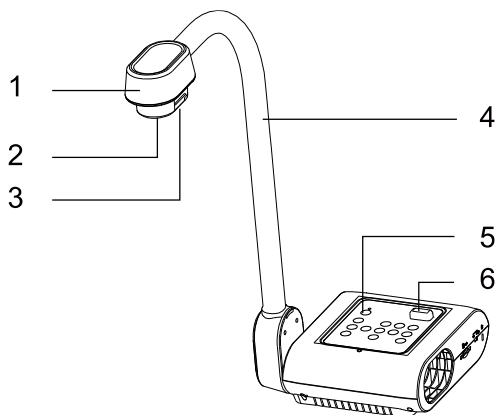

Vista frontal

1. Cabezal de la cámara
2. Objetivo de la cámara
3. Luz LED
4. Brazo flexible
5. Panel de control*
6. Sensor de infrarrojos

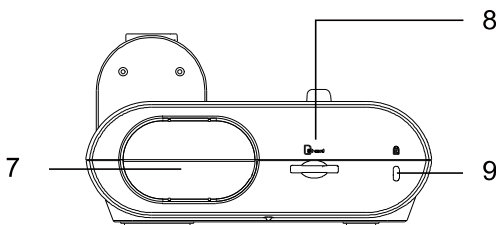

Panel derecho

7. Soporte de la cámara
8. Ranura de tarjeta SD
9. Bloqueo Kensington

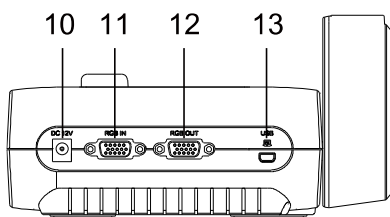

Panel posterior

10. DC12V
11. Puerto de entrada RGB
12. Puerto de salida RGB
13. USB-C port

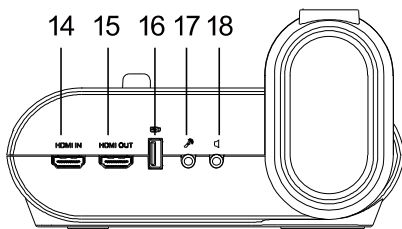





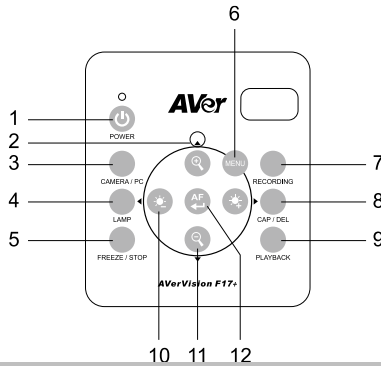

Panel izquierdo

14. Puerto de entrada HDMI
15. Puerto de salida HDMI
16. Puerto USB
17. Puerto del micrófono
18. Puerto de los auriculares

*Consulte el [Panel de control](#) para obtener más detalles.

Panel de control









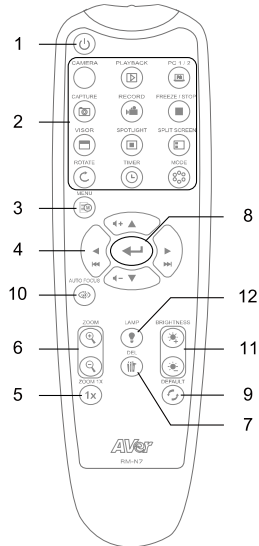
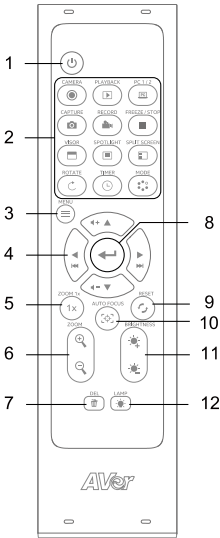







Nombre	Función
1. POWER	Enciende tu dispositivo o entra en modo de espera.
2. Directional Buttons	<ul style="list-style-type: none"> Control de giro e inclinación para zoom digital Navega por el menú. Ajusta el volumen. Avanza o retrocede el video.
3. CAMERA / PC	Cambie entre la visualización en directo de la cámara y la fuente VGA/HDMI externa.
4. LAMP	Encienda o apague la lámpara.
5. FREEZE / STOP	<ul style="list-style-type: none"> Pausar o reanudar la visualización de imágenes en el modo Cámara. Detenga la reproducción de audio y video en el modo de reproducción.
6. MENU	Entra y sal del menú y submenú OSD.
7. RECORDING	Inicia/Detiene la grabación de audio/video. La grabación de audio y video solo puede guardarse en una tarjeta SD o unidad flash USB. Consulte Almacenamiento de memoria externo .
8. CAP / DEL	<ul style="list-style-type: none"> Tome instantáneas y guárdelas en una tarjeta SD o en una unidad flash USB. Elimine la imagen/video seleccionado en el modo de reproducción.
9. PLAYBACK	Visualiza y reproduce imágenes capturadas y archivos de vídeo.
10.  / 	Ajusta el brillo.
11.  / 	Acércate o aléjate.
12. 	<ul style="list-style-type: none"> Confirme una selección en el modo de reproducción y en el menú OSD. Iniciar/Pausar la reproducción de vídeo. Ajuste el enfoque automáticamente.

Control remoto

Su dispositivo puede venir con uno de los dos controles remotos.



Nombre	Función
1. Power	Enciende tu dispositivo o entra en modo de espera.
2. Camera	Ver cámara en vivo.
Playback	Ver imágenes y vídeos de la galería.
PC 1/2	Cambie a una fuente VGA/HDMI externa. Pulse el botón de la cámara para volver a la visualización en directo de la cámara.
Capture	Tome instantáneas y guárdelas en una tarjeta SD o en una unidad flash USB. Abra el menú OSD > System > Capture Type para cambiar entre Captura única y Captura continua. <ul style="list-style-type: none"> • Single Capture: Presione una vez para tomar una instantánea. • Continuous capture: Presione para iniciar y pausar la captura. También puede configurar el intervalo de captura.
Record	Inicie y detenga la grabación de audio y video. Almacene sus grabaciones en una tarjeta SD o en una unidad flash USB.
Freeze/Stop	Congeele la visualización en directo de la cámara o detenga la reproducción de video.
Visor	N/A

 Spotlight	N/A
 Split Screen	N/A
 Rotate	Dale la vuelta a la vista de la cámara.
 Timer	<ul style="list-style-type: none"> • Inicie, pause o detenga el temporizador. • Establezca el intervalo del temporizador en el menú OSD.
 Mode	Cambie entre los modos Normal, Fotograma alto, Alta calidad, Microscopio, Infinito y Marco.
3.  Menu	Abra y cierre el menú OSD.
4. 	<ul style="list-style-type: none"> • Control de giro e inclinación para zoom digital • Navega por el menú. • Ajusta el volumen. • Avanza o retrocede el video.
5. ZOOM 1x	Restablezca la relación de zoom a 1x.
6.  Zoom	Acércate o aléjate.
7.  Del	Elimine las imágenes o videos seleccionados.
8. 	<ul style="list-style-type: none"> • Confirme una selección en el menú OSD. • Reproducir y pausar el vídeo.
9.  Reset	Restablezca la configuración predeterminada de fábrica.
10.  Auto Focus	Enfoque automáticamente.
11.  Brightness	Ajusta el brillo.
12.  Lamp	Encienda o apague la lámpara.

Conexiones

Antes de realizar las conexiones, asegúrese de que todos los dispositivos estén apagados. Si no está seguro(a) dónde conectar, sólo siga las conexiones que se ilustran abajo y también consulte el manual del dispositivo que esté conectando a la AVerVision F17+.

Panel posterior

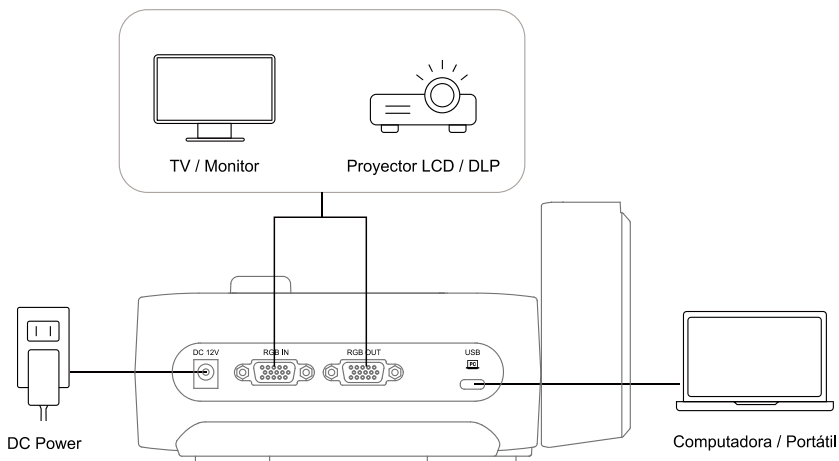

Puerto	Función
DC 12V	Conecte el adaptador de corriente F17+ a una toma de corriente CA estándar de 100 V-240 V. Presione  para encender.
Entrada / Salida RGB	Conecte su F17+ a un televisor/monitor o un proyector LCD/DLP para entrada y salida de imágenes mediante el cable RGB.
USB-C	Conéctese a una computadora usando el cable USB Tipo-C a Tipo-A para transferir videos y almacenar imágenes.

Panel izquierdo

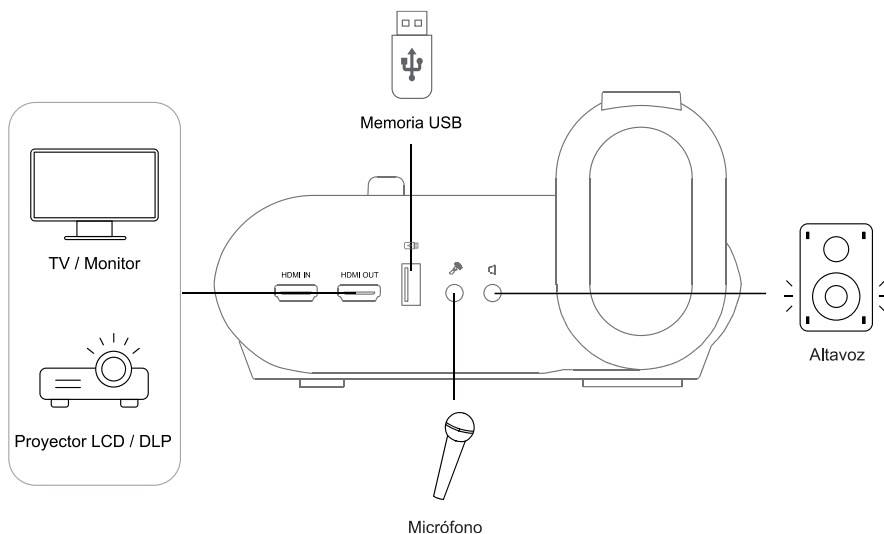

Puerto	Función
Entrada / Salida HDMI	Conéctese a un televisor/monitor o un proyector LCD/DLP para entrada y salida de pantalla.
USB	Inserte una unidad flash USB para guardar imágenes y videos.
Puerto del micrófono	Conéctese a un micrófono externo. El micrófono incorporado se desactivará cuando se conecte un micrófono externo a este puerto.
Puerto de los auriculares	Conéctelo a un altavoz amplificador para salida de audio.

Conexión a un microscopio

Conecte el dispositivo AVerVision F17+ a un microscopio para poder examinar objetos microscópicos en una pantalla grande sin forzar la vista.

1. Seleccione **IMAGE > Preview Mode > Normal (Microscopio)** y pulse .

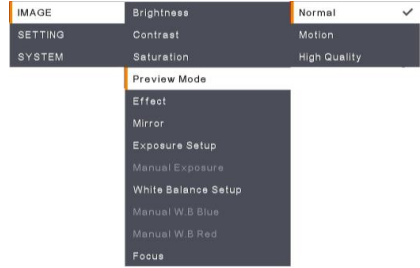

2. Apunte la cabeza de la cámara al punto más distante y presione **AUTO FOCUS**.

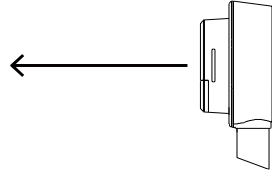

3. Ajuste el enfoque del microscopio.

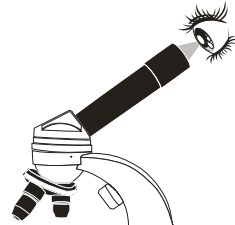

4. Seleccione el tamaño apropiado del acoplador de goma para la lente del microscopio e insértelo en el adaptador del microscopio.

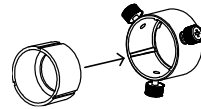

5. Retire la lente para microscopio del microscopio y conéctela al adaptador del microscopio con el adaptador de goma insertado. Ajuste los 3 pernos hasta que el adaptador asegure la lente.

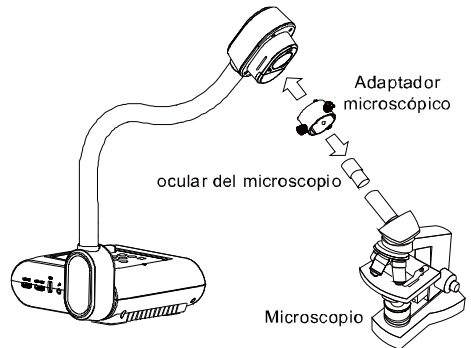

- Para la lente ocular, sugerimos usar una lente ocular de 15mm o mayor.
- Realice el ajuste manualmente para una visualización óptima de la imagen.

6. Conecte el adaptador del microscopio a la cabeza de la cámara del AVerVision. Luego conéctelo al AVerVision y al microscopio.

7. Asegúrese de que la flecha en la cabeza de la cámara y el adaptador del microscopio estén del mismo lado para conectar y torcer en sentido horario para que las flechas se encuentren y se bloquee.

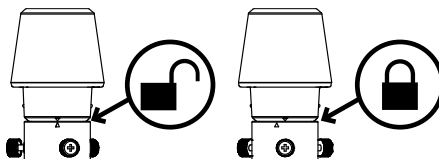

Empezar

Almacenamiento y manejo

El diseño de cuello de cisne le permite doblar libremente el brazo y almacenar la cabeza de la cámara en el soporte de la cámara. Una vez que se haya asegurado apropiadamente la cabeza de la cámara al soporte de la cámara, puede usar el brazo para llevar el AVerVision F17+.

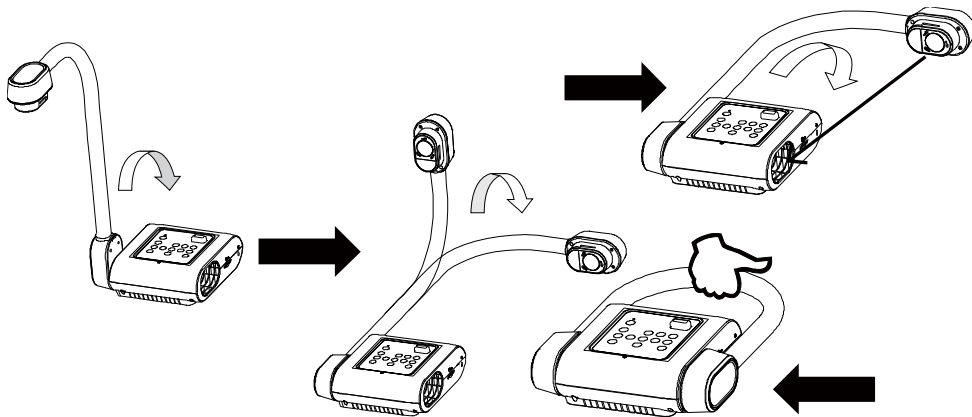

Área de disparo

El área de disparo abarca un área de 605 x 450 mm en el modo High Quality.
Mayor que a A3

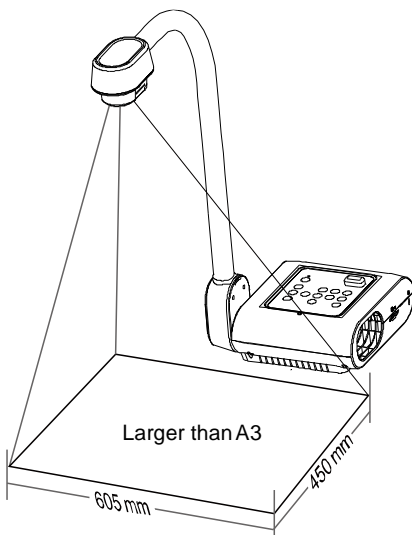

Para acceder al modo **High Quality**, seleccione **IMAGE > Preview Mode > High Quality** y pulse .

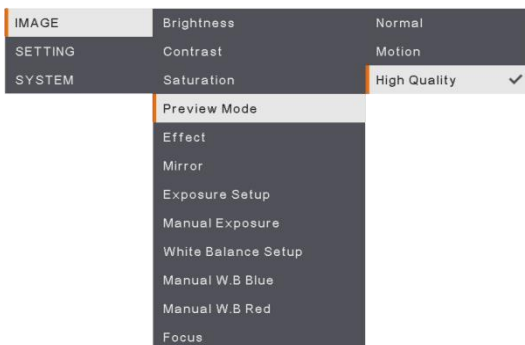

Si la cabeza de la cámara está en posición vertical, presione ROTATE [ROTAR] en el panel de control o el control remoto dos veces para rotar la imagen a 180°.

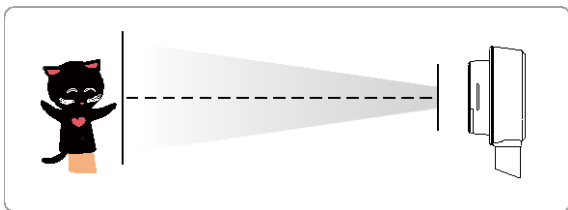

Para reflejar la imagen, presione **IMAGE** > seleccione Mirror [Espejo], presione , y seleccione On [Encendido].



Luz aérea

Presione el botón LAMP [LÁMPARA] en el panel de control o el control remoto para encender o apagar la lámpara.

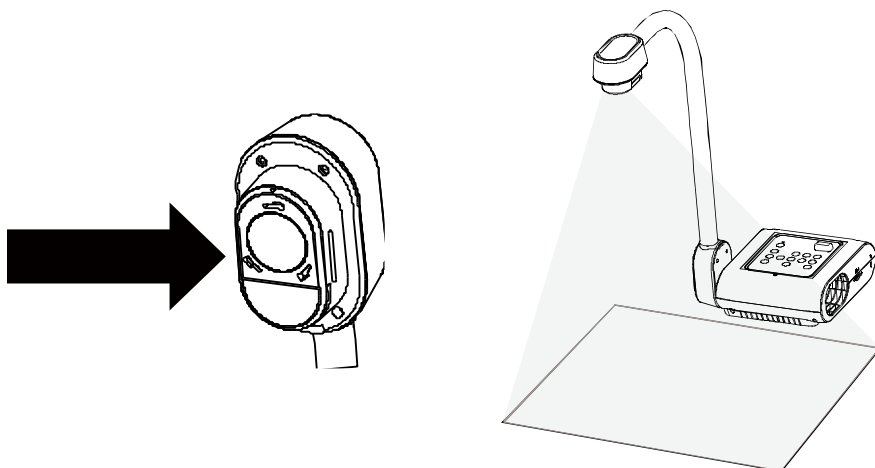

Sensor de infrarrojos

Para utilizar la unidad apunte con el mando a distancia al sensor de infrarrojos.

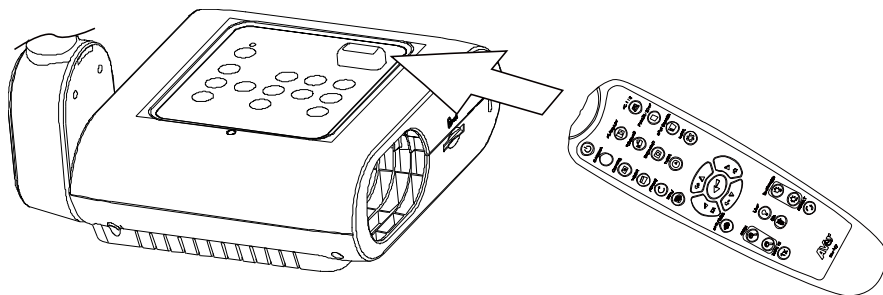

Montaje del F17+ en una superficie plana

Mida y marque la línea horizontal de 75 mm entre los dos orificios en la superficie plana, tal como se muestra en la imagen. Utilice dos tornillos M4.0 para orificios de 6 mm y fije el F17+ en la superficie plana.



Lámina de protección antideslumbramiento

La lámina antirreflectante es una película de recubrimiento especial que ayuda a eliminar cualquier reflejo que pueda haber cuando se muestran objetos o superficies muy brillantes como revistas o fotografías. Para usar esta lámina antirreflectante, solamente tiene que colocarla sobre el documento brillante para reducir la luz reflejada.

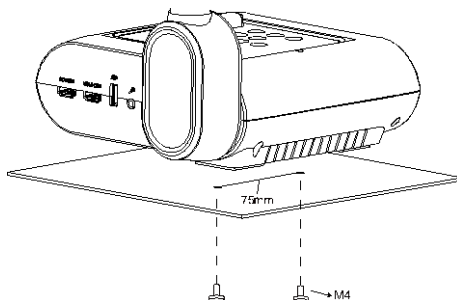
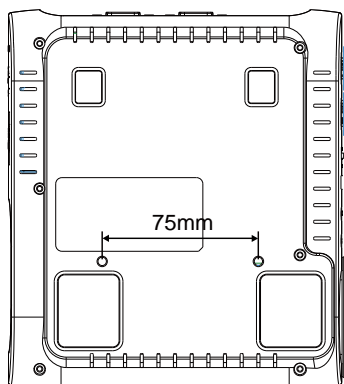
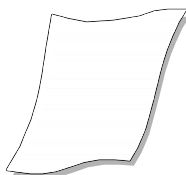

Almacenamiento de memoria externo

AVerVision F17+ admite tanto tarjetas de memoria SD como memorias USB para capturar imágenes y grabaciones de audio y video adicionales. AVerVision F17+ puede detectar cuándo hay conectado un dispositivo y cambiar automáticamente al último dispositivo de almacenamiento detectado. Si no se conecta un dispositivo externo, todas las imágenes fijas se guardarán en la memoria integrada.

Inserción y extracción de la tarjeta SD

Inserte la tarjeta orientada hacia abajo hasta llegar al final. Para retirar la tarjeta, empújela para expulsarla y hálela para retirarla. La capacidad admitida para una tarjeta SD va de 1GB a 32GB (FAT32). Recomendamos usar tarjetas SDHC de clase 6 o superior para una grabación de alta calidad.



tarjeta SD

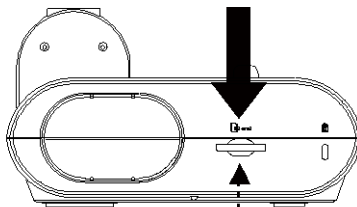

Inserción de una memoria USB

Conecte la memoria USB en la ranura USB. AVerVision F17+ puede admitir una memoria USB de 1GB a 32GB (FAT32). **Es mejor formatear la memoria USB mediante AVerVision F17+ para una mejor grabación de video.**



memoria USB

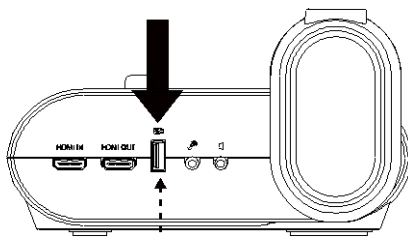

Menú OSD

Existen tres opciones principales en el menú OSD: **IMAGE**, **SETTING** y **SYSTEM**.

IMAGE	Brightness
SETTING	Contrast
SYSTEM	Saturation
	Preview Mode
	Effect
	Mirror
	Exposure Setup
	Manual Exposure
	White Balance Setup
	Manual W.B Blue
	Manual W.B Red
	Focus

IMAGE

IMAGE	Capture Resolution
SETTING	Capture Quality
SYSTEM	Capture Type
	Capture Interval
	Storage
	Format
	USB to PC
	USB Streaming Format
	Mic Volume
	Timer
	Timer Interval

SETTING

IMAGE	Language
SETTING	Output Display
SYSTEM	Backup
	Save Setting
	Recall Setting
	Flicker
	Information
	Default

SYSTEM

Desplazamiento por el menú y submenú

1. Pulse el botón **MENU** en el mando o panel de control.
2. Pulse ►, ◀, ▲ y ▼ para elegir una selección en la lista del menú.
3. Pulse (◀) para realizar una selección.
4. Utilice ▲ y ▼ para ajustar el parámetro o realizar una selección.
5. Pulse (◀) para acceder al submenú.

Imagen

Pantalla del menú	Función
 <p>The screenshot shows a camera menu with three main categories: IMAGE, SETTING, and SYSTEM. Under the IMAGE category, 'Brillness' is highlighted. To its right, a '+' sign indicates it can be increased. The other options listed are Contrast (125) and Saturation (—). A list of other settings is visible below, including Preview Mode, Effect, Mirror, Exposure Setup, Manual Exposure, White Balance Setup, Manual W.B. Blue, Manual W.B. Red, and Focus.</p>	<p>Brillo (Brightness) Ajuste el nivel de brillo manualmente entre 0 y 255.</p>
 <p>The screenshot shows the same camera menu as above, but now 'Contrast' is highlighted. To its right, the value '128' is displayed. The other options and the list below remain the same.</p>	<p>Contraste (Contrast) Ajuste el nivel de contraste manualmente entre 0 y 255 en entornos luminosos y oscuros.</p>
 <p>The screenshot shows the same camera menu as above, but now 'Saturation' is highlighted. To its right, a '—' sign indicates it can be adjusted. The other options and the list below remain the same.</p>	<p>Saturación (Saturation) Ajuste el nivel de saturación manualmente entre 0 y 255.</p>

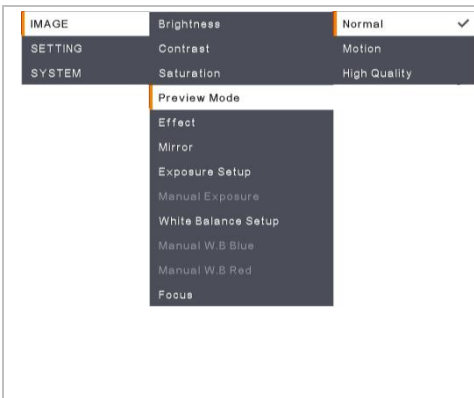

Modo de vista previa (Preview Mode)

Seleccione entre los distintos ajustes de visualización de imagen.

Normal (Normal) (Microscopio): ajusta el gradiente de la imagen.

Motion (Movimiento): alta frecuencia de actualización en una imagen en movimiento.

High Quality (Alta calidad): alta resolución con la mejor calidad.

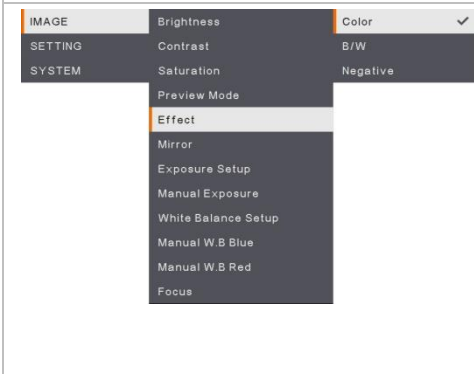

Efecto (Effect)

Convierta la imagen en positivo (color verdadero), monocromo (blanco y negro) o negativo.

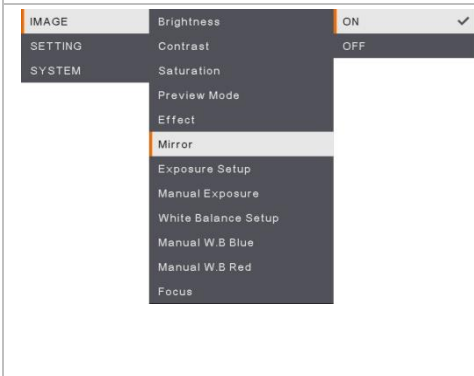

Espejo (Mirror)

Seleccione esta opción para voltear la imagen a la izquierda y a la derecha.



Configuración de exposición (Exposure Setup)

Seleccione **AUTO** para ajustar automáticamente la configuración de exposición y balance de blancos y corregir el color y la compensación de exposición.

Seleccione **MANUAL** para activar la configuración avanzada para la exposición manual y el balance de blancos.

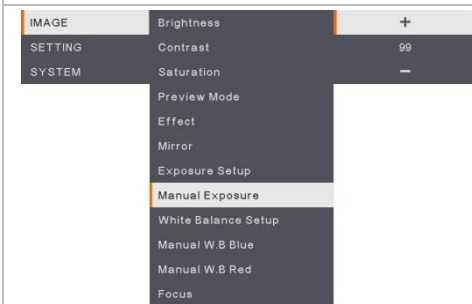

Exposición manual (Manual Exposure)

MANUAL: ajuste manualmente el nivel de exposición. La exposición puede ajustarse entre 0 y 99.



Configuración del balance de blancos (White Balance Setup)

Seleccione la opción Balance de blancos para varias condiciones de luz o temperatura de color.

AUTO: ajuste el balance de blancos de forma automática.

MANUAL: ajuste manualmente el nivel de color. Seleccione Manual para activar la configuración avanzada de balance de blancos.

IMAGE	Brightness	+
SETTING	Contrast	112
SYSTEM	Saturation	—
	Preview Mode	
	Effect	
	Mirror	
	Exposure Setup	
	Manual Exposure	
	White Balance Setup	
	Manual W.B Blue	
	Manual W.B Red	
	Focus	

Azul de balance de blancos manual (Manual WB Blue)

Ajuste manualmente el nivel de color azul. El nivel de color puede ajustarse hasta un valor de 255.

IMAGE	Brightness	+
SETTING	Contrast	113
SYSTEM	Saturation	—
	Preview Mode	
	Effect	
	Mirror	
	Exposure Setup	
	Manual Exposure	
	White Balance Setup	
	Manual W.B Blue	
	Manual W.B Red	
	Focus	

Rojo de balance de blancos manual (Manual WB Red)

Ajuste manualmente el nivel de color rojo. El nivel de color puede ajustarse hasta un valor de 255.

IMAGE	Brightness	+
SETTING	Contrast	101
SYSTEM	Saturation	—
	Preview Mode	
	Effect	
	Mirror	
	Exposure Setup	
	Manual Exposure	
	White Balance Setup	
	Manual W.B Blue	
	Manual W.B Red	
	Focus	

Enfocar (Focus)

Ajusta manualmente el enfoque.

Configuración

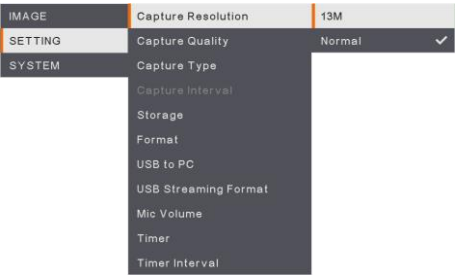
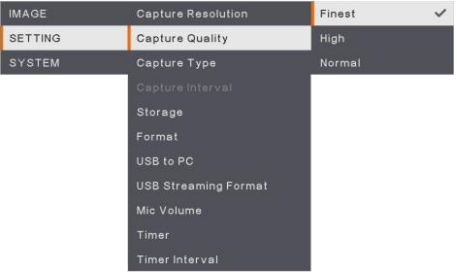
Pantalla del menú	Función
 <p>The screenshot shows the camera settings menu. The 'IMAGE' category is selected, and 'Capture Resolution' is set to '13M'. Other options like 'Capture Quality' (Normal), 'Capture Type', 'Capture Interval', 'Storage', 'Format', 'USB to PC', 'USB Streaming Format', 'Mic Volume', 'Timer', and 'Timer Interval' are visible.</p>	<p>Resolución de captura (Capture Resolution) Seleccione el tamaño de captura. En el ajuste 13M, el tamaño de la resolución de captura es de 4.208 x 3.120. Si se selecciona Normal, el tamaño de la captura se basará en la configuración de resolución.</p>
 <p>The screenshot shows the camera settings menu. The 'SETTING' category is selected, and 'Capture Quality' is set to 'Finest'. Other options like 'Capture Resolution' (FINEST), 'Capture Type' (Normal), 'Capture Interval', 'Storage', 'Format', 'USB to PC', 'USB Streaming Format', 'Mic Volume', 'Timer', and 'Timer Interval' are visible.</p>	<p>Calidad de captura (Capture Quality) Seleccione la configuración de la compresión de captura. Seleccione Finest (Máxima) para obtener la compresión de captura de mejor calidad.</p>
 <p>The screenshot shows the camera settings menu. The 'SETTING' category is selected, and 'Capture Type' is set to 'Continuous'. Other options like 'Capture Resolution' (Single), 'Capture Quality' (Continuous), 'Capture Interval', 'Storage', 'Format', 'USB to PC', 'USB Streaming Format', 'Mic Volume', 'Timer', and 'Timer Interval' are visible.</p>	<p>Tipo de captura (Capture Type) Seleccione el tipo de captura. Single (Individual): captura una sola imagen. Continuous (Continua): captura imágenes sucesivas (pulse cualquier tecla para detener la captura continua). Seleccione Continuuous (Continua) para activar la opción Capture Interval (Intervalo de captura).</p>
 <p>The screenshot shows the camera settings menu. The 'SETTING' category is selected, and 'Capture Interval' is set to '1 sec'. Other options like 'Capture Resolution' (+), 'Capture Quality' (1 sec), 'Capture Type' (-), 'Capture Interval', 'Storage', 'Format', 'USB to PC', 'USB Streaming Format', 'Mic Volume', 'Timer', and 'Timer Interval' are visible.</p>	<p>Intervalo de captura (Capture Interval) Establezca el intervalo de tiempo para la captura continua. La duración puede establecerse en un máximo de 600 seg. (10 min.).</p>

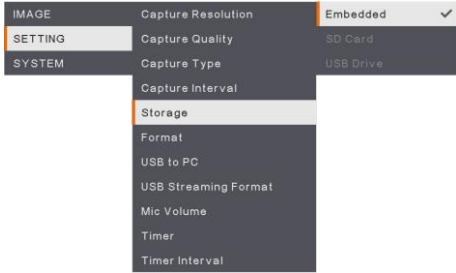

Almacenamiento (Storage)

Cambie la ubicación del almacenamiento. La grabación de audio y video puede solo se puede guardar en la tarjeta de memoria SD o en una unidad flash USB.

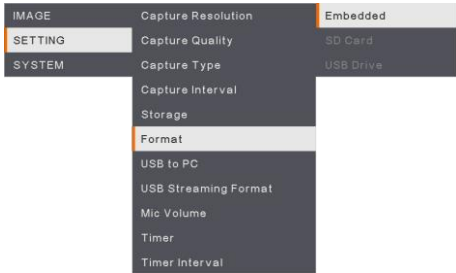

Formatear (Format)

Formatee para eliminar todos los datos en la memoria seleccionada.



USB a PC (USB to PC)

Seleccione el estado de la AVerVision F50+ cuando esté conectada a un ordenador mediante un cable USB.

Camera (Cámara): puede utilizarse como la webcam de un ordenador o con nuestro software integrado para grabar video y capturar imágenes.

Storage (Almacenamiento): transfiera las imágenes/videos capturados de la memoria al disco duro del ordenador.

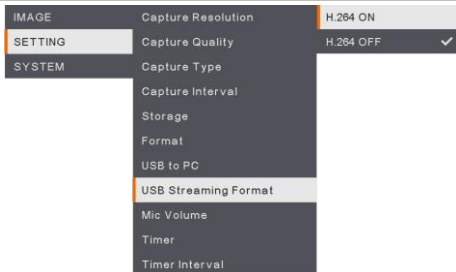

USB Streaming Format (USB Streaming Format)

Para el estándar de compresión de vídeo, puede seleccionar **H.265 ON** o **H.265 OFF**.

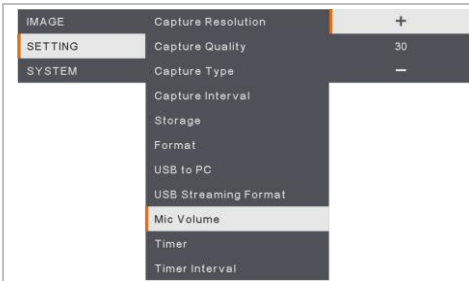

Volumen de micrófono (MIC Volume)

Ajuste la entrada del volumen de la grabación o la entrada de audio USB.



Iniciar temporizador (Start Timer)

Inicie el temporizador. El temporizador cuenta automáticamente hacia delante cuando la cuenta atrás llega a cero para mostrar el tiempo transcurrido.

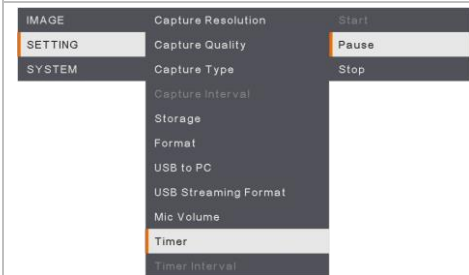

Pausar/Detener temporizador (Pause/Stop Timer)

Pulse el botón Menu mientras el temporizador está en marcha para pausarlo o detenerlo.

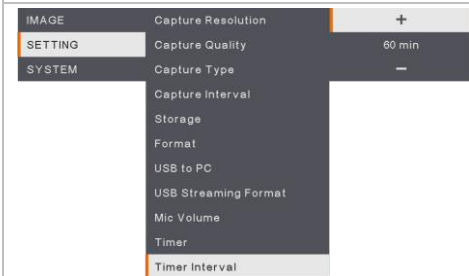

Intervalo de temporizador (Timer Interval)

Establezca la duración del temporizador hasta horas.

System

Pantalla del menú	Función
 <p>The screenshot shows the menu screen with the 'Language' option selected. The menu items are: Language (English), Output Display (繁體中文), Backup (日本語), Save Setting (Deutsch), Recall Setting (Français), Flicker (Español), Information (简体中文), and Default (Italiano). The 'English' option is highlighted with a checkmark.</p>	<p>Idioma (Language) Cambie y seleccione un idioma distinto. La F50+ admite hasta 12 idiomas.</p>
 <p>The screenshot shows the menu screen with the 'Output Display' option selected. The menu items are: Language (3840x2160 @ 60), Output Display (3840x2160 @ 30), Backup (1920x1080), Save Setting (1280x720), Recall Setting (1024x768), Flicker, Information, and Default.</p>	<p>Visualización de salida (Output Display) Establezca la resolución con la que se mostrará la imagen en la pantalla. La resolución del dispositivo de salida se detecta automáticamente y se configura con la máxima resolución.</p>
 <p>The screenshot shows the menu screen with the 'Backup' option selected. The menu items are: Language (SD Card), Output Display (USB Drive), Backup, Save Setting, Recall Setting, Flicker, Information, and Default.</p>	<p>Copia de seguridad (Backup) Copie la imagen de la memoria integrada a la tarjeta SD o unidad flash USB.</p>
 <p>The screenshot shows the menu screen with the 'Save Setting' option selected. The menu items are: Language (Profile 1), Output Display (Profile 2), Backup (Profile 3), Save Setting, Recall Setting, Flicker, Information, and Default.</p>	<p>Guardar configuración (Save Setting) Guarde los ajustes actuales (brillo, contraste, saturación, modo de vista previa, etc.) en el número de perfil seleccionado.</p>



Recuperar configuración (Recall Setting)
 Restablece la configuración del número de perfil seleccionado.

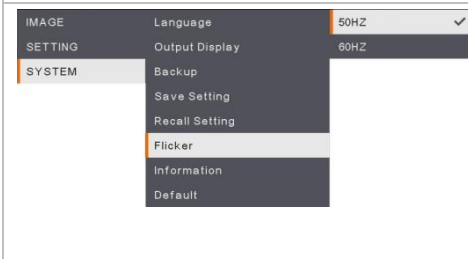

Parpadeo (Flicker)
 Seleccione entre 50 Hz o 60 Hz. Algunos dispositivos de visualización no admiten frecuencias de actualización elevadas. La imagen parpadeará un par de veces al cambiar a otra frecuencia de actualización.

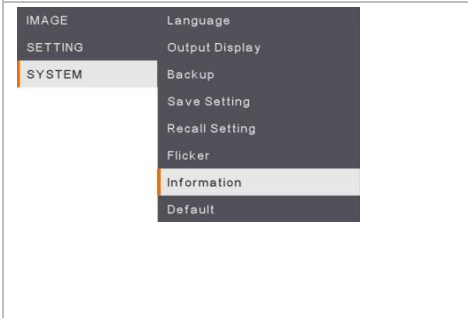

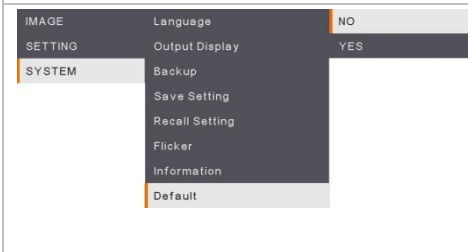
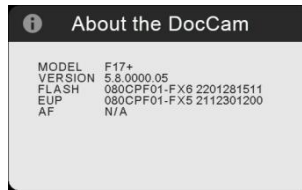

Información (Information)
 Muestra la información del producto.



Predeterminado (Default)
 Restaure todos los ajustes a los valores predeterminados de fábrica. Se eliminarán todas las configuraciones guardadas.

Playback

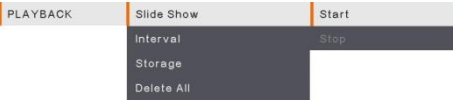
Puede utilizar la función de reproducción para configurar las imágenes o vídeos guardados.

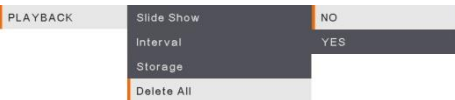
Pantalla del menú	Función
 <p>PLAYBACK Slide Show Start Interval Stop Storage Delete All</p>	Presentación (Slide Show) Inicie o detenga la presentación.
 <p>PLAYBACK Slide Show + Interval 1 sec Storage - Delete All</p>	Intervalo (Interval) Establezca el intervalo entre las imágenes o vídeos.
 <p>PLAYBACK Slide Show Embedded Interval SD Card ✓ Storage USB Drive Delete All</p>	Almacenamiento (Storage) Elija las imágenes o los vídeos de Storage: Integrado, Tarjeta SD o Unidad USB.
 <p>PLAYBACK Slide Show NO Interval YES Storage Delete All</p>	Eliminar todo (Delete All) Seleccione esta opción para eliminar todas las imágenes o vídeos guardados.

Transferencia de imágenes capturadas y videos a una computadora

Puede guardar sus imágenes/vídeos de dos formas:

1. Memoria integrada + Tarjeta SD
2. Memoria integrada + Unidad USB



DEBE leer y cumplir la siguiente instrucción **ANTES** de conectar el cable USB.

1. **SE DEBE** cambiar USB to PC [USB a PC] a STORAGE [ALMACENAMIENTO] antes de conectar el cable USB.

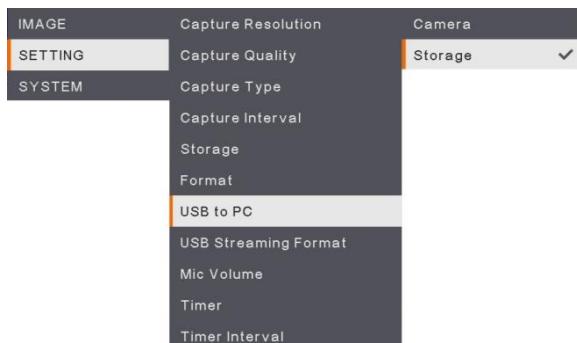

2. Cuando "**Mass Storage Start (must check)**...[Inicio del almacenamiento masivo (debe revisar)...]" aparezca en la esquina inferior derecha de la pantalla de presentación, usted puede conectar el cable USB.
3. Al conectar el cable USB, el sistema detectará automáticamente el nuevo disco removible. Ahora ya puede transferir las imágenes o vídeos capturados de la **memoria integrada de la F17+, tarjeta SD o unidad USB** al disco duro del ordenador.

Especificaciones técnicas

Imagen

Sensor	1/3.06" CMOS
Número de píxeles	13 megapíxeles
Tasa de fotogramas	60 fps (máx.)
Balance de blanco	Automática / Manual
Exposición	Automática / Manual
Modo de imagen	Normal (Microscopio) / Motion / High Quality
Efecto	Color / Blanco y negro / Negativo
Salida RGB analógica	1920x1080 @60, 1280x720 @60, 1024x768 @60
Salida HDMI	3840x2160 @60/30, 1920x1080 @60, 1280x720 @60, 1024x768 @60
Captura de imágenes	200 fotogramas (XGA)

Óptica

Enfoque	Automática / Manual
Área de disparo	605mm x 450mm
Zoom	23X (max.) (zoom óptico de 1x; zoom digital de 23x)

Alimentación

Fuente de alimentación	DC 12V, 100-240V, 50-60Hz
Consumo	12 vatios con la lámpara apagada; 12.8 vatios con la lámpara encendida

Iluminación

Tipo de lámpara	Luz LED
-----------------	---------

Entrada/Salida

Salida HDMI	SÍ (HDMI, pass through)
Entrada HDMI	SÍ (HDMI, pass through)
Entrada RGB	SÍ (D-sub de 15 pines, pass through)
Salida RGB	SÍ (D-sub de 15 pines, pass through)
Puerto USB A	1 (tipo A para unidad flash USB)
Puerto USB C	1 (para conexión a PC)
Micrófono	Integrado
Ranura de tarjeta D	1 (SD / SDHC, hasta 32 GB)
Salida de línea	Conector telefónico
Micrófono	Entrada de micrófono

Entrada de CC de 12 V	Conector de alimentación
-----------------------	--------------------------

Conector de seguridad Kensington	SI
----------------------------------	----

Dimensiones

Funcionamiento	380mm x 200mm x 545mm (+/-2mm incluye pata de caucho)
Plegado	305mm x 250mm x 77mm (+/-2mm incluye pata de caucho)
Peso	2.56 kg (unas 5.64 libras aproximadamente)

Almacenamiento externo

Tarjeta SD	32 GB máx. (FAT32)
Memoria USB	32 GB máx. (FAT32)

*Las especificaciones están sujetas a cambio sin previo aviso.

Solucionar problemas

Esta sección proporciona numerosas sugerencias útiles sobre el modo de resolver problemas comunes que aparecen cuando se utiliza el dispositivo AVerVision F17+.

No hay ninguna imagen en la pantalla de presentación.

1. Vuelva a comprobar todas las conexiones según se indica en este manual.
2. Compruebe el conmutador de encendido y apagado del dispositivo de salida de visualización.
3. Compruebe la configuración del dispositivo de salida de visualización.
4. Si está haciendo la presentación en una computadora portátil o de escritorio a través de un dispositivo de salida de visualización, verifique la conexión del cable de salida RGB (VGA) de la computadora a la entrada RGB de la AVerVision F17+ y asegúrese de que la AVerVision F17+ esté en el modo de PC.

He configurado el dispositivo AVerVision F17+ y comprobado todas las conexiones tal y como se especifica en el manual, pero no se muestra ninguna imagen en la pantalla de presentación.

1. Una vez que se active la energía, la unidad se fijará al modo en espera. Presione el botón POWER [Energía] para encender.
2. Si el dispositivo de salida de visualización es un televisor o cualquier dispositivo analógico, cambie el conmutador TV-RGB a TV

La imagen de la pantalla de presentación se muestra distorsionada o borrosa.

1. Reestablezca todas las configuraciones cambiadas si las hay, a la configuración predefinida del fabricante. Presione **MENU luego vaya** a SYSTEM > Default [SISTEMA > Predefinido] y seleccione YES en el menú OSD.
2. Utilice las funciones de menú Brightness (Brillo) y Contrast (Contraste) para reducir la distorsión.
3. Si descubre que la imagen está borrosa o desenfocada, presione el botón de enfoque automático del panel de control o del mando a distancia.

No hay ninguna señal de PC en la pantalla de presentación.

1. Compruebe las conexiones de todos los cables entre el dispositivo de visualización, el dispositivo AVerVision F17+ y su PC.
2. Conecte su PC al dispositivo AVerVision F17+ antes de encender su PC.
3. Para computadoras portátiles, presione repetidamente FN+F5 para alternar entre los modos de visualización y visualizar las imágenes de computadora en la pantalla de presentación. Para ver instrucciones diferentes, por favor consulte el manual de su computadora portátil.

La pantalla de presentación no muestra la imagen de escritorio exacta en mi equipo de sobremesa o portátil después de pasar del modo Cámara al modo PC.

1. Vuelva a su equipo de sobremesa o portátil, coloque el ratón en el escritorio y haga clic con el botón secundario, elija "Properties" (Propiedades), seleccione la ficha "Setting" (Configuración), haga clic en el monitor "2" y active la casilla de verificación "Extend my Windows desktop onto this monitor" (Extender el escritorio de Windows a este monitor).
2. A continuación, vuelva una vez más a su equipo de sobremesa o portátil, coloque el ratón en el escritorio y haga clic con el botón secundario una vez más.
3. Ahora elija "Graphics Options" (Opciones de gráficos), "Output To" (Salida a), "Intel® Dual Display Clone" y, por último, "Monitor + Notebook" (Monitor + Equipo portátil).
4. Después de seguir estos pasos, debe poder ver la misma imagen de escritorio en su equipo de sobremesa y de escritorio, así como en la pantalla de presentación.

Garantía limitada

Durante un período de tiempo contado a partir de la fecha de compra del producto aplicable y con una duración que se expone en la sección “**Período de garantía del producto AVer adquirido**”, AVer Information Inc. (“AVer”) garantiza que el producto aplicable (“Producto”) se ajusta considerablemente a la documentación de AVer del producto y que su fabricación y componentes no presentan defectos materiales ni de mano de obra cuando se usa con normalidad. “Usted”, tal y como se usa en este contrato, hace referencia a usted como individuo o a la entidad comercial en cuyo nombre usted instala el producto, según sea aplicable. Esta garantía limitada solamente se aplica a Usted como comprador original.

Excepto en lo anterior, el Producto se proporciona “**COMO ESTÁ**”. En ningún caso, AVer garantiza que Usted podrá usar el Producto sin problemas o interrupciones, o que el Producto es adecuado para sus fines. Su remedio exclusivo y toda la responsabilidad de AVer recogidos en este párrafo, a discreción de AVer, se limitará a la reparación o sustitución del Producto por otro igual o similar. Esta garantía no se aplica a (a) ningún Producto en el que el número de serie se haya desfigurado, modificado o quitado, o (b) cajas de cartón, carcasas, baterías, armarios, cintas o accesorios usados con este producto. Esta garantía no se aplica a ningún Producto que haya sufrido daños, deterioro o funcionamiento defectuoso a causa de (a) accidentes, abusos, mal uso, negligencia, incendio, agua, tormentas u otras causas de la naturaleza, uso comercial o industrial, modificación no autorizada del producto o incumplimiento de las instrucciones incluidas con el Producto, (b) uso indebido por alguna persona que no sea un representante del fabricante, (c) cualquier daño por transporte (tales reclamaciones se deben dirigir al transportista), o (d) cualquier otra causa no relacionada con un defecto del Producto. El Período de garantía de cualquier Producto reparado o reemplazado debe ser el que sea más largo de (a) el Período de garantía original o (b) treinta (30) días desde la fecha de entrega del producto reparado o reemplazado.

Limitaciones de la garantía

AVer no ofrece ninguna garantía a terceros. Usted es el responsable de todas las reclamaciones, daños, acuerdos, gastos y honorarios de abogados con respecto a las demandas contra Usted como consecuencia de Su uso o mal uso del Producto. Esta garantía solamente se aplica si el Producto se instala, mantiene y usa conforme a las especificaciones de AVer. Específicamente, las garantías no se extienden a ninguna avería causada por (i) accidentes, fuerza física, eléctrica o magnética inusual, negligencia o mal uso, (ii) fluctuaciones del suministro eléctrico que superen las especificaciones de AVer, (iii) uso del Producto con cualquier accesorio u opciones no proporcionados por AVer o sus agentes autorizados, o (iv) instalación, alteración o reparación del Producto por cualquier otra persona distinta a AVer o a sus agentes autorizados.

Renuncia de garantía

Excepto según lo expresamente aquí proporcionado y dentro de los límites establecidos por la legislación vigente, aver renuncia a todas las garantías respecto al producto, ya sean expresas, implícitas, estatutariamente o de la forma que fuere, incluidas, pero sin limitarse a, calidad satisfactoria, transcurso de relaciones, uso de marca o práctica o las garantías implícitas de comerciabilidad, idoneidad para un fin determinado o el no incumplimiento de los derechos de terceros.

Limitación de responsabilidad

En ningún caso, aver se responsabilizará de ningún daño indirecto, incidental, especial, ejemplar, punitivo o consecuente de ningún tipo, lo que incluye, sin limitación, pérdida de beneficios, datos, ingresos, producción, o uso, interrupción de actividad profesional, u obtención de bienes o servicios sustitutos que surjan de o estén relacionados con esta garantía limitada, o el uso o rendimiento de ningún producto, estuviera basado o no en un contrato, incluida negligencia, o cualquier otra teoría legal, aunque aver hubiera tenido conocimiento de la posibilidad de tales daños.

Toda la responsabilidad de aver por los daños de cualquier tipo, independiente de la forma de acción, no superará en ningún caso el importe pagado por usted a aver por el producto específico en el que se basa esta responsabilidad.

Legislación vigente y sus derechos

Esta garantía le otorga derechos legales específicos; Usted también puede tener otros derechos otorgados por la legislación estatal. Estos derechos pueden variar en función del estado.



Para obtener información sobre el período de garantía, consulte la tarjeta de garantía.
