

VB130 Conference Camera

Quick Start Guide | 快速使用指南

快速使用指南 | クイック・ガイド

빠른 시작 가이드 | Guide Rapide

Guía Rápida | Руководство

Panduan Memulai Cepat

Federal Communication Commission Interference Statement

NOTE: This equipment has been tested and found to comply with the limits for a Class A digital device, pursuant to part 15 of the FCC Rules. These limits are designed to provide reasonable protection against harmful interference when the equipment is operated in a commercial environment. This equipment generates, uses, and can radiate radiofrequency energy and, if not installed and used in accordance with the instruction manual, may cause harmful interference to radio communications. Operation of this equipment in a residential area is likely to cause harmful interference in which case the user will be required to correct the interference at his own expense.

FCC Caution: Any changes or modifications not expressly approved by the party responsible for compliance could void the user's authority to operate this equipment.

This device complies with part 15 of the FCC Rules.

Operation is subject to the following two conditions:

- (1) This device may not cause harmful interference, and
- (2) this device must accept any interference received, including interference that may cause undesired operation.

This Class A digital apparatus complies with Canadian ICES-003. Cet appareil numérique de la classe A est conforme à la norme NMB-003 du Canada.

Warning

This is a Class A product. In a domestic environment this product may cause radio interference in which case the user may be required to take adequate measures.

Caution

Risk of explosion if battery is replaced by an incorrect type. Dispose of used batteries according to the instructions.

PSTI Statement of Compliance

Please refer to the following website: <https://www.aver.com/product-security-advisory>

VCCI-A

この装置は、クラス A 機器です。この装置を住宅環境で使用すると電波妨害を引き起こすことがあります。この場合には使用者が適切な対策を講ずるよう要求されることがあります。

(注)本製品同梱の電源ケーブルは、本製品同梱の電源アダプタでのみ使用してください。

本製品同梱の電源ケーブルは、他の電気機器では使用できません。

사 용 자 안 내 문

이 기기는 업무용 환경에서 사용할 목적으로 적합성평가를 받은 기기로서 가정용 환경에서 사용하는 경우 전자파간섭의 우려가 있습니다.

※ 사용자 안내문은 "업무용 방송통신기자재"에만 적용됩니다.

기종별	사용자안내문
A 급 기기 (업무용 방송통신기자재)	이 기기는 업무용(A 급) 전자파적합기기로서 판매자 또는 사용자는 이 점을 주의하시기 바라며, 가정외의 지역에서 사용하는 것을 목적으로합니다.

警告

為避免電磁干擾，本產品不應安裝或使用於住宅環境。

遙控器電池安全資訊

- 請將電池存放在涼爽與乾燥的位置。
- 不要將電量用盡的電池棄置在家庭廢棄物中。請將電池棄置在特定回收處，或送回原購買的商店。
- 如果長時間不使用電池，請將其取出。電池漏液與腐蝕可能會損壞遙控器，請以安全方式棄置電池。
- 不可混用新舊電池。
- 不可混用不同類型的電池：鹼性、標準（破鋅）或可充電（鎳鎘）電池。
- 不可將電池棄置於火源中。
- 請勿嘗試讓電池端子短路。

COPYRIGHT

© 2025 AVer Information Inc. All rights reserved. | March 10, 2025

The information contained in this documentation is subject to change without notice.

Contact Information

Headquarters

AVer Information Inc.
8F, No.157, Da-An Rd.,
Tucheng Dist., New Taipei City
23673, Taiwan
Tel: +886 (2) 2269 8535

USA Branch Office

AVer Information Inc., Americas
44061 Nobel Drive, Fremont,
CA 94538, USA
Tel: +1 (408) 263 3828
Toll-free: +1 (877) 528 7824

Europe Branch Office

AVer Information Europe B.V.
Westblaak 134, 3012 KM,
Rotterdam, The Netherlands
Tel: +31 (0) 10 7600 550

Japan Branch Office

アバー・インフォメーション株式会社
〒160-0023 日本東京都新宿区
西新宿 3-2-26 立花新宿ビル 7
階
Tel: +81 (0) 3 5989 0290
お客様サポートセンター(固定電
話のみ): +81 (0) 120 008 382

Vietnam Branch Office

Công ty TNHH AVer Information
(Việt Nam)
Tầng 5, 596 Nguyễn Đình
Chiểu, P.3, Quận 3, Thành phố
Hồ Chí Minh 700000, Việt Nam
Tel: +84 (0) 28 22 539 211
Hỗ trợ kỹ thuật: +84 (0) 90 70
080 77

Korea Office

한국 에버 인포메이션 (주)
서울시 종로구 새문안로 92
(신문로 1 가,
광화문오피시아빌딩) 1831,
1832 호
Tel: +82 (0) 2 722 8535

English.....	1
繁體中文.....	8
简体中文.....	15
日本語.....	22
한국어.....	29
Français.....	36
Español	43
Русский	50
Indonesia.....	57

Package Contents



VB130

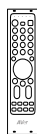

Remote Control

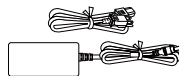

Power Adaptor &
Power Cord

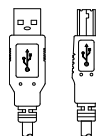

USB 2.0 Type-B to
Type-A Cable (5 m)



USB Type-A to
Type-C Adapter



Wall Mount Kit



Tripod Screw

Optional Accessories

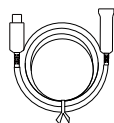

USB 3.1 Extender
10 m / 20 m / 30m



MicroB Expansion
Microphone 10 m / 20
m (cable included)



Screen Mount Kit



Wireless Dongle

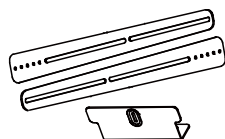

TV VESA Mount Kit



USB 3.1 Type-B to
Type-A Cable (3 m)

* For details on optional accessories, please consult your local dealer.

Overview

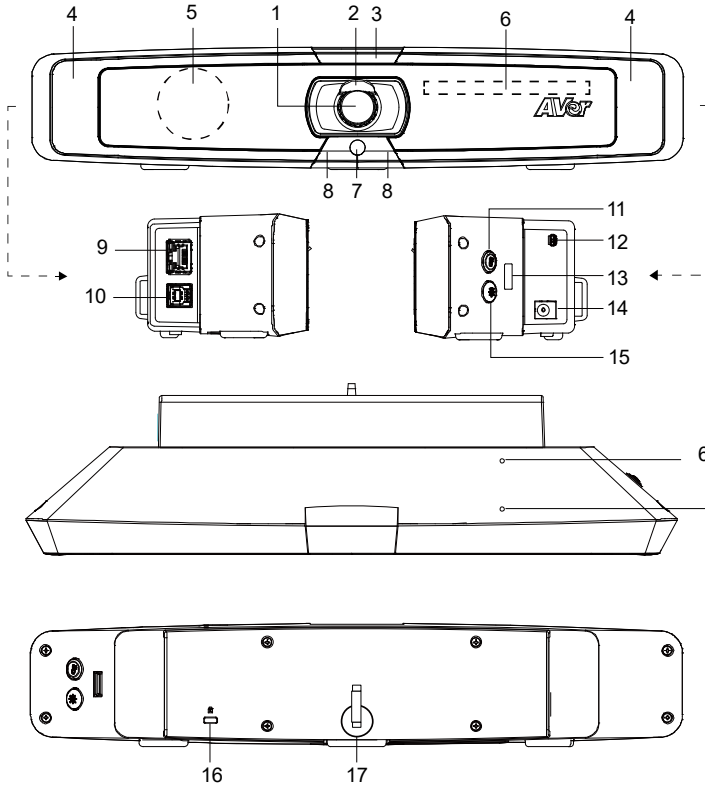

- | | |
|---------------------|--|
| 1. Lens | 10. USB 3.1 Type-B Port |
| 2. Lens Cover | 11. Color Temperature Button |
| 3. LED Indicator | 12. Mini USB Port for Expansion Microphone |
| 4. Fill Light | 13. USB 2.0 Type-A Port
For Wireless Dongle |
| 5. Speaker | 14. DC 12V Power Jack |
| 6. Microphone Array | 15. Brightness Button |
| 7. Color Sensor | 16. Kensington Lock |
| 8. IR Sensor | 17. Velcro Strap |
| 9. Ethernet Port | |

LED Indicator

Power on: Blink blue once

Start-up: Solid red

Power on completely but no USB connection: Solid orange

Power and USB cable connected but device is idle or a call on hold: Solid white

Video and audio on: Solid blue

Calling: Fast blink white or blue depending on original status





Video mute and audio on (During a call): Solid purple

Video on and audio mute (During a call): Solid red



A second calling: Fast blink white, blue, or purple depending on original status



Use Fill Light

- **With panel buttons**

Press and hold for 3 sec	To
 or 	Turn fill light on or off.
 + 	Switch between Intelligent Lighting Mode and Manual Lighting Mode.

- **With remote control**

Press and hold	To
 or 	Turn fill light on or off.

Press	To
	When fill light is on, decrease fill light brightness.
	When fill light is on, increase fill light brightness.

Note: If brightness buttons aren't available on your remote control, use the panel buttons instead.

Remote Control

Your device may come with one of the following remote controls.

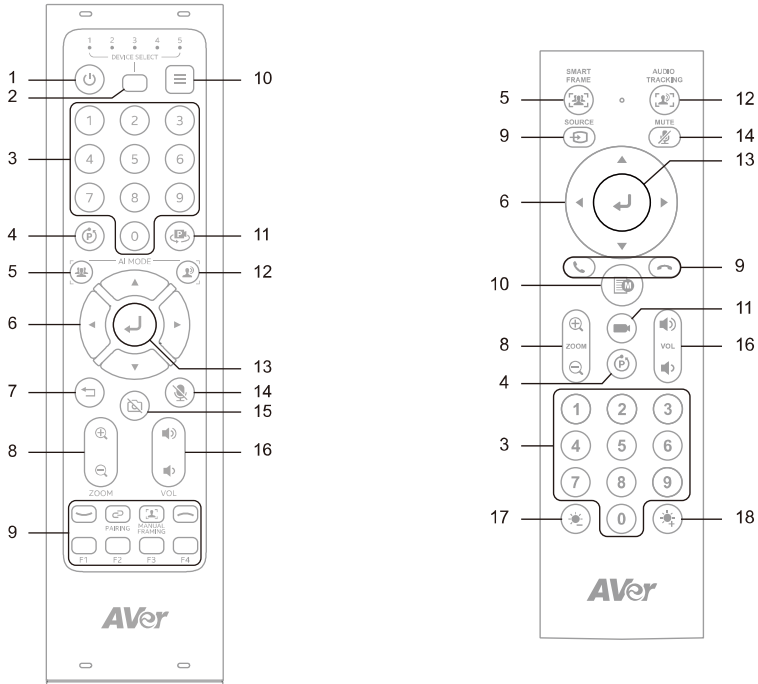

Name	Function
1. Power	N/A
2. Camera Select	Select 1 to operate the camera. The remote control has been set to 1 at the factory. With each press, cycle through 1-5.
3. Number Buttons	<ul style="list-style-type: none"> To save a preset: Press and hold a Number (0-9). To load a preset: Press a Number (0-9).
4. Compound Key	Open compound keys guide. Refer to < Combination Buttons > for details.
5. SmartFrame	Press to frame entire group on screen. Press and hold to cycle through tracking modes. <ul style="list-style-type: none"> To hide the SmartFrame icon , go to Setting > On-Screen Menu > Off on the web interface or in Room Management.
6. Pan-Tilt Control	Pan and tilt direction control.

7. Back	N/A
8. Zoom In/Out	Zoom in or out.
9. Function Buttons	<ul style="list-style-type: none"> • Call/Answer: Start or answer a call. • Pairing: Press and hold to turn Bluetooth on. Press to disconnect. • Manual Framing: N/A • Hang Up: End call. • F1-F4: N/A
10. Menu	N/A
11. Load Preset	With each press, cycle through defined presets.
12. Audio Tracking	Press and hold to cycle through audio tracking modes.
13. Enter	Press to display current AI function on closed caption.
14. Mute	Mute or unmute microphone.
15. Camera Off	N/A
16. Volume	Volume up or down.
17. Brightness -	When fill light is off, decrease image brightness.
18. Brightness +	When fill light is off, increase image brightness.

Combination Buttons

Press consecutively	To
Ⓜ + 0	Switch between 120° Wide Mode and 90° Depth Mode.
Ⓜ + 1	Turn wide dynamic range (WDR) on or off.
Ⓜ + 2	In Presentation Mode, use pan, tilt and zoom controls to position the camera, then press these combination buttons consecutively to define presentation area.
Ⓜ + 3	Turn RTMP streaming on or off.

Installation

1. Connect VB130 to PC/laptop with provided USB 2.0 cable and connect the power cord of VB130 to power wall outlet. Use the supplied Velcro strap to secure and manage the cable.

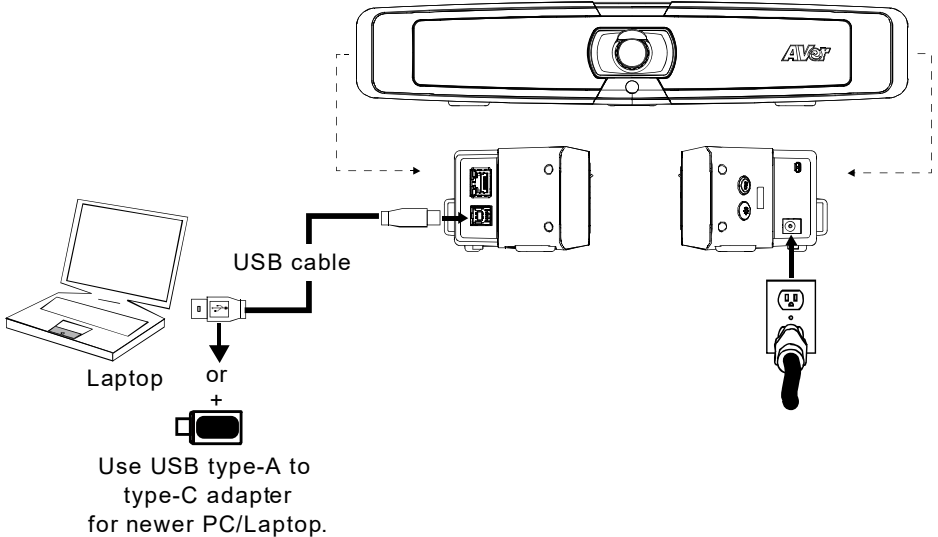

2. Plug the wireless dongle into the USB 2.0 type-A port before turning on VB130, then use the remote control or Room Management to turn on Bluetooth. Turn on Bluetooth on the mobile phone to connect and use VB130 as an external microphone and speaker during conference meetings.

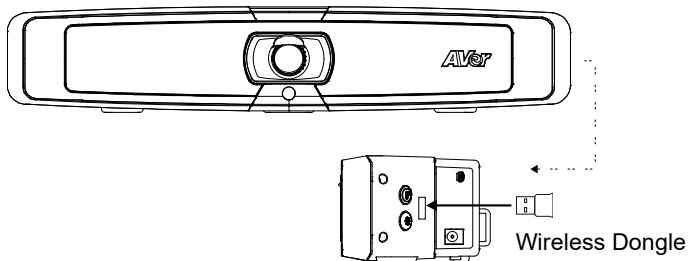

Configure Settings on Room Management

1. Download and install Room Management (formerly PTZApp 2) to your computer from AVer Download Center. (<https://www.aver.com/download-center>) and launch the software.

Note:

- Uninstall PTZApp 2 before installing Room Management.
 - Room Management opens in your browser. We recommend Chrome 76 and above.
2. Connect your device to your computer using the included USB cable. Your device should appear under the **Device Control** page.
 3. Click **Setting** to control audio and video settings.
For additional information, please refer to the Room Management user manual.



包裝內容物



VB130



遙控器

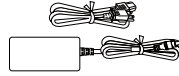

電源變壓器及
電源線

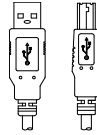

USB 2.0 Type-B 轉
Type-A 連接線(5 米)



USB Type-A 轉
Type-C 轉接器

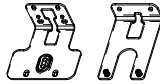

壁掛安裝套件



三腳架螺絲

選購配件

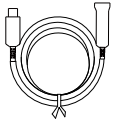

USB 3.1 延長線
10 m/20 m/30 m



MicroB 擴充麥克風
10 m/20 m (附連接線)



螢幕架安裝套件



無線顯示轉換器

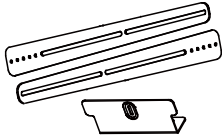

電視 VESA 壁掛
安裝套件



USB 3.1 Type-B 轉
Type-A 連接線(3 米)

* 欲瞭解更多資訊，請洽當地經銷商。

產品介紹

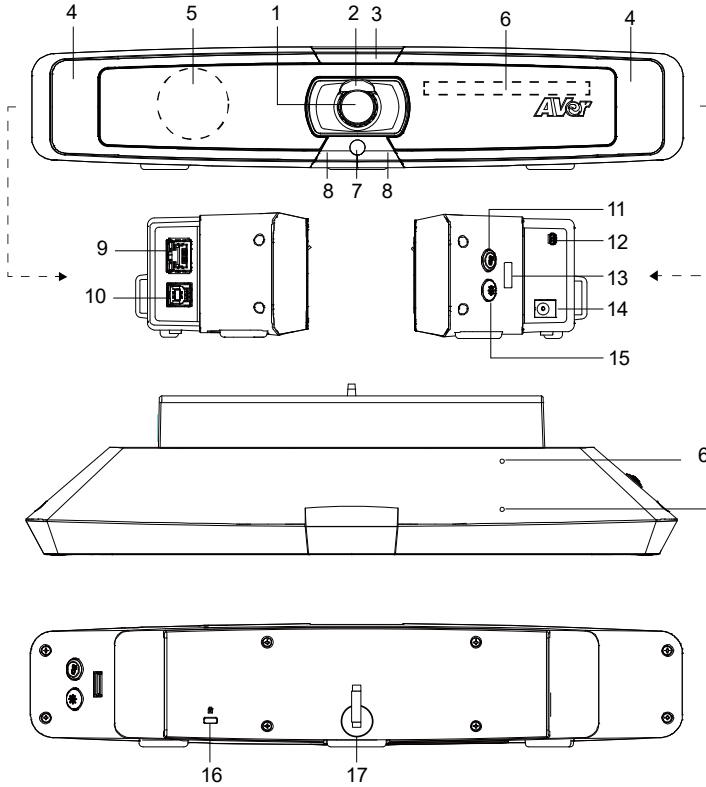

- | | |
|------------|----------------------|
| 1. 鏡頭 | 10. USB 3.1 Type-B 埠 |
| 2. 鏡頭蓋 | 11. 色溫鍵 |
| 3. LED 指示燈 | 12. 麥克風輸入 |
| 4. 補光燈 | 13. USB 2.0 Type-A 埠 |
| 5. 喇叭 | 僅供無線模組使用 |
| 6. 麥克風陣列 | 14. DC 12V 電源插孔 |
| 7. 色溫感應器 | 15. 亮度鍵 |
| 8. IR 接收器 | 16. Kensington 防盜孔 |
| 9. 乙太網路埠 | 17. 魔鬼氈束線帶 |

LED 指示燈

開啟電源：閃爍一次藍燈

啟動：恆亮紅燈

電源開啟但沒有連接 USB 線：恆亮橘燈

電源和 USB 線連接但待機或來電保留：恆亮白燈

同時開啟影像和聲音：恆亮藍燈

第一次來電：依原本狀態秀燈號 白燈/藍燈 快閃爍





影像開啟但聲音關閉(來電使用中)：恆亮紫燈

影像關閉但聲音開啟(來電使用中)：恆亮紅燈



播播來電：依原本狀態秀燈號 白燈/藍燈/紫燈 快閃爍

使用補光燈

- 透過面板按鍵

按住 3 秒	可
 或 	開啟或關閉補光燈。
 + 	切換智能燈光或手動燈光。

- 透過遙控器

按住	可
 或 	開啟或關閉補光燈。

按下	可
	補光燈開啟時，降低補光燈亮度。
	補光燈開啟時，提高補光燈亮度。

註：若您的遙控器無亮度按鍵，請使用面板按鍵。

遙控器

您的設備可能隨附以下任一款遙控器。

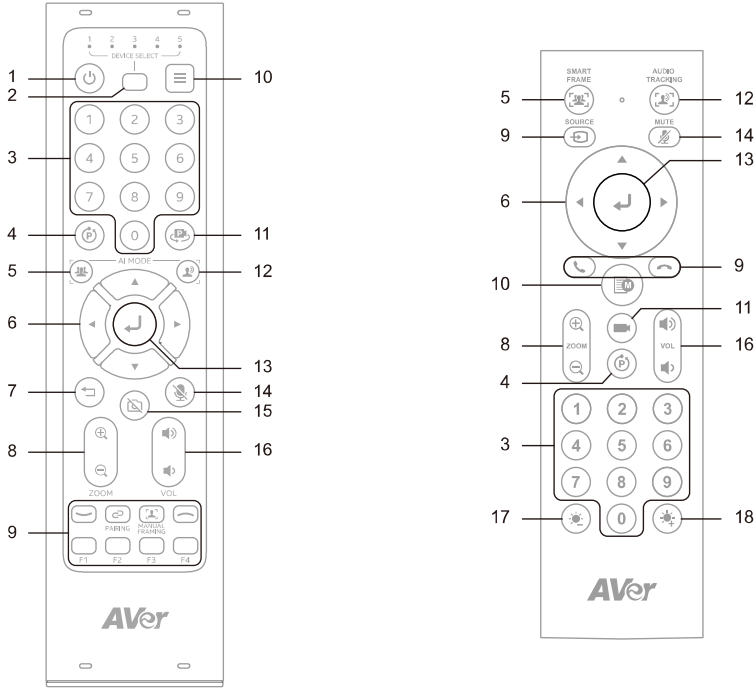

名稱	功能
1. 電源	N/A
2. 攝影機選擇鍵	選擇 1 以操作攝影機。 遙控器出廠時已設為 1，按下可依序切換 1-5。
3. 數字鍵	<ul style="list-style-type: none"> 儲存預設點：按住數字鍵 (0-9)。 載入預設點：按下數字鍵 (0-9)。
4. 複合鍵	開啟複合鍵提示。詳情請參閱 < 組合鍵 >。
5. SmartFrame 智慧對焦	按下可手動將畫面中所有人集體框選起來。按住可切換追蹤模式。 <ul style="list-style-type: none"> 開啟 SmartFrame 時，畫面會出現 SmartFrame  圖示。如需隱藏圖示，開啟攝影機網頁介面或 Room Management：設定 > 螢幕顯示預設點設定/呼叫資訊 > 關閉。
6. 水平垂直控制	水平垂直移動。

7. 返回	N/A
8. 放大/縮小	放大或縮小影像。
9. 功能鍵	<ul style="list-style-type: none"> • 播打/接聽：撥打或接聽電話。 • 配對：按住以開啟藍牙，按下以中斷藍牙連線。 • Manual Framing 手動智能框圖：N/A • 掛斷：掛斷電話。 • F1-F4：N/A
10. 選單	N/A
11. 載入預設點	依序載入已定義的預設點。
12. 聲音追蹤	按住可切換聲音追蹤模式。
13. 確認	以字幕顯示目前的智能功能。
14. 靜音	靜音或取消靜音麥克風。
15. Camera Off	N/A
16. 音量	降低或提高音量。
17. 亮度 -	補光燈關閉時，降低影像亮度。
18. 亮度 +	補光燈關閉時，提高影像亮度。

組合鍵

依序按下	可
Ⓜ + 0	切換 120° 廣角模式或 90° 深度模式。
Ⓜ + 1	開啟或關閉寬動態範圍 (WDR)。
Ⓜ + 2	在簡報模式下，使用水平垂直縮放控制將攝影機移到想要的位置，再依序按下此組合鍵設定簡報區域。
Ⓜ + 3	開啟或關閉 RTMP 串流。

設備安裝

1. 利用內附的 USB 2.0 連接線連接 VB130 到電腦/筆記型電腦，然後連接 VB130 的電源線到牆面電源插座。請使用提供的魔鬼氈束線帶來固定和理線。

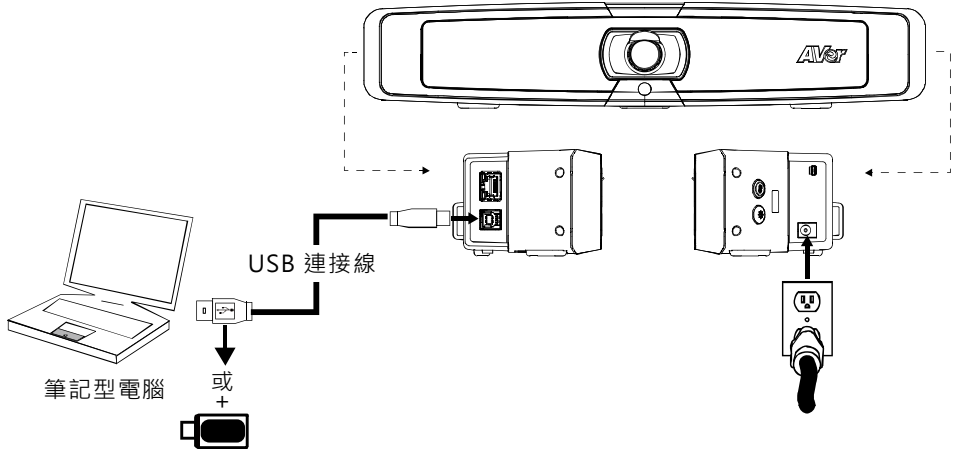

使用USB Type-A轉Type-C轉接器
連接較新型的電腦/筆記型電腦。

2. 開機前，將無線模組插入 USB 2.0 Type-A 埠，再使用遙控器或 Room Management 開啟藍牙。使用手機進行視訊會議時，開啟手機的藍牙功能連接 VB130，將其做為手機的麥克風和喇叭。

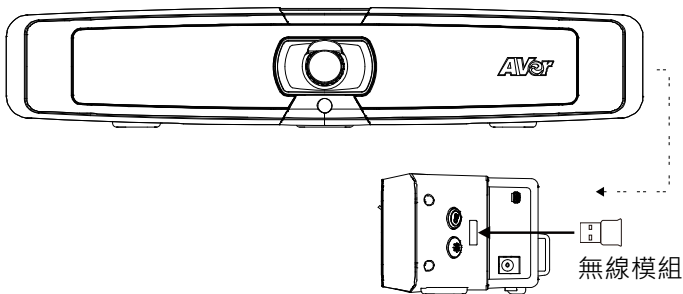

使用 Room Management 調整設定

1. 從 AVer 下載中心 (<https://www.aver.com/download-center>) 下載並安裝 Room Management (原 PTZApp 2) 至您的電腦，然後開啟軟體。

註：

- 安裝 Room Management 前，請先解除安裝 PTZApp 2。
 - Room Management 會在您的瀏覽器中開啟。建議瀏覽器：Chrome 76 以上。
2. 使用隨附的 USB 連接線將裝置連接至電腦。您的裝置會出現在 **Device Control** 分頁。
 3. 按一下**設定**來調整音訊和視訊設定。
更多資訊請參閱 Room Management 使用手冊。



包装内容物



VB130



遥控器

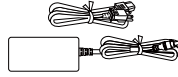

电源变压器和
电源线

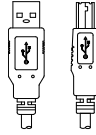

USB 2.0 Type-B 到
Type-A 连接线(5 m)



USB Type-A 到 Type-C
适配器

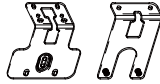

壁挂架套件



三脚架螺丝

可选附件

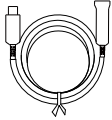

USB 3.1 延长器
10 m/20 m/30 m

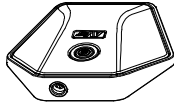

MicroB 扩展麦克风
10 m/20 m (含连接线)



屏幕安装套件



无线硬件保护装置

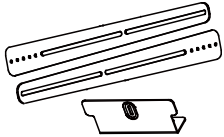

电视 VESA 壁挂
安装套件



USB 3.1 Type-B 到
Type-A 连接线(3 m)

* 欲了解更多信息，请洽当地经销商。

产品介绍

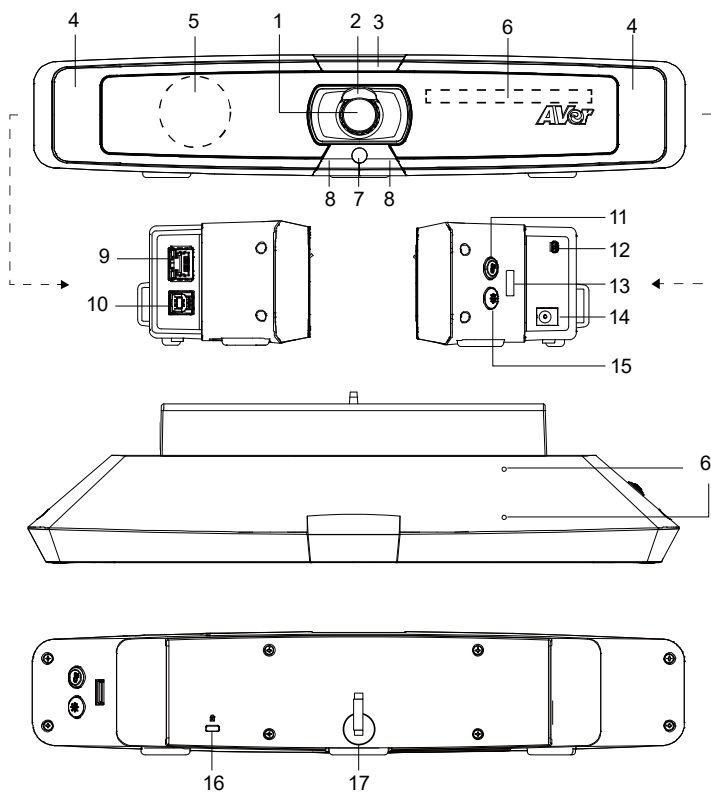

- | | |
|------------|----------------------|
| 1. 镜头 | 10. USB 3.1 Type-B 埠 |
| 2. 镜头盖 | 11. 色温键 |
| 3. LED 指示灯 | 12. 麦克风输入 |
| 4. 补光灯 | 13. USB 2.0 Type-A 埠 |
| 5. 扬声器 | 仅用于无线硬件保护装置 |
| 6. 麦克风阵列区 | 14. 直流 12 V 电源插孔 |
| 7. 颜色接收器 | 15. 亮度等级键 |
| 8. IR 接收器 | 16. Kensington 防盗孔 |
| 9. 以太网端口 | 17. 魔术贴扎带 |

LED 指示灯

开启电源：闪烁一次蓝灯

启动：恒亮红灯

电源开启但没有连接 USB 线：恒亮橘灯

电源和 USB 线连接但待机或来电保留：恒亮白灯

同时开启影像和声音：恒亮蓝灯

第一次来电：依原本状态秀灯号 白灯/蓝灯 快闪烁





影像开启但声音关闭(来电使用中)：恒亮紫灯

影像关闭但声音开启(来电使用中)：恒亮红灯



播播来电：依原本状态秀灯号 白灯/蓝灯/紫灯 快闪烁

使用补光灯

• 透过面板按键

按住 3 秒	可
 或 	开启或关闭补光灯。
 + 	切换智能灯光或手动灯光。

• 透过遥控器

按住	可
 或 	开启或关闭补光灯。

按下	可
	补光灯开启时，降低补光灯亮度。
	补光灯开启时，提高补光灯亮度。

注：若您的遥控器无亮度按键，请使用面板按键。

遥控器

您的设备可能随附以下任一款遥控器。

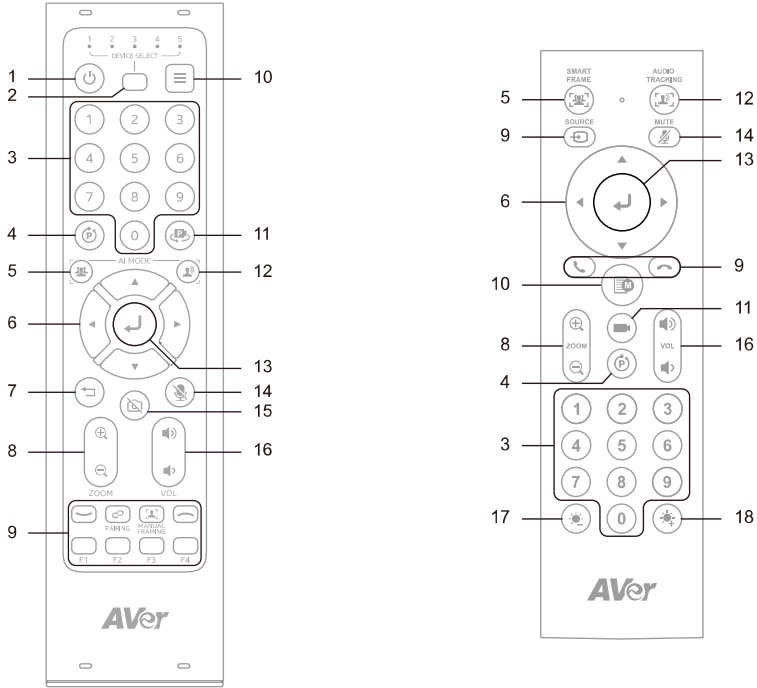

名称	功能
1. 电源	N/A
2. 摄影机选择键	选择 1 以操作摄影机。 遥控器出厂时已设为 1，按下可依序切换 1-5。
3. 数字键	<ul style="list-style-type: none"> • 储存预设点：按住数字键 (0-9)。 • 载入预设点：按下数字键 (0-9)。
4. 组合键	开启组合键提示。详情请参阅 <组合键> 。
5. SmartFrame 智慧对焦	按下可手动将画面中所有人集体框选起来。按住可切换追踪模式。 <ul style="list-style-type: none"> • 开启 SmartFrame 时，画面会出现 SmartFrame  图示。如需隐藏图标，开启摄影机网页接口或 Room Management：设定 > 屏幕显示默认点设定/呼叫信息 > 关闭。
6. 水平垂直控制	水平垂直移动。

7. 返回	N/A
8. 放大/缩小	放大或缩小影像。
9. 功能键	<ul style="list-style-type: none"> • 播打/接听：拨打或接听电话。 • 配对：按住以开启蓝牙，按下以中断蓝牙联机。 • Manual Framing 手动智能框图：N/A • 挂断：挂断电话。 • F1-F4：N/A
10. 选单	N/A
11. 载入预设点	依序加载已定义的预设点。
12. 声音追踪	按住可切换声音追踪模式。
13. 确认	以字幕显示目前的智能功能。
14. 静音	静音或取消静音麦克风。
15. Camera Off	N/A
16. 音量	降低或提高音量。
17. 亮度 -	补光灯关闭时，降低影像亮度。
18. 亮度 +	补光灯关闭时，提高影像亮度。

组合键

依序按下	可
Ⓜ + 0	切换 120° 广角模式或 90° 深度模式。
Ⓜ + 1	开启或关闭宽动态范围 (WDR)。
Ⓜ + 2	在简报模式下，使用水平垂直缩放控制将摄影机移到想要的位置，再依序按下此组合键设定简报区域。
Ⓜ + 3	开启或关闭 RTMP 串流。

设备安装

1. 用提供的 USB 2.0 连接线将 VB130 连接到台式机/笔记本电脑，将 VB130 电源线接入壁式电源插座。用随附的魔术贴扎带固定和管理连接线。

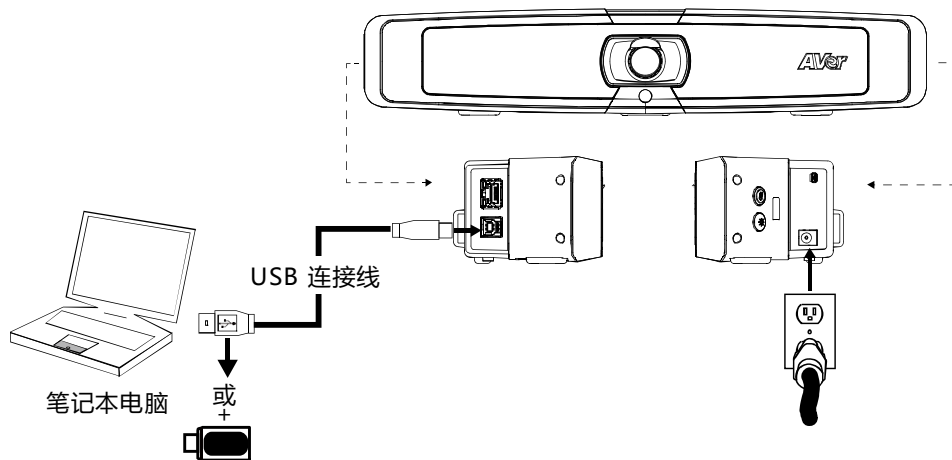

用USB type-A到type-C适配器连接
更新的台式机/笔记本电脑

2. 开机前，将无线模块插入 USB 2.0 Type-A 埠，再使用遥控器或 Room Management 开启蓝牙。使用手机进行视频会议时，开启手机的蓝牙功能连接 VB130，将其做为手机的麦克风和喇叭。

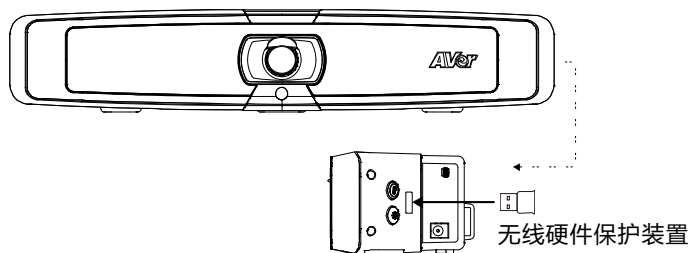

使用 Room Management 调整设定

1. 从 AVer 下载中心 (<https://www.aver.com/download-center>) 下载并安装 Room Management (原 PTZApp 2) 至您的计算机，然后开启软件。

注：

- 安装 Room Management 前，请先卸载 PTZApp 2。
 - Room Management 会在您的浏览器中开启。建议浏览器：Chrome 76 以上。
2. 使用随附的 USB 连接线将装置连接至计算机。您的装置会出现在 **Device Control** 分页。
 3. 单击**设定**来调整音频和视讯设定。
更多信息请参阅 **Room Management 使用手册**。



パッケージ内容



VB130



赤外線
操作リモコン

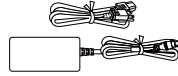

電源アダプタ
電源ケーブル

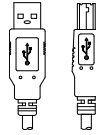

USB 2.0 ケーブル(5 m)
Type-A/Type-B



USB 変換アダプタ
Type-A/Type-C

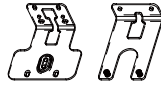

TV 設置用マウント



固定用ネジ



取扱説明書

オプション販売品

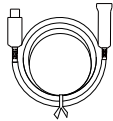

USB 3.1 延長ケーブル
10 m/20 m/30 m



拡張マイク 10 m または
20 m ケーブル付属)

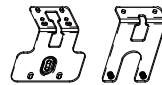

壁設置用マウント

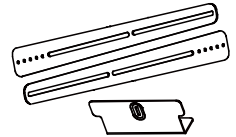

テレビ取付用
VESA マウント

* オプション販売品の購入・詳細は弊社販売代理店までお問い合わせください。

製品各部名称

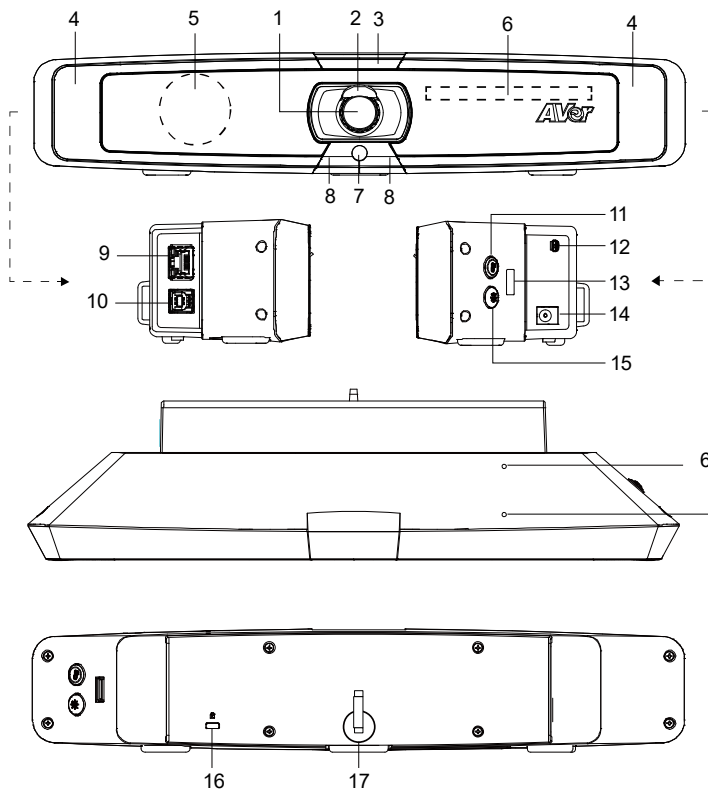

- | | |
|---------------|---------------------------------|
| 1. カメラレンズ | 10. USB 3.1 Type-B 端子 |
| 2. レンズカバー | 11. 色温度調整ボタン |
| 3. LED インジケータ | 12. 増設マイク接続用端子 |
| 4. 補助ライト | 13. USB 2.0 Type-A 端子
使用しません |
| 5. スピーカー | 14. DC 12 V 電源差込口 |
| 6. 内蔵マイク | 15. フィルライト明るさ調整ボタン |
| 7. 調光センサー | 16. ケンジントンロック |
| 8. 赤外線受光部 | 17. ケーブル固定テープ |
| 9. 通信用 LAN 端子 | |

LED インジケータの状態表示

電源オン: 青点滅

起動中: 赤点滅

電源アダプタ接続あり、USB 接続なし: オレンジ色点灯

電源アダプタ接続あり、USB 接続あり、デバイス待機状態: 白点灯

ビデオ出力・マイク有効: 青点灯

呼び出し中: 白または青の高速点滅





ビデオ出力なし・マイク有効(通話中): 紫点灯

ビデオ出力あり・マイク無効(通話中): 赤点灯



2 回目の呼び出し: 白、青、または紫の高速点滅



補助ライトの使用

• カメラ本体背面ボタンの操作

ボタン 3 秒長押し	カメラの動作
 または 	補助ライトのオン・オフ切り替え
 +  同時押し	補助ライトの自動/手動モード切り替え

• 赤外線リモコンの操作

押下または長押し	カメラの動作
 または 	補助ライトのオン・オフ切り替え

押下	カメラの動作
	補助ライト点灯時、補助ライトの明るさを暗くする
	補助ライト点灯時、補助ライトの明るさを明るくする

注意: 明るさボタンが非搭載のリモコン場合、カメラ本体ボタンを使用してください。

赤外線操作リモコン

製品には下図のどちらかのリモコンが付属しています。

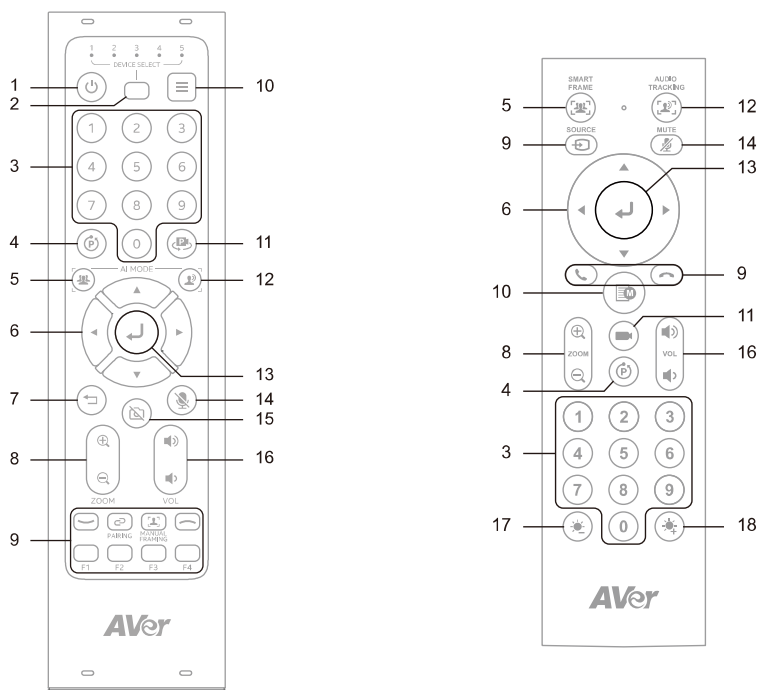

名前	機能
1. 電源	N/A
2. カメラ選択	カメラを操作するには 1 を選択します。 リモコンは工場出荷時に 1 に設定されています。各ボタンを押すごとに 1-5 を順に切り替えます。
3. 数字ボタン	<ul style="list-style-type: none"> プリセットを保存するには:番号(0-9)を長押しします。 プリセットを読み込むには:番号(0-9)を押します。
4. 組み合わせボタン	組み合わせボタンガイドを開きます。詳細については< 組み合わせボタン >を参照してください
5. SmartFrame	<p>画面上のグループ全体をフレームに収めるには押しします。追跡モードを切り替えるには長押しします。</p> <ul style="list-style-type: none"> SmartFrame アイコン  を非表示にするには、Web インターフェースまたは Room Management で Setting > On-Screen Menu > Off に移動します。

6. パン・チルト制御	パンおよびチルトの方向制御。
7. 戻る	N/A
8. ズームイン/アウト	ズームインまたはズームアウトします。
9. 機能ボタン	<ul style="list-style-type: none"> • 通話/応答: 通話を開始または応答します。 • ペアリング: 長押しすると Bluetooth がオンになります。を押すと切断されます。 • Manual Framing: N/A • 通話終了: 通話を終了します。 • F1-F4: N/A
10. メニュー	N/A
11. プリセット読み込み	押すごとに定義済みのプリセットを順に切り替えます。
12. オーディオ追跡	オーディオ追跡モードを切り替えるには長押しします。
13. Enter	押すと、現在の AI 機能が字幕で表示されます。
14. ミュート	マイクをミュートまたはミュート解除します。
15. カメラオフ	N/A
16. 音量	音量を上げたり下げたりします。
17. 明るさ-	補助ライト OFF 時、画像の明るさを下げます。
18. 明るさ +	補助ライト ON 時、画像の明るさを上げます。

組み合わせボタン

連続して押す	動作内容
Ⓟ + ①	カメラの画角を 120°または 90°に切り替え
Ⓟ + ②	ワイドダイナミックレンジ (WDR) のオン/オフ
Ⓟ + ③	プレゼンテーションモード使用時、このボタン同時押操作を行い、使用するプレゼンテーション領域を設定します。
Ⓟ + ④	RTMP 配信の開始・終了

VB130 の設置

付属 USB 2.0 ケーブルを使用し、VB130 とパソコンを接続し、VB130 に付属電源アダプタを使用し給電します。ケーブルの固定や取り回しには背面のマジックテープをご活用ください。

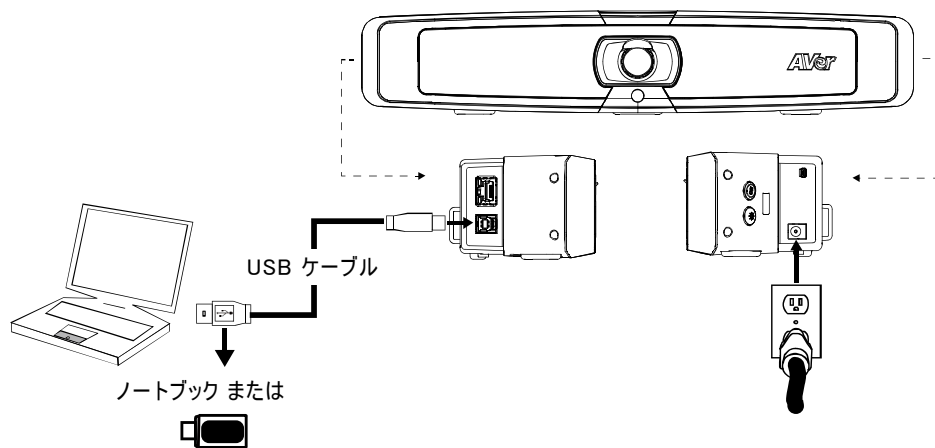

新型のPC/ノートブックには、USB type-A～type-Cアダプタを使用します

Room Management で設定を構成

1. AVer Download Center (<https://www.aver.com/download-center>) から Room Management (旧 PTZApp 2) をダウンロードしてパソコンにインストールし、ソフトウェアを起動します。

注意:

- Room Management をインストールする前に PTZApp 2 をアンインストールしてください。
 - Room Management はブラウザで開きます。Chrome 76 以上を推奨します。
2. 付属の USB ケーブルを使用してデバイスをパソコンに接続します。デバイスは **Device Control** ページに表示されます。
 3. **Setting** をクリックして、オーディオとビデオの設定を調整します。
詳細については、Room Management のユーザーマニュアルを参照してください。



패키지 내용물



VB130



리모컨

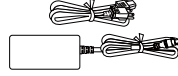

전원 어댑터 및 전원 코드

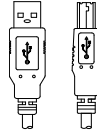

USB 2.0 Type-B 대 Type-A 케이블(5 m)



USB Type-A 대 Type-C 어댑터

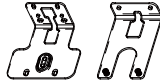

벽면 마운트 키트



삼각대 나사

액세서리 옵션

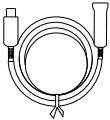

USB 3.1 연장선
10 m/20 m/30 m



MicroB 확장 마이크
10 m/20 m (케이블 포함)



스크린 마운트 키트



Wireless Dongle

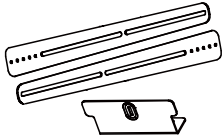

TV VESA 마운트 키트



USB 3.1 Type-B 대 Type-A 케이블(3 m)

* 선택 사항 액세서리에 관한 자세한 정보는 현지 판매처에 문의하세요.

개요

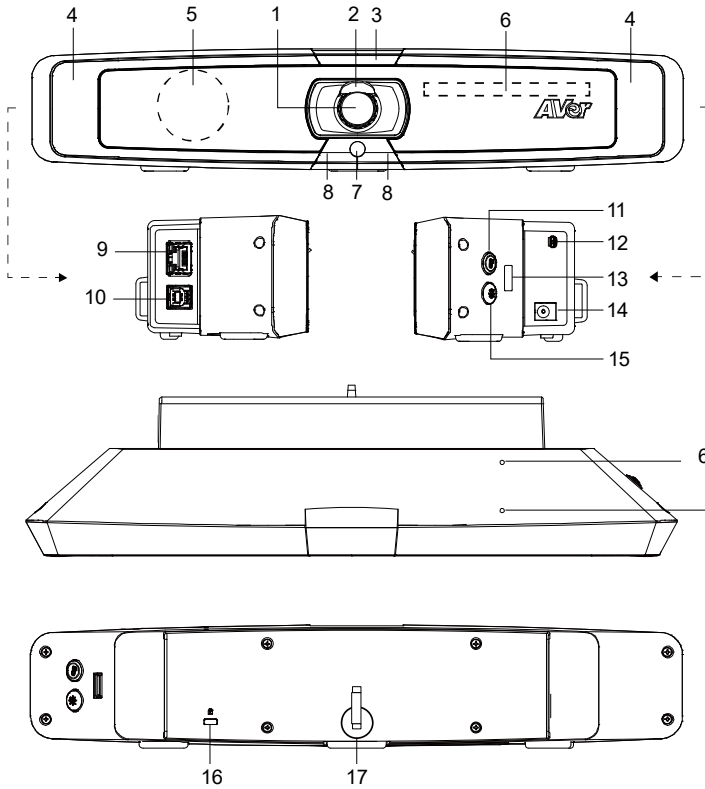

- | | |
|---------------|-------------------------|
| 1. 렌즈 | 10. USB 3.1 Type-B 포트 |
| 2. 렌즈 커버 | 11. 색 온도 버튼 |
| 3. LED 표시등 | 12. Mini USB 포트확장 마이크 용 |
| 4. 필 라이트 | 13. USB 2.0 Type-A 포트 |
| 5. 스피커 | 무선 동글 전용 |
| 6. 마이크 어레이 구역 | 14. DC 12 V 전원 잭 |
| 7. 컬러 센서 | 15. 라이트 레벨 버튼 |
| 8. IR 센서 | 16. 켄싱턴 락 |
| 9. 이더넷 포트 | 17. 벨크로 스트랩 |

LED 표시등

전원 켜기 : 파란색으로 한 번 깜박임

시작 : 빨간색으로 켜짐

전원이 완전히 켜지지 만 USB 연결 없음 : 주황색으로 켜짐

전원 및 USB 케이블이 연결되었지만 장치가 유휴 상태이거나 통화 보류 : 흰색으로 켜짐

비디오 및 오디오 켜기 : 파란색으로 켜짐

호출 : 원래 상태에 따라 흰색 또는 파란색으로 빠르게 깜박임





비디오 음소거 및 오디오 켜기 (통화 중): 보라색으로 계속 켜져 있음

비디오 켜기 및 오디오 음소거 (통화 중): 빨간색으로 켜짐

두 번째 호출 : 원래 상태에 따라 흰색, 파란색 또는 보라색으로 빠르게 깜박임



필라이트 사용

• 패널 버튼으로

3 초간 눌러 유지	하기 위해
 또는 	필라이트 켜기 또는 끄기.
 + 	지능형 조명 모드와 수동 조명 모드 전환.

• 리모컨으로

눌러 유지	하기 위해
 또는 	필라이트 켜기 또는 끄기.

눌러	하기 위해
	필라이트가 켜져 있을 때 밝기 감소.
	필라이트가 켜져 있을 때 밝기 증가.

참고: 리모컨에 밝기 버튼이 없으면 패널 버튼을 사용하십시오.

리모컨

귀하의 기기에는 다음 리모컨 중 하나가 포함될 수 있습니다.

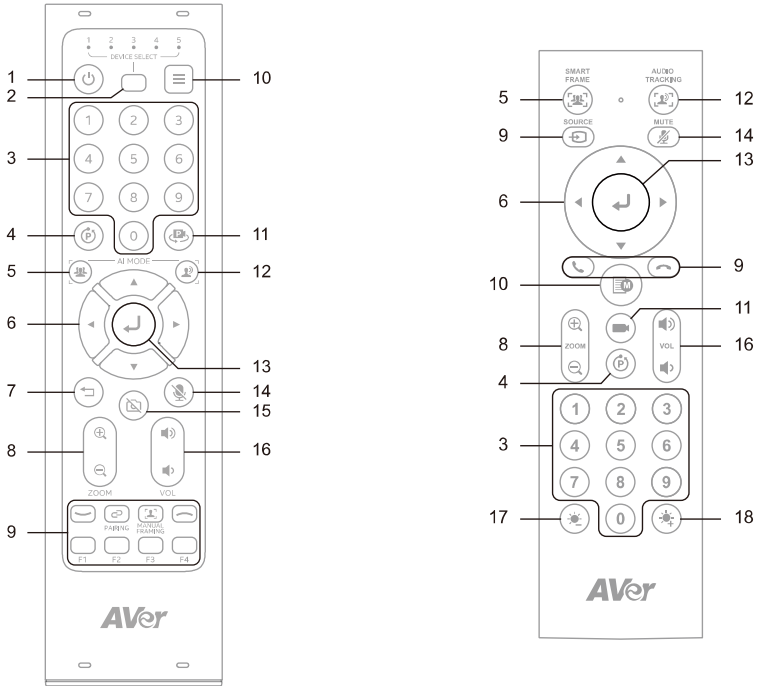

이름	기능
1. 전원	N/A
2. 카메라 선택	카메라를 작동할 1 번 선택. 리모컨은 공장에서 1 로 설정되어 있습니다. 누를 때마다 1-5 를 순환합니다.
3. 숫자 버튼	<ul style="list-style-type: none"> 프리셋 저장: 숫자(0-9)를 길게 누릅니다. 프리셋 불러오기: 숫자(0-9)를 누릅니다.
4. 복합 키	복합 키 가이드를 엽니다. <조합 버튼>를 참조하십시오.
5. SmartFrame	<p>화면에서 그룹 전체를 프레임화하려면 누르십시오. 추적 모드를 순환하려면 길게 누르십시오.</p> <ul style="list-style-type: none"> SmartFrame 아이콘  을 숨기려면, Setting 탭 > On-Screen Menu > Off 로 이동하세요. 웹 인터페이스나 Room Management 에서 설정할 수 있습니다.
6. 팬-틸트 제어	팬 및 틸트 방향을 제어합니다.

7. 뒤로	N/A
8. 줌 인/아웃	확대 또는 축소.
9. 기능 버튼	<ul style="list-style-type: none"> • 통화/응답: 통화를 시작하거나 응답합니다. • 페어링: Bluetooth 를 켜려면 길게 누릅니다. 끊으려면 누릅니다. • Manual Framing: N/A • 종료: 통화를 종료합니다. • F1-F4: N/A
10. 메뉴	N/A
11. 프리셋 로드	누를 때마다 정의된 프리셋을 순환합니다.
12. 오디오 추적	길게 눌러 오디오 추적 모드를 순환하세요.
13. 확인	현재 AI 기능을 자막에 표시하려면 누르세요.
14. 음소거	마이크 음소거 또는 음소거 해제를 누르세요.
15. 카메라 끄기	N/A
16. 볼륨	볼륨을 높이거나 낮추세요.
17. 밝기 -	필 라이트가 꺼져 있을 때, 이미지 밝기를 줄이세요.
18. 밝기 +	필 라이트가 꺼져 있을 때, 이미지 밝기를 높이세요.

조합 버튼

연속으로 누르세요	하기 위해
Ⓜ + 0	120° 와이드 모드와 90° 깊이 모드를 전환합니다.
Ⓜ + 1	와이드 다이내믹 레인지(WDR)를 켜거나 끕니다.
Ⓜ + 2	Presentation Mode 에서 팬, 틸트 및 줌 컨트롤을 사용하여 카메라를 위치시킨 다음, 이 조합 키를 연속적으로 눌러 프레젠테이션 영역을 정의하십시오.
Ⓜ + 3	RTMP 스트리밍을 켜거나 끕니다.

설치

1. 제공된 USB 2.0 케이블을 이용하여 VB130 을 PC/노트북에 연결하고 VB130 에서 벽면 전원 콘센트에 전원 코드를 연결합니다. 제공된 벨크로 스트랩을 이용하여 케이블을 고정하고 관리합니다.

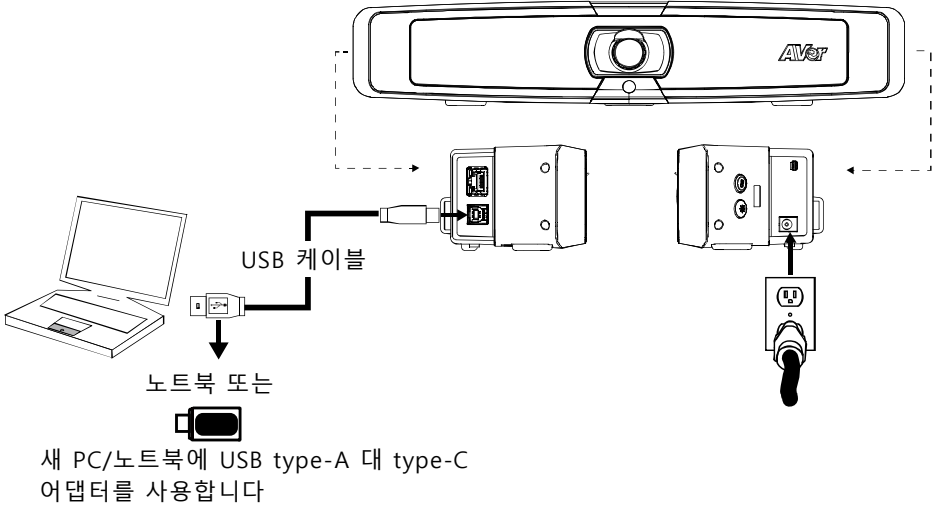

2. 무선 동글을 USB 2.0 타입-A 포트에 연결한 후 VB130 을 켜십시오. 그런 다음 리모컨이나 Room Management 를 사용하여 Bluetooth 를 켜십시오. 모바일 폰에서 Bluetooth 를 켜고 VB130 을 외부 마이크 및 스피커로 연결하여 회의 중에 사용하십시오.

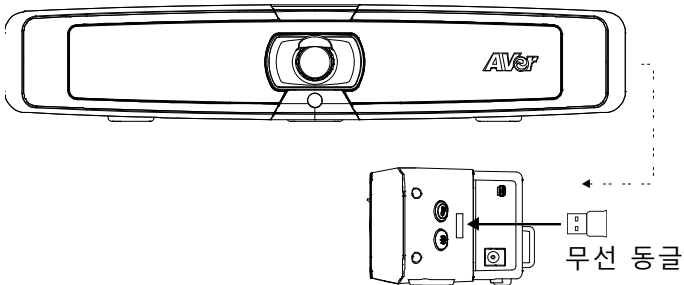

Room Management 에서 설정 구성

1. AVer Download Center (<https://www.aver.com/download-center>)에서 Room Management(구 PTZApp 2)를 다운로드하여 컴퓨터에 설치하고 소프트웨어를 실행하십시오.

참고:

- Room Management를 설치하기 전에 PTZApp 2를 먼저 제거하십시오.
 - Room Management는 브라우저에서 실행됩니다. Chrome 76 이상을 권장합니다.
2. 포함된 USB 케이블을 사용하여 장치를 컴퓨터에 연결하십시오. 장치는 **Device Control** 페이지에 나타납니다.
 3. **Setting**을 클릭하여 오디오 및 비디오 설정을 조정하십시오.
추가 정보는 Room Management 사용 설명서를 참조하십시오.



Contenu de l'emballage



VB130



Télécommande

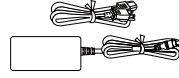

Adaptateur secteur &
Cordon d'alimentation

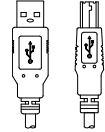

Câble USB 2.0 Type-B
vers Type-A (5 m)



Adaptateur USB de
type-A à type-C

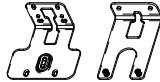

Kit de montage mural



Vis de trépied

Accessoires en option

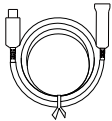

Rallonge USB 3.1 10
m/20 m/30 m



Microphone
d'extension MicroB 10
m/20 m (câble inclus.)



Kit de montage de
pantalla



Clé électronique sans
fil

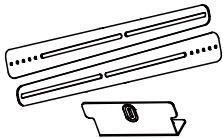

Kit de montage TV
VESA



Câble USB 3.1 Type-B
vers Type-A (3 m)

* Pour plus de détails sur les accessoires en option, veuillez consulter votre revendeur local.

Vue d'ensemble

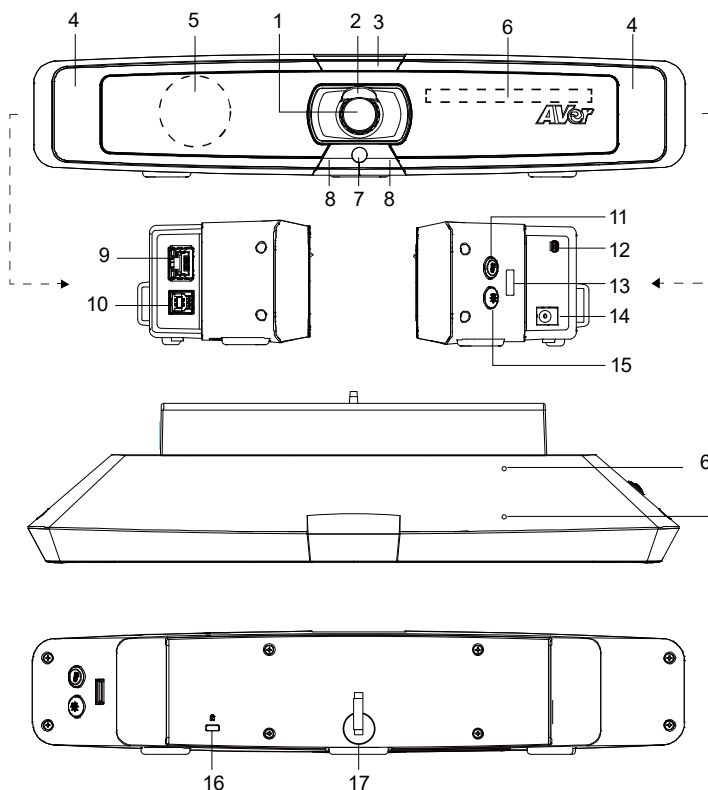

- | | |
|----------------------------------|---|
| 1. Objectif | 10. Port USB 3.1 de type-B |
| 2. Couvre-objectif | 11. Touche de température de couleur |
| 3. Voyant DEL | 12. Mini port USB pour microphone d'extension |
| 4. Lumière d'appoint | 13. Port USB 2.0 de type-A |
| 5. Haut-parleur | Seulement pour la clé électronique sans fil |
| 6. Zone du réseau de microphones | 14. Prise d'alimentation 12 V CC |
| 7. Capteur de couleur | 15. Touche de niveau de lumière |
| 8. Capteur IR | 16. Dispositif antivol Kensington |
| 9. Port Ethernet | 17. Bande Velcro |

Voyant DEL

Mise sous tension : clignoter en bleu une fois

Démarrage : rouge fixe

Mise sous tension complète mais pas de connexion USB : orange fixe

Câble d'alimentation et USB connectés mais l'appareil est inactif ou un appel en attente : blanc fixe

Vidéo et audio actives : bleu fixe

Appel : clignotement rapide blanc ou bleu selon l'état d'origine





Muet vidéo et audio activés (pendant un appel) : violet fixe

Vidéo activée et sourdine audio (pendant un appel) : rouge fixe



Un deuxième appel : clignotement rapide blanc, bleu ou violet selon l'état d'origine



Utiliser la lumière d'appoint

- Avec les boutons du panneau

Appuyez et maintenez pendant 3 secondes	Pour
 ou 	Allumer ou éteindre la lumière d'appoint.
 + 	Basculer entre le mode Éclairage Intelligent et le mode Manuel.

- Avec la télécommande

Appuyez et maintenez	Pour
 ou 	Allumer ou éteindre la lumière d'appoint.

Appuyez	Pour
	Lorsque la lumière d'appoint est allumée, diminuer la luminosité.
	Lorsque la lumière d'appoint est allumée, augmenter la luminosité.

Remarque: Si les boutons de luminosité ne sont pas disponibles sur votre télécommande, utilisez les boutons du panneau.

Télécommande

Votre appareil peut être livré avec une des télécommandes suivantes.

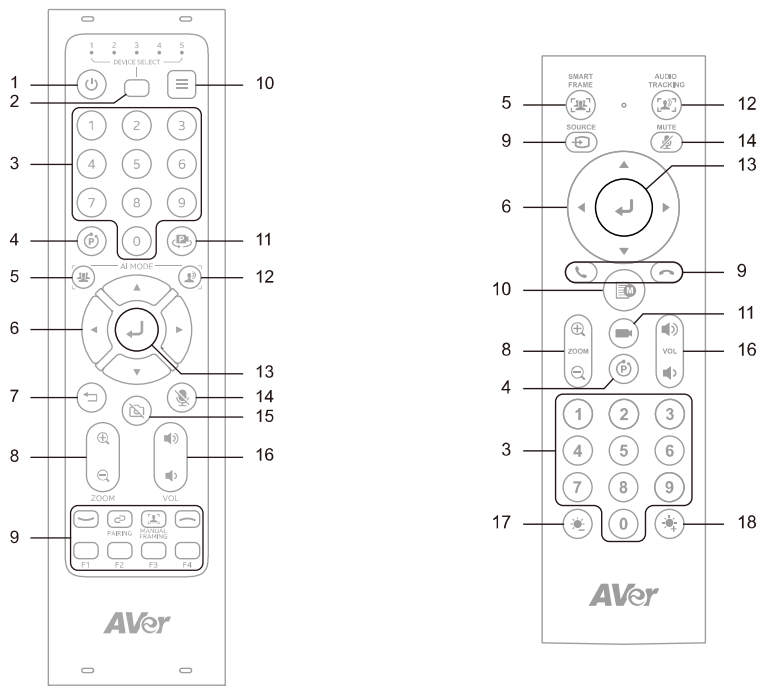

Nom	Fonction
1. Alimentation	N/A
2. Sélection Caméra	Sélectionnez 1 pour utiliser la caméra. La télécommande est réglée sur 1 en usine. Avec chaque pression, passez de 1 à 5.
3. Boutons Numériques	<ul style="list-style-type: none"> Pour sauvegarder un préréglage : appuyez longuement sur un numéro (0-9). Pour charger un préréglage : appuyez sur un numéro (0-9).
4. Touche Combinée	Ouvrez le guide des touches combinées. Consultez < Boutons combinés > pour plus de détails.
5. SmartFrame	<p>Appuyez pour cadrer l'ensemble du groupe à l'écran. Appuyez longuement pour passer d'un mode de suivi à l'autre.</p> <ul style="list-style-type: none"> Pour masquer l'icône SmartFrame , allez dans Setting > On-Screen Menu > Off sur l'interface Web ou dans Room Management.

6. Contrôle Pan-Tilt	Contrôle la direction de panoramique et d'inclinaison.
7. Retour	N/A
8. Zoom Avant/Arrière	Zoom avant ou arrière.
9. Boutons Fonctionnels	<ul style="list-style-type: none"> • Appeler/Répondre : démarrez ou répondez à un appel. • Appairage : appuyez longuement pour activer le Bluetooth. Appuyez pour déconnecter. • Manual Framing: N/A • Raccrocher : terminez l'appel. • F1-F4: N/A
10. Menu	N/A
11. Charger un Préréglage	Avec chaque pression, passez d'un préréglage défini à l'autre.
12. Suivi Audio	Maintenez enfoncé pour parcourir les modes de suivi audio.
13. Entrée	Appuyez pour afficher la fonction actuelle de l'IA en sous-titre.
14. Muet	Coupez ou rétablissez le son du microphone.
15. Caméra Off	N/A
16. Volume	Augmentez ou diminuez le volume.
17. Luminosité -	Diminuez la luminosité de l'image lorsque la lumière de remplissage est éteinte.
18. Luminosité +	Augmentez la luminosité de l'image lorsque la lumière de remplissage est éteinte.

Boutons combinés

Appuyez consécutivement	Pour
Ⓟ + 0	Passer entre le mode large de 120° et le mode de profondeur de 90°.
Ⓟ + 1	Activer ou désactiver la plage dynamique élevée (WDR).
Ⓟ + 2	En Presentation Mode, utilisez les contrôles de panoramique, d'inclinaison et de zoom pour positionner la caméra, puis appuyez sur ces touches consécutivement pour définir la zone de présentation.
Ⓟ + 3	Activer ou désactiver le streaming RTMP.

Installation

1. Connectez le VB130 au PC ou à l'ordinateur portable à l'aide du câble USB 2.0 fourni et branchez le cordon d'alimentation du VB130 à une prise murale.

[Remarque] Utilisez la bande Velcro fournie pour fixer et gérer le câble.

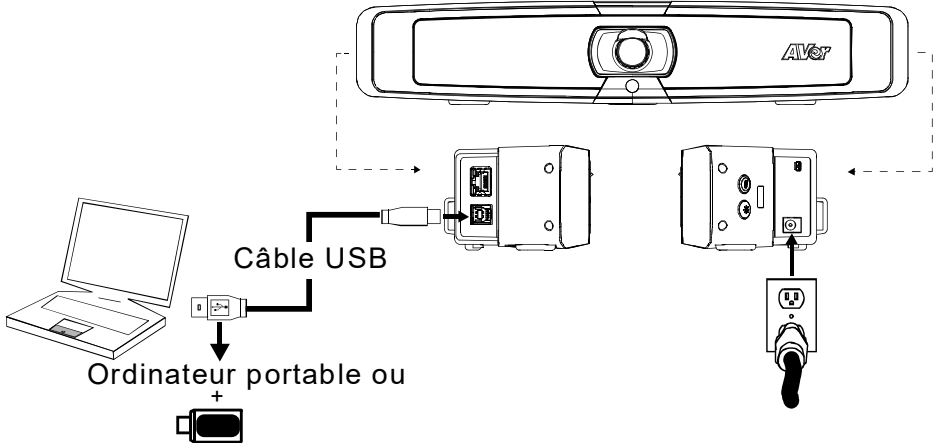

Utilisez un adaptateur USB de type-A à type-C pour les PC/ordinateurs portables plus récents.

2. Branchez le dongle sans fil dans le port USB 2.0 de type A avant d'allumer le VB130, puis utilisez la télécommande ou Room Management pour activer le Bluetooth.

Activez le Bluetooth sur votre téléphone mobile pour connecter et utiliser le VB130 comme microphone et haut-parleur externes lors des réunions de conférence.

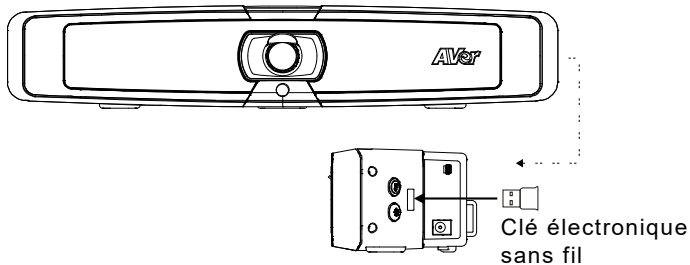

Configurer les paramètres dans Room Management

1. Téléchargez et installez Room Management (anciennement PTZApp 2) sur votre ordinateur depuis AVer Download Center (<https://www.aver.com/download-center>), puis lancez le logiciel.

Remarque :

- Désinstallez PTZApp 2 avant d'installer Room Management.
 - Room Management s'ouvre dans votre navigateur. Nous recommandons Chrome 76 ou une version ultérieure.
2. Connectez votre appareil à votre ordinateur à l'aide du câble USB fourni. Votre appareil devrait apparaître sur la page **Device Control**.
 3. Cliquez sur **Setting** pour régler les paramètres audio et vidéo.
Pour plus d'informations, veuillez consulter le manuel utilisateur de Room Management.



Contenidos del paquete



VB130



Mando a distancia

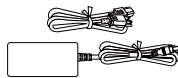

Adaptador y cable de fuente de alimentación

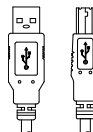

Cable USB 2.0 Tipo-B a Tipo-A (5 m)



Adaptador USB Tipo-A a Tipo-C

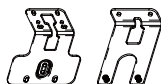

Kit de montaje en pared



Tornillo de trípode

Accesorios opcionales

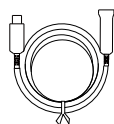

Cable extensor USB 3.1 10 m / 20 m / 30 m



Micrófono MicroB de expansión 10 m / 20 m (Cable está incluido.)



Kit de montaje de pantalla



Llave inalámbrica

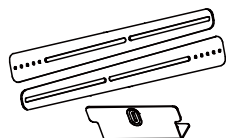

Kit de montaje VESA para TV



Cable USB 3.1 Tipo-B a Tipo-A (3 m)

* Para obtener más información sobre los accesorios opcionales, consulte con su distribuidor local.

Vista general

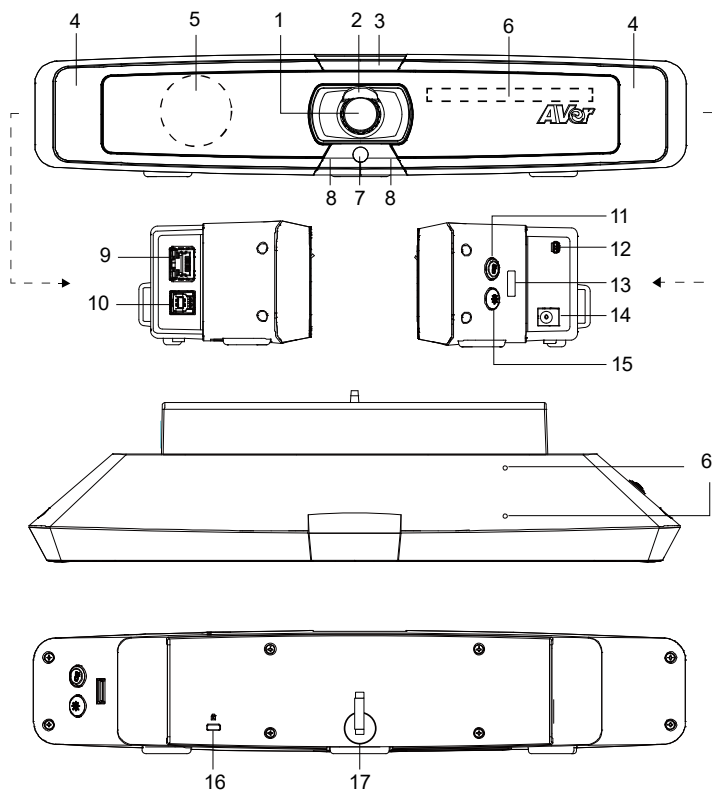

- | | |
|-----------------------------------|---|
| 1. Lentes | 10. Puerto USB 3.1 Tipo-B |
| 2. Cubierta del objetivo | 11. Botón de temperatura de color |
| 3. Indicador LED | 12. Puerto mini USB para micrófono de expansión |
| 4. Luz de relleno | 13. Puerto USB 2.0 Tipo-A |
| 5. Altavoces | Solo para llave inalámbrica |
| 6. Área de conjunto de micrófonos | 14. Conector de fuente de alimentación CC 12 V |
| 7. Sensor de color | 15. Botón del nivel de luz |
| 8. Sensor IR | 16. Bloqueo Kensington |
| 9. Puerto Ethernet | 17. Banda de velcro |

Indicador LED

Encendido: parpadea en azul una vez

Inicio: rojo fijo

Encendido completamente pero sin conexión USB: naranja fijo

Cable de alimentación y USB conectado, pero el dispositivo está inactivo o hay una llamada en espera: blanco fijo

Vídeo y audio activados: azul fijo

Llamando: Parpadeo rápido en blanco o azul según el estado original





Vídeo en silencio y audio activado (durante una llamada): morado fijo

Vídeo encendido y audio silenciado (durante una llamada): rojo fijo



Una segunda llamada: parpadeo rápido en blanco, azul o morado según el estado original



Usar la luz de relleno

- Con botones del panel

Mantenga presionado durante 3 segundos	Para
 o 	Encender o apagar la luz de relleno.
 + 	Alternar entre Modo de Iluminación Inteligente y Modo Manual.

- Con control remoto

Mantenga presionado	Para
 o 	Encender o apagar la luz de relleno.

Presione	Para
	Cuando la luz de relleno está encendida, disminuir el brillo.
	Cuando la luz de relleno está encendida, aumentar el brillo.

Nota: Si los botones de brillo no están disponibles en su control remoto, utilice los botones del panel.

Mando a distancia



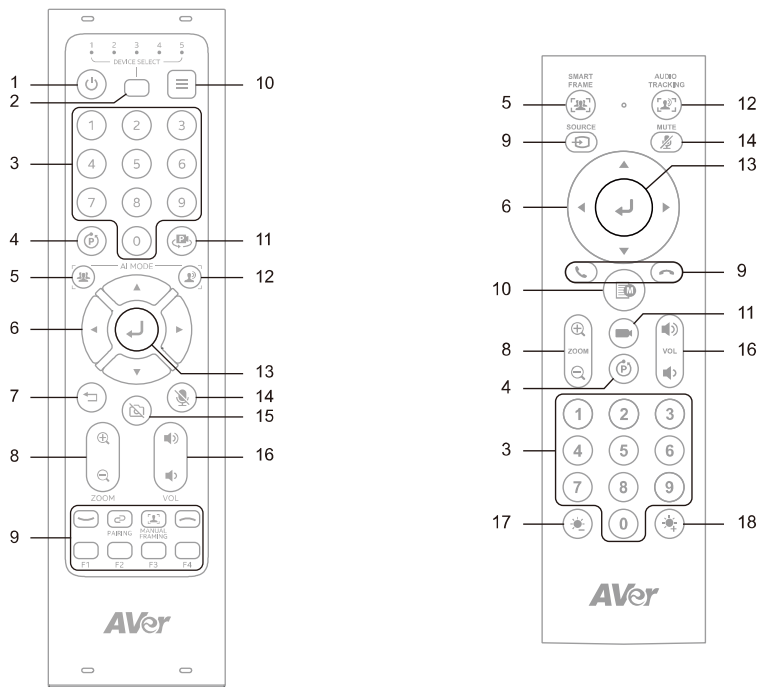





Su dispositivo puede venir con uno de los siguientes mandos a distancia.



Nombre	Función
1. Encendido	N/A
2. Selección de Cámara	Seleccione 1 para operar la cámara. El control remoto está configurado en 1 de fábrica. Con cada presión, cambie de 1 a 5.
3. Botones Numéricos	<ul style="list-style-type: none"> Para guardar un preajuste: Mantenga presionado un número (0-9). Para cargar un preajuste: Presione un número (0-9).
4. Claves Compuestas	Abra la guía de claves compuestas. Consulte <Botones combinados> para obtener detalles.
5. SmartFrame	<p>Presione para encuadrar a todo el grupo en la pantalla. Mantenga presionado para alternar entre los modos de seguimiento.</p> <ul style="list-style-type: none"> Para ocultar el icono de SmartFrame , vaya a Setting > On-Screen Menu > Off en la interfaz web o en Room Management.

6. Control Pan-Tilt	Controle la dirección de panorámica e inclinación.
7. Atrás	N/A
8. Zoom Acercar/Alejar	Acercar o alejar.
9. Botones Funcionales	<ul style="list-style-type: none"> • Llamar/Responder: Inicie o responda una llamada. • Emparejamiento: Mantenga presionado para activar Bluetooth. Presione para desconectar. • Manual Framing: N/A • Colgar: Finalice la llamada. • F1-F4: N/A
10. Menú	N/A
11. Cargar Preajuste	Con cada presión, recorra los preajustes definidos.
12. Seguimiento de Audio	Mantenga presionado para alternar entre los modos de seguimiento de audio.
13. Enter	Presione para mostrar la función de IA actual en los subtítulos cerrados.
14. Silencio	Silencie o active el micrófono.
15. Cámara Off	N/A
16. Volumen	Suba o baje el volumen.
17. Brillo -	Reduzca el brillo de la imagen cuando la luz de relleno esté apagada.
18. Brillo +	Aumente el brillo de la imagen cuando la luz de relleno esté apagada.

Botones combinados

Presione consecutivamente	Para
 + 	Cambiar entre el modo amplio de 120° y el modo de profundidad de 90°.
 + 	Activar o desactivar la gama dinámica amplia (WDR).
 + 	En Presentation Mode, use los controles de panorámica, inclinación y zoom para posicionar la cámara, luego presione estas teclas simultáneamente para definir el área de presentación.
 + 	Cambiar entre el modo amplio de 120° y el modo de profundidad de 90°.

Instalación

1. Conecte la VB130 al ordenador/portátil con el cable USB 2.0 suministrado y conecte el cable de la fuente de alimentación de la VB130 al enchufe de la pared. Use la banda de velcro suministrada para asegurar y gestionar el cable.

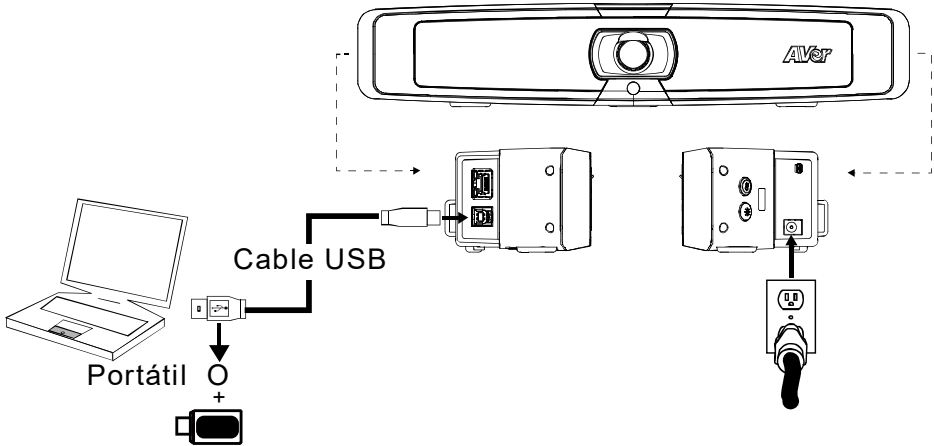

Use el adaptador USB tipo-A a tipo-C para el ordenador / portátil más nuevo

2. Conecte el dongle inalámbrico al puerto USB 2.0 tipo A antes de encender el VB130, luego use el control remoto o Room Management para activar el Bluetooth. Encienda el Bluetooth en su teléfono móvil para conectar y usar el VB130 como micrófono y altavoz externos durante reuniones de conferencia.

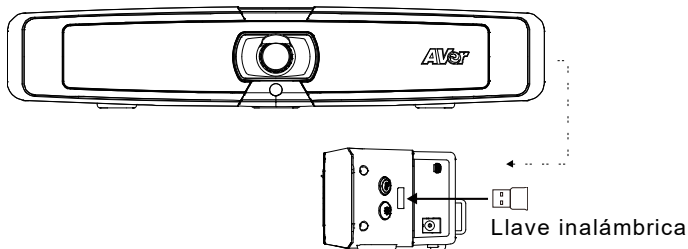

Configurar ajustes en Room Management

1. Descargue e instale Room Management (anteriormente PTZApp 2) en su computadora desde AVer Download Center (<https://www.aver.com/download-center>) y luego inicie el software.

Nota:

- Desinstale PTZApp 2 antes de instalar Room Management.
 - Room Management se abre en su navegador. Recomendamos Chrome 76 o superior.
2. Conecte su dispositivo a la computadora con el cable USB incluido. Su dispositivo debería aparecer en la página **Device Control**.
 3. Haga clic en **Setting** para ajustar la configuración de audio y video.
Para más información, consulte el manual de usuario de Room Management.



Комплект поставки



VB130



Пульт ДУ

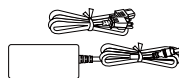

Адаптер питания и
шнур питания

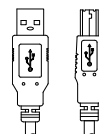

Кабель USB 2.0
Type-B - Type-A (5 м)



Адаптер
«USB-A—USB-C»

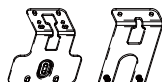

комплект настенного
монтажа



Винт штатива

Дополнительные принадлежности

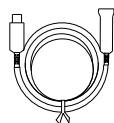

Удлинитель USB 3.1
(10 м / 20 м / 30 м)



Дополнительный
микрофон MicroB,
10 м/20 м (кабель
прилагается)



Комплект для
крепления экрана



Беспроводной
адаптер

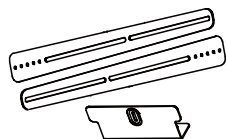

Комплект крепления
VESA для телевизора



Кабель USB 3.1
Type-B - Type-A (3 м)

* Подробную информацию о дополнительных принадлежностях можно получить у местного дилера

Основные элементы

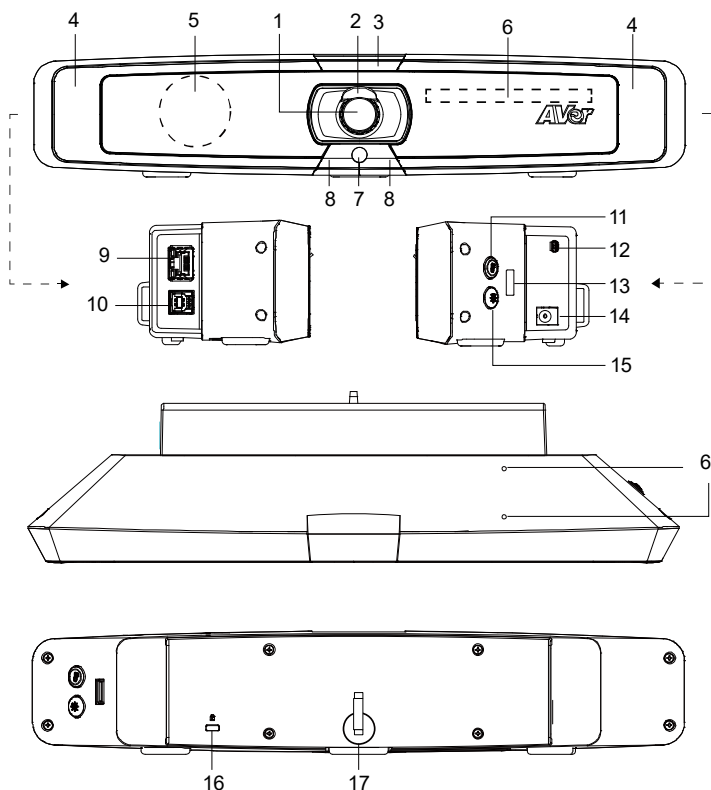

- | | |
|------------------------|---|
| 1. Объектив | 10. Порт USB 3.1 (типа В) |
| 2. Крышка объектива | 11. Кнопка «Цвет. температура» |
| 3. Индикатор | 12. Порт Mini USB для Дополнительный микрофон |
| 4. Заполняющий свет | 13. Порт USB 2.0 (типа А) |
| 5. Динамик | Только для беспроводного адаптера |
| 6. Микрофонная решётка | 14. Гнездо питания 12В (пост.т.) |
| 7. Датчик цвета | 15. Кнопка «Уровень освещенности» |
| 8. ИК-датчик | 16. Замок Kensington |
| 9. Порт Ethernet | 17. Ремешок-липучка |

Индикатор

Включение: один раз мигнет синим

Запуск: горит красным

Питание полностью включено, но USB-соединение отсутствует: горит оранжевым.

Кабель питания и USB-кабель подключены, но устройство неактивно или вызов на удержании: горит белым светом.

Видео и аудио включены: горит синим цветом

Вызов: быстрое мигание белым или синим в зависимости от исходного статуса





Отключение видео и звука (во время разговора): сплошной фиолетовый

Включение видео и отключение звука (во время разговора): горит красным



Второй вызов: быстрое мигание белым, синим или фиолетовым в зависимости от исходного статуса



Использование заполняющего света

- С кнопками панели

Нажмите и удерживайте в течение 3 секунд	Чтобы
 или 	Включить или выключить заполняющий свет.
 + 	Переключиться между режимом интеллектуального освещения и ручным режимом.

- С помощью пульта дистанционного управления

Нажмите и удерживайте	Чтобы
 или 	Включить или выключить заполняющий свет

Нажмите	Чтобы
	Когда заполняющий свет включен, уменьшить яркость.
	Когда заполняющий свет включен, увеличить яркость.

Примечание: Если на вашем пульте нет кнопок яркости, используйте кнопки панели.

Пульт ДУ

Ваше устройство может поставляться с одним из следующих пультов дистанционного управления.

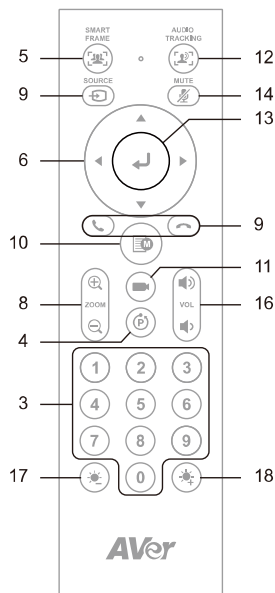
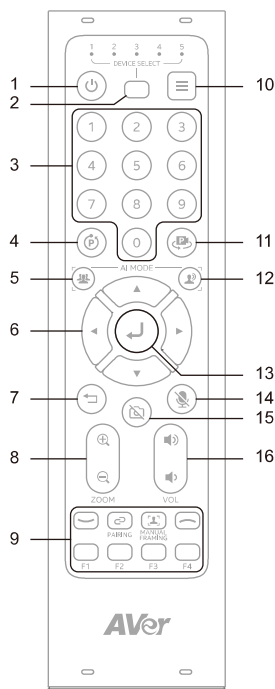

Имя	Функция
1. Питание	N/A
2. Выбор Камеры	Выберите 1 для управления камерой. Пульт дистанционного управления настроен на 1 на заводе. При каждом нажатии переключение между 1-5.
3. Цифровые Кнопки	<ul style="list-style-type: none"> Для сохранения пресета: нажмите и удерживайте цифру (0-9). Для загрузки пресета: нажмите цифру (0-9).
4. Составная Клавиша	Откройте руководство по составным клавишам. Смотрите <Комбинированные кнопки> для получения подробностей.
5. SmartFrame	<p>Нажмите, чтобы выделить всю группу на экране. Нажмите и удерживайте, чтобы переключаться между режимами отслеживания.</p> <ul style="list-style-type: none"> Чтобы скрыть значок SmartFrame , перейдите в Setting >

	On-Screen Menu > Off в веб-интерфейсе или Room Management.
6. Управление Панорамой и Наклоном	Управление направлением панорамирования и наклона.
7. Назад	N/A
8. Увеличение/Уменьшение	Увеличить или уменьшить.
9. Функциональные Кнопки	<ul style="list-style-type: none"> • Вызов/Ответ: Начать или ответить на вызов. • Сопряжение: Нажмите и удерживайте, чтобы включить Bluetooth. Нажмите, чтобы отключить. • Manual Framing: N/A • Завершение Вызова: Завершите вызов. • F1-F4: N/A
10. Меню	N/A
11. Загрузка Пресета	При каждом нажатии переключение между заданными пресетами.
12. Аудио-Трекинг	Нажмите и удерживайте, чтобы переключаться между режимами аудио-трекинга.
13. Ввод	Нажмите, чтобы отобразить текущую функцию ИИ в субтитрах.
14. Отключение звука	Включите или отключите микрофон.
15. Выключение камеры	N/A
16. Громкость	Увеличьте или уменьшите громкость.
17. Яркость -	Уменьшите яркость изображения, если заполняющий свет выключен.
18. Яркость +	Увеличьте яркость изображения, если заполняющий свет выключен.

Комбинированные кнопки

Нажимайте последовательно	Чтобы
Ⓟ + 0	Переключить между широким углом обзора 120° и углом глубины 90°.
Ⓟ + 1	Включить или выключить широкополосный диапазон (WDR).
Ⓟ + 2	В Presentation Mode используйте элементы управления панорамированием, наклоном и масштабированием, чтобы установить положение камеры, затем нажмите эти сочетания клавиш последовательно для определения области презентации.
Ⓟ + 3	Включить или выключить RTMP-стриминг.

Установка

1. Подсоедините VB130 к компьютеру/ноутбуку с помощью прилагаемого USB 2.0-кабеля, затем подключите шнур питания VB130 к электророзетке.

[Примечание] Для надежного закрепления кабеля используйте прилагаемый ремешок-липучку.

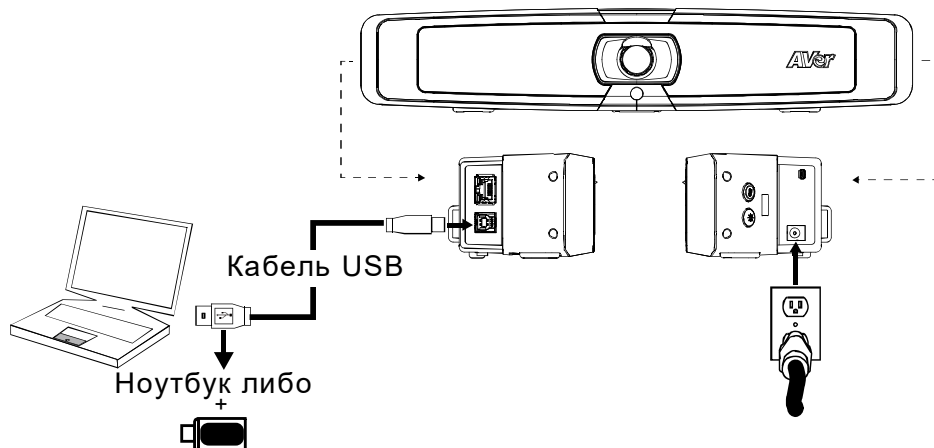

Для подключения к ПК/ноутбукам новейших типов используйте адаптер «USB-A—USB-C»

2. Подключите беспроводной адаптер к порту USB 2.0 типа A перед включением VB130, затем используйте пульт дистанционного управления или Room Management, чтобы включить Bluetooth.

Включите Bluetooth на мобильном телефоне, чтобы подключить и использовать VB130 в качестве внешнего микрофона и динамика во время конференций.

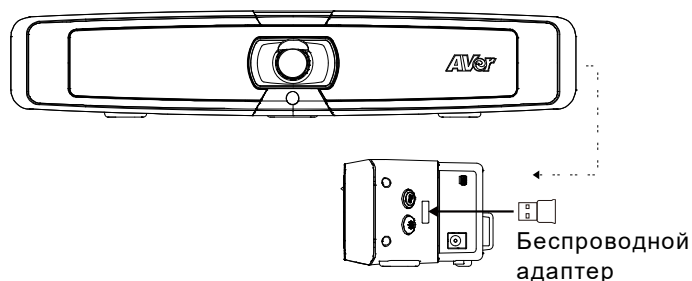

Настройка параметров в Room Management

1. Загрузите и установите Room Management (ранее PTZApp 2) на свой компьютер с AVer Download Center (<https://www.aver.com/download-center>), затем запустите программу.

Примечание:

- Перед установкой Room Management удалите PTZApp 2.
 - Room Management открывается в браузере. Рекомендуется Chrome 76 и выше.
2. Подключите устройство к компьютеру с помощью прилагаемого USB-кабеля. Ваше устройство должно отобразиться на странице **Device Control**.
 3. Нажмите **Setting**, чтобы настроить параметры аудио и видео.
Для получения дополнительной информации обратитесь к руководству пользователя Room Management.

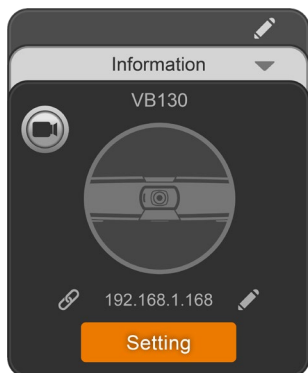

Isi Paket



VB130



Remote Control

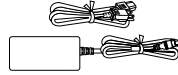

Adaptor Daya & Kabel Daya

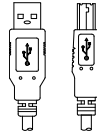

Kabel USB 2.0 Tipe-B ke Tipe-A (5m)



Adaptor USB Tipe-A ke Tipe-C

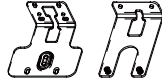

Kit Pemasangan di Dinding



Sekrup Tripod

Aksesoris Opsional

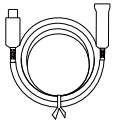
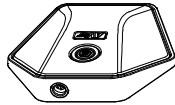
Ekstensi USB 3.1
10m/20m/30mExpansion Microphone
Micro 10m/20m (kabel
disertakan)

Kit Pemasangan Layar



Dongle Nirkabel

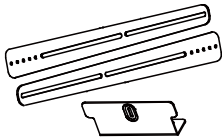

Kit Dudukan VESA TV

Kabel USB 3.1 Tipe-B
ke Tipe-A (3m)

* Untuk detail tentang aksesoris opsional, silakan hubungi dealer setempat Anda.

Ringkasan

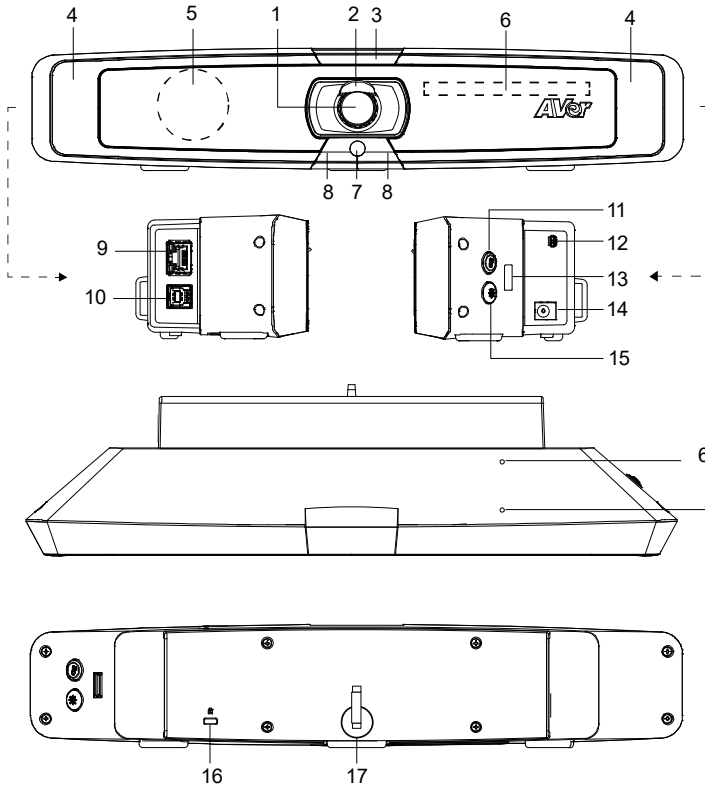

- | | |
|-----------------------|--|
| 1. Lensa | 10. Port USB 3.1 Tipe-B |
| 2. Penutup Lensa | 11. Tombol Temperatur Warna |
| 3. Indikator LED | 12. Port USB Mini untuk Expansion Microphone |
| 4. Lampu Pengisi | 13. Port USB 2.0 Tipe-A |
| 5. Speaker | 14. Untuk Dongle Nirkabel |
| 6. Rangkaian Mikrofon | 15. Soket Daya DC 12V |
| 7. Sensor Warna | 16. Tombol Kecerahan |
| 8. Sensor IR | 17. Kunci Kensington |
| 9. Port Ethernet | 18. Tali Velcro |

Indikator LED

Daya hidup: Berkedip biru sekali

Menyala: Merah solid

Daya hidup sepenuhnya tetapi tidak ada sambungan USB: Oranye solid

Kabel daya dan USB tersambung tetapi perangkat dalam keadaan diam atau panggilan ditahan: Putih solid

Video dan audio hidup: Biru solid

Panggilan: Berkedip cepat putih atau biru tergantung pada status awal





Video dan audio mati (Selama panggilan): Ungu solid

Video hidup dan audio mati (Selama panggilan): Merah solid

Panggilan kedua: Berkedip cepat putih, biru, atau ungu tergantung pada status awal



Gunakan Fill Light

- Dengan tombol panel

Tekan dan tahan selama 3 detik	Untuk
 atau 	Nyalakan atau matikan fill light.
 + 	Beralih antara Mode Pencahayaan Cerdas dan Mode Pencahayaan Manual.

- Dengan remote control

Tekan dan tahan	Untuk
 or 	Nyalakan atau matikan fill light.

Tekan	Untuk
	Saat fill light menyala, kurangi kecerahan fill light.
	Saat fill light menyala, tingkatkan kecerahan fill light.

Catatan: Jika tombol kecerahan tidak tersedia pada remote control Anda, gunakan tombol panel sebagai gantinya.

Remote Control

Perangkat Anda mungkin dilengkapi dengan salah satu remote control berikut.

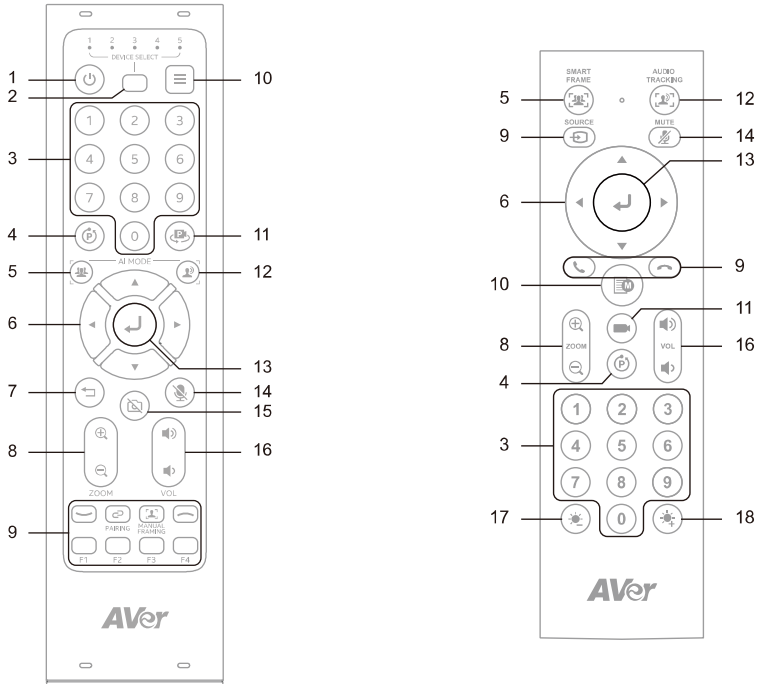

Nama	Fungsi
1. Daya	N/A
2. Pemilihan Kamera	Pilih 1 untuk mengoperasikan kamera. Remote control telah ditetapkan ke 1 di pabrik. Setiap kali ditekan, putar angka 1-5.
3. Tombol Angka	<ul style="list-style-type: none"> Untuk menyimpan preset: Tekan dan tahan Angka (0-9). Untuk memuat preset: Tekan Angka (0-9).
4. Tombol Gabungan	Buka panduan tombol gabungan. Lihat <Tombol Kombinasi> untuk detailnya.
5. SmartFrame	<p>Tekan untuk membingkai seluruh grup di layar. Tekan dan tahan untuk beralih di antara mode pelacakan.</p> <ul style="list-style-type: none"> Untuk menyembunyikan ikon SmartFrame , buka Setting > On-Screen Menu > Off pada antarmuka web atau di Room Management.
6. Kontrol Pan-Tilt	Kontrol arah pan dan tilt.

7. Kembali	N/A
8. Zoom In/Out	Memperbesar atau memperkecil.
9. Tombol Fungsi	<ul style="list-style-type: none"> • Panggil/Jawab: Memulai atau menjawab panggilan. • Penyandingan: Tekan dan tahan untuk mengaktifkan Bluetooth. Tekan untuk memutus sambungan. • Manual Framing: N/A • Tutup Telepon: Mengakhiri panggilan. • F1-F4: N/A
10. Menu	N/A
11. Muat Preset	Setiap kali menekan, beralihlah ke prasetel yang telah ditetapkan.
12. Pelacakan Audio	Tekan dan tahan untuk beralihlah ke mode pelacakan audio.
13. Enter	Tekan untuk menampilkan fungsi AI saat ini pada teks tertutup.
14. Bisukan	Bisukan atau aktifkan mikrofon.
15. Kamera Mati	N/A
16. Volume	Naikkan atau turunkan volume.
17. Kecerahan -	Saat lampu pengisi mati, kurangi kecerahan gambar.
18. Kecerahan +	Saat lampu pengisi mati, tingkatkan kecerahan gambar.

Tombol Kombinasi

Tekan secara berurutan	Untuk
Ⓟ + 0	Beralih antara Mode Lebar 120° dan Mode Kedalaman 90°.
Ⓟ + 1	Aktifkan atau nonaktifkan rentang dinamis lebar (WDR).
Ⓟ + 2	Dalam Mode Presentasi, gunakan kontrol pan, tilt, dan zoom untuk memposisikan kamera, lalu tekan tombol kombinasi ini secara berurutan untuk menentukan area presentasi.
Ⓟ + 3	Aktifkan atau nonaktifkan streaming RTMP.

Instalasi

1. Hubungkan VB130 ke PC/laptop dengan kabel USB 2.0 yang disediakan dan hubungkan kabel daya VB130 ke stopkontak. Gunakan tali Velcro yang disertakan untuk mengamankan dan mengatur kabel.

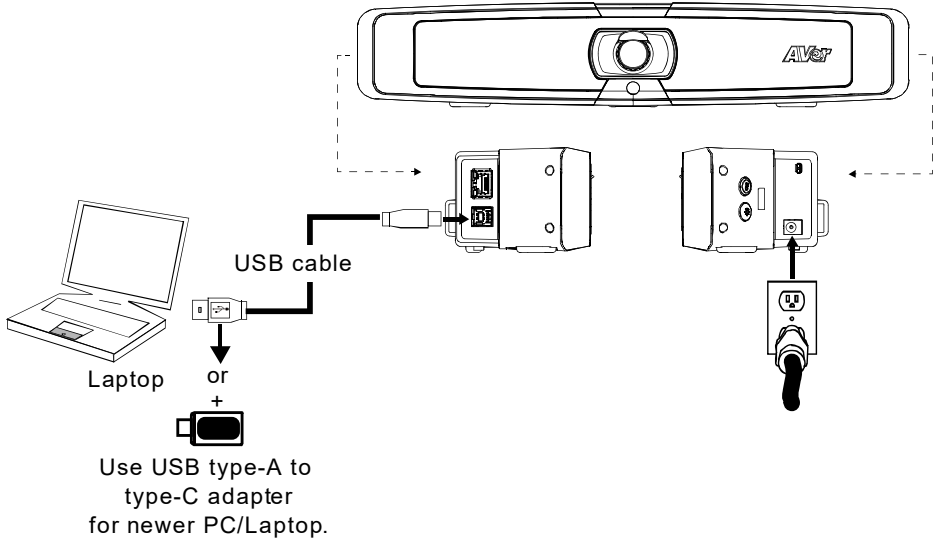

2. Hubungkan dongle nirkabel ke port USB 2.0 Tipe-A sebelum menyalakan VB130, lalu gunakan remote control atau Room Management untuk menyalakan Bluetooth. Nyalakan Bluetooth di ponsel untuk menghubungkan dan menggunakan VB130 sebagai mikrofon dan speaker eksternal selama rapat konferensi.

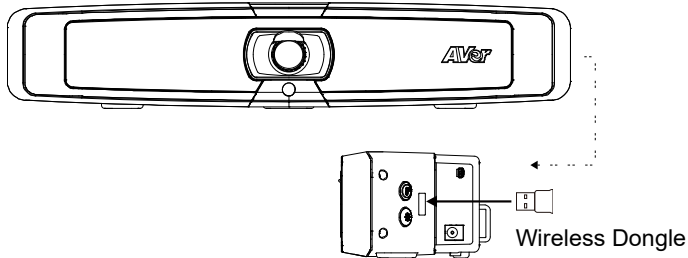

Konfigurasi Pengaturan pada Room Management

1. Unduh dan instal Room Management (sebelumnya PTZApp 2) ke komputer Anda dari Aver Download Center. (<https://www.aver.com/download-center>) dan luncurkan perangkat lunak.

Catatan:

- Copot pemasangan PTZApp 2 sebelum menginstal Room Management.
 - Room Management terbuka di peramban Anda. Kami merekomendasikan Chrome 76 dan yang lebih baru.
2. Hubungkan perangkat Anda ke komputer menggunakan kabel USB yang disertakan. Perangkat Anda akan muncul di bawah halaman **Device Control**.
 3. Klik **Setting** untuk mengontrol pengaturan audio dan video.
Untuk informasi tambahan, silakan lihat panduan pengguna Room Management.

