

# VC520 Pro2

## 使用手冊



## 商標宣告

AVer 為圓展科技股份有限公司之商標。因本內容之描述出現的商標分屬個別公司所有且均受智慧財產權相關法令保護。

## 版權宣告

©2022 圓展科技版權所有 | 2022 年 5 月 6 日

本內容相關權利係圓展科技股份有限公司所有，任何人未得事先書面同意不得就本內容為一部或全部之重製、改作、或任何型式之散布行為。圓展科技股份有限公司保留變更產品規格及內容的權利無須另為通知。

## 免責聲明

除本文明言提供之擔保外，在最大適用法律範圍內，AVer 對於產品之其他所有擔保，不論明示或暗示，法令規定或其他條件，概不負責，包括但不限於：產品滿意度、交易過程、商標使用或慣例或適銷性之暗示擔保、特定用途之適用性或未對第三方造成侵權行為。

## 警告

- 請勿將產品曝露於雨中或潮溼之處，以降低火災或雷擊之機率。
- 未經授權擅自拆裝產品，保固將不會包含。

## 遙控器電池安全資訊

- 請將電池存放在涼爽與乾燥的位置。
- 不要將電量用盡的電池棄置在家庭廢棄物中。請將電池棄置在特定回收處，或送回原購買的商店。
- 如果長時間不使用電池，請將其取出。電池漏液與腐食可能會損壞遙控器，請以安全方式棄置電池。
- 不可混用新舊電池。
- 不可混用不同類型的電池：鹼性、標準（碳鋅）或可充電（鎳鎘）電池。
- 不可將電池棄置於火源中。
- 請勿嘗試讓電池端子短路。



若產品上標有打叉記號的滾輪垃圾桶，表示不得將產品與其他家用垃圾一同丟棄。請將廢棄的設備交由指定之廢電機電子設備回收站處理。關於處理廢棄設備之詳細資訊，請洽當地的家庭垃圾處理服務處或您購買產品的商家。

## 警告使用者

此為甲類資訊技術設備，於居住環境中使用時，可能會造成射頻干擾，在此種情況下，使用者會被要求採取某些適當的對策。

# 警告

- 為降低火災或觸電風險，請勿將本產品曝露在雨中或潮濕環境中。如果對產品進行任何未經授權的修改，保固將無效。
- 請勿使機器掉落或受到撞擊。
- 請使用正確的電源電壓以避免損壞機器。
- 請勿將機器放在容易被踩到電源線的地方，否則可能會導致電源線或插頭磨損或損壞。
- 用雙手握住機器底部以移動機器。請勿抓住鏡頭或機身支架移動機器。

#### 低功率電波輻射性電機管理辦法

第十二條 經型式認證合格之低功率射頻電機，非經許可，公司、商號或使用者均不得擅自變更頻率、加大功率或變更原設計之特性及功能。

第十四條 低功率射頻電機之使用不得影響飛航安全及干擾合法通信；經發現有干擾現象時，應立即停用，並改善至無干擾時方得繼續使用。

前項合法通信，指依電信法規定作業之無線電通信。

低功率射頻電機須忍受合法通信或工業、科學及醫療用電波輻射性電機設備之干擾。

限用物質含有情況標示資訊參考下列網址：<https://tw.aver.com/page/RoHS>

#### 連絡資訊

圓展科技股份有限公司

<https://www.aver.com>

新北市 23673 土城區大安路 157 號 8 樓

電話：(02)2269-8535

# 目錄

包裝內容物 .....	1
產品介紹.....	2
連接埠.....	2
攝影機 LED 指示燈.....	2
喇叭麥克風 LED 指示燈.....	3
連接延伸用喇叭麥克風.....	4
連接手機.....	5
左右平移與上下傾斜角度.....	5
音訊接收範圍 .....	6
遙控器.....	7
設備安裝 .....	9
連接設備 .....	9
RS232 連接.....	11
壁掛安裝 .....	17
天花板安裝(選配).....	20
操作攝影機 .....	22
視訊會議撥打 .....	22
透過瀏覽器建立連線 .....	22
Web 設定 .....	25

登入.....	25
主頁面介紹.....	26
設定預設.....	27
攝影機設定.....	29
追蹤模式.....	30
對焦框選速度.....	31
人形框圖比例.....	32
SmartFrame 預設點.....	32
自動對焦.....	32
攝影機對焦.....	33
預設鏡頭開機後的角度.....	33
休眠狀態鏡頭角度.....	33
休眠計時.....	33
螢幕顯示預設點設定/呼叫資訊.....	34
攝影機綁定.....	34
儲存預設點.....	34
影像設定.....	35
影像上下翻轉.....	35
鏡像影像.....	35

WDR 寬動態.....	35
頻率.....	35
白平衡.....	35
雜訊消除.....	36
亮度.....	36
銳利度.....	36
低照度亮度補償.....	36
低於 720p 解析度.....	37
將總變焦放大至 24 倍.....	37
視頻幀率.....	37
RS232 設定.....	38
影像格式設定.....	39
H.264 設定檔.....	39
IP 串流解析度.....	39
每秒畫面張數.....	39
速率.....	40
RTSP.....	40
RTMP.....	41
網路設定.....	42

主機名稱 (Hostname).....	42
DHCP .....	42
固定 IP.....	42
系統設定 .....	44
語言.....	44
韌體更新.....	44
恢復出廠設定.....	45
攝影機重啟 .....	45
變更密碼.....	46
SSL 認證 .....	47
日期格式.....	47
時間格式.....	47
校時模式.....	48
Help Improving AVer Camera.....	49
系統資訊.....	49
設定喇叭麥克風 .....	50
雜音抑制.....	50
自動增益控制.....	50
回音消除.....	50

鍵盤噪音抑制 .....	51
智能噪音消除 .....	51
降低殘響 .....	51
Phone In 孔 .....	51
PTZApp 2 .....	52
安裝 PTZApp 2 .....	52
將 PTZApp 2 與 USB 設備一起使用 .....	53
執行智慧畫廊 (Smart Gallery) .....	62
安裝 EZLive .....	64
使用 AVer EZLive .....	64

# 包裝內容物

攝影機本體	喇叭麥克風	遙控器	電源適配器 & 電源線*	
				
USB 2.0 Type-B 轉 Type-A 轉接纜線 (5 m)	喇叭麥克風線	3.5 mm 音源線	L 型壁掛架	壁掛螺絲
				 M4 x8mm (x2)  1/4" -20 L=7.5mm (x2)
壁掛鑽孔圖	QR 碼卡			
				

\*電源線插頭會隨國家/地區規定而不同。

# 產品介紹

## 連接埠

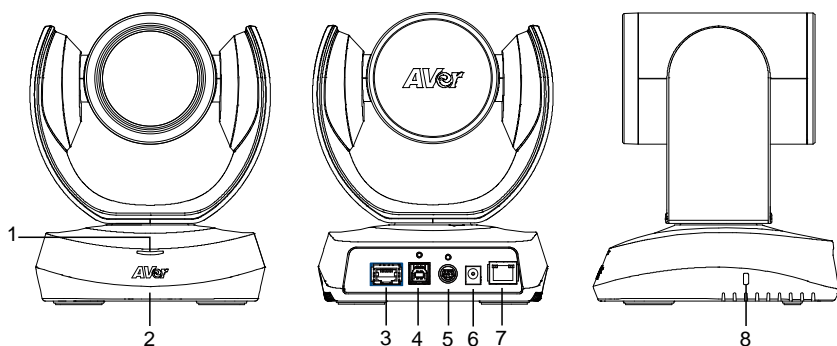

- |                   |                  |
|-------------------|------------------|
| 1 狀態燈號            | 5 RS232 輸入/輸出埠   |
| 2 IR 接收器          | 6 DC 12V 電源插孔    |
| 3 喇叭麥克風連接埠 (藍色接頭) | 7 乙太網路埠          |
| 4 USB3.1 Type B 埠 | 8 Kensington 防盜孔 |

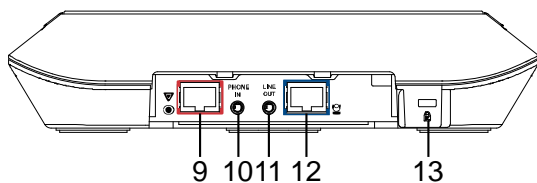

- |                                     |                   |
|-------------------------------------|-------------------|
| 9 喇叭麥克風連接埠<br>(可連接延伸喇叭麥克風/紅色<br>接頭) | 10 音源輸入埠          |
|                                     | 11 音源輸出埠          |
|                                     | 12 攝影機連接埠(藍色接頭)   |
|                                     | 13 Kensington 防盜孔 |

## 攝影機 LED 指示燈

開啟電源：閃爍一次藍色  
啟動：恆亮紅色  
關閉影像串流：恆亮橘色  
開啟影像串流：恆亮藍色

## 喇叭麥克風 LED 指示燈

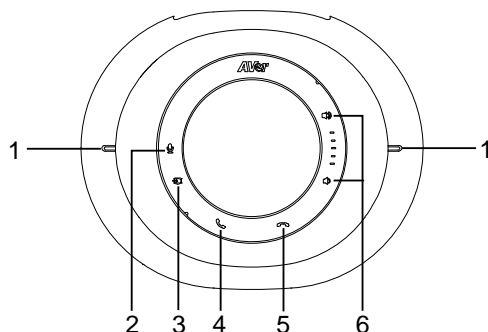

No.	LED 指示燈	狀態
1. LED 狀態指示燈	恆亮紅色 · 接著閃爍一次白色	啟動
	恆亮藍色	開啟電源
	恆亮橘色	閒置
	恆亮紅色	麥克風靜音(會議中)
	恆亮藍色	麥克風取消靜音(會議中)
2. 靜音/取消靜音 	恆亮紅色	觸碰一下，可將麥克風的音量設為靜音。
	恆亮藍色	觸碰一下，可將麥克風的音量設為取消靜音。
3. 音源輸入 	恆亮藍色	與外部裝置連接。
	恆亮白色	暫時與裝置斷開連接。
	燈滅	與外部裝置無連接。
4. 撥打電話/接聽來電 	恆亮綠色	觸碰一下，可接聽來電(需要搭配軟體支援該功能)。
5. 掛斷通話 	恆亮紅色	觸碰一下，可掛斷通話(需要搭配軟體支援該功能)。
6. 音量變大/變小  / 	恆亮白色	可調整音量增減。調整音量增減時，音量 LED 亮藍色。
	恆亮紅色	觸碰音量變小圖示一秒鐘，喇叭將不會輸出遠端聲音，音量變小圖示亮紅色。

## 連接延伸用喇叭麥克風

VC520 Pro 2 喇叭麥克風擁有兩款延伸用方案，一款喇叭麥克風，一款是麥克風。  
請至AVer或是AVer經銷商購買延伸用喇叭麥克風。

延伸喇叭麥克風規格：

- VC520 Pro2 韌體版本：7200.00 或以上。
- FONE540 韌體版本：7000.44 或以上。

[註]

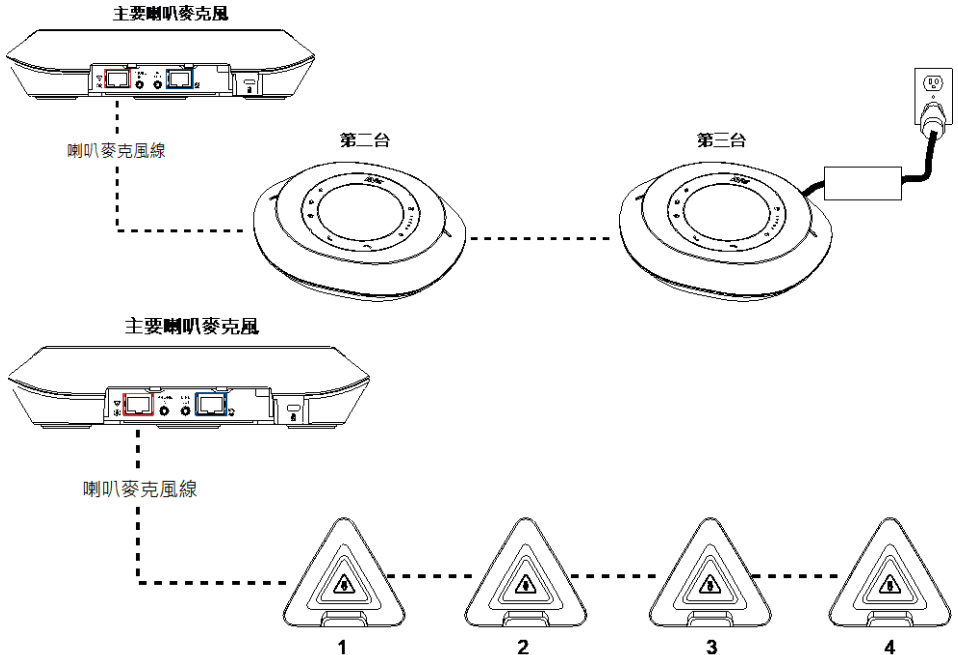

- VC520 Pro2 可連接兩個延伸喇叭麥克風，但串接線總長度不可超過 40 公尺(從鏡頭到最後一顆喇叭麥克風的串接線距離)。
- 當串接線長度超過 20 公尺時，延伸喇叭麥克風請接上電源(從鏡頭到最後一顆喇叭麥克風的串接線距離)。
- 當在升級延伸喇叭麥克風韌體時，請接上電源。
- 延伸喇叭麥克風不可單獨使用，只可搭配 VC520 Pro2 一起使用。
- 使用者選購的延伸用喇叭麥克風皆隨附連接線。



[Note] VC520 Pro2 可連接 4 個延伸麥克風，但串接線總長度不可超過 40 公尺(從鏡頭到最後一顆延伸麥克風的串接線距離)。

## 連接手機

使用者可以將手機連接到喇叭麥克風的耳機連接埠，當作免持聽筒式喇叭。

將裝置與喇叭麥克風連接時，圖示  將亮藍光。觸碰圖示  可暫時斷開裝置與喇叭麥克風的連接；再次觸碰  圖示即可恢復連接。

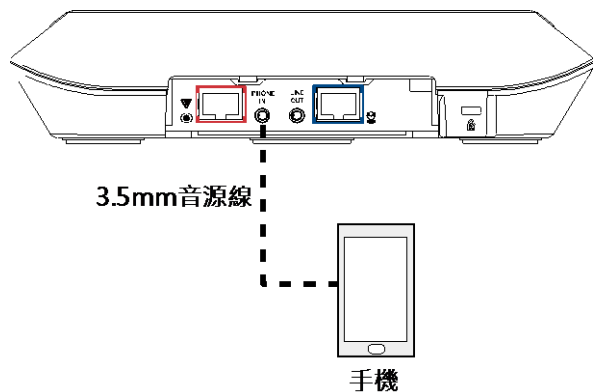

## 左右平移與上下傾斜角度

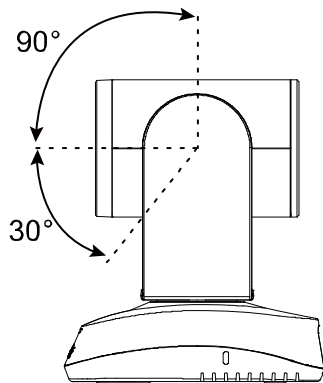
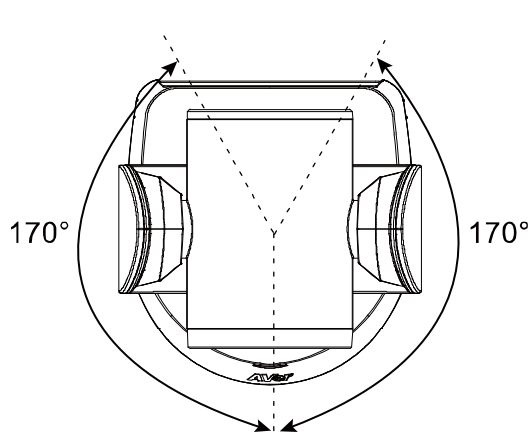

# 音訊接收範圍

本喇叭麥克風接收音訊的最佳距離是半徑 2.5 公尺內。當連接兩台或多台喇叭麥克風時，喇叭麥克風之間的距離必須保持 3 公尺。

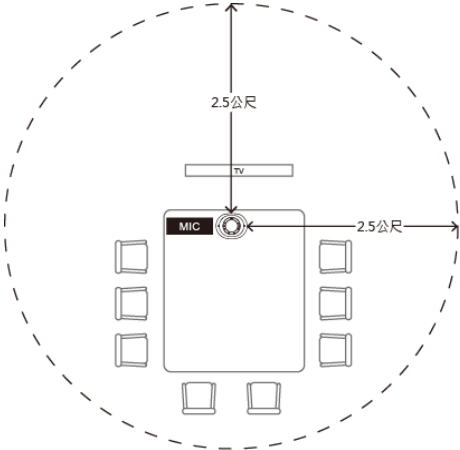

單喇叭麥克風

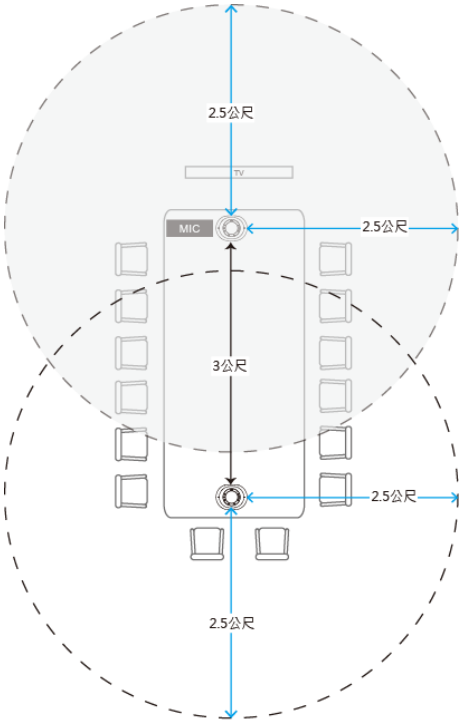

雙喇叭麥克風

# 遙控器

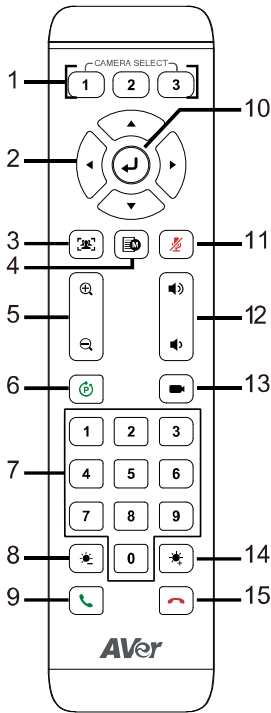

名稱	功能
1. Camera select (攝影機選擇)	遙控器可控制三台 AVer VC/CAM/VB 系列攝影機。使用 AVer PTZApp 設定攝影機的號碼(1 ~ 3)，然後使用遙控器來選擇其號碼進行操控。 <b>[註]</b> 若只有一台攝影機時，無需任何設定，預設值為「1」。如果在遙控器 Camera select 按數字 2 或 3，會發現無法控制你的攝影機時，請再次按 Camera select 1 鈕，恢復到預設的 1。
2. 攝影機方向鍵	可控制攝影機鏡頭移動的方向，按住不放可持續移動。
3. 智慧對焦	按一下自動 FOV 調整，可將所有參與者納入鏡頭畫面。 按住 1 秒鐘，可將 SmartFrame 功能在手动智能框圖、自動智能框圖或預設點框選模式之間切換。螢幕上將出現一則訊息(如圖所示)以告知當前模式。 <div style="display: flex; justify-content: space-around; margin-top: 10px;"><div style="background-color: black; color: white; padding: 5px; border: 1px solid black;">Manual Framing</div><div style="background-color: black; color: white; padding: 5px; border: 1px solid black;">Auto Framing</div></div> <div style="background-color: black; color: white; padding: 5px; border: 1px solid black; margin-top: 5px; width: fit-content; margin-left: auto; margin-right: auto;">Preset Framing</div> <b>[註]</b> <ul style="list-style-type: none"><li>■ SmartFrame 具備臉部和身體偵測技術。戴口罩和僅能看到臉部側面輪廓的人仍可被偵測到。最大偵測距離為 7 ~ 10 公尺。</li><li>■ 攝影機移動時可進行人員追蹤。一旦人們停止移動 1 到 5 秒鐘(取決於您選擇的取景速度)，攝影機將開始聚焦放大。對焦框選速度出廠預設為「中速」，「高速」較適合追蹤單人。</li><li>■ 預設取景：預先設定預設點(僅適用於預設點 1~9。預設 0 則用於原始位置)。當有人進入到預設點區域時，攝影機追蹤演示者並框選預設區域，而不是聚焦並放大演示者。</li></ul>
4. OSD 選單	彈出 OSD 選單，使用於 HDMI out 功能。不支援 VC520 Pro2。
5. 縮小/放大	縮小或放大攝影機的影像。

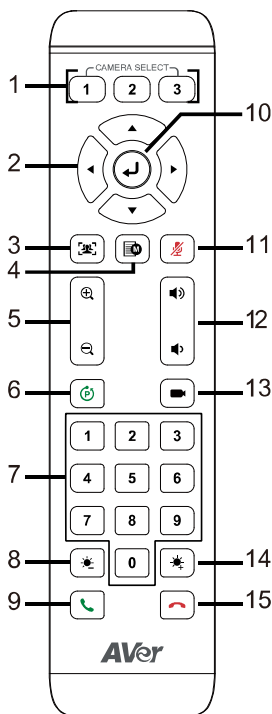

## 6. 預設

遙控器上的預設按鈕具有兩種功能。

**儲存預設** - 將鏡頭移至所需位置。按住預設按鈕，直到在螢幕上看到儲存訊息。選擇預設位置按鈕 0-9 來儲存當前鏡頭位置。如果需要，請重複步驟。

**載入預設** - 按預設按鈕和預設位置按鈕 0-9 來載入已儲存的鏡頭位置。如果需要，請重複步驟。

## 7. 預設位置/數字鍵

預設位置按鈕與預設按鈕結合使用以儲存位置資訊。共可設 10 個預設位置。

首先按預設按鈕，然後按 0~9 使攝影機移至儲存位置。

### [註]

- 按住數字按鈕「1」1 秒鐘以開啟或關閉 WDR 功能。
- 按住數字按鈕「5」1 秒鐘以開啟或關閉 SmartFrame 功能。
- 按住數字按鈕「8」1 秒鐘以啟用或停用 RTMP 串流功能。
- 按住數字按鈕「9」1 秒鐘，以強制攝影機進入睡眠模式。這麼做可切斷所有視訊資料流。如要喚醒，請再次按下按鈕 1 秒鐘或按方向按鈕。USB 串流開啟時，此功能不起作用。

## 8. 亮度 -

調降影像亮度。

## 9. 撥打/接聽

撥打或接聽視訊電話。

## 10. 確認

確認選項。不支援 VC520 Pro2。

## 11. 靜音/非靜音

切換麥克風為靜音或非靜音狀態。

## 12. 音量調整

調整喇叭音量大小。

## 13. 預設熱鍵

按下可將攝影依序移動到使用者設定的預設點位置。

## 14. 亮度 +

提高影像亮度。

## 15. 掛斷

結束通話。

## 設備安裝

### 連接設備

1. 將攝影機電源插入電源插孔，然後連接電源到牆面插座上。

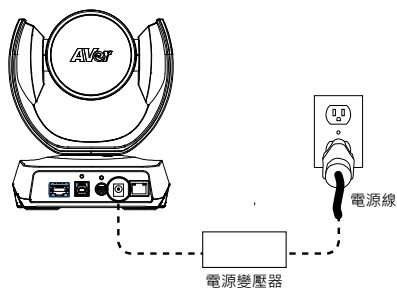

2. 使用包裝內含的喇叭麥克風線連接攝影機與喇叭麥克風。

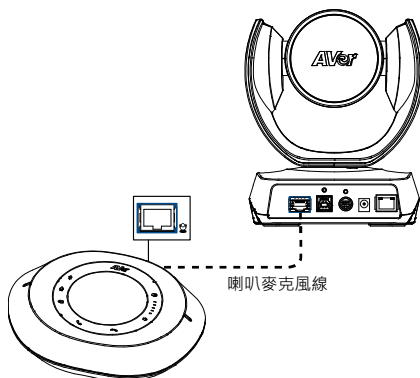

#### [註]

- 攝影機和喇叭麥克風皆使用連接線的藍色接頭連接。
- 喇叭麥克風在接上連接線前，需請先將背蓋移除(如圖所示)，以便將連接線插上。

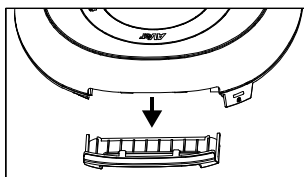

### 3. 連接必要的連接線。

#### [註]

- USB 和 RS232 連接線附有固定螺絲，可鎖附於攝影機上固定連接線。RS232 連接線是選購品，有需要請洽圖展科技購買。
- 在鎖緊連接線前，請確定連接位置無歪斜，避免連接線無法穩固連接於攝影機上。



### 4. 使用包裝內含的 USB 線連接攝影機與電腦/筆記型電腦。

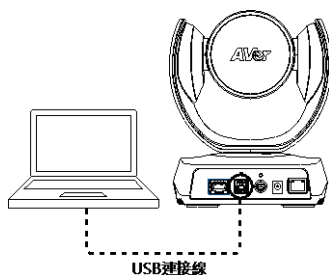

1. 使用 USB 纜線將 VC520 Pro2 連接到電腦/筆記型電腦(請參見上圖)。
2. 將電源連接到 VC520 Pro2，電源指示燈將亮起，攝影機鏡頭會轉動。
3. 在與 VC520 Pro2 連接的筆記型電腦或電腦上安裝 PTZApp 2。PTZApp 2 可用於調整和設定攝影機的參數(請參閱 PTZApp 2 章節)。
4. 要撥打電話，請執行你的視訊應用程式(Zoom、Microsoft® Teams、Skype for Business、Skype、GoogleMeet、Intel® Unite™、RingCentral、BlueJeans、V-Cube、LiveOn、CyberLink U Meeting®、TrueConf、AdobeConnect、Cisco WebEx®、Fuze、GoToMeeting™、Microsoft® Lync™、Vidyo、vMix、WebRTC、Wirecast、XSplit ... 等等)。選擇 VC520 Pro2 作為您的視訊設備。

#### [註]

- 請使用包裝中隨附的 USB 2.0 纜線。
- VC520 Pro2 具有 USB 3.1 連接埠，可與 USB 2.0 相容。

USB 2.0 和 USB 3.1 連接埠的最大解析度/fps 如下所示。

	M-JPEG/fps	NV12/fps	YUV/fps
USB 2.0	1080@60 fps	720p@10 fps 480p@30 fps	720p@10 fps 480p@30 fps
USB 3.1	1080p@60 fps	1080p@30 fps	1080p@30 fps

## RS232 連接

### ■ 攝影機 RS232 埠腳位定義

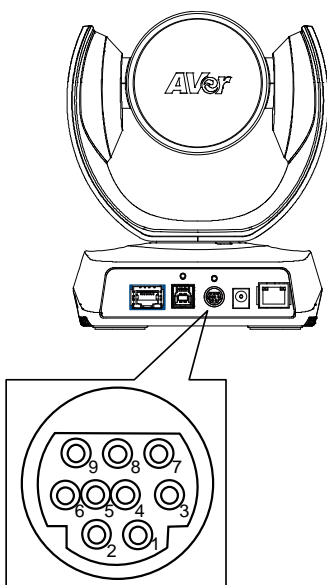

功能	Mini DIN 9 腳位#	I/O 類型	訊號	說明
VISCA 輸入	1	輸出	DTR	數據終端就緒
	2	輸入	DSR	數據集就緒
	3	輸出	TXD	傳輸數據
	6	輸入	RXD	接收數據
VISCA 輸出	7	輸出	DTR	數據終端就緒
	4	輸入	DSR	數據集就緒
	8	輸出	TXD	傳輸數據
	9	輸入	RXD	接收數據
	5	---	---	無連接

## ■ 電腦/鍵盤控制器和攝影機的連接

### 直接連接

若使用者不使用 AVer RS232 轉接纜線，請參照下列資訊進行腳位連接。

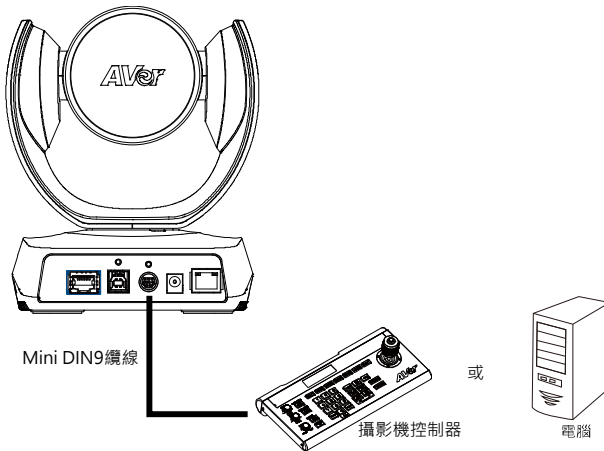

攝影機 (Mini DIN 9)	攝影機控制器或電腦 (DB9)
1. DTR (IN)	1. DCD
2. DSR (IN)	2. RXD
3. TXD (IN)	3. TXD
6. RXD (IN)	4. DTR
7. DTR (OUT)	5. GND
4. DSR (OUT)	6. DSR
8. TXD (OUT)	7. RTS
9. RXD (OUT)	8. CTX
	9. RI

Red arrows indicate the following connections: 1. DTR (IN) to 4. DTR, 2. DSR (IN) to 6. DSR, and 3. TXD (IN) to 8. TXD (OUT).

使用 RS232 mini DIN9 轉 mini DIN8 線 (選配 · 須另外購買)。

使用者可購買 AVer RS232 min DIN9 轉 mini DIN8 轉接線\*與電腦或攝影機控制器連接。

\* RS232 (mini DIN9 轉 mini DIN8) 轉接線料號: PN: 064AOTHERBPK

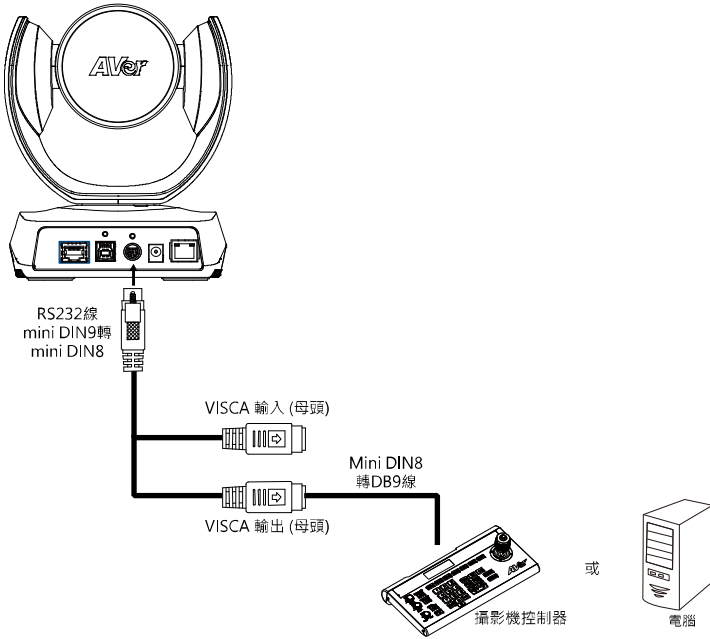

攝影機控制器或電腦  
(DB9)

1. DCD
2. RXD
3. TXD
4. DTR
5. GND
6. DSR
7. RTS
8. CTX
9. RI

攝影機  
(Mini DIN 8)

1. DTR (IN)
2. DSR (IN)
3. TXD (IN)
4. GND (IN)
5. RXD (IN)
6. GND (IN)
1. DTR (OUT)
2. DSR (OUT)
3. TXD (OUT)
4. GND (OUT)
5. RXD (OUT)
6. GND (OUT)

## \*\*RS232 mini DIN 9 轉 mini DIN 8 纜線腳位定義

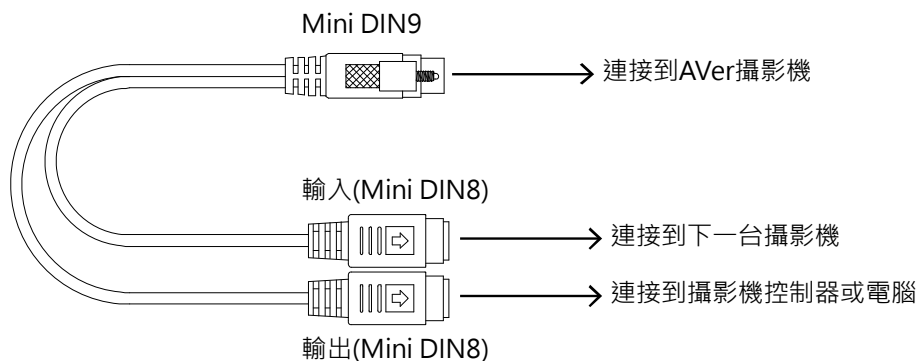

## Mini DIN 8 腳位定義

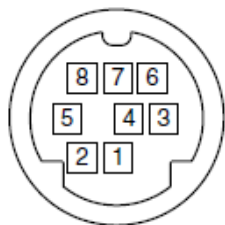

編號	腳位
1	DTR
2	DSR
3	TXD
4	GND
5	RXD
6	GND
7	NC
8	NC

# 攝影機串接

## 直接連接

若使用者不使用 AVer RS232 轉接纜線，請參照下列資訊進行攝影機腳位串接。

最多可接到 7 台攝影機。

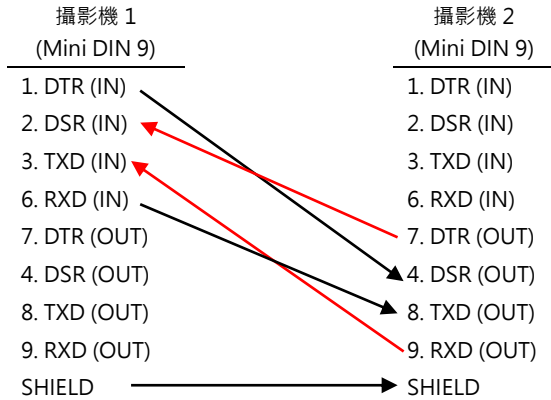
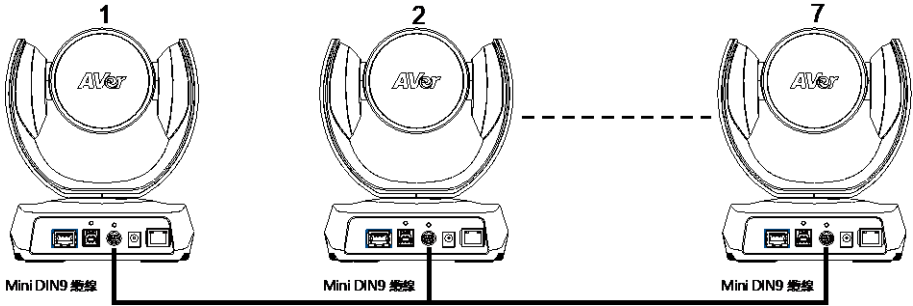

## 使用 RS232 mini DIN 9 轉 mini DIN 8 線

最多可接到 7 台攝影機。

為了簡化攝影機串接，使用者可使用 AVer RS232 轉接纜線。

將 AVer mini DIN 9 轉 mini DIN 8 轉接纜線與攝影機連接。將母頭的 mini DIN 8 連接到公頭 mini DIN 8 Visca 線上(使用者需另外購買)，然後將 AVer mini DIN 9 轉 mini DIN 8 轉接纜線連到下一台攝影機的連接埠上。

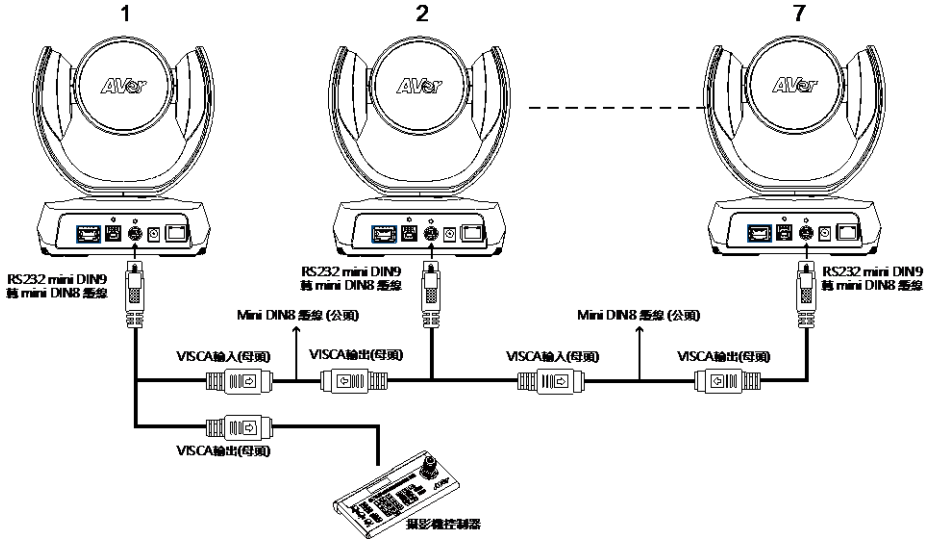

攝影機 1

(Mini DIN 8)

1. DTR (IN)
2. DSR (IN)
3. TXD (IN)
4. GND (IN)
5. RXD (IN)
6. GND (IN)

1. DTR (OUT)
2. DSR (OUT)
3. TXD (OUT)
4. GND (OUT)
5. RXD (OUT)
6. GND (OUT)

攝影機 2

(Mini DIN 8)

1. DTR (IN)
2. DST (IN)
3. TXD (IN)
4. GND (IN)
5. RXD (IN)
6. GND (IN)

1. DTR (OUT)
2. DST (OUT)
3. TXD (OUT)
4. GND (OUT)
5. RXD (OUT)
6. GND (OUT)

## 壁掛安裝

1. 使用附於包裝內的壁掛鑽孔圖，在要安裝壁掛位置進行鑽孔。

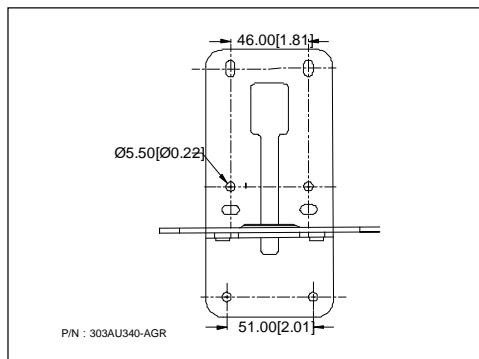

2. 將 L 型壁掛(未含) **A** 鎖於鑽孔位置。

### 螺絲

- 水泥牆面：M4 x20mm 自攻螺絲 (x4) + 塑膠壁虎
- 木質牆面：M4 x20mm 自攻螺絲 (x4)

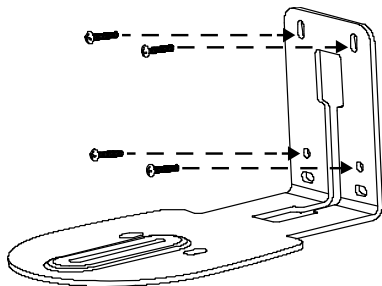

3. 然後，用螺絲(包裝內含)組裝 L 型壁掛架 [A] + [B]。

螺絲尺寸： M4 x 8 mm (x2)

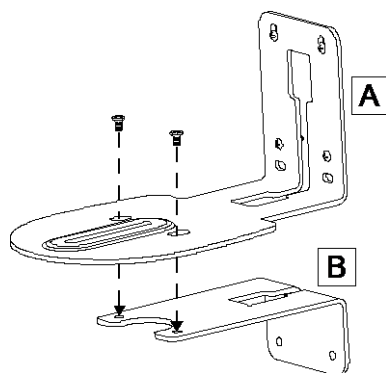

4. 完成組裝 L 型壁掛架後，使用螺絲(未含)將 L 型壁掛架的下部固定在牆上。

**螺絲**

水泥牆面：M4 x 20 mm 自攻螺絲(x2) + 塑膠壁虎

木質牆面：M4 x 20 mm 自攻螺絲(x2)

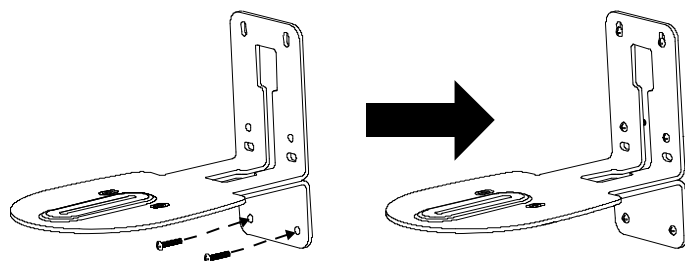

5. 先將纜線連接到攝影機上，然後纜線另一端穿過壁掛架穿孔位置。

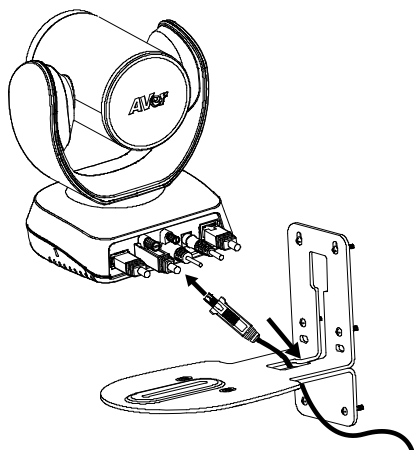

6. 使用包裝內含的螺絲將攝影機固定於壁掛架上。

螺絲：  1/4" - 20 L = 7.5 mm (x2)

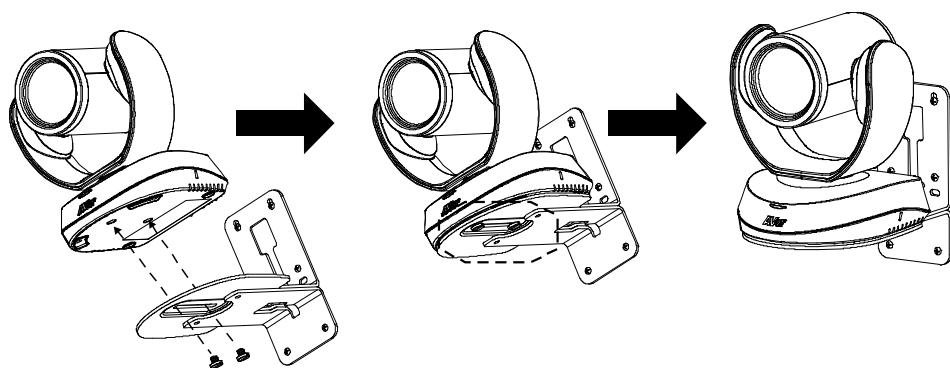

## 天花板安裝(選配)

1. 將所提供的螺絲安裝在攝影機下方，但不要鎖緊。

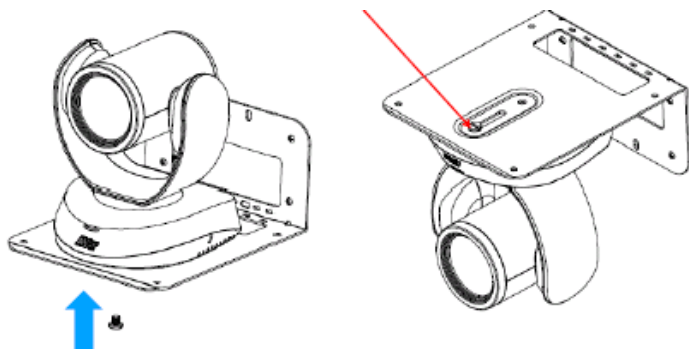

2. 將攝影機轉向右側。

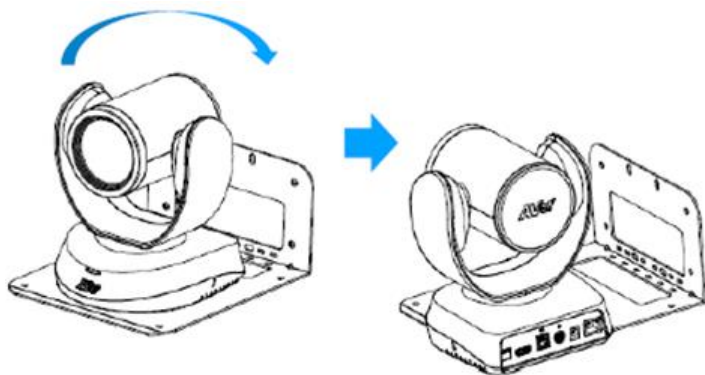

3. 首先將纜線穿過 A 或 B 孔。用攝影機連接纜線。

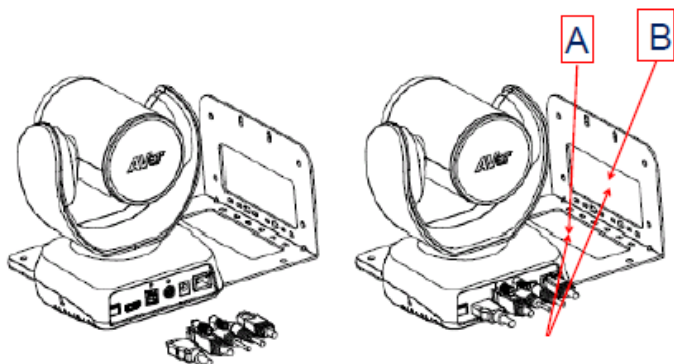

4. 轉動攝影機讓它面對正面。安裝第二個螺絲並鎖緊兩個螺絲。

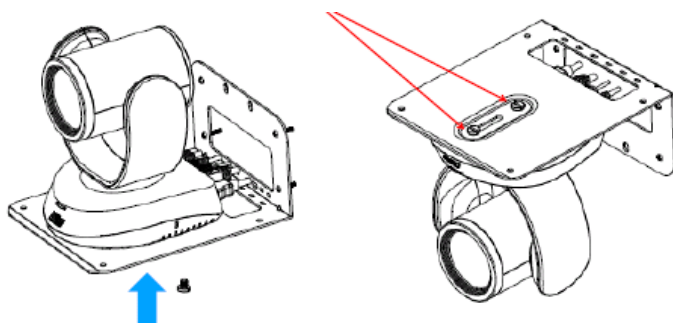

5. 使用合適的螺絲將攝影機支架固定到天花板上。

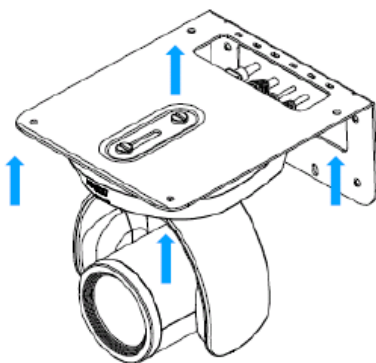

# 操作攝影機

## 視訊會議撥打

1. 請確定 VC520 Pro2 和電腦/筆記型電腦是連接好的，並且是啟動狀態的。
2. 啟動你的視訊軟體，例如 Zoom, Microsoft® Teams、Skype for Business、Skype, Google Hangouts、Intel® Unite™、RingCentral, BlueJeans、V-Cube, LiveOn、CyberLink U Meeting®、TrueConf、Adobe Connect、Cisco WebEx®、Fuze, GoToMeeting™、Microsoft® Lync™、Vidyo、vMix、WebRTC、Wirecast, XSplit.....等等。
3. 在你的視訊軟體上，將 VC520 Pro2 設定為主要的攝影機(設定細節請參照你的視訊軟體使用手冊)。
4. 進行視訊會議撥打。VC520 Pro2 是一個隨插即用視訊會議攝影機設備，沒有特別的系統驅動程式安裝需求，但建議安裝 AVer PTZApp 2 可獲得更佳的使用體驗。如需更多的產品資訊，請參照手冊內的 [AVer PTZApp 2 章節](#)。

## 透過瀏覽器建立連線

VC520 Pro2 具備用於 IP 串流傳輸的乙太網路連接埠，並允許管理員透過網路進行遠端控制並設定鏡頭。此外，VC520 Pro2 亦支援 RTSP 和 RTMP 功能。如需更多詳細訊息，請與我們的技術支援聯繫。

1. 確保 VC520 Pro2 具有網路連線。
2. 啟動 PTZApp 2\* (PTZ)，然後以 USB 纜線將 VC520 Pro2 連接到電腦。鏡頭的預設 IP 位址為 192.168.1.168。



[註] 瀏覽器支援：

- Chrome：76.x版本或以上
- Firefox：69版本或以上
- Edge：89.0.774.45版本或以上
- IE：不支援

3. 點擊鉛筆圖示編輯 IP 位址\*\*。

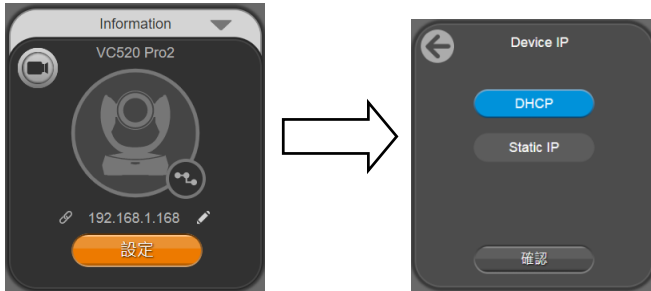

4. 點擊網路連線圖示以啟動 Chrome 頁面。請輸入密碼(預設密碼為 **aver4321**)。將要求使用者設定一組新的帳號和密碼。(忘記密碼時，請使用 PTZApp2 將密碼重設為預設值。)

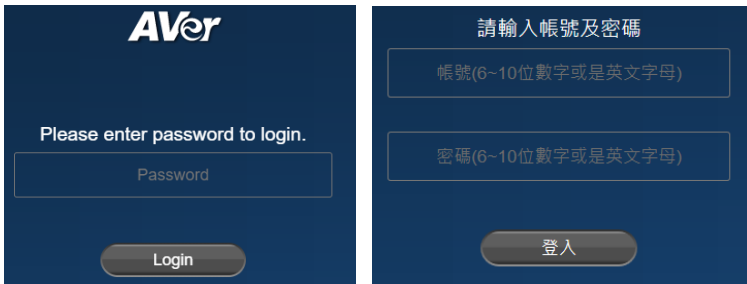

5. 輸入新帳號、密碼後，點擊登入(Login)，您將會看到一個提示設定，詢問是否願意將非個人資訊與圖展分享，比如關於裝置的使用功能設定以及韌體版本。點擊  以啟用資料分享，接著點擊完成 (Done)。若您想停用資料分享，可至 **系統 > Help Improving AVer Camera** 進行設定。

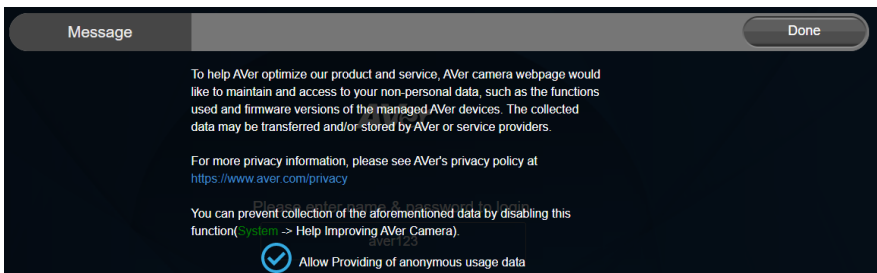

6. 您現在可透過乙太網路纜線連接進入鏡頭的網頁設定。請移除 USB 纜線。

7. 主網頁畫面顯示如下。

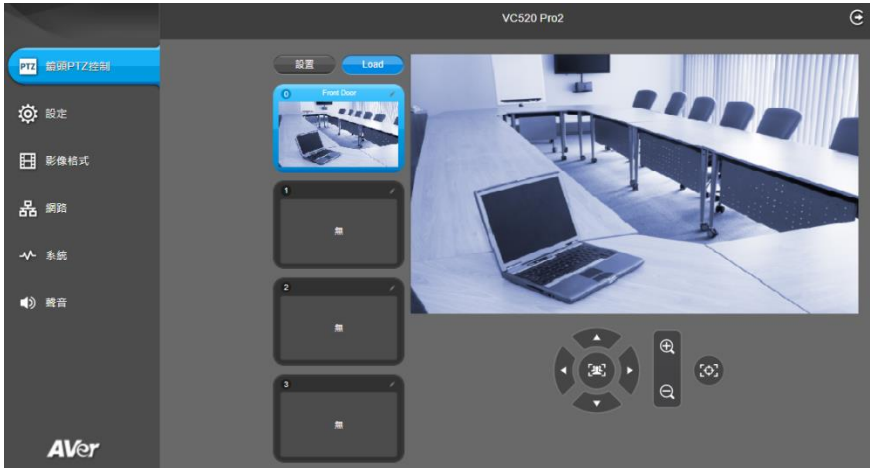

\*有關如何安裝與使用 PTZApp 2 的資訊，請參閱本使用手冊中的 PTZApp 2 章節。

\*\*為了支援同時多台攝影機的 IP 位址變更，使用者可以下載 AVer IP Finder 應用程式。

1. 從<https://www.aver.com/download-center> (總部及歐洲) 或 <https://www.averusa.com/business/support/> (美國) 下載 IP Finder。
2. 安裝完成後，執行 IP Finder 軟體。
3. 點選「Search」，所有可選擇的設備會被列出。
4. 選擇你的攝影機。相對應的 IP 位址欄位會顯示於螢幕上。
5. 要變更攝影機的 IP 位址，請先選擇「DHCP」或是「固定 IP」。  
DHCP 會從本地端的 IP 伺服器獲得 IP 位址。「固定 IP」則輸入固定式的 IP 位址。選擇並設定好後，點選「Apply」變更 IP 位址。在 IP Finder 與攝影機連接進行 IP 位址變更時，需輸入攝影機的登入密碼 (預設密碼是 **aver4321**)。
6. 點選「Search」再次搜尋攝影機。
7. 雙擊攝影機的 IP 位址可透過瀏覽器與攝影機連接。
8. 輸入攝影機的登入密碼登入 Web 頁面 (預設密碼是 **aver4321**)。

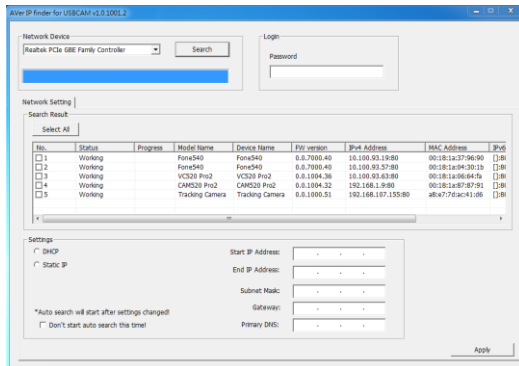

## Web 設定

VC520 Pro2 支援乙太網路連線；使用者可以在瀏覽器上輸入 IP 位址，連接攝影機後進行詳細設定。

### 登入

若要尋找攝影機的 IP 位址；請參閱「[透過 AVer IP Finder 應用程式建立連線](#)」章節。

1. 打開筆記型電腦/桌上型電腦上的瀏覽器，然後輸入攝影機的 IP 位址。
2. 在登入螢幕上輸入密碼。預設密碼是「**aver4321**」。
3. 顯示主頁面。

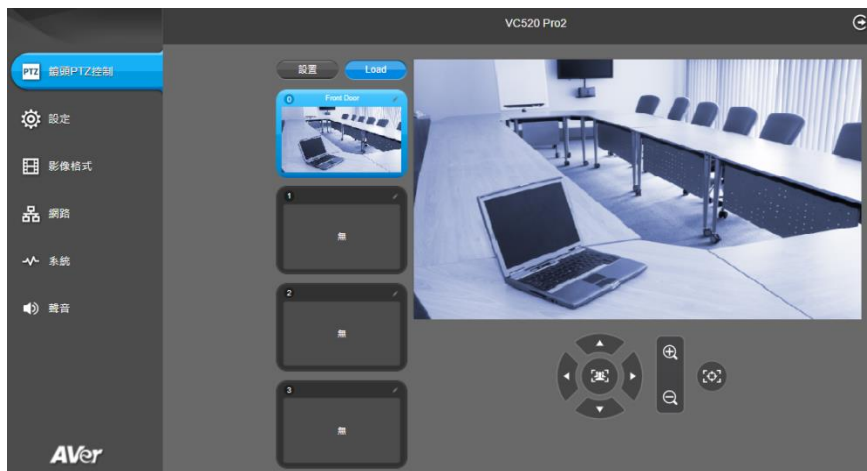

## 主頁面介紹

使用者可以控制攝影機的方向、放大/縮小和預設選擇。

[註]

1. 若進行第二次登入時，系統將會強制登出前一次登入狀態。  
如果網頁閒置超過 4 小時，則使用者將被登出。
2. 即時影像畫面的解析度為 840x480/10fps。

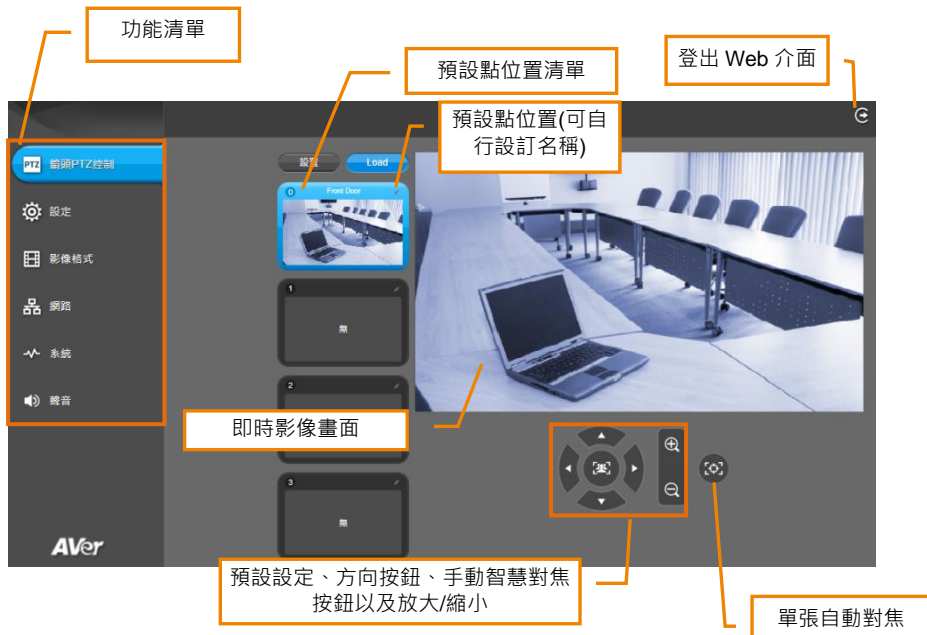

## 設定預設

使用者可以預設 10 組位置。

1. 在即時影像畫面上，使用▲、▼、◀、▶和放大/縮小按鍵，並將攝影機螢幕畫面調整到所需位置。
2. 點擊**設置**按鍵並點選一個預設點編號以將此預設點儲存至此預設編號。系統將自動進行此預設點畫面截圖並顯示在預設編號視窗中。



3. 選擇圖示以編輯預設框的名稱。點擊其他 Web 介面以儲存所編輯的名稱。



4. 若要設定另一個預設，請重複上述步驟。

5. 預設點設定完成後，您可開始執行預設點功能。點擊 **Load** 按鍵並點選一個預設點編號，即時畫面將顯示該預設點位置。

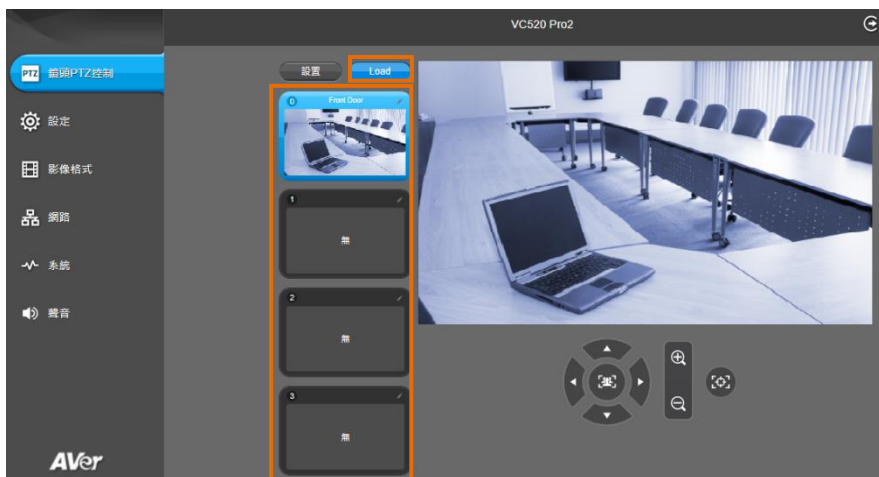

## 攝影機設定

進行任何設定時，視訊圖示可用於開啟攝影機即時取景。

預覽畫面的解析度為 480p，需放大大螢幕影像以觀看 1080p 解析度。

The screenshot shows the PTZ control interface for an AVer VC520 Pro2 camera. The interface includes a sidebar with navigation options (設定, 影像格式, 網路, 系統, 聲音) and a main control area. The main area has tabs for 關閉, 手動智能框圖, 自動智能框圖, and 預設點框圖. Below these are controls for 說明, 對焦框更速度 (慢速, 中速, 高速), 人形框圖比例 (放大), and SmartFrame預設點 (預設, 設定預設點5-9). A video preview window is open, showing a meeting room scene. Callouts point to specific elements: the IP address '10.100.91.29', the '即時影像預覽' (Live Video Preview) label, a button to show/hide person counts and streaming time, a button to hide person counts and enable streaming, and the 'X' button to close the preview.

IP 圖示顯示攝影機的 IP 位址。

即時影像預覽

點擊圖示以顯示及隱藏人數計數與串流的時間

點擊圖示以隱藏人數計數與啟用攝影機即時串流的時間

點擊 X 按鈕關閉即時取景。

## 追蹤模式

選擇設定 > 攝影機 > 追蹤模式 > 關閉、手動智能框圖、自動智能框圖或預設點框選。

### 追蹤模式

關閉

手動智能框圖

自動智能框圖

預設點框選

#### 說明：預設點框選

當有人走入到任一預設點範圍內(例如已經設定1~4預設點)，鏡頭會自動改為框選預設點區域,而非框圖人員。

若要使用AI智能框圖功能，請先於PTZApp2關閉Camera Preset Link功能

- **關閉**：追蹤模式已停用。
- **手動智能框圖**：使用者點擊 SmartFrame 按鈕，攝影機將調整視角以納入螢幕中的所有參與者。
- **自動智能框圖**：攝影機每次偵測到參與者的臉部或身體時，都會自動調整視角以在螢幕上納入所有參與者。一旦房間中的人們坐著或站著不動 1 到 5 秒鐘(取決於您選擇的取景速度)，此動作將啟動。一旦所有與會人員都進入畫面，攝影機將不執行任何動作，以保持影像的穩定，直到有目標進入或離開螢幕。當有人觸碰螢幕兩側時，將觸發攝影機自動追蹤、偵測並再次將所有參與者納入畫面中。

[註] 對焦框選速度出廠預設為「中速」，「高速」較適合追蹤單人。

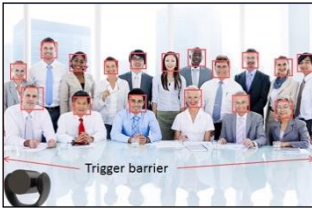

- **預設點框選**：預先設定預設點。(僅適用於預設點 1~9。預設 0 則用於原始位置)。這是為了有影像比例偏好之特定縮放區域而設計的。如果沒有一個參與者觸碰任何預設區域，則攝影機會追蹤並納入螢幕中的所有參與者。當參與者中的任何一人觸碰預設區域時，攝影機將立即拍攝預設區域，而不是聚焦並放大參與者。為了保持螢幕穩定，只要有人在該區域，攝影機都不會移動，直到沒有人出現為止。但是，攝影機可以偵測到最後一個人的行進方向。如果此人進入具有重疊部分的下一個預設區域，攝影機將直接移動到下一個預設區域。因此，為確保順利過渡，請設定具有重疊預設的區域。

如果預設區域不重疊，並且當最後一個人也離開預設區域時，攝影機將放大影像視角以尋找人物並再次框選人員。

如果兩個人觸碰了兩個以上的預設區域，攝影機將進入預設 1。優先順序為預設 1>預設 2>預設 3...>預設 9。

每個區域彼此間的開始和結束重疊



[註] 即使 7~10 公尺遠的戴口罩或僅能看到臉部側面輪廓的人，VC520 Pro2 依然可偵測到！



## 對焦框選速度

選擇設定 > 攝影機 > 對焦框選速度 > 慢速、中速(出廠預設值)或高速。

在手動智能框圖或自動智能框圖模式下，如果人物靜止不動 1 到 5 秒鐘，攝影機將自動對人物進行取景。



- 慢速: 如果畫面中人員不動 5 秒鐘，攝影機就會開始取景。
- 中速: 如果畫面中人員不動 3 秒鐘，攝影機就會開始取景。
- 高速: 如果畫面中人員不動 1 秒鐘，攝影機就會開始取景。

[註] 對焦框選速度出廠預設為「中速」，「高速」較適合追蹤單人。

## 人形框圖比例

選擇設定 > 攝影機 > 人形框圖比例 > 緊、適中或寬。



- 緊(出廠預設值)：提供會議參與者的特寫鏡頭。
- 適中：提供會議參與者的近景鏡頭。
- 寬：提供會議參與者的遠景鏡頭。

## SmartFrame 預設點

選擇設定 > 攝影機 > 智慧對焦預設點 > 預設(螢幕中央)或設定預設點 0~設定預設點 9。

預設為影像螢幕的中央。選擇一個預設點，以利攝影機可以從指定的預設區域方向的視野中偵測到參與者。



## 自動對焦

設定自動對焦模式。

選擇設定 > 攝影機 > 攝影機對焦 > 自動。

選擇設定 > 攝影機 > 自動對焦 > 鏡頭 PTZ 控制時進行對焦或物體移動時即時對焦。

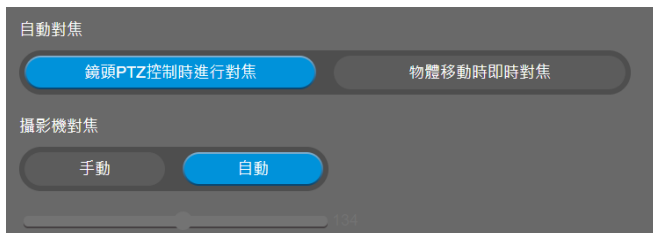

- 鏡頭 PTZ 控制時進行對焦：點選按鍵(例如左右平移、上下傾斜、放大/縮小)可一次調整好焦距。
- 物體移動時即時對焦：當物體移動時，攝影機將隨之調整焦距。

## 攝影機對焦

設定自動 / 手動對焦模式。

選擇設定 > 攝影機 > 攝影機對焦 > 自動或手動。

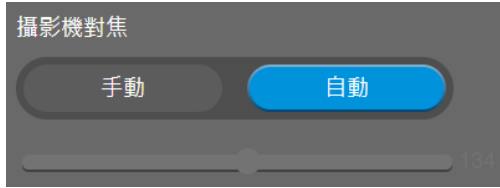

- 自動：攝影機自動對焦。
- 手動：使用者可以調整下方滾動條，設定攝影機對焦。

## 預設鏡頭開機後的角度

每次開啟攝影機電源時，攝影機將轉到此位置。

選擇設定 > 攝影機 > 預設鏡頭開機後的角度 > 上一次關機前的角度、出廠預設鏡頭置中角度或設定預設點 0。

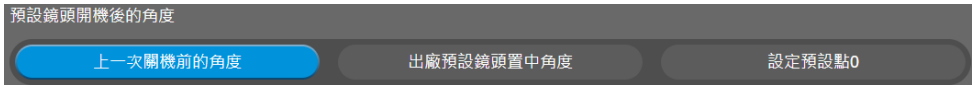

## 休眠狀態鏡頭角度

攝影機閒置一定時間後，將進入睡眠模式並進入睡眠位置。請設定睡眠計時器以啟用睡眠模式。

選擇設定 > 攝影機 > 休眠狀態鏡頭角度 > 出廠預設鏡頭朝下角度或設定預設點 9。

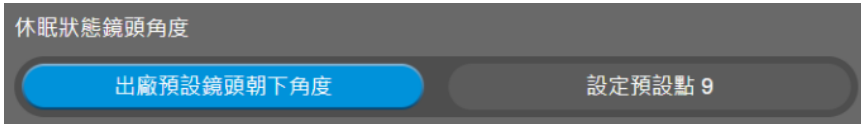

## 休眠計時

設定攝影機閒置時間，以進入睡眠模式。

選擇設定 > 攝影機 > 休眠計時 > 關閉、10 秒、5 分、10 分或 20 分。

請注意，只要有 USB 串流或 RTSP/RTMP 串流，攝影機都不會進入睡眠模式。

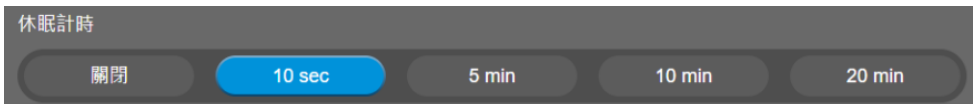

## 螢幕顯示預設點設定/呼叫資訊

啟用/停用螢幕顯示狀態訊息。例如，當處於自動智能框圖模式時，將在螢幕底部顯示「Auto framing」。如果您不想看到這些字，請選擇「關閉」。

選擇設定 > 攝影機 > 螢幕顯示預設點設定/呼叫資訊 > 關閉、開啟或關閉呼叫預設點。



## 攝影機綁定

連接多台攝影機時，使用者可以將每台攝影機設定為遙控器上的按鍵 1 至 3。

選擇設定 > 攝影機 > 攝影機綁定 > 關閉、攝影機 1、攝影機 2 或攝影機 3。



## 儲存預設點

啟用/停用「儲存預設點」功能。如果適用，IT 人員可以透過鎖定「儲存預設點」功能並關閉此功能來限制最終使用者變更預設點。

停用時，使用者無法透過 IR 遙控器、熱鍵、VISCA 和 IP 網頁、PTZApp2 來儲存預設點。

選擇設定 > 攝影機 > 儲存預設點 > 關閉或開啟。



## 影像設定

### 影像上下翻轉

如果 VC520 Pro2 以倒置方式安裝，請啟用「翻轉」。  
選擇設定 > 影像 > 影像上下翻轉 > 關閉或開啟。



### 鏡像影像

讓攝影機影像呈現鏡像。

選擇設定 > 影像 > 鏡像影像 > 關閉或開啟。



### WDR 寬動態

在背光環境中，啟用寬動態範圍可以提高影像的亮度。

選擇設定 > 影像 > WDR 寬動態 > 關閉或開啟。

WDR 寬動態開啟時，每秒畫面張數將限制為 30fps。

如果使用者在正常光照條件下啟用此功能，將使影像曝光過度並出現模糊。

當開啟 WDR 功能時，因為攝影機已經進行長曝光動作，所以無法手動調整影像亮度。



### 頻率

選擇攝影機的頻率。

選擇設定 > 影像 > 頻率 > 50 HZ 或 60 HZ。



### 白平衡

針對各種光線條件或色溫選擇白平衡設定。

選擇設定 > 影像 > 白平衡 > 自動或手動。

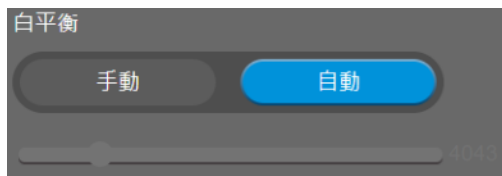

## 雜訊消除

減少訊號中的雜訊。

選擇設定 > 影像 > 雜訊消除 > 關閉、低、中或高。

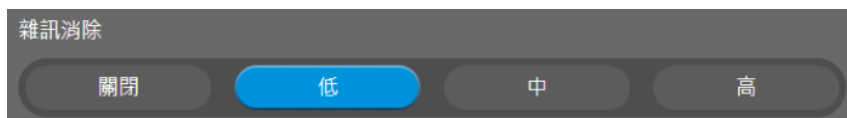

## 亮度

調整亮度。

選擇設定 > 影像 > 亮度 > 1 ~ 9。

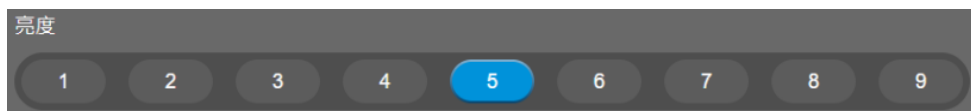

## 銳利度

調整銳利度。

選擇設定 > 影像 > 銳利度 > 關閉、低、中或高。



## 飽和度

調整飽和度。

選擇設定 > 影像 > 飽和度 > 1 ~ 9。

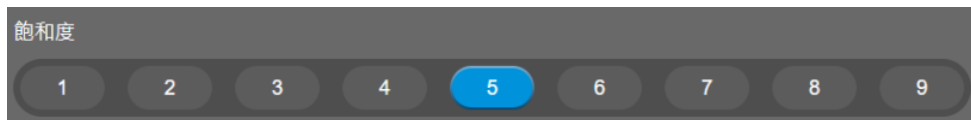

## 低照度亮度補償

選擇設定 > 影像 > 低照度亮度補償 > 關閉或開啟。

請注意，每秒畫面張數將降至 10~15fps。



## 低於 720p 解析度

當選擇停用低解析度功能時，848\*480 不會被停用。

選擇設定 > 影像 > 低於 720p 解析度 > 停用或啟用。

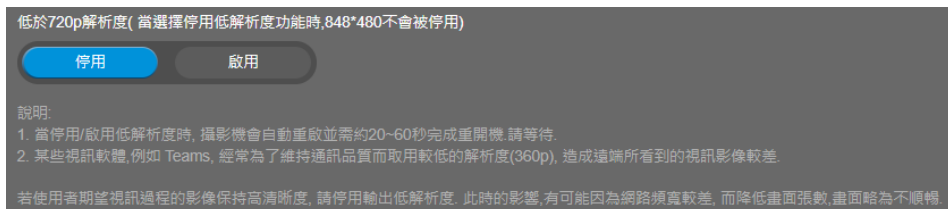

## 將總變焦放大至 24 倍

啟用/停用將總變焦放大至 24 倍。



## 視頻幀率

設定每秒張數。

選擇設定 > 影像 > 視頻幀率 > 30 幀/秒 或 60 幀/秒。

30 幀/秒比 60 幀/秒擁有較佳的影像畫質。除非您拍攝的物體移動相當快速，否則請選 30 幀/秒。



## RS232 設定

當 VC520 Pro2 透過 RS232 連接埠與 PTZ 攝影機控制器作連接時，請設定 ADDR、位元速率、協定和透過網路 Visca 設定。

選擇設定 > RS232。

The screenshot displays the RS232 configuration menu with the following settings:

- ADDR:** 1
- 位元速率 (Baud Rate):** 9600
- 協定 (Protocol):** Visca
- 透過網路 Visca (Network Visca):** 關閉 (Off)

# 影像格式設定

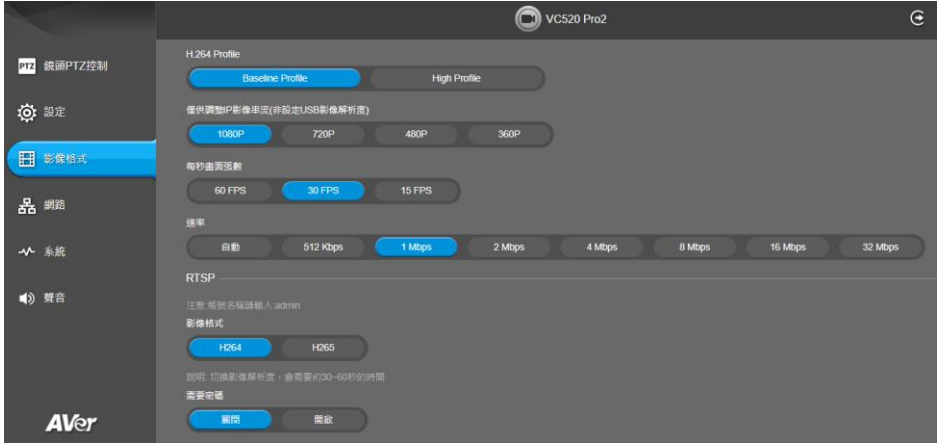

## H.264 設定檔

在直播中，使用者可以選擇喜好的設定檔以獲得最佳串流品質。

選擇影像格式 > H.264 設定檔 > 基準設定檔或高階設定檔。



## IP 串流解析度

設定 IP 串流的解析度。本功能非調整 USB 視訊串流解析度。

僅選擇影像格式 > 僅供調整 IP 影像串流(非設定 USB 影像解析度) > 1080P、720P、480P 或 360P。

請注意，如果已經以 1080p/30fps 的規格使用 USB 串流(VC 軟體端)，則 IP 串流解析度(RTSP)將限制為 720p/30fps。有 RTSP/RTMP IP 串流時請停止 USB 串流，以確保視訊傳輸品質。

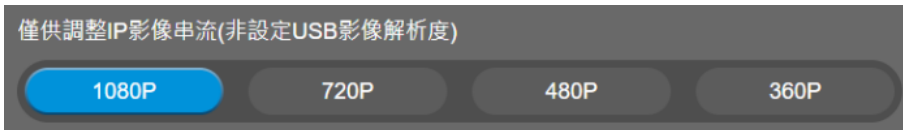

## 每秒畫面張數

設定每秒畫面張數。

選擇影像格式 > 每秒畫面張數 > 60 FPS、30 FPS 或 15 FPS。

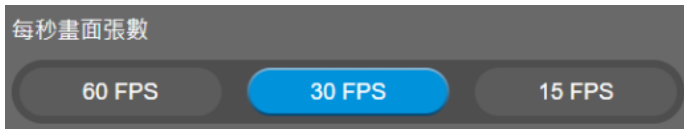

## 速率

設定速率數值。

選擇影像格式 > 速率 > 自動、512 Kbps、1 Mbps、2 Mbps、4 Mbps、8 Mbps、16 Mbps 或 32 Mbps。

關於 Facebook 直播，建議選擇小於 4Mbps 以確保流暢的串流。



## RTSP

若要使用 RTSP 播放器連接到攝影機，請在應用程式(例如 VLC、PotPlayer 或 Quick Time)中輸入 RTSP URL，該即時串流協定的位址會顯示在網路上。

選擇當打開 RTSP 時，是否需要輸入密碼，**開啟/關閉**以啟用/停止需要輸入密碼。



### 變更 RTSP 密碼

1. 選擇影像格式 > RTSP > RTSP 連結密碼設定 > 密碼設定。
2. 輸入新密碼。
3. 選擇**變更**，儲存新密碼。

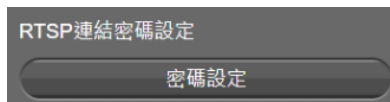

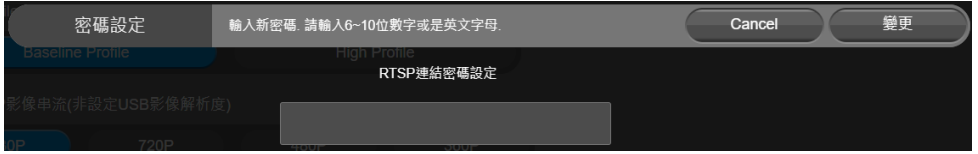

## RTMP

設定為將攝影機的即時取景上傳到廣播平台(例如：YouTube)。

選擇**影像格式** > **RTMP**。

1. 在廣播平台上找到 RTMP 伺服器 URL 和串流金鑰，並輸入在**伺服器 URL** 和**串流金鑰**欄位中。
2. 選擇**啟動**，開始將攝影機的即時視訊上傳到廣播平台。
3. 選擇**停止**，可停止上傳視訊。



## 網路設定

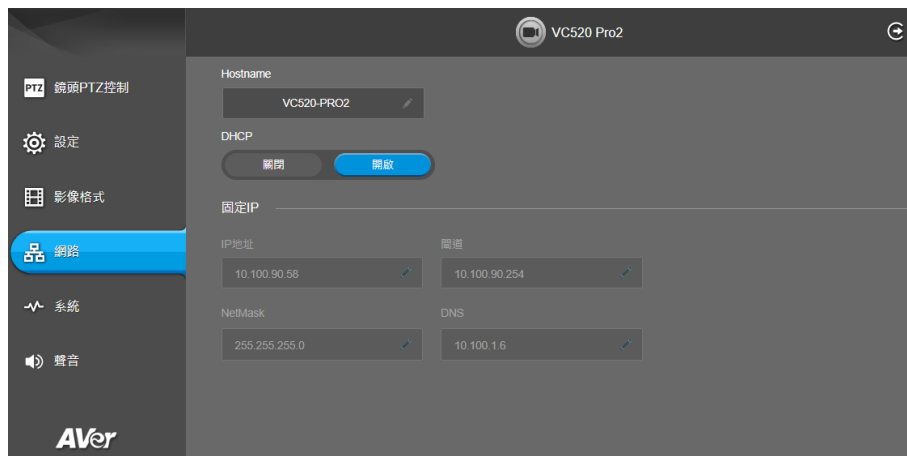

### 主機名稱 (Hostname)

您可設定主機名稱。僅允許輸入數字或英文字母。

選擇網路 > 主機名稱 (Hostname)。點擊鉛筆圖標以開始輸入主機名稱。



### DHCP

開啟/關閉 DHCP 功能。

選擇網路 > DHCP > 關閉或開啟。



### 固定 IP

指派一個固定的 IP 位址給攝影機。請關閉 DHCP 功能。

1. 選擇網路 > DHCP > 關閉。
2. 點擊鉛筆圖示，然後在相應的欄位中輸入 IP 位址、閘道、NetMask 和 DNS。
3. 選擇確認完成設定。

DHCP

關閉  開啟

固定IP

IP地址 10.100.93.47 網道 10.100.93.254

NetMask 255.255.255.0 DNS 10.100.1.6



IP地址 10 100 93 47 網道 10 100 93 254

NetMask 255 255 255 0 DNS 10 100 1 6

確認

# 系統設定

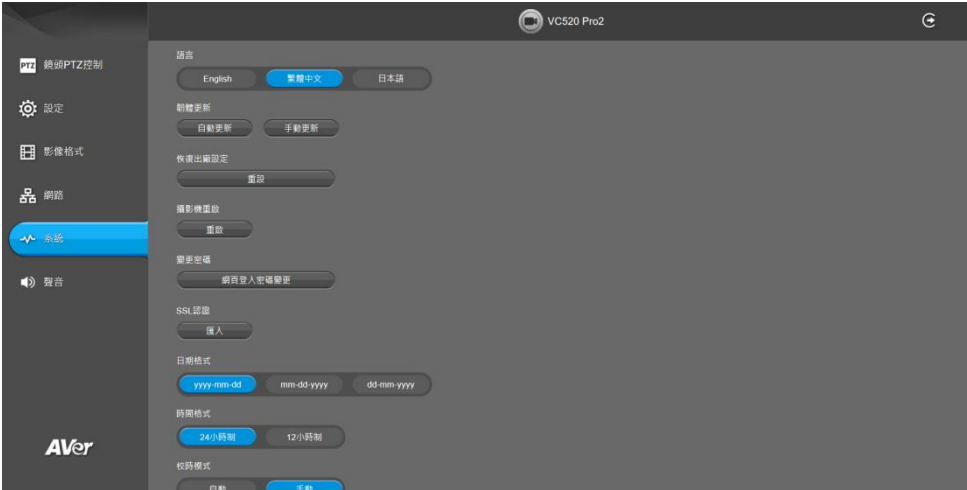

## 語言

選擇本系統的語言。

選擇系統 > 語言 > 英文、繁體中文或日本語。



## 韌體更新

更新攝影機的韌體。

選擇系統 > 韌體更新 > 自動更新或手動更新。



- **自動更新**：系統將從 AVer 伺服器檢查韌體版本並請求更新。
- **手動更新**：從特定位置更新韌體。

更新後，攝影機將**重新開機**，並且將失去連線。請等待幾分鐘，並始終保持電源線連接。如果在此過程中拔掉電源線，將會損壞設備。

## 恢復出廠設定

將攝影機重新設定為出廠預設值。

1. 選擇系統 > 恢復出廠設定 > 重設。
2. 使用者可以選擇保留當前 IP 位址或恢復為預設值。
3. 選擇繼續，可重新設定為出廠預設值。

[註] 重新設定為出廠預設值後，並不會將網頁登入密碼設定為預設值。基於安全考量，要將網頁登入密碼設定為預設值，請下載 PTZApp 2 進行重新設定。

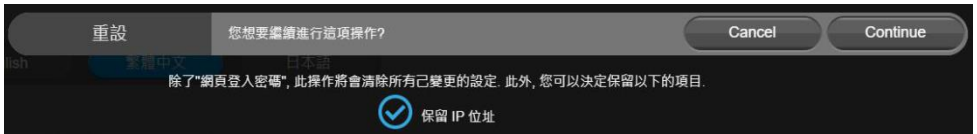

## 攝影機重啟

手動重新啟動攝影機。

1. 選擇系統 > 攝影機重啟 > 重啟。
2. 選擇繼續，重新啟動攝影機。

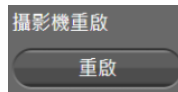

## 變更密碼

對 Web 登入密碼進行變更。預設密碼是「aver4321」。

1. 選擇系統 > 變更密碼 > 網頁登入密碼變更。
2. 輸入舊帳號和密碼。選擇繼續。
3. 輸入新帳號和密碼。選擇繼續，儲存新設定。
4. 如果使用者忘了密碼，並想恢復為預設密碼，請使用 PTZApp 2 進行重新設定。

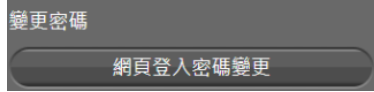

## SSL 認證

從特定位置匯入 SSL 認證。

1. 選擇系統 > SSL 認證 > 匯入。
2. 點選「+」以選擇類型。
3. 指向檔案位置。
4. 選擇匯入。

[註] 使用者可以使用 PTZApp 2 關閉 SSL 功能。

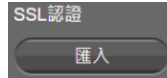

## 日期格式

選擇日期格式。

選擇系統 > 日期格式 > yyyy-mm-dd、mm-dd-yyyy 或 dd-mm-yyyy。

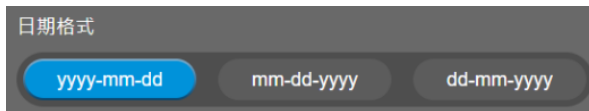

## 時間格式

設定時間格式。

選擇系統 > 時間格式 > 24 小時制或 12 小時制。



## 校時模式

透過自動或手動調整時間。

選擇系統 > 校時模式 > 自動或手動。

- **自動**：系統時間將由網路上的 NTP 伺服器進行設定。點擊 NTP 伺服器的鉛筆圖示，然後輸入 NTP 伺服器的 URL。選擇時區。選擇 **NTP 更新**，可儲存設定，選擇**啟動**，可開啟自動時間調整。

[註] 預設 NTP 伺服器位於美國。如果所在的國家/地區無法使用此功能，請手動輸入所需的 NTP 伺服器。

The screenshot shows the '校時模式' (Time Synchronization Mode) screen. At the top, there are two toggle buttons: '自動' (Automatic) and '手動' (Manual). Below this, there are three main sections: 'NTP 伺服器' (NTP Server) with a text input field containing 'pool.ntp.org' and a pencil icon; '時區' (Time Zone) with a dropdown menu showing 'UTC-12:00'; and 'NTP Update' with a button. At the bottom, there is a '時間格式' (Time Format) section with a text input field showing '2020/1/1 13:04'.



This screenshot shows the same settings screen as above, but with the 'NTP Update' button highlighted in a darker shade, indicating it has been selected. The '自動' toggle is still active. A '啟動' (Start) button is now visible at the bottom left of the screen.

- **手動**：使用者可藉由手動方式設定時間。點擊鉛筆圖示，然後輸入年、月、日、小時和分鐘。選擇**確認**，以儲存設定。

The screenshot shows the '校時模式' (Time Synchronization Mode) screen with the '手動' (Manual) toggle selected. The '時間格式' (Time Format) section is active, showing a text input field with '2020/1/1 13:04' and a pencil icon.



This screenshot shows the manual time input screen. It features a '時間格式' (Time Format) section with '年 / 月 / 日' (Year / Month / Day) and '時 : 分' (Hour : Minute) labels. Below these labels are input fields for '2021', '01', '18' under the date section, and '22', '00' under the time section. A '確認' (Confirm) button is located at the bottom.

## Help Improving AVer Camera

透過啟用此功能，您的非個人數據將有助於 AVer 在產品和服務上持續改進。

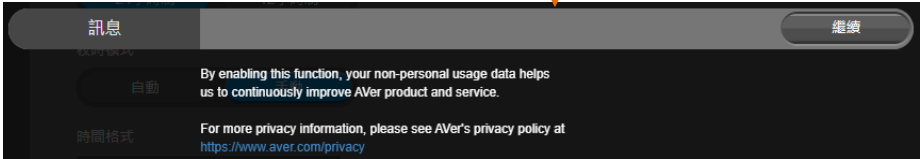
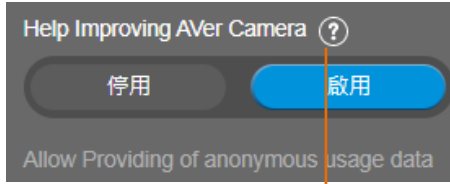

## 系統資訊

顯示型號、韌體版本、序號、IP 地址和 MAC 地址資訊。

選擇系統 > 系統資訊。

型號	韌體版本	序號
VC520 Pro2	0.0.7200.54	1234567890123
IP地址	MAC地址	
10.100.91.97	7e:67:58:f7:1a:6d	

## 設定喇叭麥克風

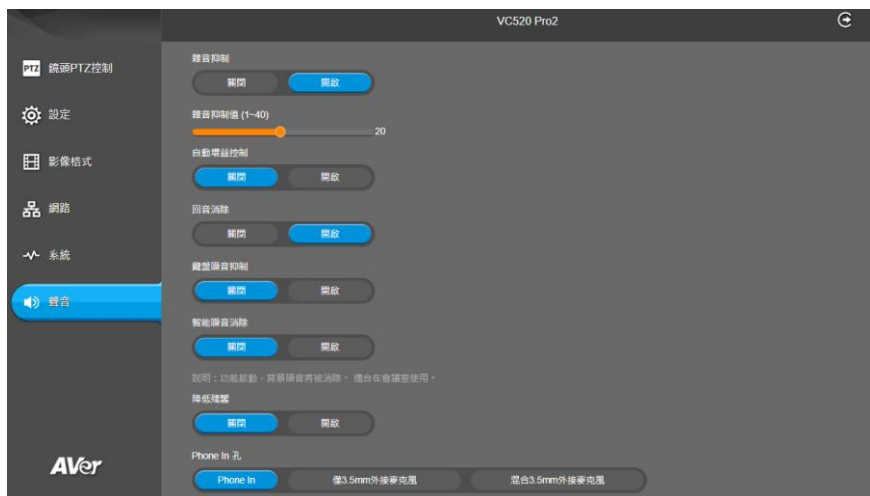

### 雜音抑制

降低雜訊干擾。



### 自動增益控制

開啟/關閉自動增益功能。



### 回音消除

開啟/關閉回音消除功能。



## 鍵盤噪音抑制

開啟/關閉鍵盤聲音抑制功能。

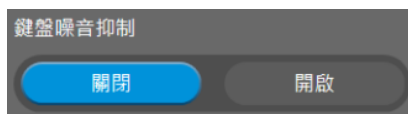

## 智能噪音消除

選擇 聲音 > 智能噪音消除 > 關閉或 開啟。



## 降低殘響

選擇 聲音 > 降低殘響 > 關閉或 開啟。



## Phone In 孔

設定聲音輸入源。



- **聲音輸入孔**：當手機連接到音源輸入埠上時，請選擇此選項。
- **僅 3.5mm 外接麥克風**：喇叭麥克風會傳輸從外接麥克風(連接於音源輸入埠)接收到的聲音到遠端。
- **混合 3.5 外接麥克風**：喇叭麥克風會傳輸從喇叭麥克風和外接麥克風(連接於音源輸入埠)接收到的聲音到遠端。

# PTZApp 2

在 PTZApp 2 中，使用者可以更改 VC520 Pro2 的 IP 位址設定、配置鏡頭參數、設定 AI 追蹤功能和某些進階畫面設定，以及鏡頭平移、傾斜和縮放等。

## 安裝 PTZApp 2

請連結網址：<https://www.aver.com/download-center> (總部及歐洲) 或 <https://www.averusa.com/business/support/> (美國) 下載 PTZApp 2。下載後，點兩下開啟檔案，接著依照螢幕上的說明完成安裝。安裝 PTZApp 2 之後，請按兩下 PTZApp 2 圖示以執行應用程式。

### [註]

在電腦上安裝 PTZApp 2 時，若選擇不安裝智慧畫廊功能(如下圖所示)，則無法使用此功能。若要啟用此功能，請重新安裝 PTZApp 2 以下載並安裝所需插件。

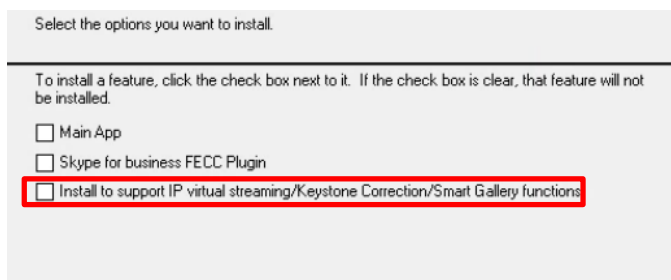

(Windows 電腦)

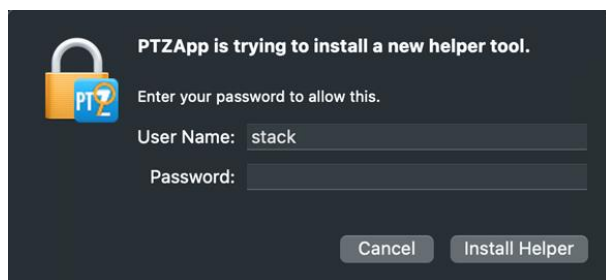

(MAC 電腦)

## 將 PTZApp 2 與 USB 設備一起使用

1. 執行您的視訊應用程式並進行視訊通話。
2. 在視訊通話期間，您可以使用 PTZApp 2 讓攝影機平移、傾斜或縮放，並啟用/停用 WDR 寬動態、亮度和銳利度功能。
3. 啟動 PTZApp 2 (PTZ) ，它將在系統預設瀏覽器中自動開啟。



4. 選擇「USB 設備」，然後使用 USB 纜線將 VC520 Pro2 連接到電腦/筆記型電腦。偵測到攝影機後，將顯示產品卡。

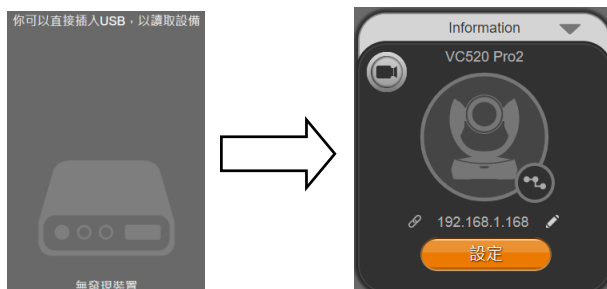

5. 設定 IP 位址。鏡頭的預設 IP 位址為 192.168.1.168。點擊鉛筆圖示(✎)編輯 IP 位址。

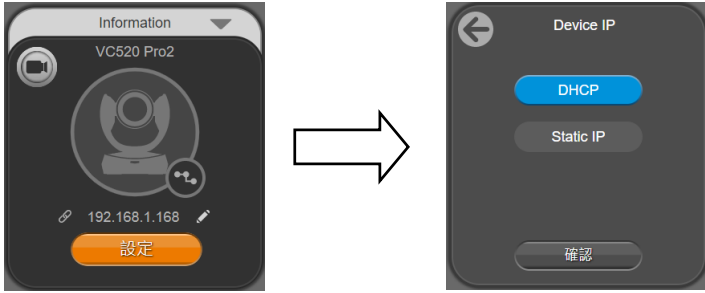

6. 點擊設定圖示以變更顯示語言、鍵盤快速鍵控制和 PTZApp 2 版本。



- **顯示語言：**選擇所需的語言，然後點擊勾選圖示以確認您的選擇。



- **鍵盤快速鍵控制：**使用者可以使用鍵盤控制攝影機。此為適用於所有 AVer USB 攝影機的通用列表。背光控制等於 VC520 Pro2 中的 WDR 功能。

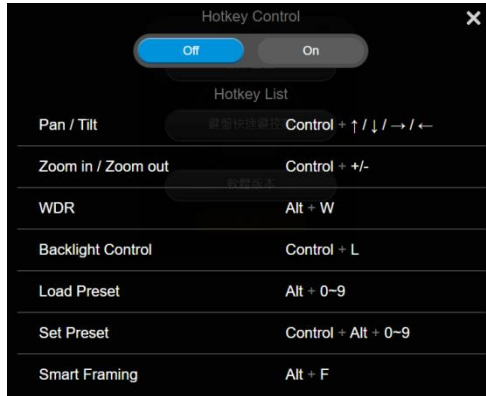

- **PTZApp 2 更新：**獲取當前 PTZApp 2 的版本號，並在此處自動更新。







7. **系統資訊：**點擊下拉三角形圖示以檢視攝影機訊息。若要將訊息最小化，請點擊訊息圖示的三角形或底部區域。





8. **攝影機**：點擊攝影機圖示可檢視攝影機即時取景。亦顯示 IP 位址。點擊 X 圖示可關閉攝影機即時取景。若未出現即時視訊，請檢查攝影機和筆記型電腦/電腦的連接狀況，確保它們正確連接。即時取景的解析度為 640 x 480。

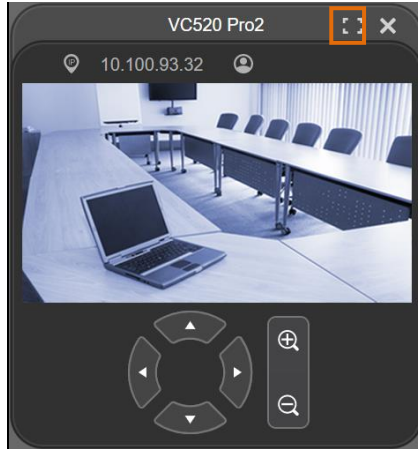

- **全螢幕**：PTZApp 2 可以切換到全螢幕模式。點擊「  圖示，視訊螢幕將切換到全螢幕模式。在全螢幕模式下，使用者可以使用方向面板來控制攝影機的方向。點擊「  圖示返回到正常的螢幕畫面。
- 全螢幕模式的解析度為 1080p/30fps。



- **人數計算和串流間隔**：點擊  圖示以顯示人數計數和串流間隔。點擊  或  圖示來隱藏串流間隔。

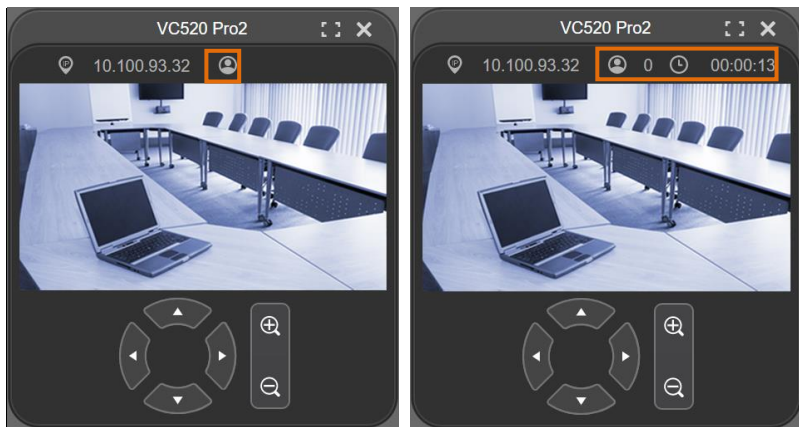

- **控制面板**：在視訊通話期間，可控制攝影機的鏡頭移動方向、影像縮放。

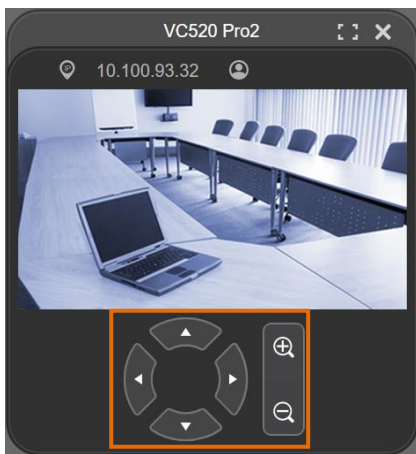

9. 設定：點擊「設定」按鈕來設定攝影機和免持聽筒的參數。點擊箭頭圖示來離開設定頁面。

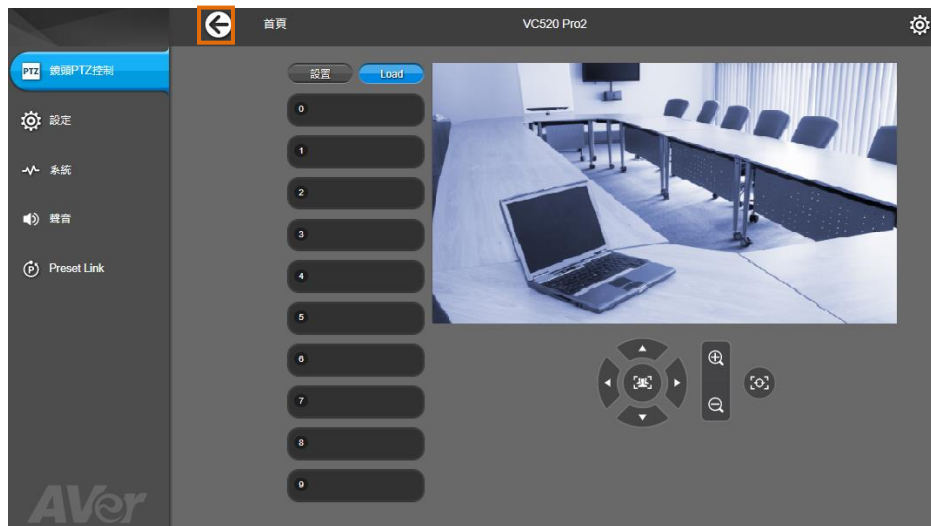
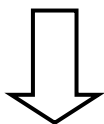

- **鏡頭 PTZ 控制**：使用控制面板來設定預設位置。由於大多數操作均與網頁相同，因此請參閱設定預設(第 27 頁)來進行詳細設定。
- **設定**：設定攝影機參數。由於大多數操作均與網頁相同，因此請參閱攝影機設定、影像設定與 RS232 設定(第 33~41 頁)來進行詳細設定。
- **系統**：設定系統。由於大多數操作均與網頁相同，因此請參閱系統設定(第 44~49 頁)來進行詳細設定。
- **聲音**：設定喇叭麥克風參數。由於大多數操作均與網頁相同，因此請參閱設定喇叭麥克風(第 50~51 頁)來進行詳細設定。

以下為系統項目補充在中不同。

- **輸入輸出埠：**除 USB 端口外，用戶可以啟用或禁用所有 I/O 端口。



- **問題解決：**點擊「啟動」按鈕以輸出到系統日誌保存在本地 PC 中。

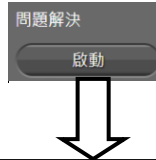

- **測試喇叭麥克風：**點擊「開始」按鈕以開始檢查揚聲器狀態。它將要求用戶錄製一段短消息並進行播放，以確保揚聲器正常工作。

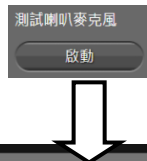

10. 點擊「連結圖示」按鈕以顯示已連接到 VC520 Pro2 的設備。

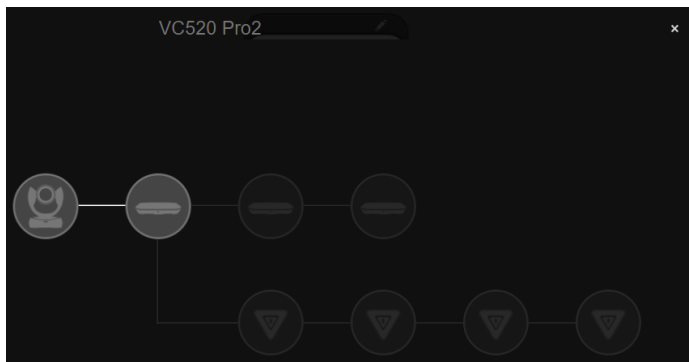

11. **PTZApp 2 退出與還原**：若要退出該應用程式，請按右鍵點擊系統托盤上的圖示，然後選擇「退出」。如果安裝後無法立即啟動 PTZApp 2，請按右鍵點擊該圖示，然後選擇「還原」。

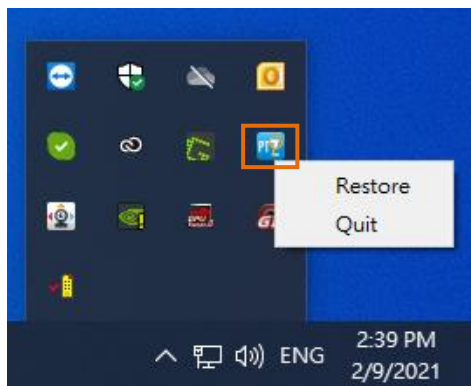

## 執行智慧畫廊 (Smart Gallery)

此功能可用以增加會議室中每個與會者的可見度。當啟動智慧畫廊功能時，請勿在其他軟體使用攝影機的視訊。

1. 使用 USB 電纜線，連接電腦與支援智慧畫廊功能的攝影機。
2. 開啟 PTZApp 2 (PTZ)，選擇 **Smart Gallery**。PTZ App2 會自動搜尋攝影機。您會在畫面上看到支援智慧畫廊功能的攝影機。



3. 點選**開始**，**開始**按鈕會轉為**停止**。此時您可開始使用智慧畫廊功能。您可點選**停止**來停止使用智慧畫廊功能。



- 開啟遠端視訊軟體(例如 Zoom, Teams, Skype) · 選擇 AVer USB Vcam 作為影像來源 · 並開始操作。**[註]** 在遠端視訊軟體的影像來源處 · 您會看到該攝影機型號以及 AVer USB VCam。請選擇 AVer USB VCam。
- 在版面選項有 2 種模式可選擇: **大頭照模式 / 半身模式**。

**Headshot Mode 大頭照模式**



**Half-body Mode 半身模式**



- 您可點選**停止**來停止使用智慧畫廊功能。

**[註]**

- 請確保每個人之間保有一段距離 · 以確保得到良好的影像剪裁效果。
- 如欲設定攝影機 · 請點選**停止**來停用智慧畫廊功能。接著到 **USB 裝置** 頁面 · 點選**設定**來設定攝影機。
- 智慧畫廊支援的人數取決於攝影機機種 · 約為 10-20 人。

# 安裝 EZLive

請連線到 <https://www.aver.com/download-center> 下載 AVer EZLive 軟體。下載後，點兩下開啟檔案，接著依照螢幕上的說明完成安裝。

## 使用 AVer EZLive

在視訊通話時，EZLive 可讓使用者執行下列功能：

- (1) 攝影機 ePTZ
- (2) 音量調整(外接喇叭)
- (3) 捕捉攝影機的靜止影像
- (4) 錄影攝影機影像
- (5) 上傳即時影像到 Youtube、Livehouse.in、USTREAM ... 等平台
- (6) 攝影機影像放大/縮小
- (7) 快照電腦螢幕畫面
- (8) 錄影電腦螢幕影像畫面
- (9) 設定直播
- (10) 打開文件管理以檢視照片和影像文件
- (11) 直播設定
- (12) 繪圖工具

