

# AVer 互動控制盒

## 簡易安裝手冊

請在使用 AVer 互動控制盒前閱讀此安裝說明

感謝購買 AVer 互動控制盒。此安裝說明會幫助你快速安裝和設定互動觸控螢幕，並開始使用。

### 包裝內容物

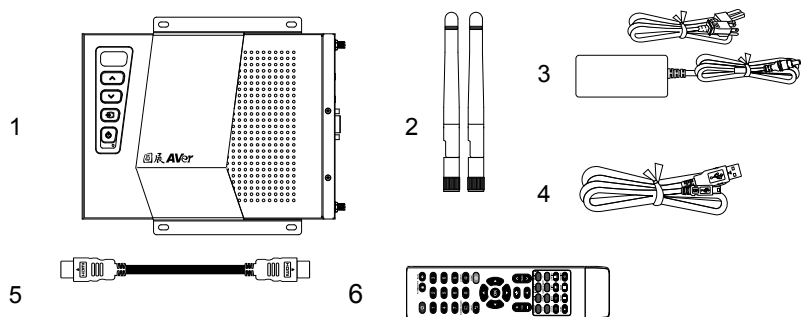

- |               |           |
|---------------|-----------|
| 1. AVer 互動控制盒 | 4. USB 線  |
| 2. 無線天線       | 5. HDMI 線 |
| 3. 電源線和變壓器    | 6. 遙控器    |

### 連接埠

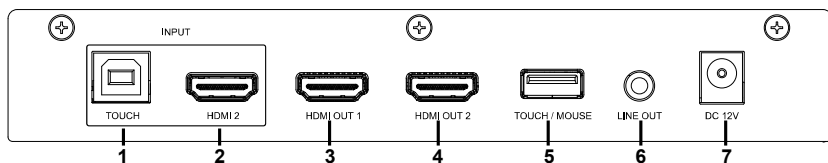

編號	說明	編號	說明
1	Touch-USB 埠	5	Touch/Mouse 埠
2	HDMI 2 輸入埠	6	Audio 輸出埠
3	HDMI 1 輸出埠	7	DC 電源孔
4	HDMI 2 輸出埠		

### 連接埠

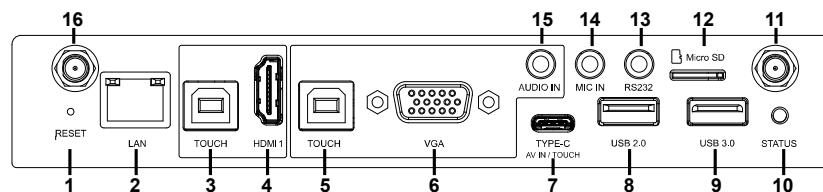

編號	說明	編號	說明
1	恢復出廠設定	9	USB 3.0 埠
2	網路埠(1Gbps)	10	LED 狀態燈號
3	Touch-USB 埠	11	天線孔
4	HDMI 1 輸入埠	12	Micro SD 插槽
5	Touch-USB 埠	13	RS232 埠
6	VGA 輸入埠	14	MIC 輸入埠
7	Type C AV-IN/Touch 埠	15	Audio 輸入埠
8	USB 2.0 埠	16	天線孔

[註]

- Type C AV-IN/Touch 埠：請使用 USB 3.1 Gen 2 Type-C (10Gps) 線，例如：Thunderbolt 3 Type-C to Type-C 線。
- Type C AV-IN (解析度 1080P)、USB2.0 (Touch)

### 互動控制盒按鈕

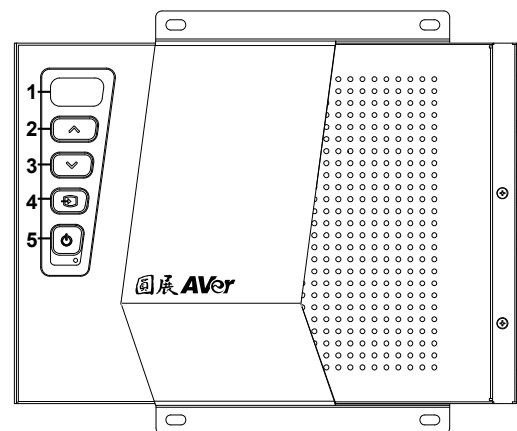

編號	說明
1	紅外線接收器
2	音量增大
3	音量調降
4	輸入源選擇鈕
5	電源鈕

## 遙控器介紹

使用遙控器來操作互動控制盒的功能，使用前請先安裝內含的電池。

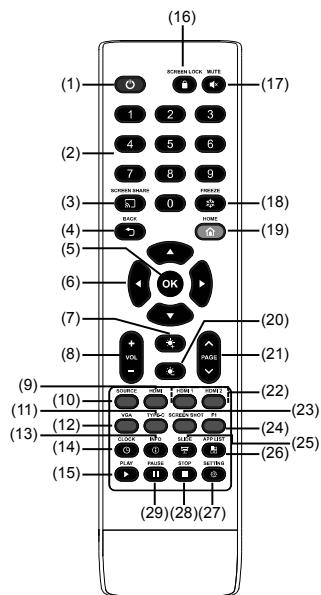

名稱	功能
(1)	呼叫出關機選單，使用▼和▲選擇「螢幕鎖定」、「重新啟動」或「關機」選項，選擇好了按「OK」鍵確定。
(2) 0~9 數字鍵	數字鍵，可用於輸入時使用。
(3)	呼叫出鏡像分享軟體。
(4)	回到上一頁或上一選項。
(5)	確定選項。
(6) ▲▼◀▶	方向鍵，可用於移動來選擇選項。
(7)	無支援。
(8) 音量+/-	調整系統音量大小。
(9) HDMI	無支援。
(10) SOURCE	呼叫出輸入源選單。
(11) TYPE-C	切換到 Type-C 連接的輸入源畫面。
(12) VGA	切換到 VGA 連接的輸入源畫面。
(13) INFO	呼叫出顯示系統的相關資訊頁面。
(14)	開啟時鐘軟體
(15)	於系統中執行影片播放。
(16)	立即鎖定螢幕。
(17)	切換為靜音模式。
(18)	暫時凍結畫面，無法操作功能。再按一次  可解除凍結。
(19)	回到主畫面。
(20)	無支援。
(21) Page  /Page	可於操作白板或播放 PPT 檔案時使用，回到上一頁或到下一頁。

名稱	功能
(22) HDMI1/HDMI2	切換到 HDMI1/HDMI2 連接的設備輸入畫面。
(23) SCREEN SHOT	截取目前的畫面並儲存到系統上。
(24) F1	空白鍵。
(25)	播放 PPT 檔案的投影片。
(26)	呼叫 APP 清單，可用▲▼◀▶鍵選擇 APP 軟體，按  鍵確認選擇。
(27)	呼叫設定頁面。
(28)	停止播放影片於播放軟體內。
(29)	暫停播放影片於播放軟體內。

## 連接電腦/筆記型電腦

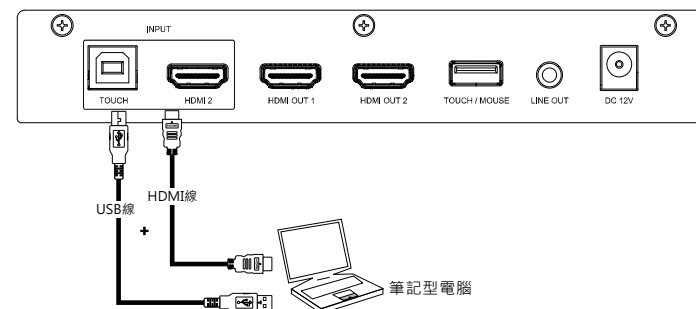
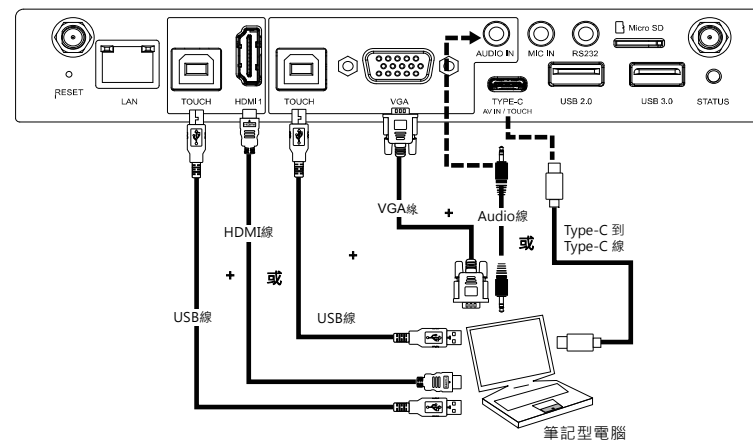

## 電源連接

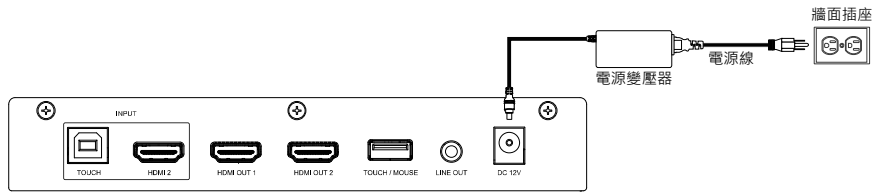

## 連接網路

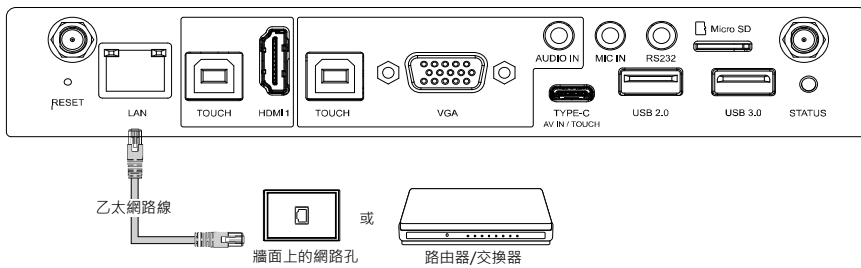

## HDMI 輸出連接

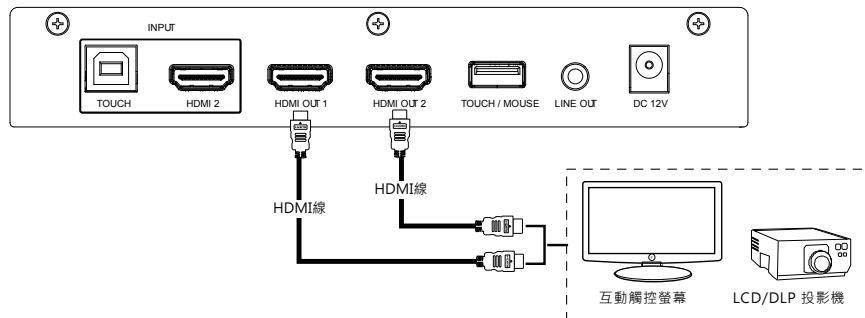

## 啟動

將電源連接到牆面上的電源插座。然後按下電源開關啟動互動控制盒。啟動後，會進入到主畫面。



## 關機

在開機狀態下，按互動控制盒上的電源鍵(🔌)，螢幕右下方會顯示選單，請選擇「關機」。  
或是長按按互動控制盒上的電源鍵(🔌)可直接關機。



## 規格表

OS	Android 7.1
RAM/ROM	4GB DDR3/ 32GB
處理器	雙核心ARM Cortex-A72 1.8Ghz 處理器和四核心ARM Cortex-A53 1.4Ghz 處理器
GPU	ARM Mali-T860MP4
輸入 /輸出	HDMI input x 2
	HDMI output x 2
	VGA input x1
	Type C input x1 (Video + touch USB) ; 不支援供電
解析度	HDMI 解析度3840x2160 (像素)
	VGA 解析度1920x1080
連接介面	USB-B x 2 / Type-C x1
網路	1Gps
電源	12V/3A
壁掛	有
保固	3 年
作業環境	相對濕度：≤80 %
	工作溫度： 0~ +40°C以上
	儲存溫度： -10~ +60°C
尺寸(不含包裝)	251 mm(L) x 212mm(W) x 35.8mm(H)
包裝尺寸	337mm(W) x 259.5mm(D) x 145mm(H)
淨重	1.3±0.1kg

## 使用手冊、常見問題、線上教學影片、保固

更多的產品資訊，請訪問下列網址：

<http://tw.presentation.aver.com/download-center>

## 技術支援

手冊、線上教學影片和保固資訊，請到下面網址查尋或下載：

<http://tw.aver.com/technical-support>

公司資訊

圓展科技股份有限公司

新北市土城區大安路 157 號 8 樓

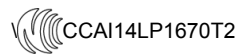

單元 Unit	限用物質及其化學符號					
	鉛Lead (Pb)	汞Mercury (Hg)	鎘Cadmium (Cd)	六價鉻 Hexavalent chromium (Cr <sup>+6</sup> )	多溴聯苯 Polybrominated biphenyls (PBB)	多溴二苯醚 Polybrominated diphenyl ethers (PBDE)
電路板及零組件(電子料或電機料...等)	-	○	○	○	○	○
塑膠組件(外殼或導電泡棉...等)	○	○	○	○	○	○
金屬組件(鐵殼或鐵條或螺柱...等)	-	○	○	○	○	○
配件(電源供應器或遙控器或電纜線...等)	-	○	○	○	○	○
紙製品及包裝件(紙盒或手冊或泡殼...等)	○	○	○	○	○	○
顯示器	-	○	○	○	○	○
喇叭	-	○	○	○	○	○
觸控筆	○	○	○	○	○	○

備考 1. “超出 0.1 wt %” 及 “超出 0.01 wt %” 係指限用物質之百分比含量超出百分比含量基準值。  
 Note 1 : “Exceeding 0.1 wt %” and “exceeding 0.01 wt %” indicate that the percentage content of the restricted substance exceeds the reference percentage value of presence condition.  
 備考 2. “○” 係指該項限用物質之百分比含量未超出百分比含量基準值。  
 Note 2 : “○” indicates that the percentage content of the restricted substance does not exceed the percentage of reference value of presence.  
 備考 3. “-” 係指該項限用物質為排除項目。  
 Note 3 : The “-” indicates that the restricted substance corresponds to the exemption.

低功率電波輻射性電機管理辦法

第十二條 經型式認證合格之低功率射頻電機，非經許可，公司、商號或使用者均不得擅自變更頻率、加大功率或變更原設計之特性及功能。

第十四條 低功率射頻電機之使用不得影響飛航安全及干擾合法通信；經發現有干擾現象時，應立即停用，並改善至無干擾時方得繼續使用。

前項合法通信，指依電信法規定作業之無線電通信。

低功率射頻電機須忍受合法通信或工業、科學及醫療用電波輻射性電機設備之干擾。

### 警告使用者

這是甲類的資訊產品，在居住的環境中使用時，可能會造成射頻干擾，在這種情況下，使用者會被要求採取某些適當的對策