

AVerVision F50HD

Vartotojo Vadovas



Federalinės ryšių komisijos pareiškimas (A klasė)



PASTABA: ši įranga buvo išbandyta ir bandymų metu įrodyta, kad ji atitinka A klasės skaitmeniniam įtaisui taikomus apribojimus pagal FCC taisyklių 15 dalį. Šie apribojimai yra skirti užtikrinti pagrįstą apsaugą nuo žalingų trukdžių, naudojantis įrenginiu gyvenamojoje vietoje. Ši įranga generuoja, naudoja ir gali spinduliuoti radijo dažnių energiją ir, sumontavus ne pagal nurodymus, ji gali trukdyti radijo ryšiu. Vis dėlto nėra garantijos, kad konkreči įdiegtis niekada nesukels trukdžių. Jeigu šis įrenginys trikdo radijo ar televizoriaus signalų priėmimą, tai galima nustatyti išjungiant ir išjungiant įrenginį. Naudotojui siūloma bandyti pašalinti trukdžius imantis šių priemonių:

- Pakreipkite arba perkelkite priėmimo anteną.
- Padidinkite atstumą tarp įrangos ir imtuvo.
- Įrangąjunkite į atskirą lizdą ar grandinę, o ne į tą pačią, prie kurios prijungtas imtuvas.
- Pasitarkite su atstovu arba patyrusiu radijo / TV specialistu.

IT įrangos A klasė:

IT įrangos A klasė – tai visos kitos IT įrangos kategorija, kuriai taikomi ne B, bet A klasės IT įrangos apribojimai. Tokios įrangos pardavimai neturi būti ribojami, tačiau naudotojo vadove turi būti toks įspėjimas:

Įspėjimas: tai yra A klasės gaminys. Namų aplinkoje šis gaminys gali sukelti radijo ryšio trukdžių, dėl kurių naudotojui gali tekti imtis atitinkamų veiksmų.

CE A klasė (EMC)



Čia patvirtinama, kad šis gaminys atitinka reikalavimus, nustatytus Tarybos direktyvose dėl Šalių narių įstatymų harmonizavimo įtraukiant Elektromagnetinio suderinamumo direktyvą 2004/108/EB.

Įspėjimas: tai yra A klasės gaminys. Namų aplinkoje šis gaminys gali sukelti radijo ryšio trukdžių, dėl kurių naudotojui gali tekti imtis atitinkamų veiksmų, kad pašalintų šiuos trukdžius.

ATSAKOMYBĖS APRIBOJIMAS

Dėl šios dokumentacijos turinio, jos kokybės, atitikimo, parduodamumo ar tikimo konkrečiai paskirčiai nėra daroma jokių aiškiai išreikštų ar numanomų garantinių ar atstovavimo pareiškimų. Šios dokumentacijos informacijos patikimumas buvo atidžiai patikrintas, vis dėlto mes neprisiimame jokios atsakomybės dėl galimų netikslumų. Šiame dokumente pateikiama informacija gali būti keičiama be įspėjimo.

„AVer“ jokiū būdu nebus atsakinga už jokią tiesioginę, netiesioginę, specialiąją, atsitiktinę ar pasekminę žalą, kuri gali kilti naudojantis šiuo gaminiu / dokumentacija ar negalint jais naudotis, net jei bendrovė buvo informuota apie tokios žalos galimybę.

PREKIŲ ŽENKLAI

„AVerVision“ yra registruotasis „AVer Information Inc.“ prekės ženklas. IBM PC yra registruotasis bendrovės „International Business Machines Corporation“ prekės ženklas. „Macintosh“ yra registruotasis „Apple Computer, Inc.“ prekės ženklas. „Microsoft“ yra registruotasis, o „Windows“ – paprastasis „Microsoft Corporation“ prekės ženklas. Visi kiti šioje dokumentacijoje paminėti produktai ar korporatyviniai pavadinimai yra naudojami tik identifikavimo ar aiškinimo tikslais; jie gali būti jų atitinkamų savininkų paprastieji arba registruotieji prekių ženklai.

AUTORIŲ TEISĖS

© „AVer Information Inc.“, 2014. Visos teisės saugomos. Be rašytinio „AVer Information Inc.“ sutikimo draudžiama bet forma ir bet kokiomis priemonėmis šį leidinį atgaminti, persiųsti, perrašyti, įrašyti į sistemą išgavimo tikslais ar versti į kitą kalbą.



PERBRAUKTOS ŠIUKŠLIADĖŽĖS SU RATUKAIS ŽENKLAS REIŠKIA, KAD ŠIS GAMINYS NETURI BŪTI UTILIZUOJAMAS KARTU SU KITOMIS BUITINĖMIS ATLIEKOMIS. VIETOJ TO REIKIA NUGABENTI NEBETINKAMĄ NAUDOTI ĮRANGĄ Į NURODYTĄ SURINKIMO PUNKTĄ, KURIAME PERDIRBAMI ELEKTROS AR ELEKTRONIKOS PRIETAISAI. PAPILDOMOS INFORMACIJOS APIE TAI, KUR NUGABENTI NEBETINKAMĄ NAUDOTI ĮRANGĄ PERDIRBIMUI, GAUSITE SUSISIEKĘ SU SAVO BUITINIŲ ATLIEKŲ UTILIZAVIMO BENDROVE ARBA PARDUOTUVE, KURIOJE ĮSIGIJOTE ŠĮ GAMINĮ.

Nuotolinio valdymo pultelio maitinimo elementų saugos informacija

- Maitinimo elementus laikykite vėsioje ir sausoje vietoje.
- Neišmeskite panaudotų maitinimo elementų kartu su buitinėmis atliekomis. Nugabenkite maitinimo elementus į specialų surinkimo punktą arba grąžinkite į parduotuvę (jei jie ten surenkami).
- Jei prietaiso ketinate nenaudoti ilgesnį laiką, išimkite iš jo maitinimo elementus. Iš maitinimo elementų ištekėjęs skystis gali sukelti koroziją ir kitaip pažeisti nuotolinio valdymo pultelį. Utilizuokite maitinimo elementus saugiai.
- Nemaišykite senų ir naujų maitinimo elementų.
- Nemaišykite skirtingų tipų maitinimo elementų: šarminių, standartinių (anglies-cinko) ar įkraunamų akumuliatorių (nikelio-kadmio).
- Nemeskite maitinimo elementų į ugnį.
- Nebandykite atlikti maitinimo elementų kontaktų trumpojo jungimo.

Turiny

Pakuotės turinys	1
Papildomi priedai	1
AVerVision F50HD“ pristatymas	2
Dešinysis skydelis	3
Galinis skydelis.....	3
Kairysis skydelis	4
Valdymo skydelis.....	5
Nuotolinio valdymo pultelis	7
Jungčių sujungimas	10
TV-RGB jungiklio nustatymas.....	10
Jungimas prie monitoriaus arba LCD/DLP projektoriaus.....	11
Jungimas prie monitoriaus arba LCD/DLP projektoriaus per HDMI sąsają	11
Jungimas prie televizoriaus	12
Maitinimo prijungimas.....	12
Prijungimas prie kompiuterio	13
Prijungimas prie kompiuterio USB kabeliu	14
Prijungimas prie kompiuterio per HDMI įvadą	15
Išorinio mikrofono prijungimas.....	15
Garsiakalbio su stiprintuvu prijungimas	16
Prijungimas prie mikroskopo	16
"AVerVision F50HD“ nustatymas	18
Sandėliavimas ir tvarkymas.....	18
Fotografavimo plotas	18
Viršutinė lempa.....	19
Infraraudonųjų spindulių jutiklis	20
F50HD montavimas ant plokščio paviršiaus.....	20
Blizgesį slopinantis lapas	20
Išorinė atmintinė	21
Kaip įdėti SD kortelę	21
Kaip prijungti USB „Flash“ atmintuką.....	21
Ekranu meniu	22
Pirminio ir antrinio meniu žvalgymas	23
Image (vaizdas).....	23
Ryškusumas	23
Kontrastas.....	23
Režimas.....	24
Efektai.....	24
Veidrodinis	24

Pažangus.....	24
Auto Image (automatinis vaizdas).....	25
Exposure (ekspozicija).....	25
White Balance (baltos spalvos balansas)	25
Fokusuotė	25
Presentation (pateiktis).....	26
Spotlight.....	26
Visor.....	27
PIP (vaizdas vaizde)	27
Split Screen (padalintas ekranas)	28
Timer (laikmatis)	28
Setting (nustatymas)	28
Fiksavimas.....	28
Skyra	28
Kokybė.....	29
Tipas	29
Intervalas	29
Recording (filmavimas)	29
Įrašymas	29
Formatas.....	30
iš USB į PK	30
Flicker (mirgėjimas)	30
System (sistema).....	30
Kalba	30
Output Display (išvedamas vaizdas).....	31
Archyvas.....	31
Save Setting (nuostatų įrašymas).....	31
Recall Setting (nuostatų iškvietimas).....	31
Informacija	31
Pradinė	32
Playback (atkūrimas).....	32
Slide Show (skaidrių peržiūra).....	32
Intervalas	32
Efektai	32
Esama atmintinė	33
Trinti viską.....	33
Annotation (anotavimas).....	33
USB pelės prijungimas	34
Anotavimo funkcija	34
Užfiksuoatų vaizdų / vaizdo įrašų persiuntimas į kompiuterį.....	35

Techninės specifikacijos	36
Vaizdas	36
Optika	36
Maitinimas.....	36
Apšvietimas	36
Įvadai / išvadai	36
Matmenys	37
Išorinės saugyklos	37
RS-232 sąsajos naudojimas.....	37
Prijungimas prie kompiuterio per RS-232.....	37
RS-232 kabelio specifikacijos.....	37
RS-232 perdavimo specifikacijos	38
RS-232 ryšio formatas.....	38
RS-232 siuntimo komandų lentelė.....	39
Trikčių šalinimas	45
Ribota garantija	46

Pakuotės turinys

Patikrinkite, ar pakuotėje yra toliau išvardyti komponentai.

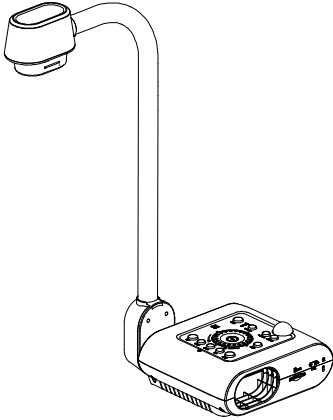

AVerVision F50HD*



RS-232/CVBS kabelis

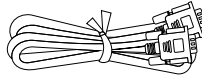

RGB kabelis

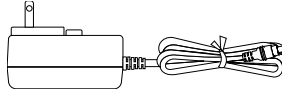

Maitinimo adapteris
(12 V, 2 A)

* Maitinimo adapteris gali skirtis priklausomai nuo šalies, kurioje prietaisas parduodamas, standartinio maitinimo lizdo tipo.

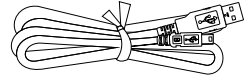

USB kabelis

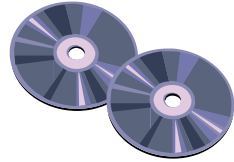

Programinės įrangos ir vadovo kompaktinis diskas



Nuotolinio valdymo pultelis
(su maitinimo elementais)

Papildomi priedai



Transportavimo krepšys

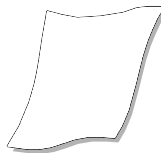

Blizgesį slopinantis lapas



Mikroskopo adapteris



28 mm guminė jungiamoji
mova



34 mm jungiamoji mova

AVerVision F50HD“ pristatymas

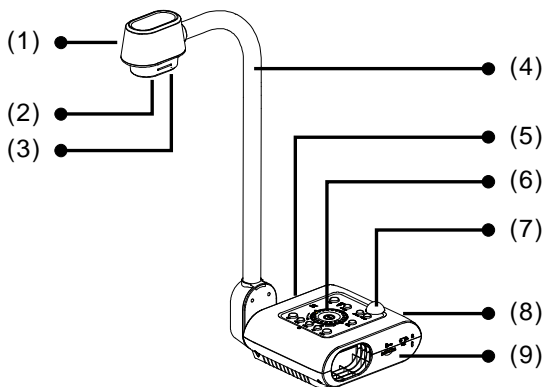

(1.1 pav.)

Pavadinimas	Funkcija
(1) Kameros galvutė	Joje įrengtas kameros jutiklis.
(2) Kameros objektyvas	Jis fokusuoja kameros vaizdą.
(3) Šviesos diodas	Jis gerina apšvietimo sąlygas.
(4) Lanksti alkūnė	Ja naudojantis galima reguliuoti peržiūros sritį.
(5) Kairysis skydelis	Jame įrengtos HDMI išvesties / įvesties jungtis į išorinį ekraną, taip pat mikrofono, garsiakalbio, USB „Flash“ atmintuko / USB pelės jungtys ir USB jungiklis.
(6) Valdymo skydelis	Leidžia lengvai pasiekti įvairias funkcijas.
(7) IR jutiklis	Per jį priimamos nuotolinio valdymo pultelio komandos.
(8) Galinis skydelis	Maitinimo, kompiuterio, RGB/RCA išorinio ekrano RS-232 jungtys ir USB jungtis į kompiuterį.
(9) Dešinysis skydelis	Jungtis kameros galvutės laikikliui, SD kortelės lizdas, TV-RGB ekrano išvesties jungiklis ir „Kensington“ apsauginis lizdas nuo vagystės.

Dešinysis skydelis

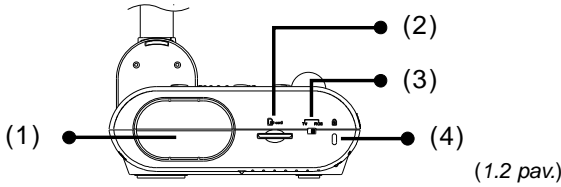

Pavadinimas	Funkcija
(1) Kameros laikiklis	Skirtas laikyti kamerą saugojimo padėtyje.
(2) SD atminties kortelės lizdas	Čia dedama SD kortelė (etiketė aukštyn).
(3) TV-RGB jungiklis	Čia yra TV jungiklis, skirtas išvesti vaizdą per RCA (naudojant RS232/CVBS adapterį) į RGB išvadą arba HDMI išvadą.
(4) Apsaugos nuo vagystės lizdas	Čia galima tvirtinti su „Kensington“ derančią apsauginę spynele arba apsaugos nuo vagystės įtaisą.

Galinis skydelis

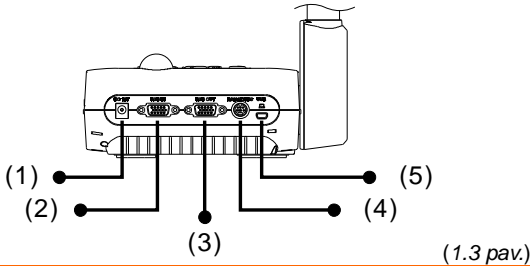

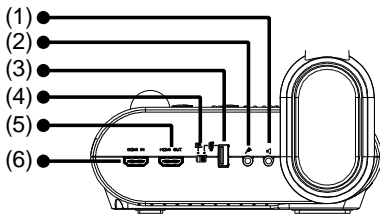

Pavadinimas	Funkcija
(1) NS 12 V išvadas	Prie šio lizdo jungiamas maitinimo adapteris.
(2) RGB įvesties prievadas	Skirtas tik prijungti kompiuterio ar kito šaltinio signalą ir išvesti jį pro RGB OUT (RGB išvado) prievadą. Sujunkite šį prievadą su kompiuterio RGB/VGA išvesties prievadu.
(3) RGB išvesties prievadas	Skirtas RGB kabeliu prijungti „AVerVision F50HD“ prie bet kokio vaizdavimo įrenginio.
(4) RS-232/CVBS prievadas	Prie šio prievado yra jungiamas patiekiamas RS-232/CVBS kabelis. RCA lizdas išveda vaizdo signalą iš kameros į televizorių ar kitą prijungtą vaizdo įrenginį. RS-232 lizdas pageidaujant yra naudojamas jungti prie kompiuterio nuosekliojo prievado arba bet kokio valdymo skydelio / centralizuoto valdymo elemento.
(5) Miniatiūrinis USB prievadas	Skirtas USB kabeliu prijungti prie kompiuterio USB prievado ir naudoti „AVerVision F50HD“ kaip USB kamerą arba perkelti nufotografuotus vaizdus / vaizdo įrašus iš atminties šaltinio į kompiuterį.

Kairysis skydelis



(1.4 pav.)

Pavadinimas	Funkcija
(1) Garsiakalbio prievadas	Skirtas jungti prie sustiprinto garsiakalbio ir atkurti įrašytą garso ir vaizdo klipą.
(2) Mikrofono prievadas	Skirtas 3,5 mm mikrofono kištukui prijungti. Prie šio prievado prijungus išorinį mikrofoną, vidinis mikrofonas automatiškai išjungiamas.
(3) USB prievadas	Skirtas prijungti USB „Flash“ įrenginį ir įrašyti vaizdus / vaizdo įrašus tiesiai iš USB „Flash“ įrenginio arba USB pele anotacijoms daryti.
(4) USB jungiklis	Perjunkite į  , kad galėtumėte įrašyti garsą ir vaizdą tiesiai į USB „Flash“ įrenginį arba naudotis USB pele anotacijoms daryti. Perjunkite į  , jei norite USB kabeliu sujungti „AVerVision F50“ galinį USB prievadą su kompiuteriu.
(5) HDMI išvadas	Skirtas vaizdo signalui HDMI kabeliu iš pagrindinės sistemos išvesti (į LCD monitorių arba LCD/DLP projektorių su HDMI sąsaja).
(6) HDMI įvadas	Per šį prievadą galima prijungti įvestį – išorinį HDMI šaltinį

Valdymo skydelis

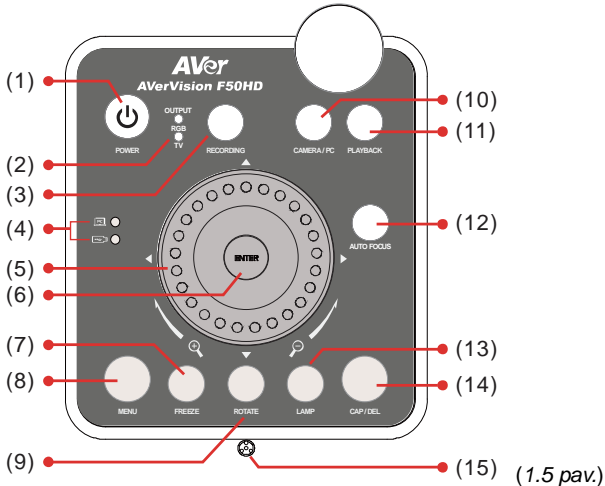

Pavadinimas	Funkcija
(1) MAITINIMAS	Skirtas įjungti prietaisą arba perjungti jį į budėjimo režimą.
(2) Išvesties šviesos diodas	Parodo TV-RGB jungiklio išranką – pro kurį prievadą išvedamas vaizdo signalas. <ul style="list-style-type: none"> ■ TV reiškia, kad vaizdo signalas išvedamas pro RS232/CVBS prievado RCA jungtį. ■ RGB reiškia, kad vaizdo signalas siunčiamas pro RGB ir HDMI išvadas.
(3) ĮRAŠYMAS	Pradedamas / stabdomas garso ir vaizdo įrašymas. Garso ir vaizdo įrašą galima įrašyti tik į SD kortelę arba USB „Flash“ įrenginį. Žr. temą Išorinės atmintinės saugykla .
(4) USB jungiklio šviesos diodas	Nurodo, kurioje padėtyje yra USB jungiklis (kuris USB prievadas suaktyvintas). <ul style="list-style-type: none"> ■ leidžia naudoti „AVerVision F50HD“ kaip USB kamera ir perkelti įrašytus vaizdus / vaizdo klipus iš atminties šaltinio į kompiuterį. ■ leidžia įrašyti vaizdus / vaizdo klipus į USB „Flash“ įrenginį arba pasinaudoti USB pele anotacijoms daryti.
(5) Rinkiklis	<ul style="list-style-type: none"> - Sukant rinkiklį pagal laikrodžio rodyklę, vaizdas artinamas, o prieš laikrodžio rodyklę – tolinamas (tik kameros ir peržiūros režimuose). Pasiekus optinio artinimo ribas (apie 8x), galima naudoti AVERZOOM artinimą iki 1,25x ir papildomą 20x skaitmeninį artinimą. - Paspaudus rinkiklio mygtuką ▲, ▼, ◀, arba ▶, vaizdas perslenkamas (kai yra priartintas), leidžiama rinktis iš 16 miniatiūrų vaizdų, pereiti prie kito / ankstesnio vaizdo, rodomo per visą ekraną (peržiūros režimu) arba išsirinkti bei sureguliuoti punktus ekraniniame pagrindiniame ir antriniame meniu (papildomos informacijos rasite temoje „Meniu funkcijos“).

Pavadinimas	Funkcija
(5) Rinkiklis	<ul style="list-style-type: none"> - Mygtukais ▲ ir ▼ galima padidinti arba sumažinti peržiūrimo vaizdo įrašo garsumą. - Mygtukais ◀ ir ▶ vaizdo įrašas atkuriamas atgal arba pirmyn. - Perkeliamas „Spotlight“ rėmelis ir „Visor“ ekrano danga.
(6) 	<ul style="list-style-type: none"> - Peržiūros režimu arba OSD meniu pasirenkamas pažymėtas punktas. - Paleidžiamas / pristabdomas vaizdo įrašo atkūrimas.
(7) STABDYMAS	<ul style="list-style-type: none"> - Kameros režimu pristabdomas arba vėl pratęsiamas vaizdo rodymas. - Peržiūros režimu stabdomas garso ir vaizdo atkūrimas.
(8) MENIU	Atveriamas OSD meniu ir iš jo išeinama.
(9) PASUKTI	Vaizdas pasukamas 90° kampu (tik kameros režimu).
(10) KAMERA / KOMPIUTERIS	Vaizdo signalas perjungiamas tarp kameros ar kompiuterio (iš RGB įvado prievado).
(11) ATKŪRIMAS	Peržiūrimi ir atkuriami nufotografuoti vaizdai ir vaizdo įrašai.
(12) AUTOMATINIS FOKUSAVIMAS	Automatiškai reguliuojama fokusuotė.
(13) LEMPA	Įjungiami arba išjungiami viršutinė lempa.
(14) FOTOGRAFUOTI / ŠALINTI	<ul style="list-style-type: none"> - Kameros režimu fotografuojamas vaizdas. Nuolatinis fiksavimo režimu reikia paspausti šį mygtuką dar kartą, kad būtų sustabdytas procesas. - Peržiūros režimu pašalinamas pasirinktas vaizdas / vaizdo įrašas.
(15) Integruotas mikrofonas	Įrašant vaizdo įrašą, kartu įrašomas garsas. Įrašomas monofoninis garsas.

Nuotolinio valdymo pultelis

Nuotolinio valdymo pulteliui reikalingi du AAA formato maitinimo elementai (yra komplekte). Prieš pradėdant naudotis įrenginiu, į pultelį reikia tinkamai įdėti maitinimo elementus. Su nuotolinio valdymo pulteliu pasiekiamos visos „AVerVision F50HD“ funkcijos.

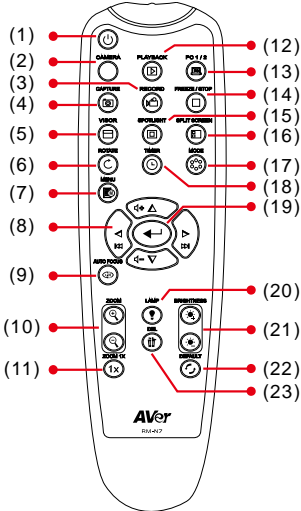

(1.6 pav.)

Pavadinimas	Funkcija
(1) POWER	Skirtas įjungti prietaisą arba perjungti jį į budėjimo režimą.
(2) CAMERA	Kameros režimu yra rodomas integruotos vaizdo kameros filmuojamas vaizdas.
(3) RECORD	Pradedamas / stabdomas garso ir vaizdo įrašymas. Vaizdo įrašą galima įrašyti į SD atminties kortelę arba USB „Flash“ įrenginį.
(4) CAPTURE	Kameros režimu fotografuojamas vaizdas. Nuolatinio fiksavimo režimu reikia paspausti šį mygtuką dar kartą, kad būtų sustabdytas procesas.
(5) VISOR	Iškviečiamas „Visor“ antrinis meniu. „Visor“ uždengia dalį pateikties ekrano ir leidžia pranešėjui pagal pageidavimą dėstyti medžiagą. „Visor“ antriniame meniu galima naudotis toliau išdėstytomis parinktimis. ON/OFF (įjungti / išjungti) – pasirinkite, kad paleistumėte / atšauktumėte „Visor“. Jei norite pereiti prie kitos išrankos, spauskite . Shade (šešėlis) – nustatykite padengtos srities permatomumo lygį. Nustačius 100, šešėlio sritis tampa visiškai juoda. Jei norite pereiti prie kitos išrankos, spauskite . OK (gerai) – spustelėjus , nuostata įsigalioja. Jei pasirinksite ON (įjungti), bus šiek tiek atidengta viršutinė pateikties ekrano dalis. Mygtukais ▲, ▼, ◀, ▶ galite atidengti didesnę srities dalį; mygtuku OFF (išjungti) antrinis meniu užveriamas. Jei norite išjungti „Visor“, spauskite dar kartą.
(6) ROTATE	Kameros ir peržiūros režimais vaizdas pasukamas 90° kampu.
(7) MENU	Atveriamas OSD meniu ir iš jo išeinama.

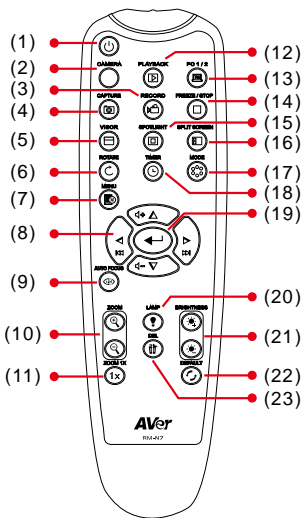

(1.6 pav.)

Pavadinimas	Funkcija
(8) ▲, ▼, ◀, & ▶	<ul style="list-style-type: none"> - Realaus laiko ir atkūrimo režimais perslinkite bei padidinkite vaizdą (virš skaitmeninio didinimo ribos). - Pasirinkite OSD meniu parinktį. - Mygtukais ▲ ir ▼ galima padidinti arba sumažinti peržiūrimo vaizdo įrašo garsumą. - Mygtukais ◀ ir ▶ vaizdo įrašas atkuriamas atgal arba pirmyn. - Perkeliamas „Spotlight“ rėmelis ir „Visor“ ekrano danga.
(9) AUTO FOCUS	Automatiškai reguliuojama fokusuotė.
(10) ZOOM +/-	<ul style="list-style-type: none"> - Kameros arba vaizdų peržiūros režimu artina / tolina vaizdą. - Patogu greitai pirmyn arba atgal perslinkti 16 miniatiūrų vaizdo peržiūrą.
(11) ZOOM RESET	Gražinamas 100 % mastelio lygis.
(12) PLAYBACK	Iš atminties 16 miniatiūrų formatu rodomos nufotografuotos nuotraukos / nufilmuoti vaizdai.
(13) PC 1/2	Kompiuterio režimu yra rodomas vaizdo signalas, priimamas į F50HD RGB įvadą.
(14) FREEZE / STOP	<ul style="list-style-type: none"> - Pristabdomas realaus laiko vaizdas. - Sustabdoma vaizdo įrašo peržiūra.
(15) SPOTLIGHT	<p>Iškviečiamas „Spotlight“ antrinis meniu. Pateikties ekrane „Spotlight“ parodo rėmelį. Jūs galite suderinti rėmelio dydį ir jį perkelti į kitą vietą.</p> <p>„Spotlight“ antriniame meniu galima naudotis toliau išdėstytomis parinktimis.</p>







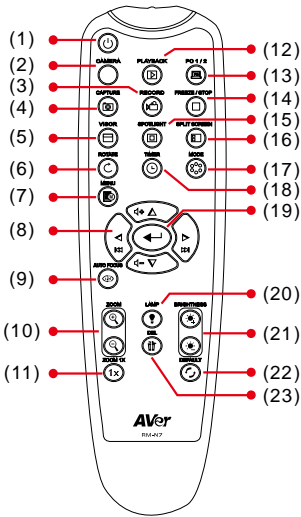

ON/OFF (įjungti / išjungti) – pasirinkite, kad paleistumėte / atšauktumėte „Spotlight“. Jei norite pereiti prie kitos išrankos, spauskite (◀).

Shade (šešėlis) – nustatykite išorinės srities aplink rėmelį permatomumo lygį. Nustačius 100, šešėlio zona tampa visiškai juoda. Jei norite pereiti prie kitos



(1.6 pav.)

Pavadinimas	Funkcija
(15) SPOTLIGHT	išrankos, spauskite  . Color (spalva) – pasirinkite „Spotlight“ rėmelio spalvą. Jei norite pereiti prie kitos išrankos, spauskite  . OK (gerai) – spustelėjus  , nuostata įsigalioja. Jei pasirinksite ON (įjungti), rėmelis įsijungs ir pradės mirksėti: mygtukais ▲, ▼, ◀ ir ▶ parinkite pageidaujama rėmelio dydį ir paspauskite  , kad jį nustatytumėte. Pasirinkus OFF (išjungti), antrinis meniu išjungiamas. Jei norite išjungti „Spotlight“, spauskite  dar kartą.
(16) SPLIT SCREEN	Jūs galite padalinti ekraną į HDMI dalis. Vienoje pusėje bus rodomas realaus laiko vaizdas iš integruotos kameros, kitoje – atminties 8 nuotraukų / vaizdo įrašų miniatiūrų rodinys.
(17) MODE	Galima rinktis vieną iš 6 režimų tipų: Sharp (ryškus) – išilgai kraštų suderinamas kontrastas, tad geriau matomas tekstas. Graphics (grafika) – suderinami vaizdo perėjimai. Motion (judesys) – didinamas kadro dažnis. Naudojant šį režimą, turi būti pakankamas apšvietimas. Microscope (mikroskopas) – automatiškai derinamas optinis artinimas mikroskopinei peržiūrai. Macro (makrorežimas) – nustatykite, jei rodote objektą, kuris nuo kameros nutolęs tik 5–20 cm atstumu. Infinite (begalybė) – nustatykite, jei rodomas objektas nuo kameros nutolęs bent 55 cm atstumu.
(18) TIMER	Iškviečiamas laikmačio antrinis meniu. Čia galima paleisti / pristabdyti / sustabdyti atbulinę skaičiuotę ir nustatyti laikmačio trukmę.
(19) 	- Peržiūros režimu arba OSD meniu pasirenkamas pažymėtas punktas. - Paleidžiamas / pristabdomas vaizdo įrašo atkūrimas.
(20) LAMP	Ijungiama arba išjungiama viršutinė lempa.

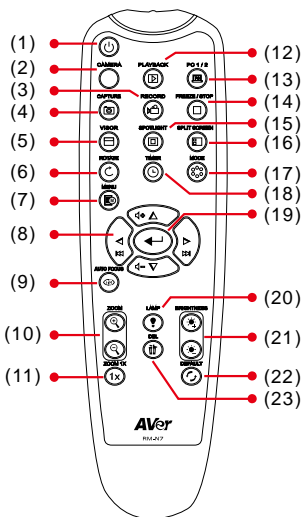

(1.6 pav.)







Pavadinimas	Funkcija
(21) BRIGHTNESS +/-	Sureguliuojamas šviesumas.
(22) DEFAULT	Grąžinamos visos gamyklinės numatytosios nuostatos.
(23) DEL	Peržiūros režimu pašalinamas pasirinktas vaizdas / vaizdo įrašas.

Jungčių sujungimas

Prieš jungiant jungtis reikia užtikrinti, kad būtų išjungtas visų prietaisų maitinimas. Jei tiksliai nežinote, kur jungti, tiesiog žr. toliau pateikiamas jungčių iliustracijas. Papildomai galite pasiskaityti prietaiso, su kuriuo jungiate „AVerVision F50HD“, naudotojo vadovą.

TV-RGB jungiklio nustatymas

TV-RGB jungiklis apibrėžia ekrano išvesties išranką. Nustatykite jį į padėtį RGB (dešinėje), jei ketinate išvesti signalą per RGB/HDMI jungtį arba TV (kairėje), jei signalą išvesite per RCA jungtį (žr. 1.2 pav., 3 punktą).

Jungiklis	AVerVision prievadas		Vaizdavimo įrenginio prievadas
RGB	 RGB išvadas	>	 RGB įvadas
	 HDMI išvadas		 HDMI įvadas
Televizorius	 RS232/CVBS (naudokite RS-232/CVBS kabelį)		 VIDEO (vaizdo) įvadas

Jungimas prie monitoriaus arba LCD/DLP projektoriaus

Grafinio įrenginio skydelyje raskite RGB (VGA) įvadą ir sujunkite jį su AVERVISION F50HD RGB išvadu.



Užtikrinkite, kad TV/RGB jungiklis būtų nustatytas ties RGB.

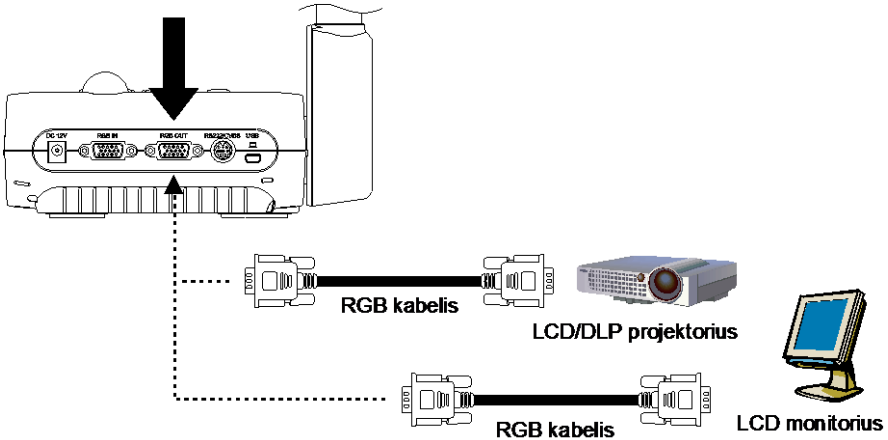

Jungimas prie monitoriaus arba LCD/DLP projektoriaus per HDMI sąsają

Grafinio įrenginio skydelyje suraskite HDMI įvadą ir sujunkite jį su „AverVisionF50HD“ HDMI išvadu.



Užtikrinkite, kad TV/RGB jungiklis būtų nustatytas ties RGB.

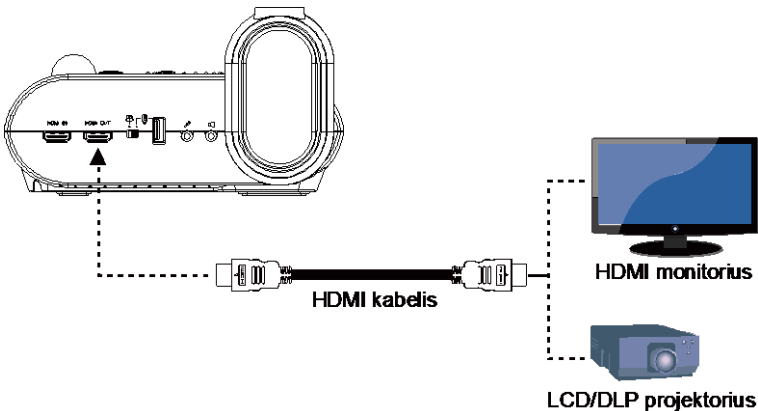

Jungimas prie televizoriaus

Suraskite televizoriaus ar vaizdo įrangos (pvz., vaizdo magnetofono) VIDEO (vaizdo) arba SCART RGB (jei yra) įvadą, per kurį galėsite įrašyti savo pateiktį ir RS-232/CVBS kabelių prijunkite jį prie RCA lizdo.

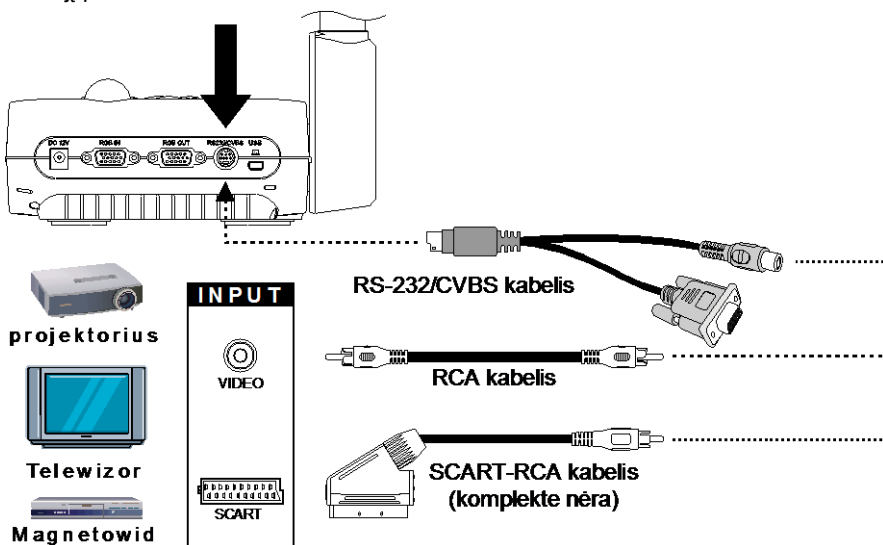

Maitinimo prijungimas

Prijunkite maitinimo adapterį prie standartinio 100–240 V KS maitinimo lizdo. Prijungus maitinimą, prietaisas automatiškai įsijungia ir ima veikti budėjimo režimu. Jei norite jį įjungti, spauskite mygtuką .

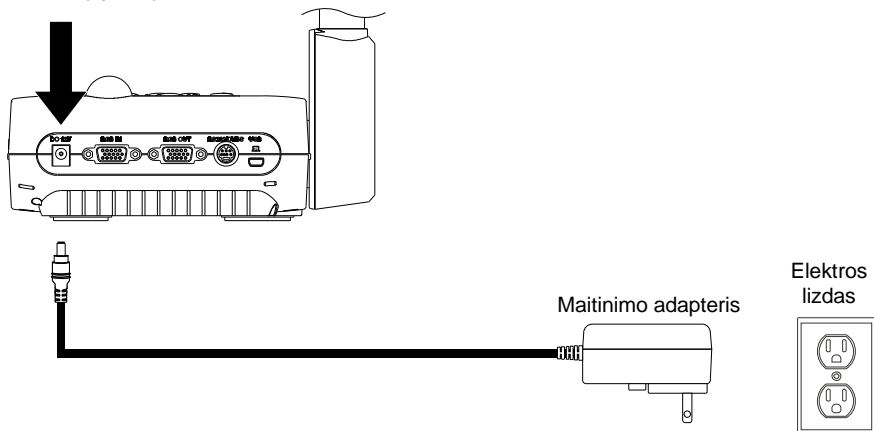

Prijungimas prie kompiuterio



Stalinio ar nešiojamojo kompiuterio skydelyje raskite RGB (VGA) išvadą ir sujunkite jį su AVerVision F50HD RGB įvadu. Vaizdo signalas iš RGB įvado yra siunčiamas į RGB išvadą.

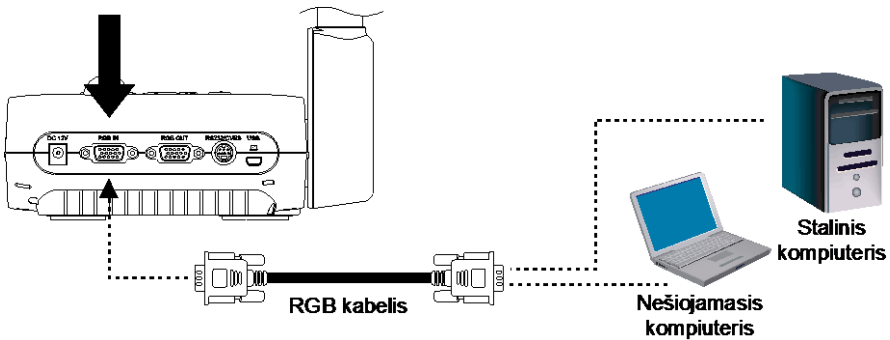

- Norint parodyti kompiuterio vaizdą, reikia valdymo skydelyje arba nuotolinio valdymo pultelyje paspausti kameros / kompiuterio mygtuką, kad „AVerVision F50HD“ būtų perjungtas į kompiuterio režimą.
- Norint persijungti tarp rodymo režimų, nešiojamojo kompiuterio klaviatūroje reikia paspausti kombinaciją (FN+F5). Jei komanda kitokia, žr. savo nešiojamojo kompiuterio vadovą.



Prijungimas prie kompiuterio USB kabeliu

1. Nustatykite USB jungiklį, esantį kairiajame skydelyje, į padėtį . Valdymo skydelyje įsijungs  šviesos diodas. Taip galėsite pasinaudoti „AVerVision F50HD“ kaip USB kamera arba persiųsti nuotraukas / vaizdo įrašus iš atminties šaltinio į kompiuterį. Taip pat žr. temą „Failų perkėlimas iš AVerVision F50HD į kompiuterį“.
2. Stalinio ar nešiojamojo kompiuterio skydelyje raskite USB prievadą ir sujunkite jį su „AVerVision F50HD“ kompiuterio įvadu.

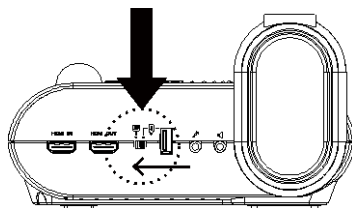

Stalinis kompiuteris



Nešiojamasis kompiuteris



USB kabelis

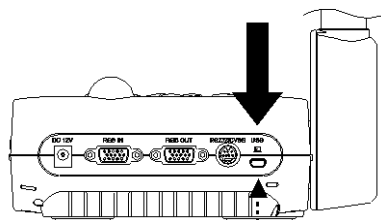

Prijungimas prie kompiuterio per HDMI įvadą

Suraskite stalinio ar nešiojamojo kompiuterio HDMI išvadą ir sujunkite jį su „AVerVision F50HD“ HDMI įvadu.



- Užtikrinkite, kad TV/RGB jungiklis būtų nustatytas į padėtį RGB.
- Norint parodyti kompiuterio vaizdą, reikia valdymo skydelyje arba nuotolinio valdymo pultelyje paspausti kameros / kompiuterio mygtuką, kad „AVerVision F50HD“ būtų perjungtas į kompiuterio režimą.
- Norint persijungti tarp rodymo režimų, nešiojamojo kompiuterio klaviatūroje reikia paspausti kombinaciją (FN+F5). Jei komanda kitokia, žr. savo nešiojamojo kompiuterio vadovą.

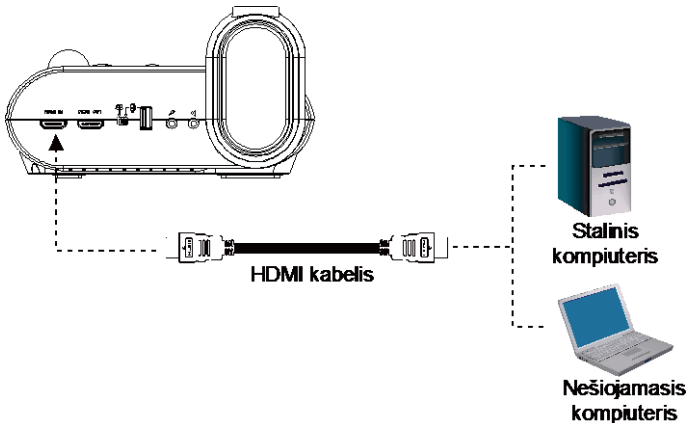

Išorinio mikrofono prijungimas

Prijunkite 3,5 mm monofoninio mikrofono kištuką prie  lizdo. Prijungus išorinį mikrofoną, valdymo skydelyje integruotas vidinis mikrofonas atjungiamas. Įrašomas monofoninis garsas.

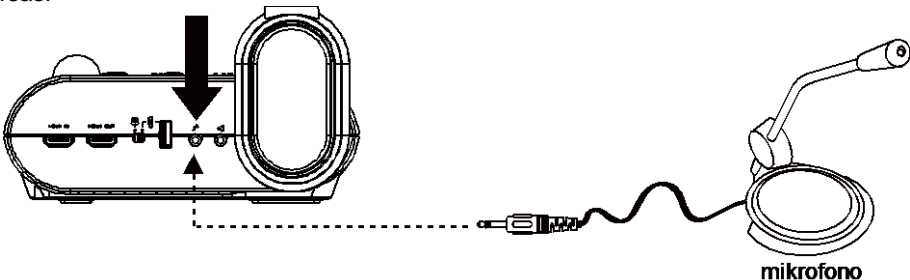

Garsiakalbio su stiprintuvu prijungimas

Prijunkite garsiakalbio su stiprintuvu 3,5 mm kištuką lizdo . Atkuriamas tik vaizdo įrašo garsas.



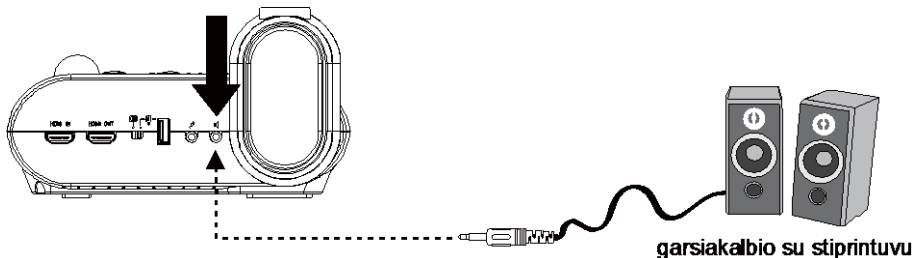

Mes rekomenduojame prijungti garsiakalbį su stiprintuvu prie garso išvado. Būkite atsargūs, kai naudosite ausines. Nuotoliniu valdymo pulteliu sumažinkite garsumą, kad dėl pernelyg didelio garso nepakenktumėte klausai.



Prijungimas prie mikroskopo

Prijungus „AVerVision F50HD“ prie mikroskopo, atsiranda galimybė parodyti mikroskopinio dydžio objektus dideliame ekrane.

1. Pakeiskite vaizdo rodymo režimą į „Microscope“ (mikroskopas). Paspauskite **MENU** (meniu) > pasirinkite kortelę **IMAGE** (vaizdas) > **MODE** (režimas) >  (**mikroskopas**).

Tada spauskite .

2. Nutaikykite kameros galvutę į tolimiausią tašką ir spauskite **AUTO FOCUS** (automatinis fokusavimas).

3. Suderinkite mikroskopo fokusuotę.

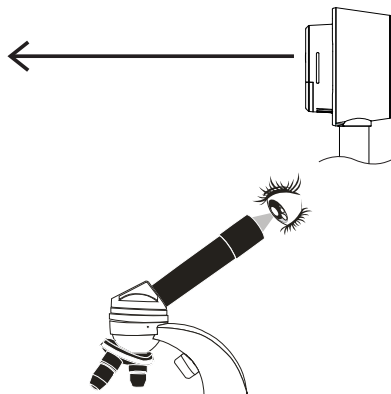
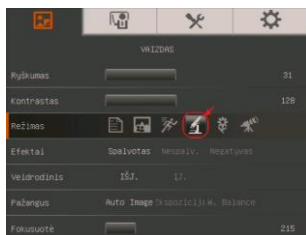

4. Parinkite mikroskopo okuliarui tinkamą guminės jungiamosios movos dydį ir įstatykite jį į mikroskopo adapterį.
5. Ištraukite iš mikroskopo jo okuliarą ir prijunkite jį prie mikroskopo adapterio su įdėta gumine jungiamąja mova. Prisukite 3 varžtus, kad adapteris gerai užfiksuotų okuliarą.

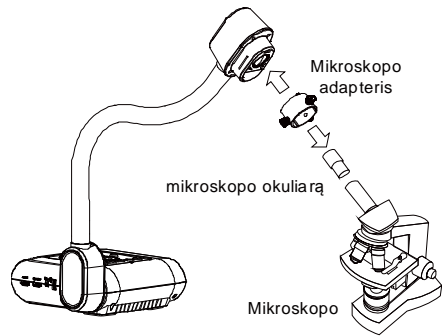
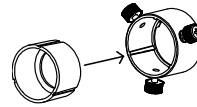

Su okuliaru rekomenduojame nustatyti 15,5 mm arba didesnį atstumą iki akies.

6. Prijunkite mikroskopo adapterį prie „AVerVision“ kameros galvutės. Tada prijunkite jį prie „AVerVision“ ir mikroskopo.

Užtikrinkite, kad kameros galvutės rodyklė ir mikroskopo adapteris būtų toje pačioje pusėje ir pasukite pagal laikrodžio rodyklę, kad rodyklės sutaptų ir elementai užsikisėtų.

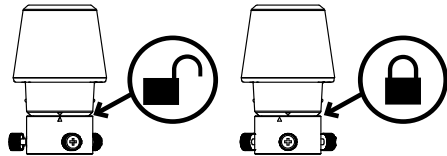

"AVerVision F50HD" nustatymas

Šioje temoje pateikiama naudingų patarimų, kaip sureguliuoti „AVerVision F50HD“ pagal jūsų poreikius.

Sandėliavimas ir tvarkymas

Lanksčios konstrukcijos alkūnė leidžia lengvai ją sulenkti ir laikyti kamerą jai skirtame laikiklyje. Tinkamai užfiksavus kameros galvutę laikiklyje, galima naudoti ją pernešti „AVerVision F50HD“ iš vienos vietos į kitą.

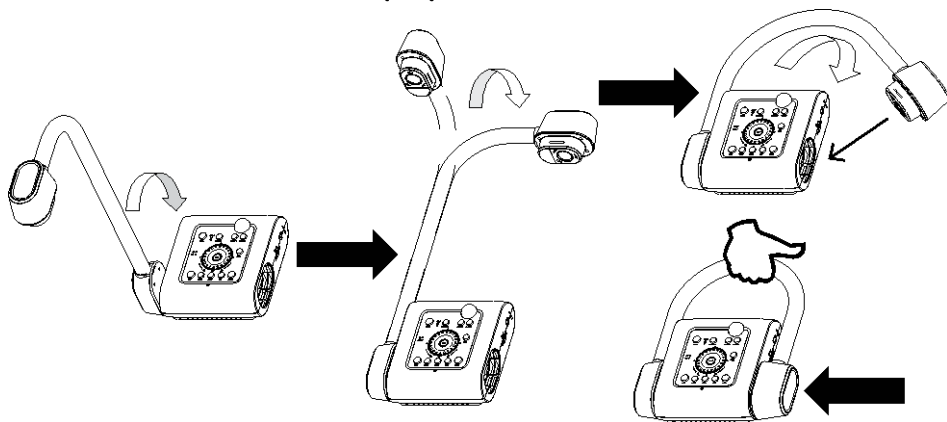

Fotografavimo plotas

Fotografavimo / filmavimo plotas gali siekti 400 x 300 mm, kuris leidžia parodyti A4 formato vertikaliai orientuotą popierių lapą.

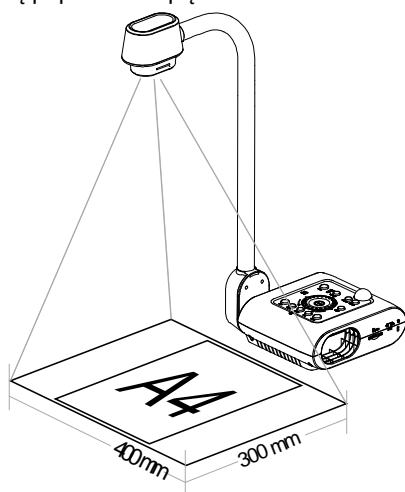

Jeigu kameros galvutė yra nustatyta stačiai, du kartus paspauskite valdymo skydelio arba

nuotolinio valdymo pultelio mygtuką ROTATE (sukti), kad vaizdas būtų pasuktas 180° kampu.

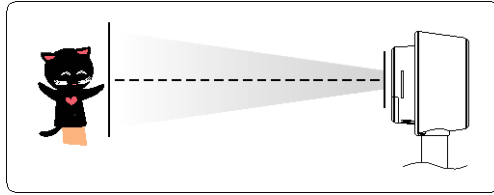

Jei norite parodyti vaizdo veidrodinį atspindį, spauskite MENU (menu) > pasirinkite **Mirror** (veidrodis), spauskite  ir pasirinkite **On** (įjungti).

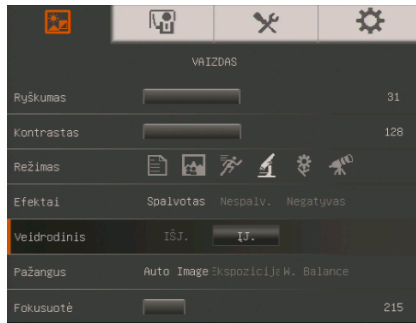

Viršutinė lempa

Valdymo skydelyje arba nuotolinio valdymo pultelyje spustelėjus mygtuką LAMP (lempa), įjungiama arba išjungiama viršutinė lempa.

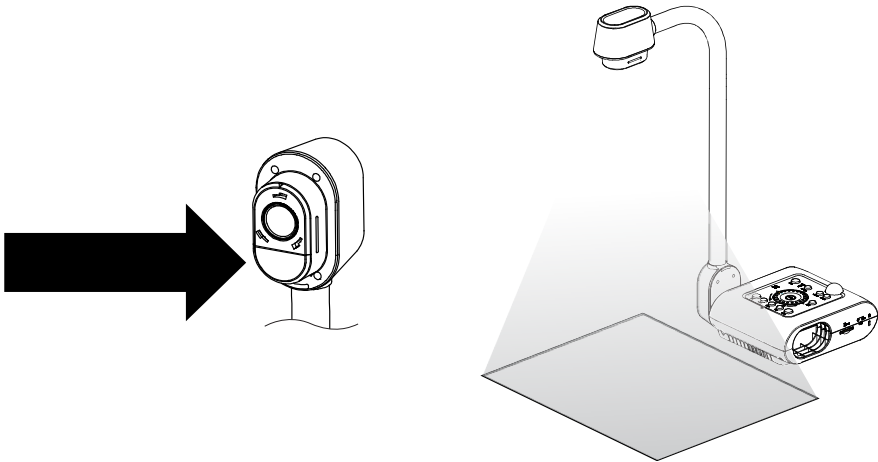

Infraraudonųjų spindulių jutiklis

Blokui valdyti nutaikykite nuotolinio valdymo pultelį į infraraudonųjų spindulių jutiklį.

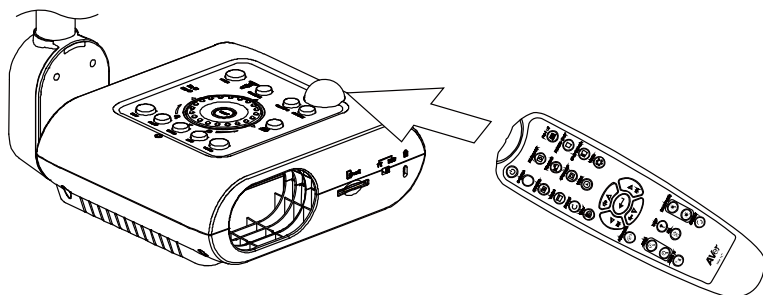

F50HD montavimas ant plokščio paviršiaus

Išmatuokite ir pažymėkite horizontalią 75 mm centrinės linijos atstumą tarp plokščio paviršiaus angų, kaip nurodyta toliau pateiktoje iliustracijoje. Pro 6 mm angas dviem M4,0 sraigtais pritvirtinkite F50HD prie plokščio paviršiaus.

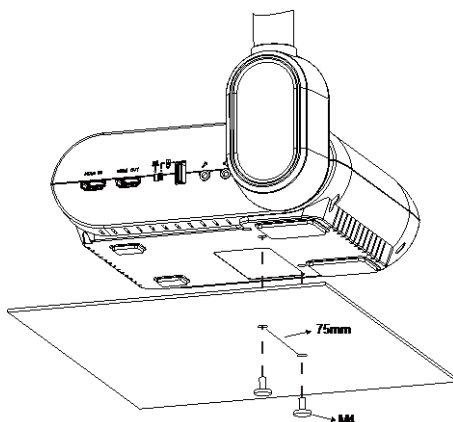
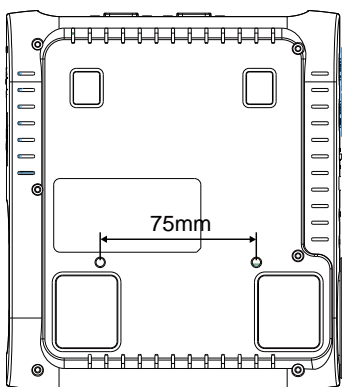

Blizgesį slopinantis lapas

Blizgesį slopinantis lapas – tai plėvelė su specialia danga, padedanti pašalinti blizgesį, kuris gali susidaryti rodant itin šviesius objektus ar blizgius paviršius, pvz., žurnalus ar nuotraukas. Kad sumažintumėte atspindėtos šviesos kiekį, tiesiog padėkite blizgesį slopinantį lapą ant blizgančio dokumento.

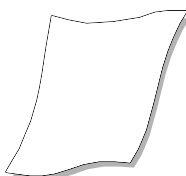

Išorinė atmintinė

„AVerVision F50HD“ dera su SD atminties kortelėmis ir USB „Flash“ įrenginiais: juose galima įrašyti daugiau nuotraukų ir vaizdo įrašų. „AVerVision F50HD“ gali nustatyti, kada prijungta išorinė laikmena ir automatiškai persijungti į paskutinę aptiktą laikmeną. Jei neprijungta jokia išorinė laikmena, visos nufotografuotos nuotraukos įrašomos į vidinę atmintį.

Kaip įdėti SD kortelę



Kortelę reikia dėti taip, kontaktai būtų nukreipti žemyn. Stumkite iki galo. Norint išimti kortelę, reikia ją paspausti, kad iššoktų ir tada ištraukti. Į prietaisą galima dėti nuo 1 GB iki 32 GB (FAT32) talpos SD korteles. Rekomenduojame naudoti 6 arba aukštesnės klasės SDHC korteles, kad įrašai būtų aukštos kokybės.

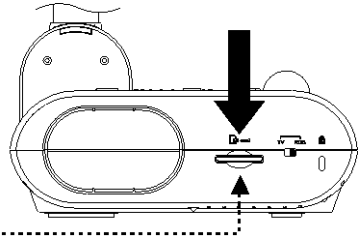

SD kortelę



Kaip prijungti USB „Flash“ atmintuką

1. Nustatykite kairiajame skydelyje esantį USB jungiklį į padėtį . „AVerVision F50HD“ aptiks USB „Flash“ atmintuką ir įsijungs valdymo skydelio  šviesos diodas.

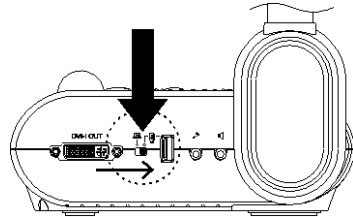

2. Prijunkite USB „Flash“ atmintuką prie USB prievado. „AVerVision F50HD“ dera su USB „Flash“ atmintukais, kurių talpa siekia nuo 2 GB iki 64 GB (FAT32). **Kad būtų geriau įrašoma vaizdo medžiaga, geriausia yra suformuoti USB „Flash“ atmintuką su „AVerVision F50HD“.**



USB „Flash“ atmintuką

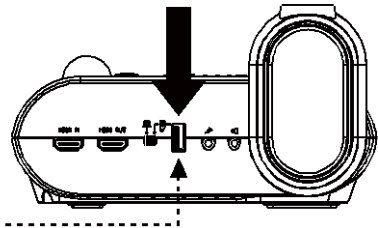

Ekranu meniu

Ekranu meniu pateikiamos keturios kortelės: IMAGE (vaizdas), PRESENTATION (pateiktis), SETTING (nustatymas) ir SYSTEM (sistema). Peržiūros režimu jūs galite pasiekti meniu PLAYBACK OSD (peržiūros ekraninis meniu), įjungti skaidrių peržiūros funkciją ir, jei pageidaujate, pakeisti jos intervalą bei perėjimo nuostatą.



Išvedant signalą per televizorių, meniu SETTING (nustatymas) išjungiamas punktas RESOLUTION (skyra).

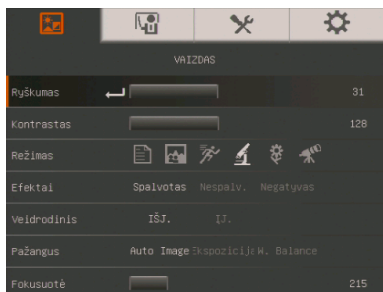
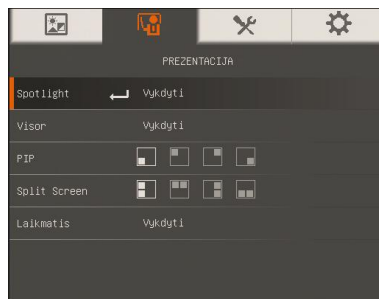
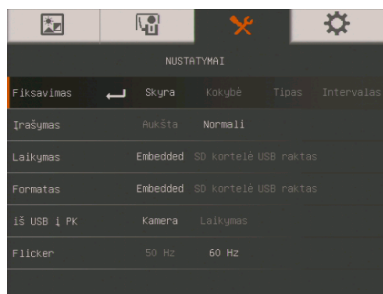

IMAGE (vaizdas)



PRESENTATION (pateiktis)



SETTING (nustatymas)

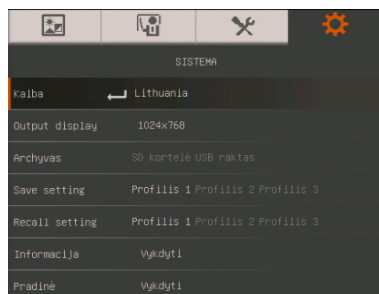

SYSTEM (sistema)

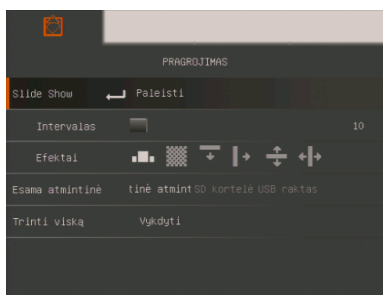

PLAYBACK (atkūrimas)



ANNOTATION (anotacija)

Pirminio ir antrinio meniu žvalgymas

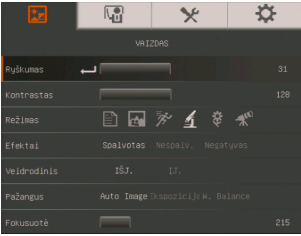

1. Paspauskite nuotolinio valdymo pultelio arba valdymo skydelio mygtuką MENU (meniu).
2. Kad pasirinktumėte norimą kortelę, spustelėkite ► arba ◀.
3. Mygtukais ▼ ir ▲ meniu sąrašė nurodykite išranką.
4. Spustelėkite ⌂, kad patvirtintumėte išranką.
5. Mygtukais ► ir ◀ suderinkite nuostatą arba padarykite išranką.
6. Paspauskite ⌂, kad patektumėte į antrinį meniu.
7. Paspauskite MENU (meniu), kad užvertumėte ekraninį meniu.

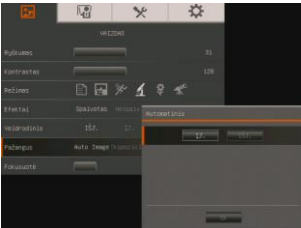

Image (vaizdas)

Meniu ekranas



Funkcija

Ryškusumas

Leidžia rankiniu būdu nustatyti šviesumo lygį nuo 0 iki 63.

Kontrastas

Leidžia rankiniu būdu nustatyti kontrastą intervale nuo 0 iki 255, priklausomai nuo aplinkos šviesumo.



Meniu ekranas

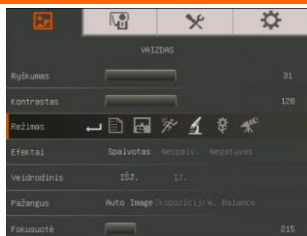



Funkcija

Režimas

Leidžia pasirinkti iš įvairių rodinio nuostatų.

 **Sharp** (ryškus) – išilgai kraštų suderinamas kontrastas, tad geriau matomas tekstas.

 **Graphics** (grafika) – suderinami vaizdo perėjimai.

 **Motion** (judesys) – didinamas kadrų dažnis. Naudojant šį režimą, turi būti pakankamas apšvietimas.

 **Microscope** (mikroskopas) – automatiškai derinamas optinis artinimas mikroskopinei peržiūrai.

 **Macro** (makrorežimas) – nustatykite, jei rodote objektą, kuris nuo kameros nutolęs tik 5–20 cm atstumu.

 **Infinite** (begalybė) – nustatykite, jei rodomas objektas nuo kameros nutolęs bent 55 cm atstumu.

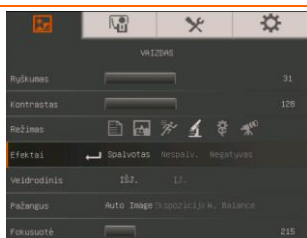

Efektai

Konvertuoja vaizdą į teigiamą (tikrų spalvų), vienspalvį (juodai baltą) arba neigiamų spalvų.

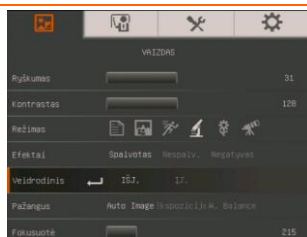

Veidrodis

Kameros režimu leidžia apversti vaizdą.

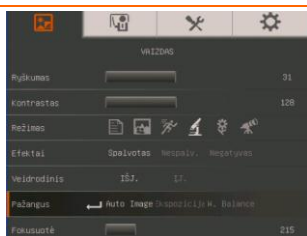

Pažangus

Leidžia keisti nuostatas: **Auto Image** (automatinis vaizdas), **Exposure** (ekspozicija) ir **White Balance** (baltos spalvos balansas).

Meniu ekranas

Funkcija

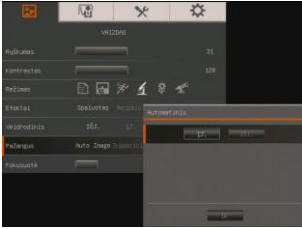
**Auto Image** (automatinis vaizdas)

Pasirinkite ON (įjungta) arba OFF (išjungta), kad automatiškai suderintumėte baltos spalvos bei ekspozicijos nuostatas ir pakoreguotumėte spalvų ir ekspozicijos kompensavimą.

Tokiu atveju, kai apšvietimas bus nebepakankamas, kad kamera sureguliuotų fokusuotę, automatiškai įsijungs viršutinė lempa.

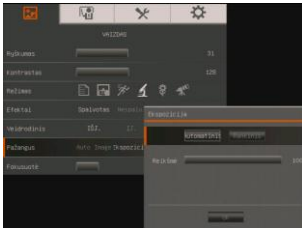
**Exposure** (ekspozicija)

Pasirinkite ekspozicijos nuostatą.

AUTO (automatinė) – kameros ekspozicija ir reikiamas šviesos kiekis nustatomi automatiškai.

MANUAL (rankinis) – ekspozicijos lygis nustatomas rankiniu būdu. Ekspoziciją galima koreguoti iki 100.

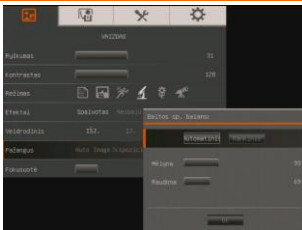
**White Balance** (baltos spalvos balansas)

Pagal įvairias apšvietimo sąlygas arba spalvos temperatūrą nustatomas baltos spalvos balansas.

AUTO (automatinis) – baltos spalvos balansas nustatomas automatiškai.

MANUAL (rankinis) – raudonos ir mėlynos spalvų lygiai nustatomi rankiniu būdu. Spalvų lygį galima derinti iki 255.

**Fokusuotė**

Fokusuotę leidžiama nustatyti rankiniu būdu.

Presentation (pateiktis)

Meniu ekranas

Funkcija

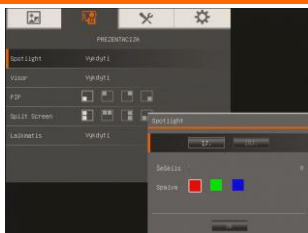

Spotlight

Pateikties ekrane „Spotlight“ parodo rėmelį. Jūs galite perkelti „Spotlight“ rėmelį į kitą pateikties ekrano vietą, spaudinėdami mygtukus ▲, ▼, ◀, ir ▶. Jei norite iškviešti „Spotlight“ antrinį meniu, spauskite **Execute** (vykdyti).

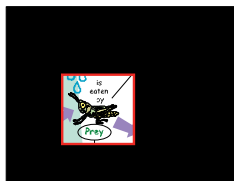

„Spotlight“ antriniame meniu galima naudotis toliau išdėstytomis parinktimis.



ON/OFF (įjungti / išjungti) – pasirinkite, kad paleistumėte / atšauktumėte „Spotlight“. Jei norite pereiti prie kitos

išrankos, spauskite ◀.

Shade (šešėlis) – nustatykite išorinės srities aplink rėmelį permatomumo lygį. Nustačius 100, šešėlio sritis tampa visiškai juoda. Jei norite pereiti prie kitos išrankos,

spauskite ▶.

Color (spalva) – pasirinkite „Spotlight“ rėmelio spalvą. Jei norite pereiti prie kitos išrankos, spauskite ▶.

OK (gerai) – spustelėjus ▶, nuostata įsigalioja. Jei pasirinksite ON (įjungti), rėmelis įsijungs ir pradės mirksėti: mygtukais ▲, ▼, ◀ ir ▶ parinkite pageidaujama

rėmelio dydį ir paspauskite ▶, kad jį nustatytumėte.

Pasirinkus OFF (išjungti), antrinis meniu išjungiamas.

Meniu ekranas

Funkcija

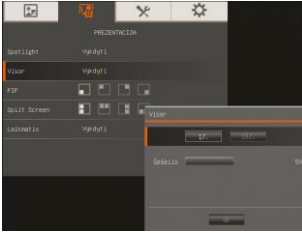
**Visor**

„Visor“ uždengia pateikties ekraną. Viršutinė pateikties ekrano dalis būna šiek tiek atidengta. Mygtukais ▲, ▼, ◀ ir ▶ galima atidengti daugiau uždengtos sritys. Jei norite iškviešti „Visor“ antrinį meniu, spauskite **Execute** (vykdyti).

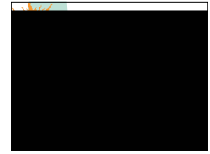

„Visor“ antriniame meniu galima naudotis toliau išdėstytais parinkimais.

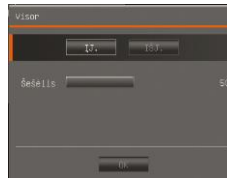

ON/OFF (įjungti / išjungti) – pasirinkite, kad paleistumėte / atšauktumėte „Visor“. Jei norite pereiti prie kitos išrankos,

spauskite ◀.

Shade (šešėlis) – nustatykite padengtos sritys permatomumo lygį. Nustačius 100, šešėlio sritis visiškai juoda. Jei norite

pereiti prie kitos išrankos, spauskite ▶.

OK (gerai) – spustelėjus ▶, nuostata įsigalioja. Jei pasirinksite **ON** (įjungti), bus šiek tiek atidengta viršutinė pateikties ekrano dalis. Mygtukais ▲, ▼, ◀ ir ▶ galite atidengti didesnę sritys dalį; mygtuku OFF (išjungti) antrinis meniu užveriamas.

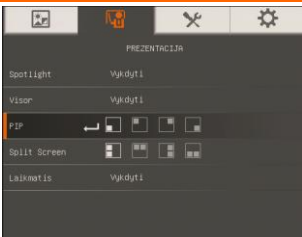
**PIP** (vaizdas vaizde)

Pasirinkite miniatiūrų rodymo ekrano vietą ir ekrano kampe įjunkite miniatiūrų rodinį, kad kameros režimu galėtumėte iškviešti nufotografuotus vaizdus. Jei norite atšaukti vaizdo vaizde funkciją, pasirinkite OFF (išjungti).

- Apatinis kairysis kampas
- Viršutinis kairysis kampas
- Viršutinis dešinysis kampas
- Apatinis dešinysis kampas

Meniu ekranas

Funkcija

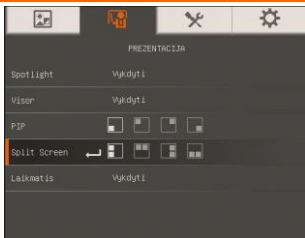

Split Screen (padalintas ekranas)

Jūs galite padalinti ekraną į dvi dalis. Vienoje ekrano pusėje bus rodomi 8 miniatiūrų vaizdai, o kitoje – vaizdas, kurį filmuoja „AVerVision F50HD“ kamera.

Pasirinkite vietą ekrane, kurioje bus atkuriamas 8 miniatiūrų rodinys. Jei norite atšaukti padalinto ekrano funkciją, pasirinkite OFF (išjungti).



Kairė



Dešinė



Viršus



Apačia

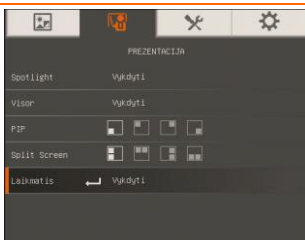

Timer (laikmatis)

Čia galima paleisti / pristabdyti / sustabdyti laikmatį ir nustatyti jo trukmę. Atbulinio skaičiavimo sekai pasiekus nulį, laikmatis automatiškai ima skaičiuoti pirmyn ir rodo praėjusį laiką. Laikmatis skaičiuoja toliau net ir tuo atveju, jei jūs perjungiate atkūrimo, kompiuterio ar kameros režimus.

Setting (nustatymas)

Meniu ekranas

Funkcija

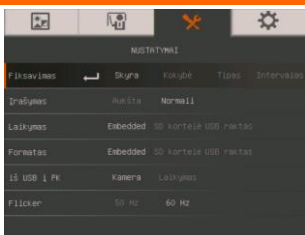

Fiksavimas

Pasirinkite, jei norite nurodyti fotografavimo raiškos, kokybės, tipo ir intervalo nuostatas.

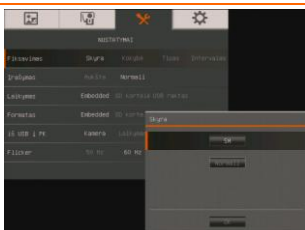

Skyra

Pasirinkite fotografavimo raišką. Įjungus 5M nuostatą, fotografavimo raiška siekia 2560 X 1920 pikselių.

Meniu ekranas

Funkcija

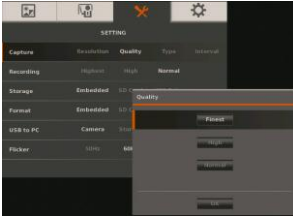
**Kokybė**

Pasirinkite fotografavimo glaudinimo nuostatą.

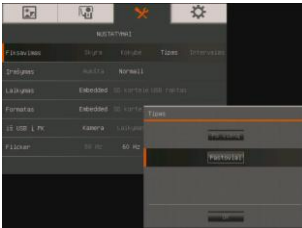
**Tipas**

Pasirinkite fotografavimo tipą.

Single (pavienis) – nufotografuojama tik viena nuotrauka.

Continuous (nepertraukiamas) – nufotografuojama nuotraukų seka.

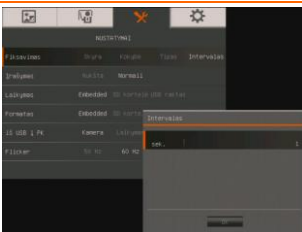
**Intervalas**

Nustatykite nepertraukiamo fotografavimo intervalą.

Trukmę galima nustatyti iki 600 sekundžių (10 minučių).

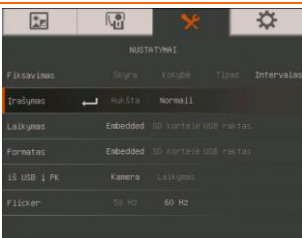
**Recording** (filmavimas)

Pasirinkite filmavimo glaudinimo nuostatą.

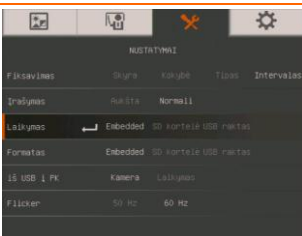
**Įrašymas**

Pasirinkite įrašymo vietą. Garsą ir vaizdą galima įrašyti tik į SD atminties kortelę arba USB „Flash“ įrenginį.

Meniu ekranas

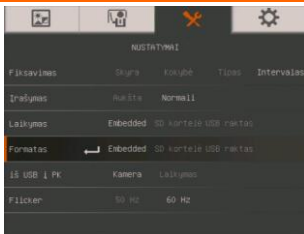

Funkcija

Formatas

Suformuokite, kad pašalintumėte visus pasirinktos atmintinės duomenis.



Iš USB į PK

Nustatykite „AverVision F50HD“ būseną, kai prietaisas USB kabeliu bus prijungtas prie kompiuterio. Užtikrinkite, kad kairiajame skydelyje esantis USB jungiklis būtų nustatytas į padėtį .

Camera (kamera) prietaisu galima naudotis kaip kompiuterine interneto kamera arba su mūsų pridėta programine įranga galima filmuoti ir fotografuoti.

Storage (kaupiklis) – perkelkite užfiksuotas nuotraukas / vaizdo įrašus iš atmintinės į kompiuterio standųjį diską.

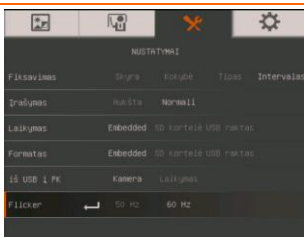

Flicker (mirkėjimas)

Nustatykite 50 arba 60 Hz. Kai kurie ekranai nedera su dideliu skleistinės dažniu. Persijungiant prie kito skleistinės dažnio, vaizdas kelis kartus sumirksi.

System (sistema)

Meniu ekranas

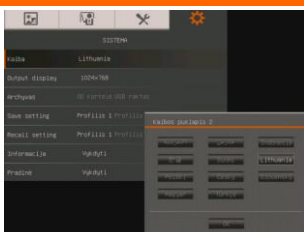

Funkcija

Kalba

Galimybė pakeisti kalbą.

Meniu ekranas

Funkcija

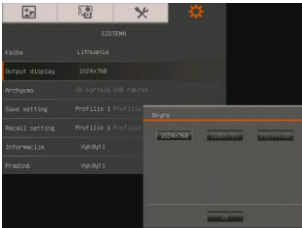
**Output Display** (išvedamas vaizdas)

Nustatykite skyrą, kuria vaizdas bus rodomas ekrane.

Pasirinkus išvedimo į televizorių režimą, šis punktas būna neaktyvus.

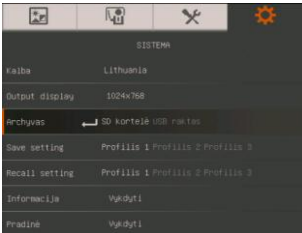
**Archyvas**

Galimybė nukopijuoti vaizdus iš vidinės atmintinės į SD kortelę ar USB „Flash“ atmintuką.

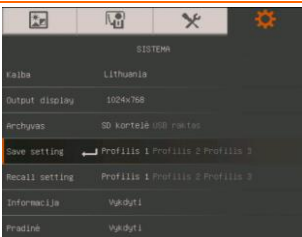
**Save Setting** (nuostatų įrašymas)

Įrašykite esamas nuostatas pasirinktu profilio numeriu. Galima įrašyti tik efekto, režimo, šviesumo ir kontrasto nuostatas.

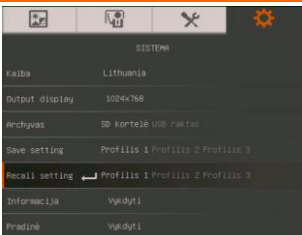
**Recall Setting** (nuostatų iškvietimas)

Galimybė iškviešti pasirinkto profilio numerio nuostatas.

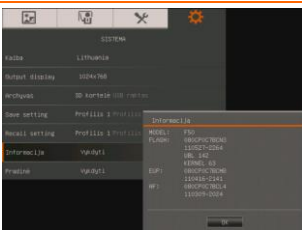
**Informacija**

Pateikiama gaminio informacija.

Meniu ekranas

Funkcija

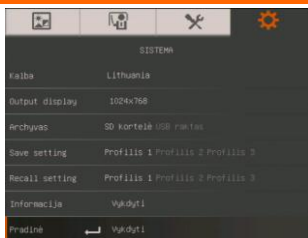

Pradinė

Atstatomos numatytosios gamyklinės nuostatos.

Playback (atkūrimas)

Meniu ekranas

Funkcija

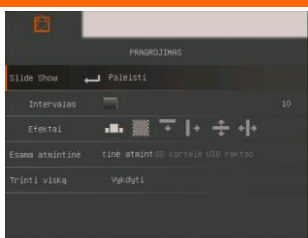

Slide Show (skaidrių peržiūra)

Visos nuotraukos yra parodomos automatinės skaidrių peržiūros formatu. Vaizdo įrašai praleidžiami.

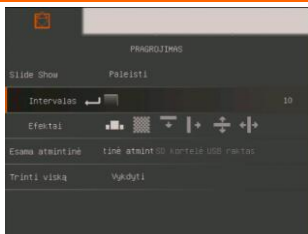

Intervalas

Nustatykite intervalą tarp dviejų rodomų vaizdų. Galima nustatyti iki 100 sekundžių.

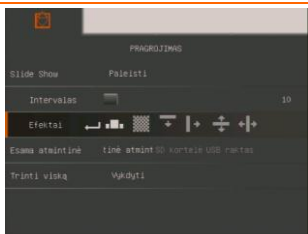

Efektai

Pasirinkite skaidrių perėjimo efektą.



Vaizdo nuslinkimas



Šachmatų langeliai žemyn



Nuvalymas žemyn



Nuvalymas dešinėn



Vertikalus platėjantis perskėlimas



Horizontalus platėjantis perskėlimas

Meniu ekranas

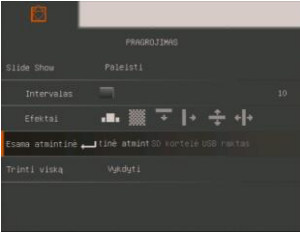

Funkcija

Esama atmintinė

Parenkamas vaizdų šaltinis.

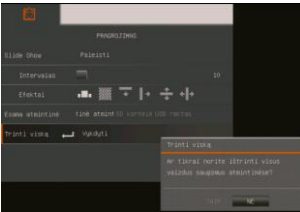
**Trinti viską**

Negrįžtamai pašalinami visi pasirinkto atminties šaltinio duomenys. Parodomas įspėjimas. Pasirinkite YES (taip), jei norite tęsti arba NO (ne), jei norite reformuoti kaupiklio.

Annotation (anotavimas)

Vieno vaizdo peržiūros režimu jūs galite pasinaudoti anotavimo funkcija ir prie USB prievado prijungta USB pele perdengti tiesią arba laisvos formos liniją ant „AVerVision F50HD“ nufotografuoto vaizdo. Jums suteikiamos tokios pasirinkimo galimybės: spalvų paletė, linijos storis, linija, laisvos formos priemonė, fotografavimas, trintukas ir piktogramų slėpimo / rodyimo galimybė.



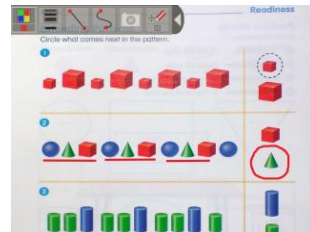

Anotuoti galima tik esant šioms skyros nuostatom:

- 1024 x 768
- 1280 x 720
- 1280 x 1024



USB pelės prijungimas

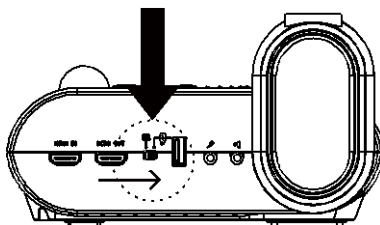

1. Nustatykite kairiajame skydelyje esantį USB jungiklį į padėtį . „AVerVision F50HD“ aptiks USB pelę ir įsijungs valdymo skydelio  šviesos diodas.

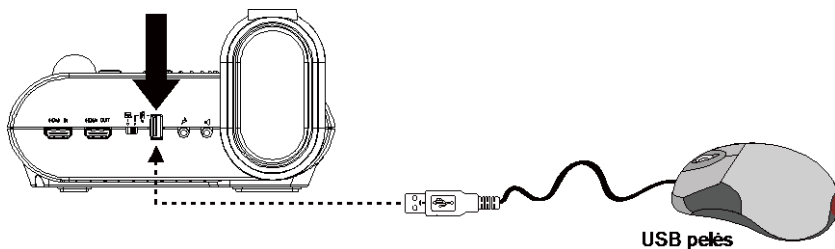

2. Prijunkite USB kabelį prie „AVerVision F50HD“ USB lizdo.



Anotavimo funkcija

1. Nuotolinio valdymo pultelyje spustelėkite mygtuką .
2. 16 miniatiūrų peržiūroje mygtukais ▲, ▼, ◀ ir ▶ pasirinkite vaizdą, kurį pageidaujate anotuoti.
3. Paspauskite , kad padarytumėte išranką ir parodytumėte vaizdą per visą ekraną.
4. Viršutiniame kairiajame ekrano kampe pasirodys anotavimo meniu.

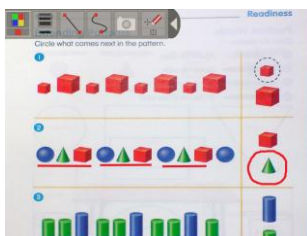

5. Pele perkeltite „+“ žymiklį ant anotavimo skydelio elemento, kurį norėsite naudoti. Kairiuoju pelės klavišu pasirinkite elementą.



Pavadinimas	Funkcija
Spalvų paletė	Leidžia pasirinkti linijos spalvą.
Linijos storis	Leidžia pasirinkti linijos storį.
Linija	Pasirinkite, jei norite brėžti tiesią liniją.
Laisvos formos priemonė	Pasirinkite, jei ketinate brėžti laisvos formos liniją.
Fotografavimas	Nufotografuokite vaizdą su anotacija ir įrašykite jį į naują failą.
Trintukas	Pasirinkite, jei norite ištrinti anotacijos dalį (kontakto būdu) arba visą anotaciją.
Slėpti / rodyti	Sutraukite arba išplėskite anotavimo meniu.

Užfiksuotų vaizdų / vaizdo įrašų persiuntimas į kompiuterį

Ši funkcija leidžia persiųsti užfiksuotus vaizdus iš vidinės atmintinės ar SD kortelės į kompiuterį.



PRIEŠ jungiant USB kabelį **REIKIA** perskaityti ir vykdyti toliau pateikiamas instrukcijas.

1. Kad kompiuteris aptiktų „AVerVision F50HD“, USB jungiklis turi būti padėtyje .
2. Prieš jungiant USB kabelį, **BŪTINA** nustatyti USB jungiklio padėtį PC (kompiuteris).

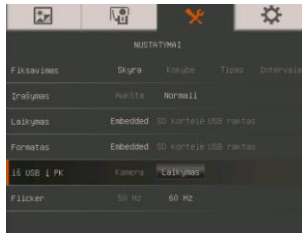

3. Pateikties apatiniame dešiniajame kampe pasirodžius užrašui „Mass Storage Start...“ (masinio kaupiklio paleidimas), galima prijungti USB kabelį.
4. Jungiant USB kabelį, sistema automatiškai aptinka naują atjungiamą diską. Dabar galima persiųsti nufotografuotus vaizdus iš F50HD vidinės atmintinės į kompiuterio standųjį diską.

Techninės specifikacijos

Vaizdas

Jutiklis	1/2,5 col. CMOS
Pikselių skaičius	5 megapikseliai
Kadryų dažnis	30 k. s. (maks.)
Baltos spalvos balansas	Automatinis / rankinis
Ekspozicija	Automatinė / rankinė
Vaizdo režimas	Ryškus / grafika / judesys / mikroskopas / makrorežimas / begalybė
Efektas	Spalvotas / juodai baltas / negatyvas / veidrodis / pasukimas / pristabdymas
RGB išvedimas	1 920 x 1 080, 1 280 x 720, 1 024 x 768
HDMI išvadas	HD 1080p 60Hz; HD 720p60Hz
Fotografavimas	240 kadryų (XGA), 80 kadryų (5 megapikseliai)

Optika

Fokusavimas	Automatinis / rankinis
Fiksavimo plotas	400 mm x 300 mm
Artinimas	Bendras 200x artinimo koeficientas (8x optinis, 1,25x „Averzoom“ ir 20x skaitmeninis)

Maitinimas

Maitinimo šaltinis	NS 12 V, 100–240 V, 50–60 Hz
Energijos sąnaudos	16,8 W (kai lempa išjungta); 18 W (kai lempa įjungta)

Apšvietimas

Lempos tipas	Šviesos diodų
--------------	---------------

Įvadai / išvadai

RGB įvadas	15 kontaktų „D-Sub“ (VGA)
RGB išvadas	15 kontaktų „D-Sub“ (VGA)
HDMI išvadas	HDMI
HDMI įvadas	HDMI
CVBS/RS-232	Miniatiūrinis DIN lizdas (naudokite CVBS/RS-232 adapterio kabelį)
Kompozitinis vaizdo išvadas	RCA lizdas
USB	USB2.0
NS 12 V įvadas	Maitinimo lizdas
Mikrofonas	Ausinių lizdas
Garsiakalbis	Ausinių lizdas

Matmenys

Darbiniai	380 x 200 x 540 mm (+/- 2 mm su guminėmis kojėlėmis)
Sulankstyto	305 x 245 x 77 mm (+/- 2 mm su guminėmis kojėlėmis)
Svoris	2,56 kg (apie 5,64 svaro)

Išorinės saugyklos

SD (SDHC)	1–32 GB (FAT32)
USB „Flash“ atmintukas	2–64 GB (FAT32)

RS-232 sąsajos naudojimas

„AVerVision F50HD“ per RS-232 jungtį galima valdyti iš kompiuterio arba bet kurio kito centralizuoto valdymo skydelio. RS-232 komandų kodai pateikiami sistemų integruotojui, kad jis galėtų įtraukti jį į sistemos programą.

Prijungimas prie kompiuterio per RS-232

Suraskite kompiuterio RS-232 prievadą ir prijunkite prie jo RS-232/CVBS kabelio kištuką.

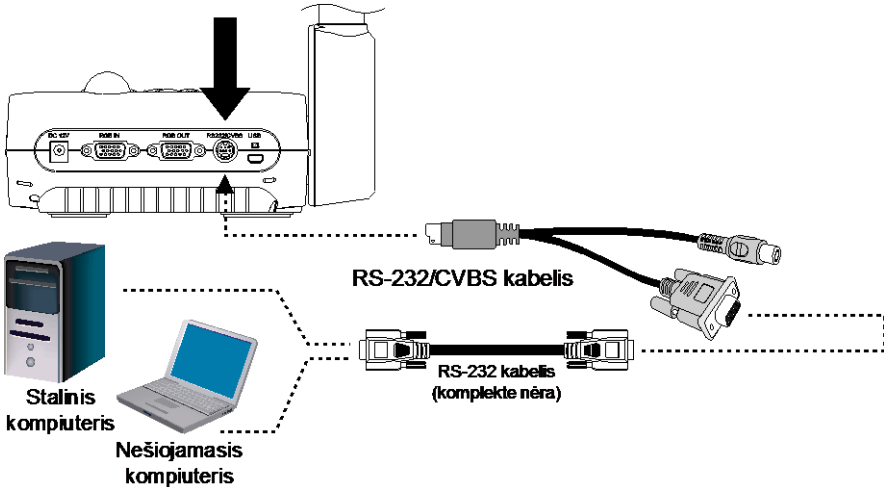

RS-232 kabelio specifikacijos

Užtikrinkite, kad RS-232 kabelis atitiktų jo specifikaciją projektą.

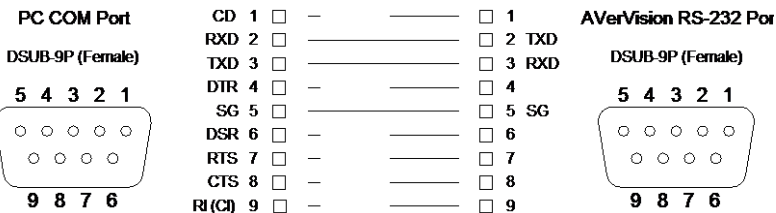

RS-232 perdavimo specifikacijos

- Pradžios bitas : 1 bitas
- Duomenų bitai : 8 bitai
- Stop bitas : 1 bitas
- Pariteto bitas : Nėra
- „X“ parametras : Nėra
- Bodų sparta (ryšio sparta) : 9 600 bps

RS-232 ryšio formatas

Įtaiso siuntimo kodas (1 baitas)	0x52	
Tipo kodas (1 baitas)	0x0B	0x0A
Duomenų ilgio kodas (1 baitas)	0x03	0x01
Duomenų kodas[0] (1 baitas)	RS-232 siuntimo komandų lentelė	RS-232 priėmimo komandų lentelė
Duomenų kodas[1] (1 baitas)	RS-232 siuntimo komandų lentelė	X
Duomenų kodas[2] (1 baitas)	RS-232 siuntimo komandų lentelė	X
Priėmimo įtaiso kodas (1 baitas)	0x53	
Kontrolinės sumos kodas (1 baitas)	RS-232 siuntimo komandų lentelė	RS-232 priėmimo komandų lentelė
Formatas	Siuntimo įrenginys + tipas + ilgis + domenys + duomenų priėmimas + kontrolinė suma	Siuntimo įrenginys + tipas + ilgis + domenys + duomenų priėmimas + kontrolinė suma
Pavyzdys	Įjungimo komanda: 0x52 + 0x0B + 0x03 + 0x01 + 0x01 + 0x00 + 0x53 + 0x5B	Priimti WB raudonąją vertę: 0x52 + 0x0A + 0x01+ 0x02+ 0x53 + 0x5A

RS-232 siuntimo komandų lentelė

Siuntimo formatas: 0x52 + 0x0B + 0x03 + duomenys [0] + duomenys [1] + duomenys [2] + 0x53 + kontrolinė suma*1

Priėmimo formatas: 0x53 + 0x00 + 0x02+ *2 + 0x00 + 0x52 + „ReChecksum“*4

Nenormalus priėmimo formatas: 0x53 + 0x00 + 0x01 + *3 + 0x52 + „ReChecksum“*5

xor: išskirtinis arba operatorius

1 : kontrolinė suma = 0x0B xor 0x03 xor duomenys [0] xor duomenys [1] xor duomenys [2] xor 0x53

*2 : sėkmingo priėmimo kontrolinis kodas: 0x0B (sėkmės komanda) , 0x03 (negaliojanti komanda)

*3 : nenormalaus priėmimo kontrolinis kodas: 0x01 (trikties tipas) , 0x02 (kontrolinės sumos triktis) , 0x04 (negaliojanti komanda)

*4 : „ReChecksum“ = 0x00 xor 0x02 xor *2 xor 0x00 xor 0x52

5 : „ReChecksum“ = 0x00 xor 0x01 xor *3 xor 0x52

*6 : budėjimo režimo maitinimo išjungimo priėmimo formatas: 0x51 + 0xFF + 0x01 + 0x0B + 0x51 + 0xA4

*7 : budėjimo režimo maitinimo įjungimo priėmimo formatas: 0x51 + 0x00 + 0x01 + 0x0B + 0x51 + 0x5B

Funkcija	Duomenys [0]	Duomenys [1]	Duomenys [2]	Kontrolinė suma
POWER OFF*6	0x01	0x00	0x00	0x5a
POWER ON*7	0x01	0x01	0x00	0x5b
CAMERA MODE	0x02	0x00	0x00	0x59
PLAYBACK MODE	0x03	0x00	0x00	0x58
PC-1 PASS THROUGH	0x04	0x00	0x00	0x5f
IMAGE CAPTURE TYPE: SINGLE	0x05	0x00	0x00	0x5e
IMAGE CAPTURE TYPE: CONTINUOUS	0x05	0x01	0x00	0x5f
CONT. CAPTURE INTERVAL +	0x06	0x00	0x00	0x5d
CONT. CAPTURE INTERVAL -	0x06	0x01	0x00	0x5c
NORMAL IMAGE CAPTURE	0x07	0x00	0x00	0x5c
3M/5M IMAGE CAPTURE	0x07	0x01	0x00	0x5d
TIMER START	0x08	0x00	0x00	0x53
TIMER PAUSE	0x08	0x01	0x00	0x52
TIMER STOP	0x08	0x02	0x00	0x51

Funkcija	Duomenys [0]	Duomenys [1]	Duomenys [2]	Kontrolinė suma
TIMER SET TIME	0x08	0x03	VALUE[1 ~ 120]	*1
PREVIEW MODE: SHARP	0x0A	0x00	0x00	0x51
PREVIEW MODE: GRAPHIC	0x0A	0x01	0x00	0x50
PREVIEW MODE: MOTION	0x0A	0x02	0x00	0x53
PREVIEW MODE: MICROSCOPE	0x0A	0x03	0x00	0x52
PREVIEW MODE: MACRO	0x0A	0x04	0x00	0x55
PREVIEW MODE: INFINITE	0x0A	0x05	0x00	0x54
PREVIEW MODE CAPTURE	0x0B	0x00	0x00	0x50
PLAYBACK DELETE	0x0C	0x00	0x00	0x57
PLAYBACK FULL SCREEN	0x0D	0x00	0x00	0x56
MIRROR OFF	0x0E	0x00	0x00	0x55
MIRROR ON	0x0E	0x01	0x00	0x54
ROTATE 0	0x0F	0x00	0x00	0x54
ROTATE 90	0x0F	0x01	0x00	0x55
ROTATE 180	0x0F	0x02	0x00	0x56
ROTATE 270	0x0F	0x03	0x00	0x57
EFFECT: COLOR	0x10	0x00	0x00	0x4b
EFFECT: B/W	0x10	0x01	0x00	0x4a
EFFECT: NEGATIVE	0x10	0x02	0x00	0x49
CONTRAST INCREASE	0x11	0x00	0x00	0x4a
CONTRAST DECREASE	0x11	0x01	0x00	0x4b
CONTRAST VALUE	0x11	0x02	VALUE[0 ~ 255]	*1
BRIGHTNESS INCREASE	0x12	0x00	0x00	0x49
BRIGHTNESS DECREASE	0x12	0x01	0x00	0x48
BRIGHTNESS VALUE	0x12	0x02	VALUE[0 ~ 63]	*1
EXPOSURE: AUTO	0x13	0x00	0x00	0x48
EXPOSURE: MANUAL	0x13	0x01	0x00	0x49
EXPOSURE MANUAL INCREASE	0x14	0x00	0x00	0x4f
EXPOSURE MANUAL DECREASE	0x14	0x01	0x00	0x4e

Funkcija	Duomenys [0]	Duomenys [1]	Duomenys [2]	Kontrolinė suma
WHITE BALANCE: AUTO	0x15	0x00	0x00	0x4e
WHITE BALANCE: MANUAL	0x15	0x01	0x00	0x4f
WHITE BALANCE BLUE INCREASE	0x16	0x00	0x00	0x4d
WHITE BALANCE BLUE DECREASE	0x16	0x01	0x00	0x4c
WHITE BALANCE RED INCREASE	0x17	0x00	0x00	0x4c
WHITE BALANCE RED DECREASE	0x17	0x01	0x00	0x4d
FLICKER: 50Hz	0x18	0x00	0x00	0x43
FLICKER: 60Hz	0x18	0x01	0x00	0x42
SPOTLIGHT: OFF	0x19	0x00	0x00	0x42
SPOTLIGHT: ON	0x19	0x01	0x00	0x43
SPOTLIGHT SHADE: 0% DARK	0x1A	0x00	0x00	0x41
SPOTLIGHT SHADE: 50% DARK	0x1A	0x01	0x00	0x40
SPOTLIGHT SHADE: 100% DARK	0x1A	0x02	0x00	0x43
SPOTLIGHT COLOR: RED	0x1B	0x00	0x00	0x40
SPOTLIGHT COLOR: GREEN	0x1B	0x01	0x00	0x41
SPOTLIGHT COLOR: BLUE	0x1B	0x02	0x00	0x42
SPOTLIGHT RESIZE	0x1C	0x00	0x00	0x47
VISOR: OFF	0x1D	0x00	0x00	0x46
VISOR: ON	0x1D	0x01	0x00	0x47
VISOR SHADE: 50% DARK	0x1E	0x00	0x00	0x45
VISOR SHADE: 100% DARK	0x1E	0x01	0x00	0x44
PIP: OFF	0x1F	0x00	0x00	0x44
PIP: ON	0x1F	0x01	0x00	0x45
PIP POSITION: BOTTOM LEFT	0x20	0x00	0x00	0x7b
PIP POSITION: TOP LEFT	0x20	0x01	0x00	0x7a
PIP POSITION: TOP RIGHT	0x20	0x02	0x00	0x79
PIP POSITION: BOTTOM RIGHT	0x20	0x03	0x00	0x78
SPLITSCREEN: OFF	0x21	0x00	0x00	0x7a
SPLITSCREEN: ON	0x21	0x01	0x00	0x7b
SPLITSCREEN DIR: UPPER SCREEN	0x22	0x00	0x00	0x79

Funkcija	Duomenys [0]	Duomenys [1]	Duomenys [2]	Kontrolinė suma
SPLITSCREEN DIR: LOWER SCREEN	0x22	0x01	0x00	0x78
SPLITSCREEN DIR: LEFT SCREEN	0x22	0x02	0x00	0x7b
SPLITSCREEN DIR: RIGHT SCREEN	0x22	0x03	0x00	0x7a
RECORDING: OFF	0x23	0x00	0x00	0x78
RECORDING: ON	0x23	0x01	0x00	0x79
MOVIE FAST REWIND	0x25	0x00	0x00	0x7e
MOVIE FAST FORWARD	0x25	0x01	0x00	0x7f
MOVIE VOL INC	0x26	0x00	0x00	0x7d
MOVIE VOL DEC	0x26	0x01	0x00	0x7c
STORAGE: EMBEDDED	0x28	0x00	0x00	0x73
STORAGE: SD CARD	0x28	0x01	0x00	0x72
STORAGE: THUMB DRIVE	0x28	0x02	0x00	0x71
FORMAT: EMBEDDED	0x29	0x00	0x00	0x72
FORMAT: SD CARD	0x29	0x01	0x00	0x73
FORMAT: THUMB DRIVE	0x29	0x02	0x00	0x70
OUTPUT RESOLUTION: 1024x768	0x2F	0x01	0x00	0x75
OUTPUT RESOLUTION: 1280x720	0x2F	0x02	0x00	0x76
OUTPUT RESOLUTION: 1920x1080	0x2F	0x03	0x00	0x77
OUTPUT RESOLUTION: 1280x1024	0x2F	0x04	0x00	0x70
OUTPUT RESOLUTION: 1600x1200	0x2F	0x05	0x00	0x71
OUTPUT RESOLUTION: 1280x800	0x2F	0x05	0x00	0x72
USB CONNECT: USB CAMERA	0x30	0x00	0x00	0x6b
USB CONNECT: MASS STORAGE	0x30	0x01	0x00	0x6a
BACKUP TO SD CARD	0x31	0x00	0x00	0x6a
BACKUP TO THUMBDRIVE	0x31	0x01	0x00	0x6b
PROFILE SAVE: PROFILE 1	0x32	0x00	0x00	0x69
PROFILE SAVE: PROFILE 2	0x32	0x01	0x00	0x68
PROFILE SAVE: PROFILE 3	0x32	0x02	0x00	0x6B
PROFILE RECALL: PROFILE 1	0x33	0x00	0x00	0x68
PROFILE RECALL: PROFILE 2	0x33	0x01	0x00	0x69

Funkcija	Duomenys [0]	Duomenys [1]	Duomenys [2]	Kontrolinė suma
PROFILE RECALL: PROFILE 3	0x33	0x02	0x00	0x6a
SLIDESHOW: OFF	0x34	0x00	0x00	0x6f
SLIDESHOW: ON	0x34	0x01	0x00	0x6e
SLIDESHOW EFFECT: EFFECT 0	0x35	0x00	0x00	0x6e
SLIDESHOW EFFECT: EFFECT 1	0x35	0x01	0x00	0x6f
SLIDESHOW EFFECT: EFFECT 2	0x35	0x02	0x00	0x6c
SLIDESHOW EFFECT: EFFECT 3	0x35	0x03	0x00	0x6d
SLIDESHOW EFFECT: EFFECT 4	0x35	0x04	0x00	0x6a
SLIDESHOW EFFECT: EFFECT 5	0x35	0x05	0x00	0x6b
AUTO IMAGE:OFF	0x36	0x00	0x00	0x6d
AUTO IMAGE:ON	0x36	0x01	0x00	0x6c
CAPTURE QUALITY: NORMAL	0x37	0x00	0x00	0x6c
CAPTURE QUALITY: HIGH	0x37	0x01	0x00	0x6d
CAPTURE QUALITY: FINEST	0x37	0x02	0x00	0x6e
AUTO FOCUS	0x40	0x00	0x00	0x1b
MENU	0x41	0x00	0x00	0x1a
ARROW - DOWN	0x42	0x00	0x00	0x19
ARROW - UP	0x42	0x01	0x00	0x18
ARROW - LEFT	0x42	0x02	0x00	0x1b
ARROW - RIGHT	0x42	0x03	0x00	0x1a
ENTER	0x43	0x00	0x00	0x18
FREEZE	0x44	0x00	0x00	0x1f
DEFAULT	0x45	0x00	0x00	0x1e
ZOOM -	0x46	0x00	0x00	0x1d
ZOOM +	0x46	0x01	0x00	0x1c
ZOOM RESET	0x47	0x00	0x00	0x1c
NEAR	0x48	0x00	0x00	0x13
FAR	0x48	0x01	0x00	0x12
LAMP OFF	0x49	0x00	0x00	0x12
LAMP ON	0x49	0x01	0x00	0x13

RS-232 priėmimo komandų lentelė

Siuntimo formatas: 0x52 + 0x0A + 0x01 + duomenys [0] + 0x53 + kontrolinė suma

Priėmimo formatas: 0x53 + 0x0C + 0x01 + pakartotini duomenys [0] + 0x53 + pakartotinė kontrolinė suma

xor: išskirtinis arba operatorius

*1 : pakartotinė kontrolinė suma = 0x0C xor 0x01 xor pakartotiniai duomenys [0] xor 0x52

*2 : maitinimo išjungimo būsenos priėmimo formato gavimas: 0x51 + 0xFF + 0x01 + 0x0A + 0x51 + 0xA5

Funkcija	Duomenys [0]	Kontrolinė sumos kodas	Pakartotiniai duomenys [0]
RED VALUE	0x02	0x5A	VALUE[0 ~ 255]
BLUE VALUE	0x03	0x5B	VALUE[0 ~ 255]
POWER STATUS	0x04	0x5C	OFF *2 1: ON
LAMP STATUS	0x05	0x5D	0 : OFF 1: ON
DISPLAY STATUS	0x06	0x5E	0: CAMERA MODE 1: PLAYBACK MODE 2: PC-1 PASS THROUGH
VIDEO OUTPUT STATUS	0x07	0x5F	0: VGA 1: TV
FREEZE STATUS	0x08	0x50	0 : OFF 1: ON
BRIGHTNESS VALUE	0x0A	0x52	VALUE[0 ~ 63]
CONTRAST VALUE	0x0B	0x53	VALUE[0 ~ 255]

Trikčių šalinimas

Šiame skyriuje pateikiama daug naudingų patarimų, kaip išspręsti bendrąsias problemas naudojantis „AVerVision F50HD“.

Pateikties ekrane nerodomas vaizdas.

1. Dar kartą patikrinkite jungtis (kaip parodyta šiame vadove).
2. Patikrinkite vaizdavimo įrenginio jungiklį.
3. Patikrinkite, ar tinkamai parinkta vaizdavimo įrenginio nuostata.
4. Jei pateiktį transliuojate iš nešiojamojo ar stalinio kompiuterio per vaizdavimo įrenginį, patikrinkite kabelio jungtį tarp kompiuterio RGB (VGA) išvado ir „AVerVision F50HD“ RGB įvado. Užtikrinkite, kad „AVerVision F50HD“ veiktų kompiuterio režimu.

Nustačiau „AVerVision F50HD“ ir patikrinau visas jungtis, kaip nurodyta vadove, tačiau pageidaujame pateikties ekrane nepavyksta parodyti vaizdo.

1. Prijungus maitinimą, prietaisas ima veikti budėjimo režimu. Paspauskite maitinimo mygtuką, kad jį įjungtumėte.
2. Jei jūsų vaizdavimo įrenginys yra televizorius ar kitas analoginis prietaisas, būtinai nustatykite TV- RGB jungiklį į padėtį „TV“.

Iškraipytas pateikties ekranas arba vaizdas neryškus.

1. Atstatykite gamyklines numatytąsias visų nuostatų vertes. Paspauskite **MENU** (menu), pereikite į SYSTEM (sistema) > Default (numatytosios) ir ekraniniame meniu pasirinkite YES (taip).
2. Jei įmanoma, šviesumo ir kontrasto meniu funkcijomis sumažinkite iškraipymus.
3. Jei nustatysite, kad vaizdas yra neryškus ar nesufokusuotas, valdymo skydelyje arba nuotolinio valdymo pultelyje paspauskite mygtuką **Auto Focus** (automatinis fokusavimas).

Pateikties ekrane nerodomas kompiuterio signalas.

1. Patikrinkite visas kabelių jungtis tarp vaizdavimo įrenginio, „AVerVision F50HD“ ir kompiuterio.
2. Pirmiausia prijunkite kompiuterį prie „AVerVision F50HD“ ir tada įjunkite kompiuterio maitinimą.
3. Nešiojamajame kompiuteryje pakartotinai spaudinėjant FN+F5, persijungiama tarp ekrano režimų ir pateikties ekrane pasirodo kompiuterio transliuojamas vaizdas. Jei komanda kitokia, žr. savo nešiojamojo kompiuterio vadovą.

Persijungus iš kameros į kompiuterio režimą, pateikties ekrane nerodomas tikslus mano stalinio ar nešiojamojo kompiuterio darbalaukio vaizdas.

1. Nueikite prie savo stalinio ar nešiojamojo kompiuterio, nustatykite pelę laisvoje darbalaukio vietoje, spustelėkite dešinįjį pelės klavišą, meniu pasirinkite „Properties“ (ypatybės), nurodykite kortelę „Setting“ (nustatymas), spustelėkite antrą monitorių ir pažymėkite varnelę „Extend my Windows desktop onto this monitor“ (išplėsti „Windows“ darbalaukį į šį monitorių).
2. Tada dar kartą grįžkite prie stalinio ar nešiojamojo kompiuterio, nustatykite pelę laisvame darbalaukio plote ir vėl spustelėkite dešinįjį klavišą.
3. Šį kartą pasirinkite „Graphics Options“ (grafikos parinktys), tada nurodykite „Output To“ (išvesti į), pasirinkite „Intel® Dual Display Clone“ (Intel dvigubo ekrano klonas) ir pasirinkite „Monitor + Notebook“ (monitorius ir nešiojamasis kompiuteris).
4. Atlikus šiuos veiksmus, staliniame arba nešiojamajame kompiuteryje turi matytis toks pat vaizdas kaip ir pateikties ekrane.

„AVerVision F50HD“ nepavyksta aptikti prijungto USB „Flash“ atmintuko.

Užtikrinkite, kad USB „Flash“ atmintuko jungiklis būtų nustatytas į padėtį  ir patikrinkite, ar USB „Flash“ atmintukas tinkamai prijungtas.

Ribota garantija

Laikotarpį, prasidedantį šio gaminio pirkimo datą ir besitęsiantį garantinės kortelės temoje „**Įsigyto AVer gaminio garantinis laikotarpis**“ nurodytą laiką „AVer Information Inc.“ („AVer“) garantuoja, kad įsigytas gaminys („Gaminys“) iš esmės atitinka „AVer“ gaminio dokumentacijoje nurodytus kriterijus, o normaliai naudojant jis ir jo komponentai neturės gamybinių ar medžiaginių defektų. Šioje sutartyje „Jūs“ reiškia asmenį ar įmonę, kurios vardu naudojate ar įrengiate gaminį (kur tinka). Ribota garantija taikoma tik Jums, t. y. pirmajam pirkėjui. Išskyrus tai, kas paminėta pirmiau, Gaminys yra pateikiamas pagal principą „KAIP YRA“. „AVer“ jokia būdu Jums nesuteikia garantijos, kad jūs galėsite sklandžiai ir be jokių problemų naudotis Gaminiumi arba Gaminys tiks jūsų numatytoms naudojimo paskirtims. Jūsų vienintelė gynybos priemonė ir visa „AVer“ atsakomybė pagal šią pastraipą apsiriboja („AVer“ nuožiūra) „AVer“ pareiga suremontuoti arba pakeisti Gaminį tokiu pačiu arba analogišku gaminiumi. Ši garantija nėra taikoma (a) Gaminiumi, jei nesimato jo serijos numerio, jis buvo modifikuotas ar pašalintas, taip pat – su šiuo gaminiumi naudojamoms (b) kartoninėms, kitokių medžiagų dėžėms, maitinimo elementams, spintoms, juostoms ar priedams. Ši garantija netaikoma Gaminiumi, jei jis buvo pažeistas, sugedo ar suprastėjo jo kokybė dėl (a) nelaimingo atsitikimo, netinkamo naudojimo, gadinimo, nerūpestingumo, gaisro, vandens poveikio, žaibo ar kito gamtos reiškinio, naudojimo komerciniais ar pramoniniais tikslais, neleistino modifikavimo ar su Gaminiumi pateiktų instrukcijų nesilaikymo, (b) atidavimo aptarnauti ne gamintojo atstovui, (c) esant bet kokiems transportavimo pažeidimams (tokios pretenzijos turi būti perduodamos vežėjui) arba (d) bet kokių kitų priežasčių, kurios nėra susijusios su Gaminio defektu. Suremontuoto arba pakeisto Gaminio garantinis laikotarpis negali viršyti (a) pradinio Garantinio laikotarpio arba (b) trisdešimt dienų laikotarpio nuo suremontuoto arba pakeisto gaminio pristatymo datos.

Garantiniai apribojimai

„AVer“ neteikia jokių garantijų jokioms trečiosioms šalims. Jūs esate atsakingi už bet kokias pretenzijas, žalą, susitarimus, išlaidas, mokesčius advokatams ir kt. dėl Jums pateiktų pretenzijų Jums naudojant ar netinkamai naudojant Gaminį. Ši garantija taikoma tik tuo atveju, jei Gaminys yra įrengiamas, eksploatuojamas, prižiūrimas ir naudojamas pagal „AVer“ specifikacijas. Garantija nėra išplečiama trikties atveju, jei tokia triktis nutinka dėl (i) nelaimingo atsitikimo, neįprastos fizinės, elektros ar elektromagnetinės apkrovos, nerūpestingumo ar netinkamo naudojimo, (ii) elektros įtampos svyravimo, neatitinkančio „AVer“ specifikacijų, (iii) Gaminio naudojimo su bet kokiais priedais ar papildiniais, kurie buvo pateikti ne „AVer“ ar jos įgaliotų agentų arba (iv) jei Gaminio įrengimo, modifikavimo ar remonto darbus atlieka ne „AVer“ ar jos įgalioti agentai.

Garantijos paneigimas

Išskyrus čia išskirtinai pateiktus atvejus ir iki maksimalaus įstatymų numatyto laikotarpio „aver“ atsisako bet kokios kitos aiškiai išreikštos, numanomos, įstatymų numatomos ar kitokios garantijos gaminiumi, įskaitant (tačiau neapsiribojant) patenkinamos kokybės, naudojimo paskirties ar praktiškumo, taip pat – numanomas parduodamumo, tikimo konkrečiai paskirčiai ar trečiųjų šalių teisių nepažeidimo garantijas.

Atsakomybės apribojimas

„AVer“ jokia atveju nebus atsakinga už netiesioginę, atsitiktinę, specialiąją, pavyzdinę, baudžiamąją ar pasekminę bet kokio pobūdžio žalą, įskaitant (tačiau neapsiribojant) pelno, duomenų, pajamų, produkcijos, naudojimo galimybių praradimą, verslo veiklos nutraukimą, būtinybę apsirūpinti pakaitinėmis prekėmis ar paslaugomis dėl šios ribotos garantijos ar su ja susijusių reikalų, taip pat – bet kokių gaminų naudojimo ar charakteristikų, nepriklausomai nuo to, ar tai yra grindžiama kokia nors sutartimi ar įvykiu dėl bet kokio sutarties pažeidimo, įskaitant nerūpestingumą ar bet kokią kitą teisinę teoriją, net jei „aver“ buvo pranešta apie tokios žalos galimybę. „aver“ bendra suminė atsakomybė už bet kokio pobūdžio žalą (nepriklausomai nuo veiksmo formos) jokia būdu neturi viršyti jūsų „aver“ už konkretų gaminį, kuriuo grindžiama atsakomybė, sumokėtos sumos.

Taikoma teisė ir Jūsų teisės

Ši garantija Jums suteikia specifinių teisių. Jūs taip pat galite turėti papildomų teisių, kurias Jums gali būti numatę valstijos įstatymai. Šios teisės priklauso nuo konkrečios valstijos.



Informacijos apie garantinį laikotarpį rasite garantinėje kortelėje.
