

# **AVerVision F50HD**

## **Instrukcja obsługi**



## Oświadczenie FCC (Klasa A)



UWAGA: To urządzenie zostało przetestowane i uznane za zgodne z ograniczeniami przewidzianymi dla urządzeń cyfrowych klasy A, zgodnie z Częścią 15 przepisów FCC.

Spełnienie tych wymagań zapewni należyłą ochronę przed szkodliwymi zakłóceniami podczas eksploatacji w środowisku mieszkalnym. Urządzenie to wytwarza, używa i emituje fale elektromagnetyczne o częstotliwości radiowej i w przypadku, gdy nie zostało zainstalowane i nie jest używane zgodnie ze wskazówkami producenta, może powodować zakłócenia komunikacji radiowej. Nie ma jednak gwarancji, iż podobne zakłócenia nie wystąpią w przypadku konkretnej instalacji. Jeśli urządzenie powoduje zakłócenia w odbiorze radiowo-telewizyjnym, co można ustalić poprzez włączenie i wyłączenie urządzenia, zaleca się, aby Użytkownik podjął próbę wyeliminowania zakłóceń poprzez:

- zmianę położenia lub przeniesienie anteny odbiorczej,
- zwiększenie odległości pomiędzy urządzeniem a odbiornikiem, którego praca jest zakłócana,
- podłączenie urządzenia do gniazda sieciowego, znajdującego się w obwodzie innym niż ten, do którego podłączony jest odbiornik radiowo-telewizyjny .
- zwrócenie się o pomoc do sprzedawcy urządzenia lub doświadczonego technika radiowo-telewizyjnego.

## Urządzenie informatyczne klasy A:

Jako urządzenie informatyczne klasy A, wizualizer należy do grupy pozostałych urządzeń informatycznych spełniających ograniczenia obowiązujące dla klasy A, lecz nie dla klasy B. Nie powoduje to ograniczeń w sprzedaży urządzenia, należy jednak zawrzeć w jego instrukcji obsługi następujące ostrzeżenie:

**Ostrzeżenie:** to jest produkt klasy A. W warunkach domowych może on powodować zakłócenia radiowe, co może wymagać od użytkownika podjęcia odpowiednich działań mających na celu ich zniwelowanie.

## Klasa A CE (dyrektywa EMC)



Niniejszym potwierdza się zgodność produktu, którego dotyczy ta instrukcja, z wymogami określonymi w dyrektywach Rady dotyczących zbliżenia przepisów Państw Członkowskich związanych ze zgodnością elektromagnetyczną 2004/108/EWG.

**Ostrzeżenie:** to jest produkt klasy A. W warunkach domowych może on powodować zakłócenia radiowe, co może wymagać od użytkownika podjęcia odpowiednich działań mających na celu ich zniwelowanie.

## OŚWIADCZENIE O OGRANICZENIU ODPOWIEDZIALNOŚCI

Treść niniejszej dokumentacji, jej jakość, użyteczność, przydatność handlowa ani przydatność do określonych celów nie jest objęta jakimikolwiek gwarancjami, wyrażonymi wprost ani domniemanymi. Informacje zawarte w niniejszej dokumentacji zostały rzetelnie sprawdzone; producent nie ponosi jednak odpowiedzialności za ewentualne nieścisłości. Producent zastrzega sobie prawo do modyfikacji informacji zawartych w niniejszym dokumencie bez uprzedniego powiadomienia.

AVer nie ponosi jakiegokolwiek odpowiedzialności za bezpośrednie lub pośrednie, przypadkowe lub celowe szkody powstałe w wyniku użycia lub niemożności użycia niniejszego produktu lub dołączonej do niego dokumentacji, nawet w przypadku, gdy producent został uprzednio poinformowany o możliwości wystąpienia takich szkód.

## ZNAKI TOWAROWE

AVerVision jest zastrzeżonym znakiem towarowym należącym do AVer Information Inc. IBM PC jest zastrzeżonym znakiem towarowym należącym do International Business Machines Corporation. Macintosh jest zastrzeżonym znakiem towarowym należącym do Apple Computer, Inc. Microsoft jest zastrzeżonym znakiem towarowym, a Windows jest znakiem towarowym należącym do Microsoft Corporation. Wszystkie pozostałe nazwy produktów oraz nazwy przedsiębiorstw zostały wymienione w niniejszym dokumencie wyłącznie w celu identyfikacji i wyjaśnienia i są zarejestrowanymi przez swoich właścicieli znakami towarowymi.

## PRAWA AUTORSKIE

Copyright © 2014 AVer Information Inc. Wszystkie prawa zastrzeżone. Zabrania się kopiowania, przesyłania, przepisywania, przechowywania w systemie informatycznym i tłumaczenia na jakikolwiek język jakiegokolwiek części niniejszej publikacji w jakiegokolwiek formie i w jakikolwiek sposób bez pisemnej zgody firmy AVer Information Inc.



SYMBOL PRZEKREŚLONEGO POJEMNIKA NA ŚMIECI OZNACZA, ŻE TEGO PRODUKTU NIE WOLNO WYRZUCAĆ DO POJEMNIKÓW PRZEZNACZONYCH NA ZWYKŁE ODPADY DOMOWE. W CELU POZBYCIA SIĘ URZĄDZENIA NALEŻY PRZEKAZAĆ JE WYZNACZONEMU PUNKTOWI ZBIÓRKI URZĄDZEŃ ELEKTRONICZNYCH I ELEKTRYCZNYCH. WIĘCEJ INFORMACJI NA TEMAT PRAWIDŁOWEJ UTYLIZACJI OPISYWANEGO TU SPRZĘTU MOŻNA UZYSKAĆ OD LOKALNEGO DOSTAWCY USŁUG UTYLIZACJI ODPADÓW LUB W SKLEPIE, W KTÓRYM ZAKUPIONO URZĄDZENIE.

### **Informacje Bezpieczeństwa Zdalnego Sterowania Baterii**

- Baterie należy przechowywać w chłodnym i suchym miejscu.
- Nie należy wyrzucać zużytych baterii do zwykłych śmieci. Należy je odnieść do specjalnych punktów utylizacji lub zwrócić do sklepu, jeśli przyjmuje.
- Jeśli baterie mają być nieużywane przez dłuższy czas, należy je wyjąć. Wyciek z baterii i korozja mogą uszkodzić pilota zdalnego sterowania. Baterie przechowywać w bezpiecznym miejscu.
- Nie należy mieszać i używać starych i nowych baterii.
- Nie należy też mieszać i użyczyć różnych typów baterii: alkalicznych, standardowych (węglowo-cynkowych) lub akumulatorów (niklowo-kadmowych).
- Nie wrzucać baterii do ognia.
- Nie próbować zwierać biegunów baterii.

# Spis treści

<b>Zawartość zestawu .....</b>	<b>1</b>
<b>Akcesoria opcjonalne.....</b>	<b>1</b>
<b>Zapoznaj się z AVerVision F50HD.....</b>	<b>2</b>
Prawy Panel .....	3
Tylny Panel .....	3
Lewy Panel.....	4
Panel sterowania.....	5
Pilot .....	7
<b>Podłączanie wizualizera .....</b>	<b>11</b>
Zmiana ustawień przełącznika TV-RGB .....	11
Podłącz do monitora lub projektora LCD/DLP .....	11
Podłącz do monitora lub projektor LCD/DLP z interfejsem HDMI .....	12
Podłączenie do TV .....	12
Podłączanie zasilacza .....	13
Podłączenie do komputera .....	13
Podłączanie do komputera poprzez USB .....	14
Podłączenie komputera do interfejsu wejścia HDMI.....	15
Podłączanie zewnętrznego mikrofonu .....	15
Podłączanie wzmacniającego głośnika .....	16
Podłączanie mikroskopu .....	16
<b>Konfigurowanie wizualizera AVerVision F50HD.....</b>	<b>18</b>
Przechowywanie i obchodzenie się z urządzeniem.....	18
Obszar filmowania.....	19
Górne światło .....	20
Czujnik podczerwieni.....	20
Mocowanie F50HD na płaskiej powierzchni .....	21
Arkusz antyrefleksyjny.....	21
Zapisywanie w pamięci zewnętrznej .....	22
Włóż kartę SD.....	22
Włóż napęd USB Flash .....	22
<b>MENU OSD.....</b>	<b>23</b>
Przemieszczanie się po Menu i Podmenu.....	24
Obraz .....	24
Jasność .....	24
Kontrast .....	24
Tryb .....	25
Efekty .....	25
Lustro .....	25

Zaawansowane .....	25
Auto-obraz .....	26
Ekspozycja .....	26
W.Balance (Balans Bieli) .....	26
Ostrość .....	26
Presentation (Prezentacja) .....	27
Reflektor .....	27
Maskowanie .....	28
PIP .....	28
Podziel Ekran .....	29
Odliczanie .....	29
Ustawienie .....	29
Rejestruj .....	29
Resolution (Rozdzielczość) .....	29
Jakość .....	30
Typ .....	30
Interwał .....	30
Nośnik .....	30
Formatuj .....	30
USB do PC .....	31
Migotanie .....	31
System .....	31
Język .....	31
Wyświetlacz .....	31
Kopia zapas .....	32
Zapisz ustaw. (Zachowaj ustawienia) .....	32
Załaduj ustaw. (Przywróć ustawienia) .....	32
Informacja .....	32
Domyślne .....	32
Playback (Odtwarzanie) .....	33
Pokaz Slajdów .....	33
Interwał .....	33
Efekty .....	33
Bieżący nośnik (Stan Pamięci) .....	33
Usuń wsz. .....	33
Annotation [Adnotacja] .....	34
Podłączanie myszy USB .....	34
Używanie adnotacji .....	35
<b>Transfer zarejestrowanych zdjęć/wideo do komputera .....</b>	<b>36</b>
<b>Dane techniczne .....</b>	<b>36</b>
Obraz .....	36
Optyka .....	36

Zasilanie .....	37
Oświetlenie .....	37
Wejścia/wyjścia .....	37
Rozmiary .....	37
Pamięć zewnętrzna .....	37
<b>Użycie interfejsu RS-232 .....</b>	<b>38</b>
Podłącz do RS-232 komputera .....	38
Specyfikacje kabla RS-232 .....	39
Specyfikacje transmisji RS-232 .....	39
RS-232 Communication Format .....	39
Tabela komend RS-232 .....	40
Uzyskaj tabelę komend RS-232 .....	45
<b>Rozwiązywanie problemów .....</b>	<b>46</b>
<b>Obraz nie jest wyświetlany na ekranie. ....</b>	<b>46</b>
<b>Ograniczona gwarancja .....</b>	<b>47</b>
<b>Ograniczenia Gwarancji .....</b>	<b>47</b>
<b>Zrzeczenie się odpowiedzialności gwarancyjnej .....</b>	<b>47</b>
<b>Ograniczenie odpowiedzialności .....</b>	<b>48</b>
<b>Obowiązujące prawo i prawa nabywcy .....</b>	<b>48</b>

## Zawartość zestawu

Upewnij się, że następujące detale znajdują się w pakiecie.

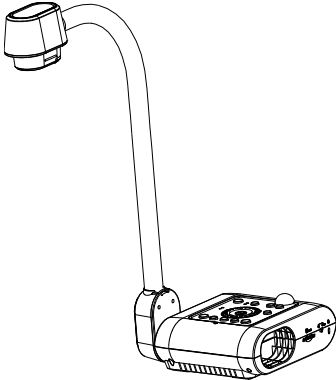

AVerVision F50HD



Kabel RS-232/CVBS

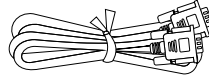

Kabel RGB

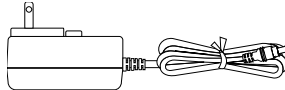

Zasilacz sieciowy (12V, 2A)

\* Zasilacz sieciowy różni się w zależności od standardów gniazd sieciowych krajów sprzedaży produktu.

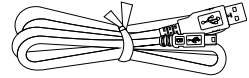

Kabel USB

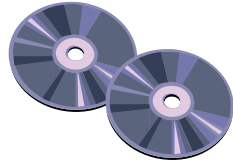

Płyta CD z oprogramowaniem i instrukcją



Pilot

(w zestawie komplet baterii)

## Akcesoria opcjonalne



Torba przenośna

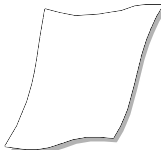

Arkusz antyrefleksyjny



Uchwyt mikroskopu



Złączka gumowa 28mm



Złączka gumowa 34mm

## Zapoznaj się z AVerVision F50HD

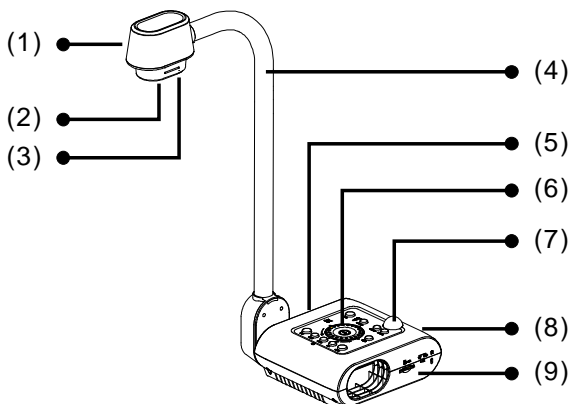

(fig. 1.1)

Nazwa	Funkcja
(1) Głowica kamery	Zawiera czujnik kamery.
(2) Głowica kamery	Skupia obraz w kamerze.
(3) LED light	Dostarcza światła, aby poprawić warunki oświetlenia.
(4) Dźwignia elastyczna	Zapewnia regulację podglądu.
(5) Lewy panel	Podłączenia wejść/wyjść zewnętrznego wyświetlacza HDMI, mikrofonu, głośnika, napędu USB flash/myszy USB oraz przełącznika USB.
(6) Panel sterowania	Łatwy dostęp do różnych funkcji.
(7) Czujnik podczerwieni	Przyjmuje komendy od pilota.
(8) Tylny panel	Podłączenia zasilania, komputera, RGB/RCA zewnętrznego monitora, RS-232 i USB do PC.
(9) Prawy panel	Podłączenia futerału głowicy, karty SD, przełącznika wyjściowego monitora TV-RGB, oraz antywłamaniowa blokada, porównywalna z blokadą Kensington.

## Prawy Panel

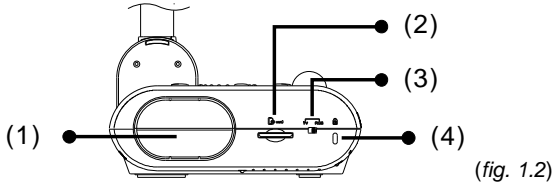

Nazwa	Funkcja
(1) Futerał kamery	Do przechowywania głowicy kamery
(2) Kieszon na kartę SD	Włóż kartę SD naklejką skierowaną do góry.
(3) Przełącznik TV-RGB	Przełącznik TV do wyprowadzenia wyświetlenia wideo RCA (poprzez adapter RS232/CVBS) do RGB OUT oraz HDMI OUT.
(4) Kieszon antywłamaniowa	Podłącz blokadę kompatybilną z blokadą Kensington lub urządzenie antywłamaniowe.

## Tylny Panel

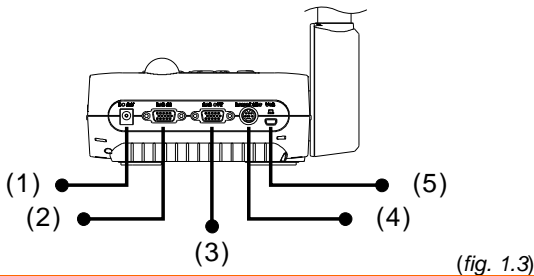

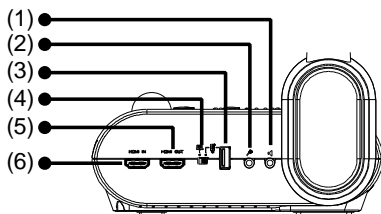

Nazwa	Funkcja
(1) DC12V	Służy do podłączenia zasilacza.
(2) Wejście RGB	Dostarcza sygnał z komputera lub innych źródeł i następnie przekazuje go tylko do portu RGB OUT. Podłącz ten port do portu wyjścia RGB/VGA komputera.
(3) Wyjście RGB	Podłącz AVerVision F50HD do jakiegokolwiek monitora przy pomocy kabla RGB.
(4) Port RS-232/CVBS	Łączy dostarczony kabel RS-232/CVBS. Jack RCA wysyła sygnał wideo z kamery do TV lub urządzenia wideo. Jack RS-232 używany jest do podłączenia komputera przez port seryjny z jakimkolwiek panelem sterowania lub sterowaniem centralnym, jeśli zachodzi potrzeba.
(5) Port Mini USB	Podłącz kablem USB do portu komputera USB i używaj kamery AVerVision F50HD jako kamery USB lub przenieś zrobione zdjęcia /filmy wideo z pamięci kamery do komputera.

## Lewy Panel



(fig. 1.4)

Nazwa	Funkcja
(1) Gniazdo słuchawek	Łączy z głośnikiem wzmacniającym lub słuchawkami, aby odtwarzać nagrane audio i wideoklipy.
(2) Gniazdo mikrofonu	Łączy wtyczkę mikrofonu 3.5mm. Mikrofon wbudowany jest wtedy wyłączany, kiedy mikrofon zewnętrzny jest podłączony do tego portu.
(3) Port USB	Włóż napęd USB flash i zapisz obrazy/filmy bezpośrednio z USB flash lub użyj myszy USB do adnotacji.
(4) Przełącznik USB	Przełącza na  na nagrywanie audio wideo bezpośrednio na napęd USB flash lub umożliwia użycie myszy USB do adnotacji  przy podłączeniach AVerVision F50HD do komputera przy użyciu kabla USB i tylnego portu USB.
(5) Port wyjścia HDMI	Wyprowadź sygnał wideo z głównego systemu monitora LCD lub projektora LCD/DLP z interfejsem HDMI za pomocą kabla HDMI.
(6) Port wyjścia HDMI	Podłącz zewnętrzne źródło HDMI jako wejście do tego portu

## Panel sterowania

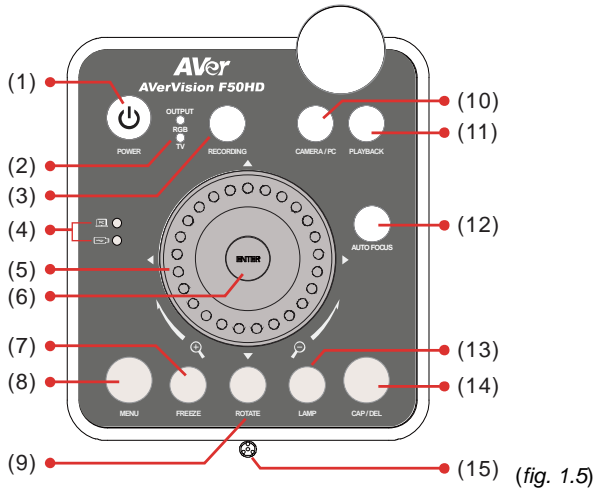

Nazwa	Funkcja
(1) POWER	Włącza urządzenie/przełącza w stan czuwania.
(2) OUTPUT LED	Zaznaczy wybór TV-RGB switch, aby wskazać z którego portu wysyłany jest sygnał wideo. <ul style="list-style-type: none"> <li>TV oznacza, że sygnał wideo jest wysyłany poprzez połączenie portu RS232/CVBS i złącze RCA.</li> <li>RGB oznacza, że sygnał wideo jest wysyłany poprzez porty wyjść RGB OUT and HDMI OUT.</li> </ul>
(3) RECORDING	Uruchom/zatrzymaj nagranie audio i wideo. Nagrania audio i wideo można zapisać tylko na karcie SD lub w napędzie USB Flash. Patrz <a href="#">Zapis w pamięci zewnętrznej</a> .
(4) USB Switch LED	Wskazuje wybór przełącznika USB switch aby pokazać, który port USB jest aktywowany. <ul style="list-style-type: none"> <li> pozwala na użycie kamery AVerVision F50HD jako kamery USB lub przekazanie zdjęć/filmów z pamięci kamery do komputera.</li> <li> pozwala na zapis zdjęć/filmów w napędzie USB flash lub użyciu myszy USB do adnotacji.</li> </ul>
(5) Shuttle Wheel	<ul style="list-style-type: none"> <li>- Aby zwiększyć czas migawki, przekręć pokrętłem w prawo lub w lewo, aby zmniejszyć. Tylko, kiedy kamera jest w trybie Playback. Po osiągnięciu maksymalnej wartości ok 8X, nadal można używać AVERZOOMu aż do 1.25X i 20X zoomu cyfrowego.</li> <li>- Wciśnij pokrętło migawki , , , &amp;  aby rozszerzyć obraz w trybie zoom, dokonać wyboru z pośród 16 reprezentacji lub przejść do następnego lub poprzedniego pojedynczego pełnoekranowego podglądu w trybie Playbacku, lub dokonać wyboru lub regulacji w głównym menu OSD i jego podmenu (odnośnie więcej szczegółów patrz funkcje menu).</li> </ul>



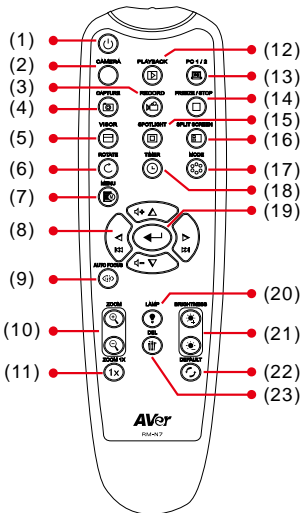

Nazwa	Funkcja
(5) Shuttle Wheel	<ul style="list-style-type: none"> <li>- Aby zwiększyć i zmniejszyć głośność odtwarzania użyj ▲▼.</li> <li>- Aby przewinąć wideo do przodu lub powrotem użyj ◀▶.</li> <li>- Przenoszą obramowanie Reflektor oraz powłokę ekranu Maskowanie.</li> </ul>
(6) 	<ul style="list-style-type: none"> <li>- W trybie odtwarzania (Playback) wybiera bieżące zdjęcie; służy też do wybierania aktualnie wyróżnionego polecenia menu ekranowego.</li> <li>- Uruchamia/ zatrzymuje odtwarzanie wideo.</li> </ul>
(7) FREEZE	<ul style="list-style-type: none"> <li>- Zatrzymuje i ponawia wyświetlanie obrazu w trybie kamery.</li> <li>- Zatrzymuje odtwarzanie audio wideo w trybie odtwarzania.</li> </ul>
(8) MENU	Otwiera i wychodzi z menu OSD.
(9) ROTATE	Obraca obraz co 90°, tylko w trybie kamery.
(10) CAMERA / PC	Przełącza sygnał wideo pomiędzy kamerą a komputerem z portem RGB IN.
(11) PLAYBACK	Wyświetla i odtwarza zdjęcia nieruchome i filmy video.
(12) AUTO FOCUS	Automatycznie reguluje ostrość obrazu.
(13) LAMP	Włącza/wyłącza górne światło
(14) CAP/DEL	<ul style="list-style-type: none"> <li>- Rejestruje obraz w trybie kamery. W trybie rejestracji ciągłej, wciśnij ten przycisk, aby nagrywać lub wciśnij ponownie, aby zatrzymać.</li> <li>- Usuwa wybrany obraz/wideo w trybie odtwarzania.</li> </ul>
(15) Built-in MIC	Nagrywa dźwięk przy nagrywaniu wideoklipu. Dźwięk mono.

## Pilot

Pilot potrzebuje dwie baterie (2) "AAA" (dołączone), Upewnij się przed użyciem, że baterie zainstalowane są poprawnie. Przy pomocy pilota możesz wejść do wszystkich funkcji AVerVision F50HD.



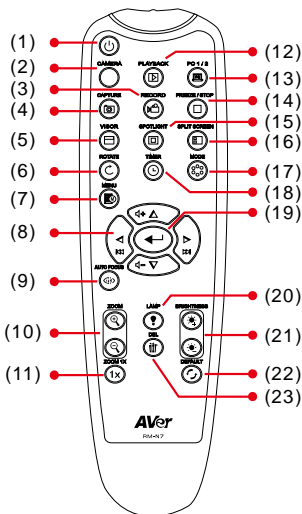

(fig. 1.6)

Nazwa	Funkcja
(1) POWER	Włącza urządzenie/przełącza w stan czuwania.
(2) CAMERA	Tryb kamery umożliwi wyświetlanie sygnału wideo z wbudowanej kamery.
(3) RECORD	Uruchamia/zatrzymuje nagrywanie audio wideo. Nagranie wideo może zostać zachowane albo na karcie SD, albo napędzie USB flash.
(4) CAPTURE	Rejestruje obraz nieruchomy w trybie kamery. Aby zatrzymać wciśnij ten przycisk ponownie w trybie rejestracji ciągłej.
(5) VISOR	Wywołaj podmenu Maskowanie. Maskowanie przestania część ekranu prezentacji i umożliwia prezenterowi wyświetlenie pożądanego materiału. W podmenu Maskowanie dostępne są następujące opcje. <b>ON/OFF [WŁĄCZ/WYŁĄCZ]</b> – wybierz, aby edytować/zamknąć Maskowanie. Wciśnij,  aby przejść do następnego wyboru. <b>Shade [Cień]</b> – ustaw poziom przezroczystości obszaru na zewnątrz przesłoniętego obszaru. Zacieniony obszar zmieni kolor na zupełnie czarny przy ustawieniu na poziom 100. Wciśnij  , aby przejść do następnego wyboru. <b>OK</b> – Wciśnij  , aby ustawienia zostały uwzględnione. Jeśli wybierzesz ON [WŁĄCZONY], górna część ekranu prezentacji jest lekko odsłonięta. Użyj przycisków ▲, ▼, ◀, & ▶, aby pokazać więcej zakrytego obszaru i OFF [WYŁĄCZONY], aby zamknąć menu. Aby wyłączyć Maskowanie, wciśnij ponownie  .
(6) ROTATE	Obraca obraz o 90° w trybach kamery i odtwarzania.
(7) MENU	Otwiera i wychodzi z menu OSD.



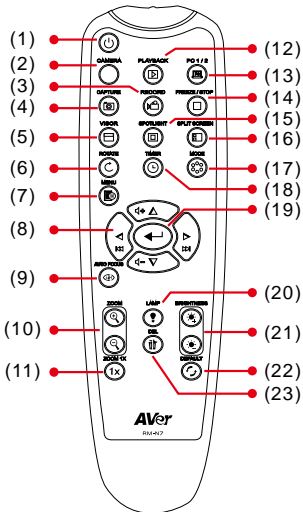

(fig. 1.6)

Nazwa	Funkcja
(8) ▲, ▼, ◀, & ▶	<ul style="list-style-type: none"> <li>- Panoramowanie i przybliżanie (poza zakresem zoomu cyfrowego) w trybie podglądu na żywo oraz odtwarzania.</li> <li>- Wybierają opcje w menu OSD .</li> <li>- Aby zwiększyć i zmniejszyć głośność odtwarzania użyj ▲ i ▼ .</li> <li>- Aby przewinąć wideo do przodu lub powrotem użyj ◀ i ▶ .</li> <li>- Przenoszą obramowanie SPOTLIGHT oraz powłokę ekranu VISOR.</li> </ul>
(9) AUTO FOCUS	Automatycznie reguluje ostrość obrazu.
(10) ZOOM +/-	<ul style="list-style-type: none"> <li>- Zwiększa/zmniejsza powiększenie obrazu w trybie camery i trybie odtwarzania.</li> <li>- Możesz łatwo użyć przycisków page up i page down, aby przemieszczać się po podglądzie 16 reprezentacji.</li> </ul>
(11) ZOOM RESET	Resetuje poziom zoomu do poziomu 100%.
(12) PLAYBACK	Pokazuje wszystkie obrazy/wideo, które zapisane w pamięci i dostępne pod ikonami 16 reprezentacji.
(13) PC 1/2	Tryb komputera umożliwia wyświetlanie sygnału wideo z gniazda RGB INPUT w wizualizerze F50HD.
(14) FREEZE / STOP	<ul style="list-style-type: none"> <li>- Zatrzymuje obrazy na żywo.</li> <li>- Zatrzymuje odtwarzanie wideo.</li> </ul>
(15) SPOTLIGHT	<p>Wywołaj podmenu Reflektor. Reflektor jest na wierzchu obramowania ekranu prezentacji. Można regulować rozmiar okna i przemieszczać je.</p> <p>W podmenu Reflektor dostępne są następujące opcje.</p> <p><b>ON/OFF [WŁĄCZ/WYŁĄCZ]</b> – wybierz, aby edytować/zamknąć Reflektor. Wciśnij,  aby przejść do następnego wyboru.</p> <p><b>Shade [Cień]</b> – wybierz poziom przezroczystości obszaru na zewnątrz okna. Zaciemniony obszar zmieni kolor na zupełnie czarny przy ustawieniu na poziom 100. Wciśnij , aby przejść do następnego wyboru.</p> <p><b>Color [kolor]</b>– wybiera kolor obramowania Reflektor. Wciśnij,  aby przejść do następnego wyboru.</p>



(fig. 1.6)

Nazwa	Funkcja
(15) SPOTLIGHT	<p><b>OK</b> – Wciśnij , aby ustawienia zostały uwzględnione. Jeśli wybierzesz ON, ukaże się obramowanie i zacznie migać, użyj przycisków ▲, ▼, ◀, &amp; ▶, aby wyregulować rozmiar obramowania i wciśnij , aby ustawić wymagany rozmiar oraz OFF [WYŁĄCZONY], aby zamknąć podmenu. Aby wyłączyć Reflektor, wciśnij ponownie .</p>
(16) SPLIT SCREEN	<p>Dzieli ekran na dwie części. Jedna pokazuje obraz na żywo z kamery wbudowanej, a druga 8 reprezentacji obrazów/wideo zachowanych w pamięci.</p>
(17) MODE	<p>Można wybierać z pośród 6 typów trybów:</p> <ul style="list-style-type: none"> <li><b>Sharp [Ostry]</b> - reguluje kontrast na brzegach, co bardziej uwidacznia tekst.</li> <li><b>Grafika</b> – regulacja nachylenia obrazu.</li> <li><b>Motion</b> - zwiększa tempo klatek. W tym trybie wymagane jest dobre oświetlenie.</li> <li><b>Microscope</b> - automatyczna regulacja optycznego zoomu dla widoku mikroskopowego.</li> <li><b>Macro</b> - ustawienie widoku, kiedy obiekt jest zaledwie w odległości 5 – 20 cm od kamery.</li> <li><b>Infinite</b> - ustawienie dla widoku obiektu znajdującego się w odległości co najmniej 55cm od kamery.</li> </ul>
(18) TIMER	<p>Wywołaj podmenu Timer [Stoper]. Wybierz Start/Pause/Stop [Uruchom/Pauza/Zatrzymaj] odliczania stopera i ustaw jego czas działania.</p>
(19) 	<ul style="list-style-type: none"> <li>- W trybie odtwarzania (Playback) wybiera bieżące zdjęcie; służy też do wybierania aktualnie wyróżnionego polecenia menu ekranowego.</li> <li>- Uruchamie/ zatrzymuje odtwarzanie wideo.</li> </ul>
(20) LAMP	<p>Włącza/wyłącza górne światło</p>











## Podłączanie wizualizera

Przed połączeniem upewnij się, że zasilanie wszystkich urządzeń jest wyłączone. Jeśli nie jesteś pewien, gdzie podłączyć zastosuj ilustrowane podłączenia poniżej i sprawdź w podręczniku użytkownika urządzenia, które łączysz z AVerVision F50HD .

## Zmiana ustawień przełącznika TV-RGB

Przełącznik TV-RGB określa wybór wyjścia wyświetlacza. Przełącz na RGB (w prawo) na sygnał wyjściowy połączenia RGB/HDMI i TV (w lewo) na sygnał wyjściowy używający połączenia RCA. (see fig. 1.2 # 3)

Przełącznik	Port AVerVision	Port ekranu
RGB	 Wyjście RGB	 Wejście RGB
	 Wyjście HDMI	 Wejście HDMI
TV	 RS232/CVBS (użyj kabla RS-232/CVBS )	 Wejście wideo

## Podłącz do monitora lub projektora LCD/DLP

Odszukaj gniazdo wejścia RGB (VGA) w urządzeniu wyświetlającym obraz i podłącz je do gniazda RGB OUTPUT w wizualizerze AVERVISION F50HD.



Upewnij się, że przełącznik TV/RGB ustawiony jest na RGB.

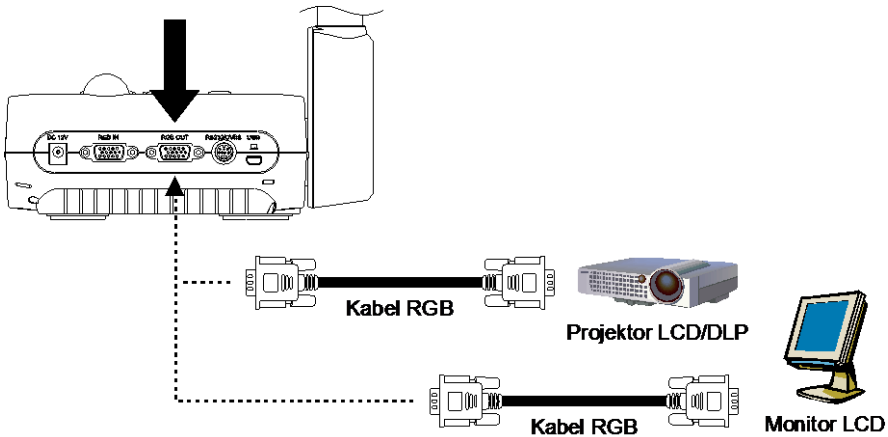

## Podłącz do monitora lub projektora LCD/DLP z interfejsem HDMI

Zlokalizuj port wejścia HDMI urządzenia monitora i podłącz go do portu wyjścia HDMI OUT kamery AVerVision F50HD.



Upewnij się, że przełącznik TV/RGB ustawiony jest na RGB.

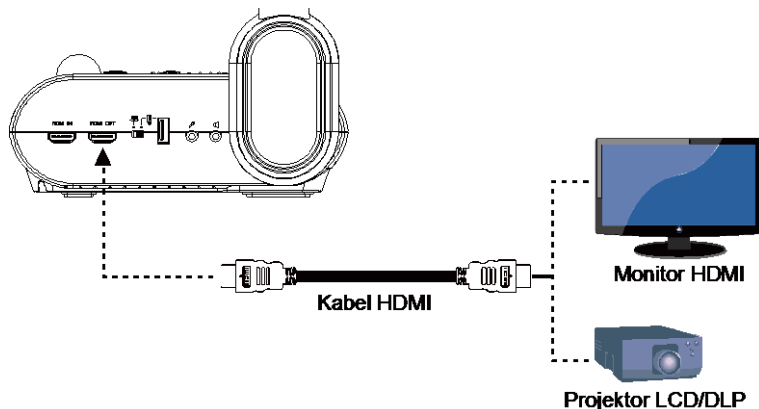

## Podłączenie do TV

Zlokalizuj port wejściowy VIDEO lub SCART RGB (jeśli stosowne) TV lub sprzętu Video (tj., VCR) aby nagrać swoją prezentację i podłącz ją jako RCA kabla RS-232/CVBS.

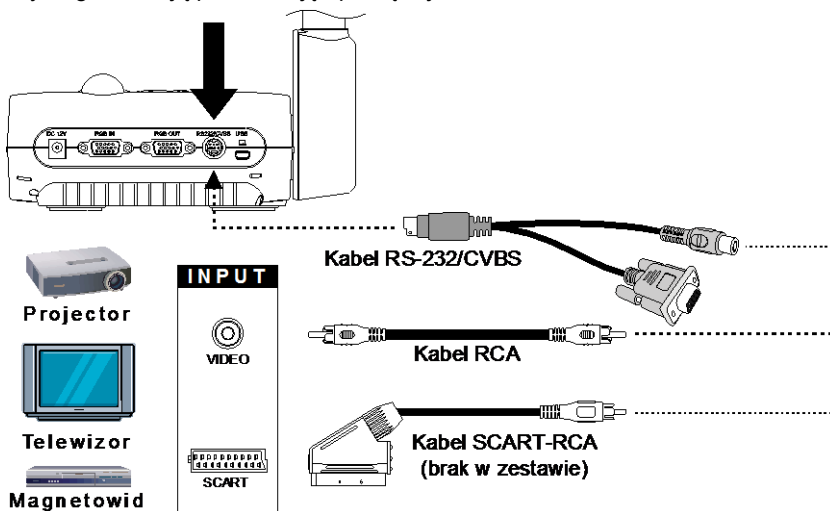

## Podłączanie zasilacza

Podłącz zasilanie do standardowego gniazdka 100V~240V AC. Po podłączeniu zasilania urządzenie natychmiast przechodzi w tryb czuwania. Wciśnij , aby wyłączyć.

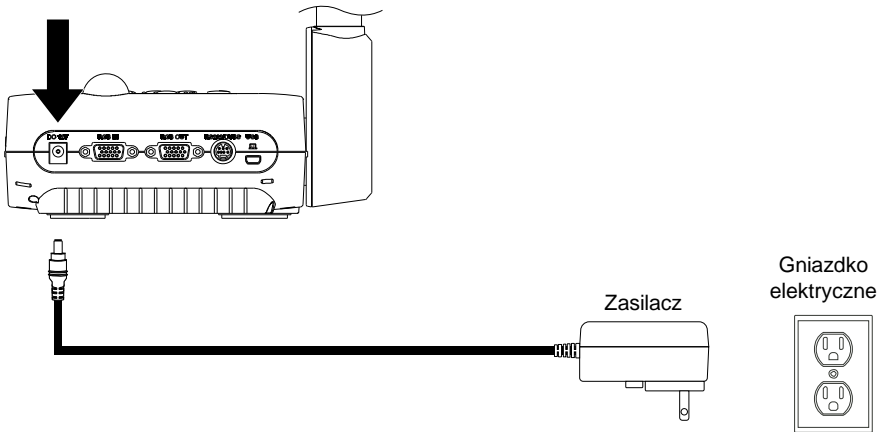

## Podłączenie do komputera



Znajdź port wyjściowy RGB (VGA) komputera lub laptopa i podłącz go do portu wejścia RGB IN kamery AVerVision F50HD. Sygnał wideo z portu wejścia RGB IN jest przesyłany do portów RGB OUT.

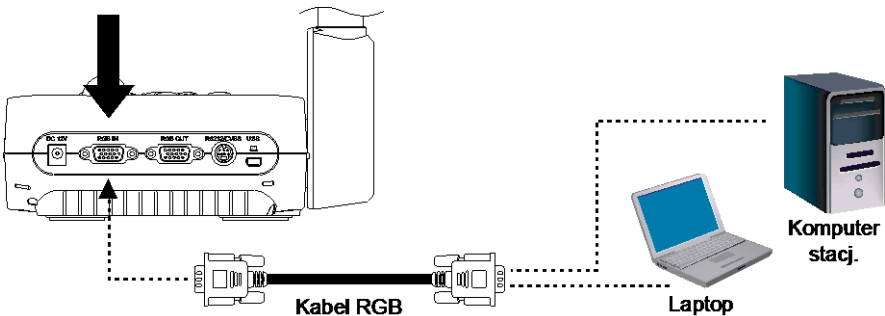

- Aby wyświetlić obraz komputera, wciśnij przycisk Camera/PC na panelu sterowania, aby włączyć tryb komputera w AVerVision F50HD.
- W przypadku wyświetlania obrazu z laptopa użyj kombinacji klawiszy (FN+F5), aby przełączać między dostępnymi trybami wyświetlania. W celu uzyskania informacji na temat innych poleceń, zapoznaj się z instrukcją dołączoną do laptopa.



## Podłączanie do komputera poprzez USB

1. Ustaw przełącznik USB na lewym panelu ba  a dioda  LED zaświeci się na panelu sterowania. Pozwala to na użycie AVerVision F50HD jako kamery USB lub przeniesienie zrobionych zdjęć i filmów wideo z pamięci kamery na komputer. Również można przenieść pliki z AVerVision F50HD na PC".
2. Znajdź port USB w komputerze lub laptopie i podłącz go do portu PC kamery AVerVision F50HD.

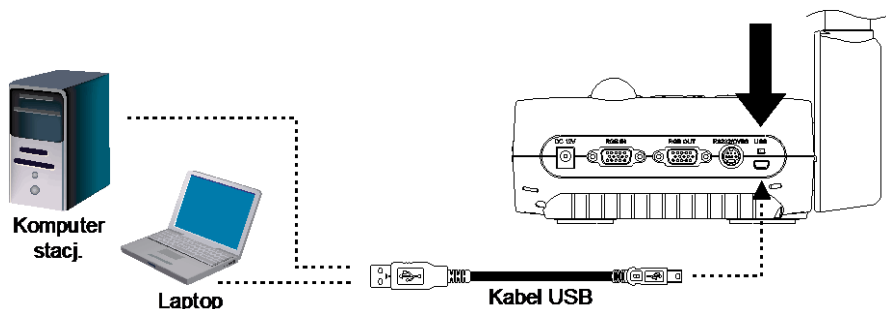
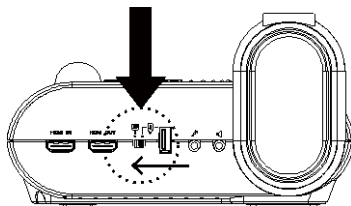

## Podłączenie komputera do interfejsu wejścia HDMI

Znajdź port wyjścia HDMI w komputerze lub laptopie i podłącz do HDMI AVerVision F50HD.



- Upewnij się, że przełącznik TV/RGB jest ustawiony na RGB.
- Aby wyświetlić obraz komputera, wciśnij przycisk Camera/PC na panelu sterowania, aby włączyć tryb komputera w AVerVision F50HD.
- W przypadku wyświetlania obrazu z laptopa użyj kombinacji klawiszy (FN+F5), aby przełączać między dostępnymi trybami wyświetlania. W celu uzyskania informacji na temat innych poleceń, zapoznaj się z instrukcją dołączoną do laptopa.

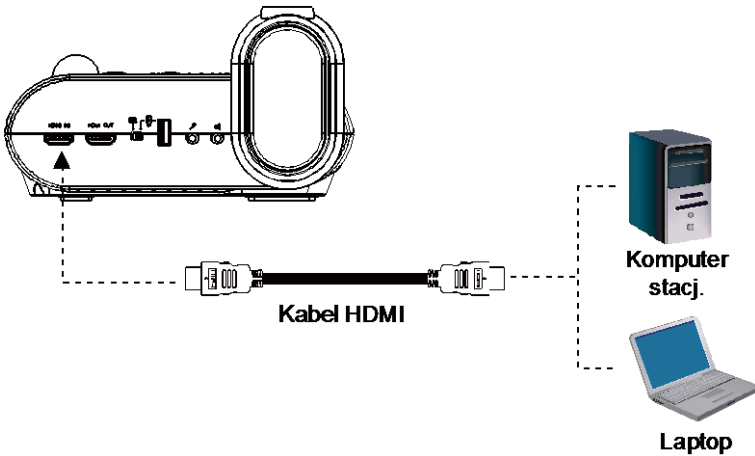

## Podłączanie zewnętrznego mikrofonu

Wetknij monofoniczny mikrofon 3.5mm do portu . Wbudowany mikrofon panelu sterowania zostanie wyłączony z chwilą podłączenia mikrofonu zewnętrznego. Nagrywane audio będzie monofoniczne.

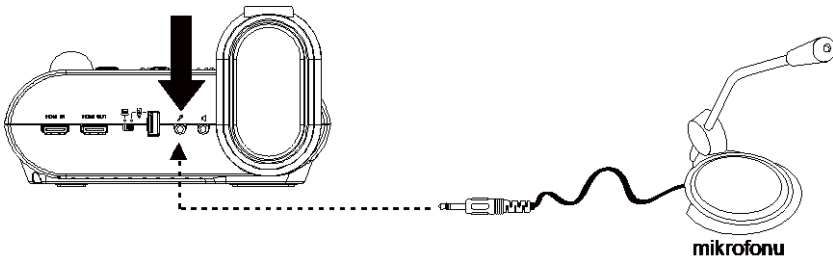

## Podłączanie wzmacniającego głośnika

Wetknij wtyczkę wzmacniającego głośnika 3.5mm do portu . Obsługiwane jest tylko audio z odtwarzanego wideo.



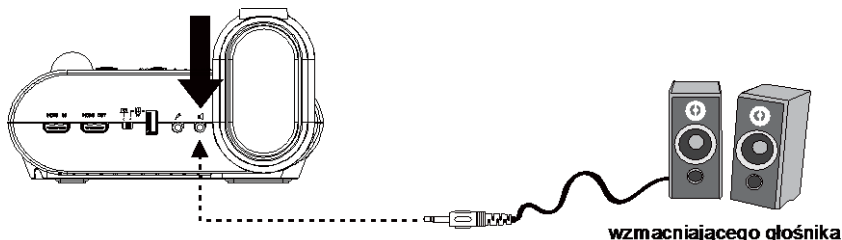

Zalecamy podłączenie kolumny wzmacniającej do portu wyjściowego audio. Należy ostrożnie korzystać ze słuchawek. Aby uniknąć uszkodzenia słuchu na skutek zbyt głośnego odtwarzania, należy ściszyć głośność na pilocie.



## Podłączanie mikroskopu

Podłączenie wizualizera AVerVision F50HD do mikroskopu umożliwia wyświetlanie obserwowanych obiektów mikroskopowych na większym ekranie, bez wysyłania wzroku.

1. Zmień tryb wyświetlania obrazu na Microscope [Mikroskop]. Wciśnij **MENU** > wybierz zakładkę **IMAGE [OBRAZ]** > wybierz **MODE [TRYB]** > wybierz  (**microscope**) i wciśnij .

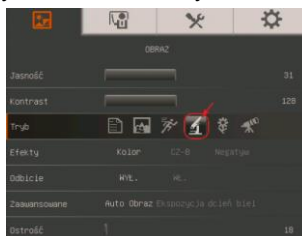

2. Wyceluj głowicę kamery w najdalszy punkt i wciśnij **AUTO FOCUS [AUTOOGNISKOWA]**.



3. Wyreguluj ogniskową i mikroskop.

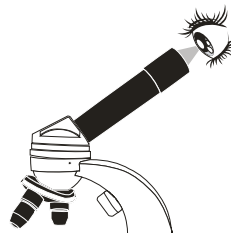

4. Wybierz odpowiedni rozmiar złączki wziernika mikroskopu i włóż uchwyt mikroskopu.
5. Wyjmij wziernik z mikroskopu i podłącz go do uchwyту z włożoną wkładką gumową. Docisnij 3 śruby, aż uchwyt zamocuje wziernik.



Do wizjera sugerowane jest użycie 15.5mm lub większej osłony oka.

6. Podłącz uchwyt mikroskopu do głowicy kamery AVerVision. Następnie podłącz go do kamery AVerVision i mikroskopu.

Upewnij się, że strzałki na głowicy kamery i na uchwycie mikroskopu są po tej samej stronie. Podłącz i przekręć w prawo do zrównania się strzałek i zablokowania.

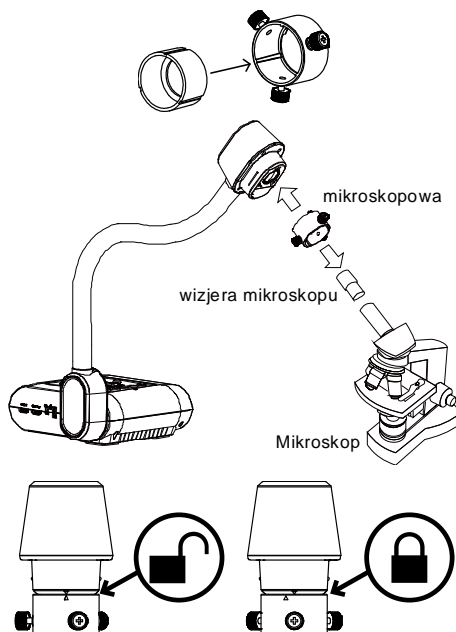

## Konfigurowanie wizualizera AVerVision F50HD

W tym rozdziale zawarto szereg użytecznych wskazówek na temat dostosowywania ustawień wizualizera AVerVision F50HD do indywidualnych potrzeb Użytkownika.

### Przechowywanie i obchodzenie się z urządzeniem

Konstrukcja gooseneck umożliwia swobodne składanie ramienia i przechowywania głowicy kamery w futerale. Po bezpiecznym umieszczeniu głowicy w futerale, ramienia można używać do przenoszenia kamery AVerVision F50HD.

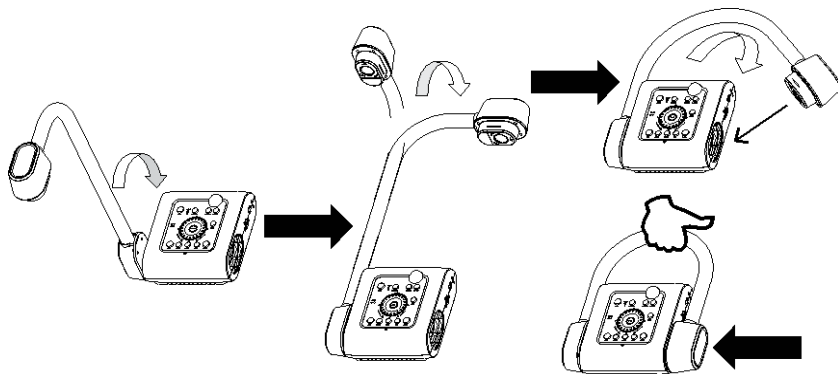

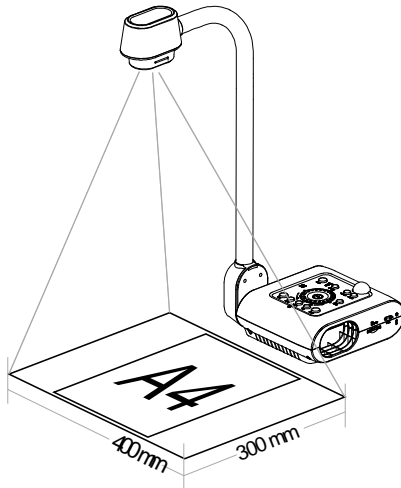

## Obszar filmowania

Obszar zdjęciowy może obejmować 400x300mm, co odpowiada formatowi papieru A4.

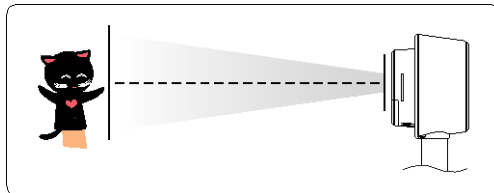

Jeśli głowica kamery znajduje się w pozycji pionowej, wciśnij dwukrotnie ROTATE [OBRÓT] na panelu kontrolnym lub pilocie, aby obrócić obraz o 180°.



Aby uzyskać obraz lustrzany, wciśnij MENU > wybierz Mirror [Lustro], wciśnij  i wybierz On.

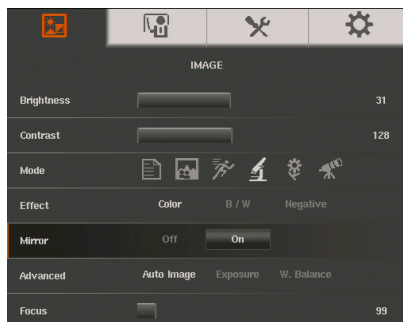

## Górne światło

Wciśnij przycisk LAMP [LAMP] na panelu sterowania lub pilocie, aby włączyć lub wyłączyć światło.

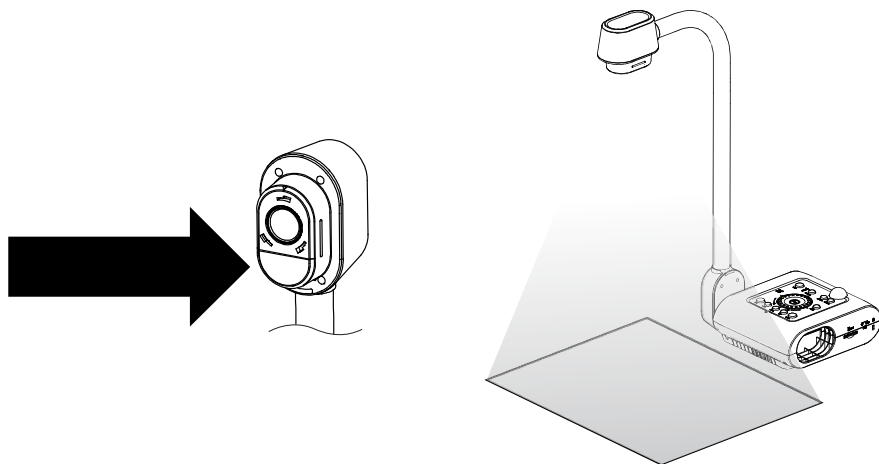

## Czujnik podczerwieni

Sterując urządzeniem, kieruj pilota na czujniki podczerwieni.

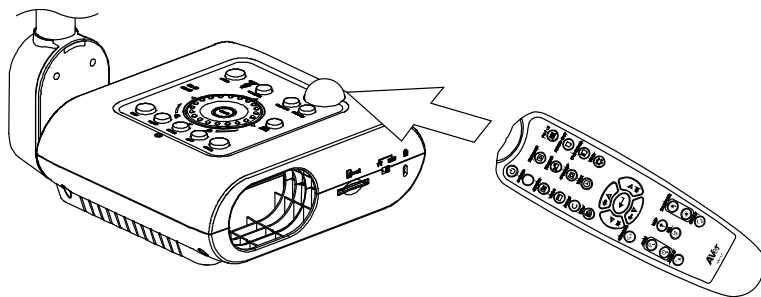

## Mocowanie F50HD na płaskiej powierzchni

Zmierz i zaznacz horyzontalnie 75 mm od linii środkowej pomiędzy otworami płaskiej powierzchni, jak pokazano na poniższej ilustracji. Za pomocą 2 wkrętów M4.0 do otworów 6 mm przykręć F50HD na płaskiej powierzchni.

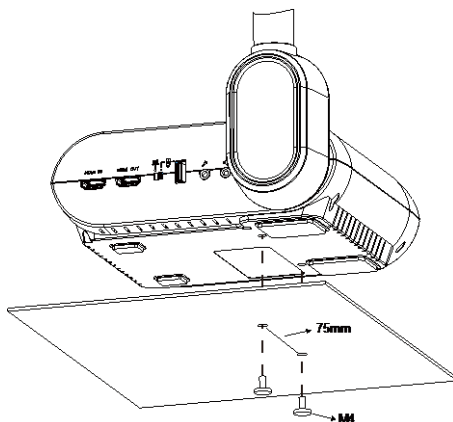
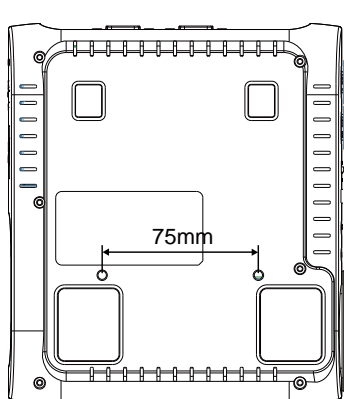

## Arkusz antyrefleksyjny

Arkusz antyrefleksyjny to specjalna powlekana folia, ułatwiająca wyeliminowanie odbłasków występujących przy prezentowaniu błyszczących przedmiotów lub powierzchni, np. czasopism lub zdjęć. Arkusz należy po prostu położyć na prezentowanym błyszczącym dokumencie, co zmniejszy ilość odbijanego światła.

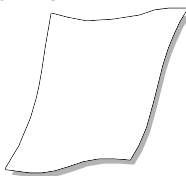

## Zapisywanie w pamięci zewnętrznej

AVerVision F50HD obsługuje zarówno karty pamięci SD, jak i napęd USB flash w celu zapisania większej ilości nagrań audio i wideo. Kamera AVerVision F50HD wykrywa zewnętrzne pamięci i automatycznie przełącza się na ostatnio wykryte nośniki pamięci. Jeśli zewnętrzna pamięć nie zostanie podłączona wszystkie zarejestrowane nagrania zapisywane są w pamięci wbudowanej.

### Włóż kartę SD



Włóż kartę stykami w dół, aż do końca. Aby wyjąć kartę, wciśnij, aby wyskoczyła i następnie wyjmij ją. Obsługiwana wielkość pamięci karty SD card wynosi od 1GB do 32GB (FAT32). Aby uzyskać nagranie wysokiej jakości, zalecane jest użycie karty SDHC klasy 6 lub wyższej.

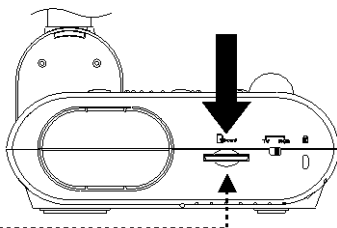

kartę SD



### Włóż napęd USB Flash

1. Ustaw przełącznik USB na lewym panelu na . AVerVision F50HD wykryje napęd USB flash i dioda  LED na panelu kontrolnym zapali się.

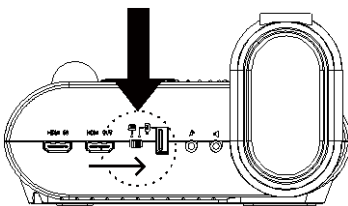

2. Podłącz napęd USB flash do gniazda USB. AVerVision F50HD obsługuje napędy USB flash od 2GB do 64GB (FAT32). **Najlepiej sformatować napęd USB flash przed użyciem AVerVision F50HD, aby ułatwić nagrywanie.**



napęd USB Flash

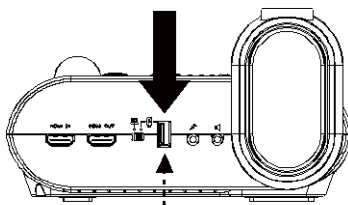

## MENU OSD

W menu OSD znajduje się 4 zakładki: OBRAZ, PREZENTACJA, USTAWIENIE I SYSTEM. W trybie odtwarzania możesz wejść do menu PLAYBACK OSD, aby włączyć funkcję pokazu slajdów i zmodyfikować przerwy pomiędzy klatkami, jeśli potrzeba.



W przypadku wyjścia TV opcja RESOLUTION (ROZDZIELCZOŚĆ) nie będzie dostępna na liście menu SETTING (USTAWIENIA).

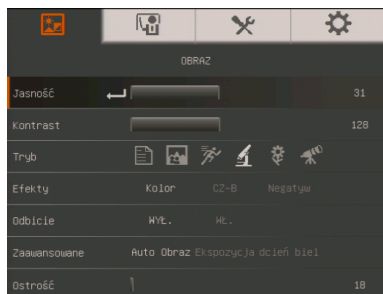

### OBRAZ

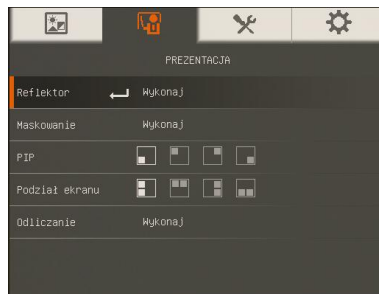

### PREZENTACJA

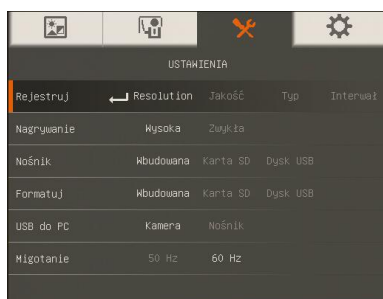

### USTAWIENIE

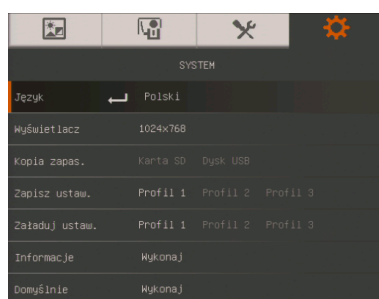

### SYSTEM

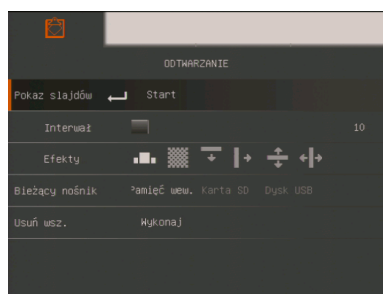

### PLAYBACK



### ADNOTACJA

## Przemieszczanie się po Menu i Podmenu

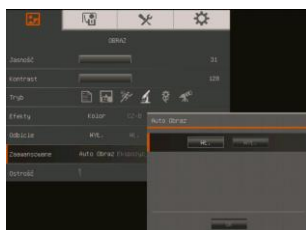
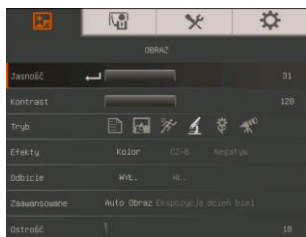

1. Wciśnij przycisk MENU na pilocie lub panelu sterowania.
2. Wciśnij ► i ◀, aby przechodzić pomiędzy zakładkami
3. Wciśnij ▼ i ▲, aby dokonać wyboru z listy menu.
4. Wciśnij ◀, aby dokonać wyboru.
5. Użyj ► i ◀, aby wyregulować ustawienie lub dokonać wyboru.
6. Wciśnij ◀, aby wejść do podmenu.
7. Wciśnij MENU, aby zamknąć menu OSD.

## Obraz

### Ekran Menu

### Funkcja

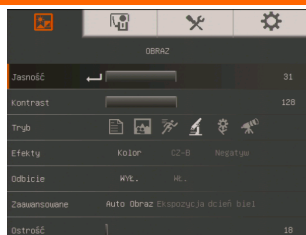

#### Jasność

Ręczna regulacja poziomu jasności pomiędzy 0 i 63.



#### Kontrast

Ręczna regulacja poziomu kontrastu pomiędzy 0 i 255 w warunkach dobrego lub słabego oświetlenia.

## Ekran Menu

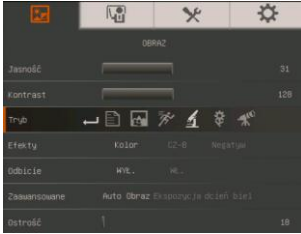



## Funkcja

## Tryb

Wybierz jedno z wielu ustawień obrazu.

 **Sharp [Ostrość]** - reguluje kontrast na brzegach, co bardziej uwidacznia tekst.

 **Grafika** - regulacja nachylenia obrazu.

 **Motion [Ruch]** - zwiększa tempo klatek. W tym trybie wymagane jest dobre oświetlenie.

 **Mikroskop** - automatyczna regulacja optycznego zoomu dla widoku mikroskopowego.

 **Makro** - ustawienie widoku, kiedy obiekt jest zaledwie w odległości 5 – 20 cm od kamery.

 **Zdefiniowany** - ustawienie dla widoku obiektu znajdującego się w odległości co najmniej 55cm od kamery.

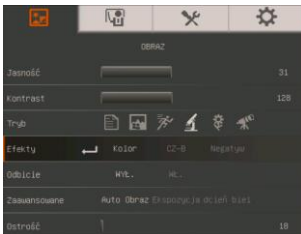

## Efekty

Konwertuje obraz do (true color), monochromatyczny (czarno-biały) lub negatyw.

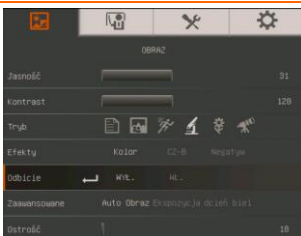

## Lustro

Wybierz, aby obrócić obraz w trybie kamery.



## Zaawansowane

Wybierz, aby ustawić Auto Image [Auto-obraz], Exposure [Naświetlenie] i White Balance [Równowaga bieli].

## Ekran Menu

## Funkcja

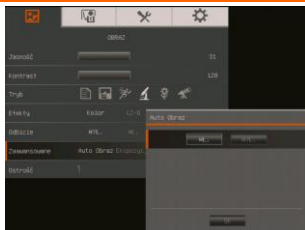

### Auto-obraz

Wybierz ON lub OFF, aby automatycznie wyregulować równowagę bieli i naświetlenie oraz poprawić kolor i kompensację naświetlenia.

Spowoduje to również, że lampa zaświeci się automatycznie, kiedy będzie za mało światła do regulacji ogniskowej.

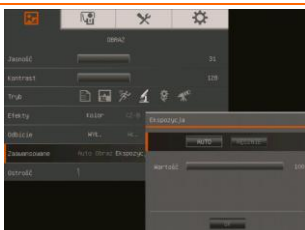

### Ekspozycja

Wybiera ustawienia naświetlenia.

**Auto** – automatycznie reguluje naświetlenie kamery oraz ilość potrzebnego światła.

**Ręczne** - manually adjust the exposure level. The exposure can be adjusted up to 100.

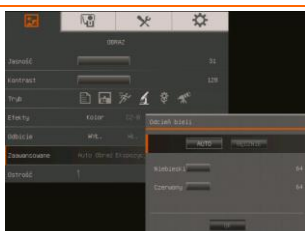

### W.Balance (Balans Bieli)

Wybierz ustawienie Równowaga Bieli dla różnych warunków oświetlenia i temperatury koloru.

**AUTO** - automatycznie reguluje równowagę bieli.

**Ręczne** - ręczna regulacja poziomu kolorów czerwonego i niebieskiego. Poziom koloru można wyregulować maksymalnie do 255.

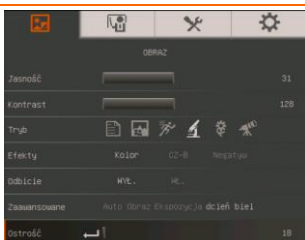

### Ostrość

Ręczna regulacja ogniskowej.

## Presentation (Prezentacja)

### Ekran Menu

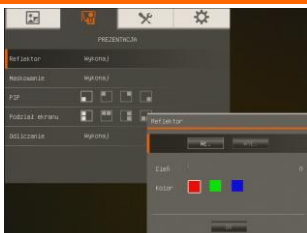

### Funkcja

#### Reflektor

Reflektor jest na wierzchu obramowania ekranu prezentacji. Można przemieszczać Reflektor po ekranie prezentacji przy użyciu przycisków ▲, ▼, ◀, & ▶. Wybierz Execute [Wykonaj], aby wywołać podmenu Reflektor.

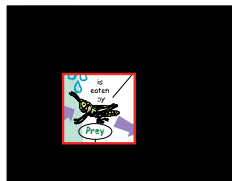

W podmenu Reflektor dostępne są następujące opcje.

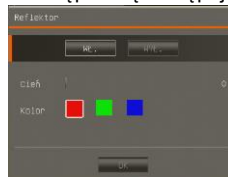

**ON/OFF [WŁĄCZ/WYŁĄCZ]** – wybierz, aby edytować/zamknąć Reflektor. Wciśnij ◀, aby przejść do następnego wyboru.

**Shade [Cień]** – wybierz poziom przezroczystości obszaru na zewnątrz okna. Zacieniony obszar zmieni kolor na zupełnie czarny przy ustawieniu na poziom 100. Wciśnij ◀, aby przejść do następnego wyboru.

**Color [kolor]** – wybiera kolor obramowania Reflektor.

Wciśnij ◀, aby przejść do następnego wyboru.

**OK** – Wciśnij ◀, aby ustawienia zostały uwzględnione. Jeśli wybierzesz ON, ukáže się obramowanie i zacznie migać, użyj przycisków ▲, ▼, ◀, & ▶, aby wyregulować rozmiar obramowania i wciśnij ◀, aby ustawić wymagany rozmiar oraz OFF [WYŁĄCZONY], aby zamknąć podmenu.

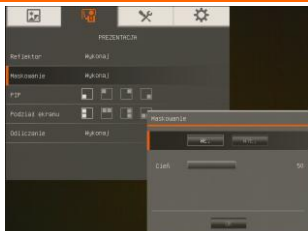

### Maskowanie

Maskowanie przykrywa ekran prezentacji. Górna część ekranu prezentacji jest nieco odsłonięta. Użyj przycisków ▲, ▼, ◀, & ▶, aby odsłonić więcej zakrytego obszaru. Wybierz Execute [Wykonaj], aby wywołać podmenu Maskowanie.

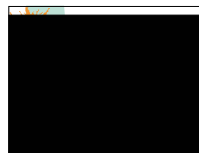

W podmenu Maskowanie dostępne są następujące opcje.



**ON/OFF [WŁĄCZ/WYŁĄCZ]** – wybierz, aby edytować/zamknąć

Maskowanie. Wciśnij ◀, aby przejść do następnego wyboru.

**Shade [Cień]** – ustaw poziom przezroczystości obszaru na zewnątrz przesłoniętego obszaru. Zaciemniony obszar zmienia kolor na zupełnie czarny przy ustawieniu na poziom 100. Wciśnij ◀, aby przejść do następnego wyboru.

**OK** – Wciśnij ◀, aby ustawienia zostały uwzględnione. Jeśli wybierzesz ON [WŁĄCZONY], górna część ekranu prezentacji jest lekko odsłonięta. Użyj przycisków ▲, ▼, ◀, & ▶, aby pokazać więcej zakrytego obszaru i OFF [WYŁĄCZONY], aby zamknąć menu.

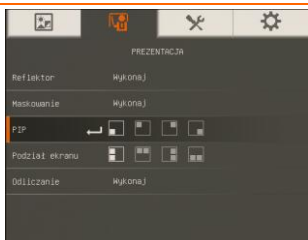

### PIP

Wybiera położenie ekranu odtwarzania reprezentacji i pokazuje ekran odtwarzania reprezentacji w rogu ekranu, aby możliwe było przywrócenie go z pamięci w trybie kamery. Wybierz OFF, aby zamknąć PIP.

- Dolny lewy
- Górny lewy
- Górny prawy
- Dolny prawy

## Ekran Menu

## Funkcja

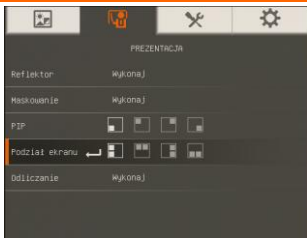
**Podziel Ekran**

Dzieli ekran na dwie części. Jedna połowa pokazuje 8 reprezentacji, a druga połowa pokazuje obraz z kamery AverVision F50HD.

Wybiera położenie wyświetlania 8 reprezentacji odtwarzania. Wybierz OFF, aby zamknąć ekran Split [Podzielony].



Po lewej



Po prawej



Na górze

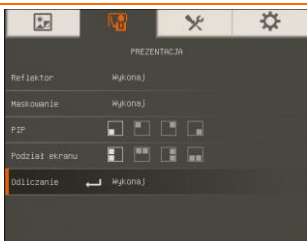

Poniżej

**Odcliczanie**

Start/Pause/Stop [Uruchom/Pauza/Zatrzymaj] odliczania stopera i ustaw jego czas działania. Samowyzwalacz odlicza automatycznie po osiągnięciu czasu zerowego, aby pokazać upływ czasu. Samowyzwalacz kontynuuje odliczanie nawet po przełączeniu w tryb odtwarzania PC lub Kamera.

## Ustawienie

## Ekran Menu

## Funkcja

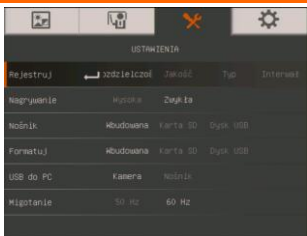
**Rejestruj**

Wybierz, aby ustawić rozdzielczość ujęcia, jakość, typ i ustawienia przerw.

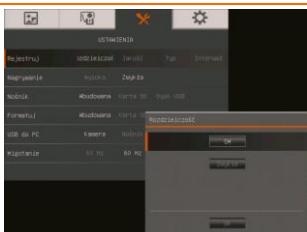
**Resolution (Rozdzielczość)**

Wybierz rozmiar ujęcia. W ustawieniach 5M, rozmiar rozdzielczości wynosi 2560 X 1920.

## Ekran Menu

## Funkcja

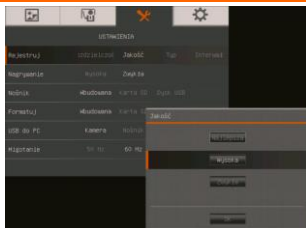

### Jakość

Wybiera ustawienia kompresji ujęcia.

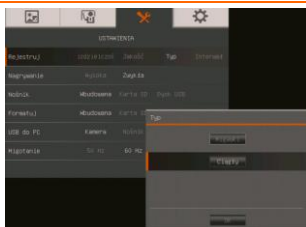

### Typ

Wybiera typ ujęcia.

**Single** – ujmuję tylko jeden obraz.

**Continuous** - rejestruje kolejne obrazy.

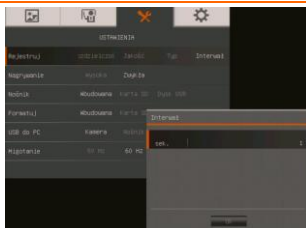

### Interwał

Ustaw czas interwału dla ujęcia stałego. Długość trwania można ustawić do 600 sek. (10 min).

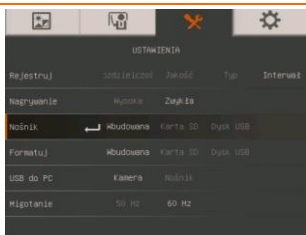

### Nośnik

Zmienia miejsce zapisu nagrań Audio i video. Nagrania mogą być tylko zachowane an karcie SD lub napędzie USB flash.

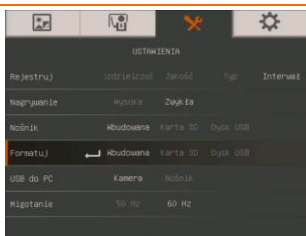

### Formatuj

Aby usunąć dane wybranej pamięci, należy ją sformatować.

## Ekran Menu

## Funkcja

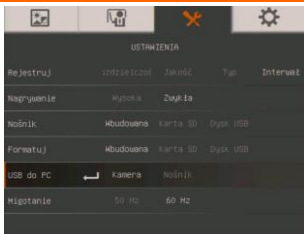

## USB do PC

Wybierz status AVerVision F50HD, jeśli jest podłączona do komputera poprzez USB. Upewnij się, że przełącznik USB w lewym panelu jest włączony na **PC**.

**Kamera** - może być użyta jako kamera internetowa obsługiwana przez zestaw oprogramowania w celu rejestracji wideo i obrazów nieruchomych.

**Storage [Zapis]** - przenosi zarejestrowane obrazy/wideo z pamięci na twardy dysk komputera.

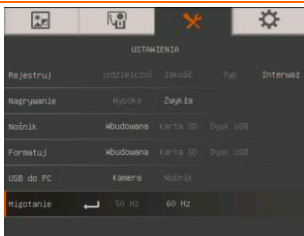

## Migotanie

Wybierz wartość pomiędzy 50Hz lub 60Hz. Niektóre monitory nie obsługują wysokich poziomów odświeżania. Obraz miga kilka razy, kiedy wyjście jest ustawione na inne tempo odświeżania.

## System

## Ekran Menu

## Funkcja

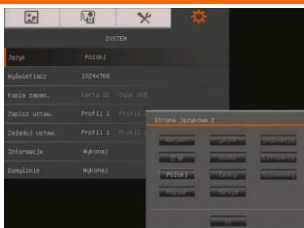

## Język

Zmienia i wybiera inny język.

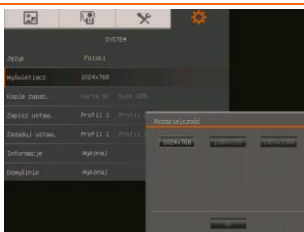

## Wyświetlacz

Ustawia rozdzielczość wyświetlania obrazu na ekranie. W trybie wyjścia TV funkcja ta jest wyłączona.



## Playback (Odtwarzanie)

### Ekran Menu

### Funkcja

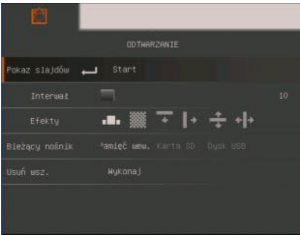

#### Pokaz Slajdów

Wyświetla wszystkie zrobione zdjęcia w formie automatycznego pokazu slajdów. Pliki wideo zostaną pominięte.

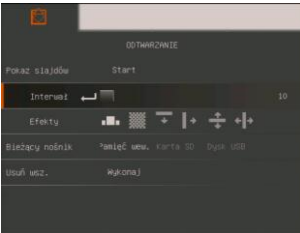

#### Interwał

Ustawia przerwę przed wyświetleniem następnego obrazu. Długość przerwy maksymalnie do 100 sek.

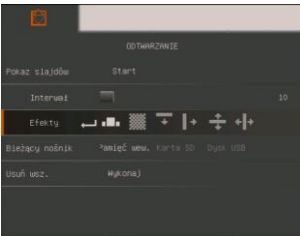

#### Efekty

Wybiera efekty przejścia pomiędzy klatkami dla pokazu slajdów.



Przesuń obraz



Sprawdzenie w dół



Wyczyść w dół



Wyczyść na prawo



Podziel pionowo



Podziel poziomo

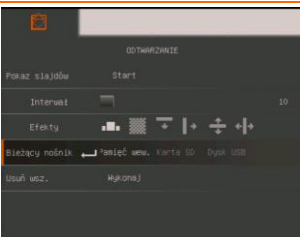

#### Bieżący nośnik (Stan Pamięci)

Wybiera źródło obrazów.

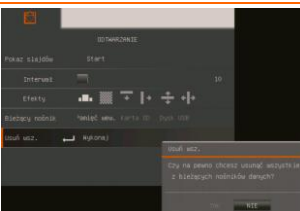

#### Usuń wsz.

Usuwa na stałe wszystkie dane z wybranej pamięci. Ukazuje się ostrzeżenie. Wybierz YES [TAK], aby kontynuować lub NO [NIE], aby zatrzymać formatowanie nośnika.

## Annotation [Adnotacja]

W trybie playback pojedynczego obrazu, można użyć funkcji adnotacji na linii prostej lub odręcznej otrzymanego obrazu przy pomocy myszy USB podłączonej do portu USB kamery AVerVision F50HD. Zawiera następujące sekcje: Paletę kolorów, Grubość linii, Linia, Odręcznie, Ujęcie, Gumka, i Pokaż/ukryj ikony.



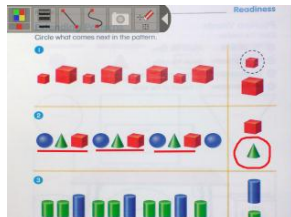

Dopiski obsługiwane są wyłącznie w poniższych rozdzielczościach:

- 1024 x 768
- 1280 x 720
- 1280 x 1024



## Podłączanie myszy USB

1. Ustaw przełącznik USB na lewym panelu na , AVerVision F50HD wykryje mysz USB flash i dioda  LED na panelu kontrolnym zapali się.

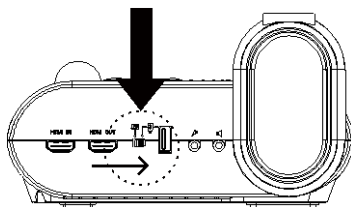

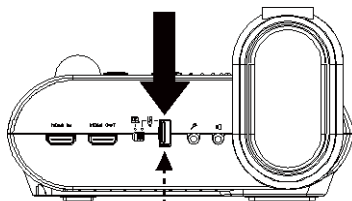

2. Podłącz kabel USB do gniazda USB kamery AVerVision F50HD.



Mysz USB

## Używanie adnotacji

1. Wciśnij  na pilocie.
2. Użyj przycisków ▲, ▼, ◀, & ▶ i z 16 reprezentacji, wybierz obraz, na którym chcesz wykonać adnotację.
3. Wciśnij , aby dokonać wyboru i wyświetlić obraz na pełnym ekranie.
4. W lewym, górnym rogu ekranu ukaże się menu adnotacji.

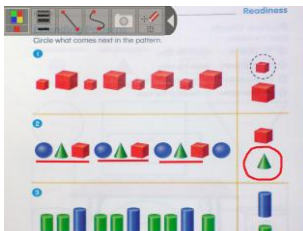

5. Myszka przenieś kursor “+” na ten szczegół w panelu adnotacji, którego chcesz użyć. Potem kliknij lewym przyciskiem, aby dokonać wyboru.

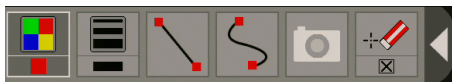

Nazwa	Funkcja
Paleta kolorów	Wybierz kolor linii
Grubość linii	Wybierz grubość linii.
Linia	Wybierz, aby rysować linię prostą.
Odręcznie	Wybierz, aby rysować linię odręczną.
Ujęcie	Zrób ujęcie obrazu z adnotacją i zachowaj, jako nowy plik.
Gumka	Wybierz, aby wycierać jakąkolwiek część adnotacji lub usunąć całą adnotację.
Pokaż/ukryj	Zwija lub rozwija menu adnotacji.

# Transfer zarejestrowanych zdjęć/wideo do komputera

Umożliwia transfer do komputera zrobionych zdjęć, zapisanych w pamięci lub na karcie SD.



Poniższe czynności **NALEŻY** dokładnie przeczytać i stosować się do nich **PRZED** podłączeniem przewodu USB.

1. Upewnij się, że ustawiłeś przełącznik USB na , aby komputer mógł wykryć AVerVision F50HD.

2. Zanim podłączysz kabel USB **KONIECZNIE** ustaw USB na PC jako STORAGE [ZAPIS].

3. Kiedy ukaże się "**Mass Storage Start (must check) [Rozpocząwanie zapisu masowego (muszę sprawdzić)]...**" w prawym dolnym rogu ekranu prezentacji, możesz podłączyć kabel USB.

4. Po podłączeniu kabla USB, system automatycznie wykryje dysk przenośny. Możesz wtedy przenosić zrobione zdjęcia z **pamięci wbudowanej F50HD** na twardy dysk komputera.

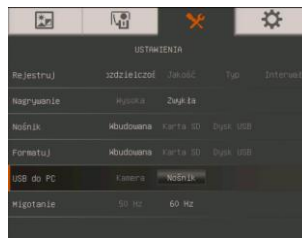

## Dane techniczne

### Obraz

Czujnik obrazu	1/2.5" CMOS
Łączna liczba pikseli	5 megapikseli
Liczba klatek na sekundę	30 fps (maks.)
Regulacja koloru	auto/ręczna
Ekspozycja	auto/ręczna
Tryb obrazu	Ostrość / Grafika / Ruch / Mikroskop / Makro / Nieskończoność
Efekt	kolor/cz.-b./negatyw/ Lustro / Obrót/ Zatrzymanie
Analogowe wyjście RGB	1920x1080, 1600x1200, 1280x1024, 1280x720, 1024x768, 1280 x 800
Wyjście HDMI	HD 1080p 60Hz; HD 720p 60Hz
Przechwytywanie obrazu	240 klatek (XGA) ; 80 klatek (5M Pixel)

### Optyka

Ostrość	auto/ręczna
Kadr	400mm x 300mm
Ogniskowanie	Suma 200X (8X ogniskowa optyczna + Ogniskowa 1.25AVER + 20X Ogniskowa cyfrowa)

## Zasilanie

Źródło zasilania	pr. zmienny/stały 100-240V, 50-60 Hz
Pobór mocy	16.8 W (lampa wyt.); 18 W (lampa wł.)

## Oświetlenie

Typ lampy	Światło diody LED
-----------	-------------------

## Wejścia/wyjścia

Wejście RGB	15-stykowe złącze D-sub (VGA)
Wyjście RGB	15-stykowe złącze D-sub (VGA)
Wyjście HDMI	HDMI
Wejście HDMI	HDMI
CVBS/RS-232	wtyk Mini-DIN (użyj kabla adaptora CVBS/RS-232 )
Wyjście Video	wtyk RCA
USB	USB2.0
Wejście 12 V DC	Gniazdo zasilania
MIKROFON	Jack słuchawek
Głośnik	Jack słuchawek

## Rozmiary

Robocze	380mm x 200mm x 540mm (+/-2mm włącznie z gumową stopką)
Złożone	305mm x 245mm x 77mm (+/-2mm włącznie z gumową stopką)
Masa	2.56 kg (about 5.64lbs)

## Pamięć zewnętrzna

Secure Digital (SD)	1GB ~ 32GB (FAT32)
USB Flash Drive	2GB ~ 64GB (FAT32)

## Użycie interfejsu RS-232

AVerVision F50HD może być sterowana komputerem lub jakimkolwiek zcentralizowanym panelem sterowania poprzez łącze RS-232. Kod komendy dla RS-232 jest dostarczany dla integratora systemowego, aby mógł go uwzględnić w programie systemu.

### Podłącz do RS-232 komputera

Znajdź port RS-232 komputera i podłącz go od RS-232 jackiem kabla RS-232/CVBS.

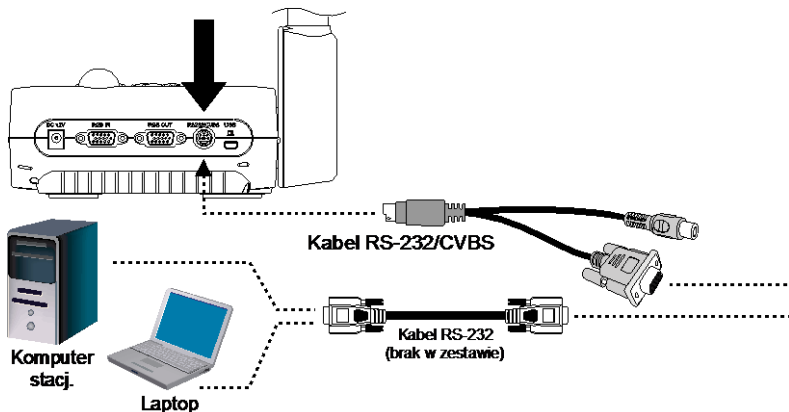

## Specyfikacje kabla RS-232

Upewnij się, że kabel RS-232 pasuje do kształtu gniazda.

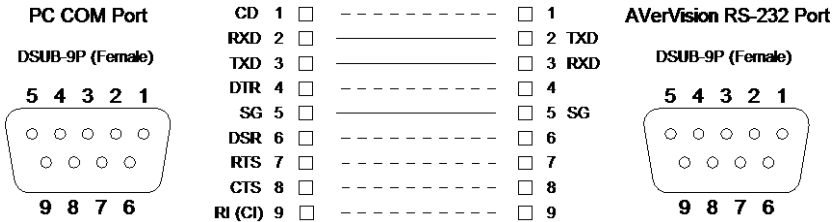

## Specyfikacje transmisji RS-232

- Bit rozpoczęcia : 1 bit
- Bit danych : 8 bit
- Bit stopu : 1 bit
- Bit parzystości : Żaden
- Parametr X : Żaden
- Szybkość transmisji (Szybkość komunikacji) : 9600bps

## RS-232 Communication Format

Kod wysyłki z urządzenia (1 Bajt)	0x52	
Typ kodu (1 Bajt)	0x0B	0x0A
Kod długości danych (1 Bajt)	0x03	0x01
Kod danych[0] (1 Bajt)	RS-232 Wyślij tabelę poleceń	RS-232 Pobierz tabelę poleceń
Kod danych[1] (1 Bajt)	RS-232 Wyślij tabelę poleceń	X
Kod danych[2] (1 Bajt)	RS-232 Wyślij tabelę poleceń	X
Kod otrzymany z urządzenia (1 Bajt)	0x53	
Sprawdzenie sumy kodu (1 Bajt)	RS-232 Wyślij tabelę poleceń	RS-232 Pobierz tabelę poleceń
Format	Wyślij urządzenie + Typ + Długość + Datne + Pobierz dane + sprawdź sumę	Wyślij urządzenie + Typ + Długość + Datne + Pobierz dane + sprawdź sumę
Przykład	Polecenie włączenia zasilania: 0x52 + 0x0B + 0x03 + 0x01 + 0x01 + 0x00 + 0x53 + 0x5B	Pobierz WB wartość czerwni: 0x52 + 0x0A + 0x01 + 0x02 + 0x53 + 0x5A

## Tabela komend RS-232

Format wysyłania : 0x52 + 0x0B + 0x03 + Data[0] + Data[1] + Data[2] + 0x53 + CheckSum\*1

Pobierz format : 0x53 + 0x00 + 0x02+ \*2 + 0x00 + 0x52 + Sprawdź sumę ponownie\*4

Nietypowy format odbioru : 0x53 + 0x00 + 0x01 + \*3 + 0x52 + Sprawdź sumę ponownie\*5

xor : Wyłączność lub operator

\*1 : SprawdźSumę = 0x0B xor 0x03 xor Dane[0] xor Dane[1] xor Dane[2] xor 0x53

\*2 : Kod sprawdzenia właściwego odbioru : 0x0B(Ważne polecenie) · 0x03(Nieważne polecenie)

\*3 : Kod sprawdzenia nietypowego odbioru: 0x01(Type Fail) · 0x02(ponowne sprawdzenie sumy nie powiodło się) · 0x04 (Nieważne polecenie)

\*4 : Ponowne sprawdzenie sumy = 0x00 xor 0x02 xor \*2 xor 0x00 xor 0x52

\*5 : Ponowne sprawdzenie sumy\* = 0x00 xor 0x01 xor \*3 xor 0x52

\*6 : Format odbioru trybu wyczekiwania przy wyłączonym zasilaniu: 0x51 + 0xFF + 0x01 + 0x0B + 0x51 + 0xA4

\*7 : Format odbioru statusu trybu wyczekiwania: 0x51 + 0x00 + 0x01 + 0x0B + 0x51 + 0x5B

Funkcja	Dane[0]	Dane[1]	Dane [2]	Kod Sprawdzenia Sumy
POWER OFF*6	0x01	0x00	0x00	0x5a
POWER ON*7	0x01	0x01	0x00	0x5b
CAMERA MODE	0x02	0x00	0x00	0x59
PLAYBACK MODE	0x03	0x00	0x00	0x58
PC-1 PASS THROUGH	0x04	0x00	0x00	0x5f
IMAGE CAPTURE TYPE: SINGLE	0x05	0x00	0x00	0x5e
IMAGE CAPTURE TYPE: CONTINUOUS	0x05	0x01	0x00	0x5f
CONT. CAPTURE INTERVAL +	0x06	0x00	0x00	0x5d
CONT. CAPTURE INTERVAL -	0x06	0x01	0x00	0x5c
NORMAL IMAGE CAPTURE	0x07	0x00	0x00	0x5c
3M/5M IMAGE CAPTURE	0x07	0x01	0x00	0x5d
TIMER START	0x08	0x00	0x00	0x53
TIMER PAUSE	0x08	0x01	0x00	0x52
TIMER STOP	0x08	0x02	0x00	0x51
TIMER SET TIME	0x08	0x03	VALUE[ 1 ~ 120 ]	*1

Funkcja	Dane[0]	Dane[1]	Dane [2]	Kod Sprawdzenia Sumy
PREVIEW MODE: SHARP	0x0A	0x00	0x00	0x51
PREVIEW MODE: GRAPHIC	0x0A	0x01	0x00	0x50
PREVIEW MODE: MOTION	0x0A	0x02	0x00	0x53
PREVIEW MODE: MICROSCOPE	0x0A	0x03	0x00	0x52
PREVIEW MODE: MACRO	0x0A	0x04	0x00	0x55
PREVIEW MODE: INFINITE	0x0A	0x05	0x00	0x54
PREVIEW MODE CAPTURE	0x0B	0x00	0x00	0x50
PLAYBACK DELETE	0x0C	0x00	0x00	0x57
PLAYBACK FULL SCREEN	0x0D	0x00	0x00	0x56
MIRROR OFF	0x0E	0x00	0x00	0x55
MIRROR ON	0x0E	0x01	0x00	0x54
ROTATE 0	0x0F	0x00	0x00	0x54
ROTATE 90	0x0F	0x01	0x00	0x55
ROTATE 180	0x0F	0x02	0x00	0x56
ROTATE 270	0x0F	0x03	0x00	0x57
EFFECT: COLOR	0x10	0x00	0x00	0x4b
EFFECT: B/W	0x10	0x01	0x00	0x4a
EFFECT: NEGATIVE	0x10	0x02	0x00	0x49
CONTRAST INCREASE	0x11	0x00	0x00	0x4a
CONTRAST DECREASE	0x11	0x01	0x00	0x4b
CONTRAST VALUE	0x11	0x02	VALUE[ 0 ~ 255 ]	*1
BRIGHTNESS INCREASE	0x12	0x00	0x00	0x49
BRIGHTNESS DECREASE	0x12	0x01	0x00	0x48
BRIGHTNESS VALUE	0x12	0x02	VALUE[ 0 ~ 63 ]	*1
EXPOSURE: AUTO	0x13	0x00	0x00	0x48
EXPOSURE: MANUAL	0x13	0x01	0x00	0x49
EXPOSURE MANUAL INCREASE	0x14	0x00	0x00	0x4f
EXPOSURE MANUAL DECREASE	0x14	0x01	0x00	0x4e
WHITE BALANCE: AUTO	0x15	0x00	0x00	0x4e

Funkcja	Dane[0]	Dane[1]	Dane [2]	Kod Sprawdzenia Sumy
WHITE BALANCE: MANUAL	0x15	0x01	0x00	0x4f
WHITE BALANCE BLUE INCREASE	0x16	0x00	0x00	0x4d
WHITE BALANCE BLUE DECREASE	0x16	0x01	0x00	0x4c
WHITE BALANCE RED INCREASE	0x17	0x00	0x00	0x4c
WHITE BALANCE RED DECREASE	0x17	0x01	0x00	0x4d
FLICKER: 50Hz	0x18	0x00	0x00	0x43
FLICKER: 60Hz	0x18	0x01	0x00	0x42
SPOTLIGHT: OFF	0x19	0x00	0x00	0x42
SPOTLIGHT: ON	0x19	0x01	0x00	0x43
SPOTLIGHT SHADE: 0% DARK	0x1A	0x00	0x00	0x41
SPOTLIGHT SHADE: 50% DARK	0x1A	0x01	0x00	0x40
SPOTLIGHT SHADE: 100% DARK	0x1A	0x02	0x00	0x43
SPOTLIGHT COLOR: RED	0x1B	0x00	0x00	0x40
SPOTLIGHT COLOR: GREEN	0x1B	0x01	0x00	0x41
SPOTLIGHT COLOR: BLUE	0x1B	0x02	0x00	0x42
SPOTLIGHT RESIZE	0x1C	0x00	0x00	0x47
VISOR: OFF	0x1D	0x00	0x00	0x46
VISOR: ON	0x1D	0x01	0x00	0x47
VISOR SHADE: 50% DARK	0x1E	0x00	0x00	0x45
VISOR SHADE: 100% DARK	0x1E	0x01	0x00	0x44
PIP: OFF	0x1F	0x00	0x00	0x44
PIP: ON	0x1F	0x01	0x00	0x45
PIP POSITION: BOTTOM LEFT	0x20	0x00	0x00	0x7b
PIP POSITION: TOP LEFT	0x20	0x01	0x00	0x7a
PIP POSITION: TOP RIGHT	0x20	0x02	0x00	0x79
PIP POSITION: BOTTOM RIGHT	0x20	0x03	0x00	0x78
SPLITSCREEN: OFF	0x21	0x00	0x00	0x7a
SPLITSCREEN: ON	0x21	0x01	0x00	0x7b
SPLITSCREEN DIR: UPPER SCREEN	0x22	0x00	0x00	0x79

Funkcja	Dane[0]	Dane[1]	Dane [2]	Kod Sprawdzenia Sumy
SPLITSCREEN DIR: LOWER SCREEN	0x22	0x01	0x00	0x78
SPLITSCREEN DIR: LEFT SCREEN	0x22	0x02	0x00	0x7b
SPLITSCREEN DIR: RIGHT SCREEN	0x22	0x03	0x00	0x7a
RECORDING: OFF	0x23	0x00	0x00	0x78
RECORDING: ON	0x23	0x01	0x00	0x79
MOVIE FAST REWIND	0x25	0x00	0x00	0x7e
MOVIE FAST FORWARD	0x25	0x01	0x00	0x7f
MOVIE VOL INC	0x26	0x00	0x00	0x7d
MOVIE VOL DEC	0x26	0x01	0x00	0x7c
STORAGE: EMBEDDED	0x28	0x00	0x00	0x73
STORAGE: SD CARD	0x28	0x01	0x00	0x72
STORAGE: THUMB DRIVE	0x28	0x02	0x00	0x71
FORMAT: EMBEDDED	0x29	0x00	0x00	0x72
FORMAT: SD CARD	0x29	0x01	0x00	0x73
FORMAT: THUMB DRIVE	0x29	0x02	0x00	0x70
OUTPUT RESOLUTION: 1024x768	0x2F	0x01	0x00	0x75
OUTPUT RESOLUTION: 1280x720	0x2F	0x02	0x00	0x76
OUTPUT RESOLUTION: 1920x1080	0x2F	0x03	0x00	0x77
OUTPUT RESOLUTION: 1280x1024	0x2F	0x04	0x00	0x70
OUTPUT RESOLUTION: 1600x1200	0x2F	0x05	0x00	0x71
OUTPUT RESOLUTION: 1280x800	0x2F	0x05	0x00	0x72
USB CONNECT: USB CAMERA	0x30	0x00	0x00	0x6b
USB CONNECT: MASS STORAGE	0x30	0x01	0x00	0x6a
BACKUP TO SD CARD	0x31	0x00	0x00	0x6a
BACKUP TO THUMBDRIVE	0x31	0x01	0x00	0x6b
PROFILE SAVE: PROFILE 1	0x32	0x00	0x00	0x69
PROFILE SAVE: PROFILE 2	0x32	0x01	0x00	0x68
PROFILE SAVE: PROFILE 3	0x32	0x02	0x00	0x6B
PROFILE RECALL: PROFILE 1	0x33	0x00	0x00	0x68

Funkcja	Dane[0]	Dane[1]	Dane [2]	Kod Sprawdzenia Sumy
PROFILE RECALL: PROFILE 2	0x33	0x01	0x00	0x69
PROFILE RECALL: PROFILE 3	0x33	0x02	0x00	0x6a
SLIDESHOW: OFF	0x34	0x00	0x00	0x6f
SLIDESHOW: ON	0x34	0x01	0x00	0x6e
SLIDESHOW EFFECT: EFFECT 0	0x35	0x00	0x00	0x6e
SLIDESHOW EFFECT: EFFECT 1	0x35	0x01	0x00	0x6f
SLIDESHOW EFFECT: EFFECT 2	0x35	0x02	0x00	0x6c
SLIDESHOW EFFECT: EFFECT 3	0x35	0x03	0x00	0x6d
SLIDESHOW EFFECT: EFFECT 4	0x35	0x04	0x00	0x6a
SLIDESHOW EFFECT: EFFECT 5	0x35	0x05	0x00	0x6b
AUTO IMAGE:OFF	0x36	0x00	0x00	0x6d
AUTO IMAGE:ON	0x36	0x01	0x00	0x6c
CAPTURE QUALITY: NORMAL	0x37	0x00	0x00	0x6c
CAPTURE QUALITY: HIGH	0x37	0x01	0x00	0x6d
CAPTURE QUALITY: FINEST	0x37	0x02	0x00	0x6e
AUTO FOCUS	0x40	0x00	0x00	0x1b
MENU	0x41	0x00	0x00	0x1a
ARROW - DOWN	0x42	0x00	0x00	0x19
ARROW - UP	0x42	0x01	0x00	0x18
ARROW - LEFT	0x42	0x02	0x00	0x1b
ARROW - RIGHT	0x42	0x03	0x00	0x1a
ENTER	0x43	0x00	0x00	0x18
FREEZE	0x44	0x00	0x00	0x1f
DEFAULT	0x45	0x00	0x00	0x1e
ZOOM -	0x46	0x00	0x00	0x1d
ZOOM +	0x46	0x01	0x00	0x1c
ZOOM RESET	0x47	0x00	0x00	0x1c
NEAR	0x48	0x00	0x00	0x13
FAR	0x48	0x01	0x00	0x12

Funkcja	Dane[0]	Dane[1]	Dane [2]	Kod Sprawdzenia Sumy
LAMP OFF	0x49	0x00	0x00	0x12
LAMP ON	0x49	0x01	0x00	0x13

## Uzyskaj tabelę komend RS-232

Format wysłania : 0x52 + 0x0A + 0x01 + Data[0] + 0x53 + CheckSum

Format otrzymania : 0x53 + 0x0C + 0x01 + ReData[0] + 0x52 + ReCheckSum \*1

xor : Wyłączność lub operator

\*1 : ReCheckSum = 0x0C xor 0x01 xor ReData[0] xor 0x52

\*2 : Format odbioru statusu wyłączenia zasilania: 0x51 + 0xFF + 0x01 + 0x0A + 0x51 + 0xA5

Function	Data[0]	Checksum Code	ReData[0]
RED VALUE	0x02	0x5A	VALUE[ 0 ~ 255 ]
BLUE VALUE	0x03	0x5B	VALUE[ 0 ~ 255 ]
POWER STATUS	0x04	0x5C	OFF *2 1: ON
LAMP STATUS	0x05	0x5D	0 : OFF 1: ON
DISPLAY STATUS	0x06	0x5E	0: CAMERA MODE 1: PLAYBACK MODE 2: PC-1 PASS THROUGH
VIDEO OUTPUT STATUS	0x07	0x5F	0: VGA 1: TV
FREEZE STATUS	0x08	0x50	0 : OFF 1: ON
BRIGHTNESS VALUE	0x0A	0x52	VALUE[ 0 ~ 63 ]
CONTRAST VALUE	0x0B	0x53	VALUE[ 0 ~ 255 ]

# Rozwiązywanie problemów

W tym rozdziale zawarto kilka wskazówek przydatnych przy rozwiązywaniu problemów najczęściej napotykanym przez Użytkowników wizualizera AVerVision F50HD.

## **Obraz nie jest wyświetlany na ekranie.**

1. Jeszcze raz sprawdź wszystkie połączenia kablowe, jak opisano w niniejszym podręczniku.
2. Sprawdź przełącznik wł./ wyt. w urządzeniu wyświetlającym.
3. Zweryfikuj ustawienie urządzenia wyświetlającego.
4. Jeżeli prezentacja wyświetlana jest z laptopa lub komputera poprzez urządzenie wyświetlające, sprawdź połączenie kablowe pomiędzy gniazdem wyjścia RGB (VGA) a gniazdem wejścia RGB w wizualizerze AVerVision F50HD oraz upewnij się, że wizualizer AVerVision F50HD działa w trybie komputera (PC).

## **Wizualizer AVerVision F50HD został ustawiony i sprawdzone zostały wszystkie połączenia kablowe zgodnie z instrukcją, jednak nie mogą uzyskać obrazu na wybranym ekranie prezentacji.**

1. Z chwilą podłączenia zasilania urządzenie przejdzie w tryb czuwania. Aby włączyć dane urządzenie wciśnij przycisk zasilania POWER.
2. Jeżeli urządzeniem wyjściowym jest telewizor lub urządzenie analogowe, ustaw przełącznik DIP TV-RGB w pozycji TV.

## **Wyświetlany obraz jest zniekształcony bądź nieostry.**

1. Zresetuj wszystkie ustawione zmiany, jeśli takie były, do ustawień domyślnych fabrycznych. Wciśnij MENU i przejdź do SYSTEM > Default [Domyślne] oraz wybierz YES [TAK] w menu OSD.
2. Użyj funkcje menu Brightness (Jasność) oraz Contrast (Kontrast), aby zmniejszyć zniekształcenia.
3. Jeżeli stwierdzisz, że obraz jest zamazany lub nieostry, naciśnij przycisk Auto Focus na panelu sterowania lub pilocie.

## **Obraz z komputera nie pojawia się na ekranie.**

1. Spraw wszystkie połączenia kablowe w urządzeniu wyświetlającym, wizualizerze AVerVision F50HD oraz komputerze.
2. Podłącz najpierw komputer do wizualizera AVerVision F50HD przed włączeniem komputera.
3. W przypadku laptopa kilkakrotnie naciśnij kombinację klawiszy FN+F5, aby przełączać się między dostępnymi trybami wyświetlania oraz wyświetlić obraz z komputera na ekranie prezentacji. W celu uzyskania informacji na temat innych poleceń zapoznaj się z instrukcją obsługi laptopa.

## **Na ekranie prezentacji nie jest wyświetlany dokładny obraz pulpitu z mojego komputera lub laptopa po przełączeniu się z trybu kamery (Camera) na tryb komputera (PC).**

1. Przejdź do swojego komputera lub laptopa, ustaw kursor mysz na pulpicie i kliknij prawym przyciskiem myszy. Wybierz „Właściwości”, następnie zakładkę „Ustawienia”, kliknij monitor „2” i sprawdź, czy zaznaczone jest pole „Powiększ pulpit systemu Windows do rozmiarów tego monitora”.
2. Następnie ponownie przejdź do swojego komputera lub laptopa i ustaw kursor myszy na pulpicie, a następnie kliknij prawym przyciskiem myszy.
3. Tym razem wybierz „Opcje karty graficznej”, „Output To” oraz „Intel® Dual Display Clone”, a następnie wybierz „Monitor + Notebook”.
4. Po wykonaniu powyższych czynności obraz pulpitu powinien być widoczny zarówno na komputerze lub laptopie, jak i na ekranie prezentacji.

## **AVerVision F50HD nie wykrywa włożonego napędu USB flash.**

Upewnij się, że przełącznik napędu USB flash jest ustawiony na  i sprawdź, czy napęd USB flash jest właściwie włożony

## Ograniczona gwarancja

Firma AVer Information Inc. (dalej zwana „AVer”) gwarantuje, że przez okres gwarancyjny, rozpoczynający się z datą zakupu i trwający przez czas podany w rozdziale karty gwarancyjnej pt. „Okres gwarancji na zakupiony Produkt AVer”, niniejszy produkt („Produkt”) i jego części zachowają ogólną zgodność z dostarczoną przez AVer dokumentacją i będą wolne od wad fabrycznych uniemożliwiających bądź przeszkadzających w funkcjonowaniu sprzętu pod warunkiem zastosowania się do wskazówek dotyczących normalnego użytkowania sprzętu. Gwarancja dotyczy wyłącznie indywidualnego Użytkownika Produktu bądź podmiotu, w którego imieniu Użytkownik używa lub instaluje Produkt. Poza powyższą gwarancją, i wygasa w momencie odstąpienia lub zbycia produktu osobom trzecim. Poza powyższymi postanowieniami, Produkt dostarczany jest Użytkownikowi w postaci, w jakiej został przez niego nabyty. AVer nie bierze odpowiedzialności za jakiegokolwiek zakłócenia w działaniu sprzętu ani nie gwarantuje, że sprzęt będzie dopasowany do potrzeb Użytkownika. W przypadku wykrycia wad fabrycznych w okresie objętym gwarancją, jedynym zobowiązaniem firmy AVer wypływającym z niniejszej gwarancji będzie obowiązek naprawy bądź wymiany wadliwego Produktu na sprawne produkt z nim identyczny bądź z nim porównywalny, zależnie od decyzji firmy AVer. Gwarancja nie obejmuje: (a) dowolnego urządzenia lub podzespołu, którego numery seryjne zostały usunięte lub zmienione i (b) opakowania, baterii, taśm i akcesoriów używanych wraz z Produktem. Gwarancja nie obejmuje też Produktu, który uległ uszkodzeniu bądź zniszczeniu na skutek: (a) wypadku, niewłaściwego użytkowania, nieuwagi, ognia, wody, piorunów i innych zjawisk naturalnych, zastosowania urządzenia w przemyśle i handlu, wprowadzania nieautoryzowanych modyfikacji bądź niezastosowania się do wskazówek zawartych w niniejszej instrukcji; (b) błędów w obsłudze wynikłych z winy osoby innej niż członkowie obsługi technicznej autoryzowani przez firmę AVer; (c) uszkodzenia podczas transportu urządzenia (pokrycie szkód spoczywa na barkach osoby lub instytucji dokonującej transportu), lub (d) jakichkolwiek innych szkód, na których powstanie producent nie ma bezpośredniego wpływu. Okres gwarancji naprawionego bądź wymienionego produktu trwa tyle, ile dłuższy z następujących okresów: oryginalny Okres gwarancji, bądź 30 (trzydzieści) dni od daty dostarczenia naprawionego lub wymienionego urządzenia.

### Ograniczenia Gwarancji

Gwarancja udzielona przez AVer nie obejmuje osób trzecich. Kupujący jest odpowiedzialny za wszelkie skierowane przeciwko niemu lub obciążające go odszkodowania, roszczenia, wydatki, koszty ugody bądź honoraria prawników związane z korzystaniem z produktu lub z jego niewłaściwym użyciem. Niniejsza Gwarancja zachowuje ważność wyłącznie w sytuacji, gdy produkt jest zainstalowany, uruchamiany i używany zgodnie z zaleceniami firmy AVer.

W szczególności, Gwarancja nie obejmuje uszkodzeń powstałych na skutek (i) wypadku, użycia nadmiernej siły fizycznej, narażenia Produktu na nadmierne oddziaływanie elektryczne lub elektromagnetyczne, nieuwagi bądź niewłaściwego użytkowania; (ii) przepięć w sieci przekraczających wymogi przedstawione przez AVer, (iii) użytkowania Produktu z akcesoriami wytwarzanymi przez producentów innych niż AVer lub wskazanych przez AVer, lub (iv) instalacji, modyfikacji bądź naprawy przeprowadzanej przez osoby inne niż przez firmę AVer lub jej autoryzowanych przedstawicieli.

### Zrzeczenie się odpowiedzialności gwarancyjnej

Jeżeli niniejsza umowa nie stanowi inaczej, na ile tylko pozwala miejscowe prawo, firma AVer nie udziela jakichkolwiek dodatkowych gwarancji, ustawowych ani jakichkolwiek innych, odnośnie opisywanego produktu. W szczególności dotyczy to zadowolenia z produktu i jego jakości bądź sposobu działania, użytku handlowego lub sposobu sprzedaży, przydatności do określonych celów oraz braku naruszeń praw osób trzecich.

## Ograniczenie odpowiedzialności

Firma aver nie ponosi odpowiedzialności za szkody dowolnej natury, m. In. Pośrednie, szczególne, odszkodowania karne lub wynikowe, powstałe w wyniku działania urządzenia, obejmujące w szczególności: utratę zysków, danych, przychodów, produkcji, bądź utratę możliwości użycia, a także przerwy w funkcjonowaniu przedsiębiorstwa lub zakup zastępczych dóbr bądź usług wynikły lub związane z niniejszą gwarancją lub z użyciem bądź działaniem jakiegokolwiek produktu, tak wynikające z umów lub powództwa o odszkodowanie deliktowe< w tym zaniedbanie lub jakiegokolwiek inne uzasadnienia prawne, nawet, nawet jeżeli firma aver potwierdziła możliwość ich wystąpienia. Ewentualne całkowite odszkodowanie ze strony firmy aver za odniesione szkody w żadnym wypadku nie przekroczy kwoty uiszczonej przez użytkownika na rzecz firmy aver w zamian za zakupiony produkt będący przyczyną wspomnianych strat.

## Obowiązujące prawo i prawa nabywcy

Niniejsza Gwarancja daje nabywcy produktu określone prawa. Inne, dodatkowe prawa mogą również wynikać z obowiązujących lokalnie przepisów. W Stanach Zjednoczonych prawa te bywają w różnych stanach różne.



Długość okresu gwarancyjnego podano w karcie gwarancyjnej.

---