

AVerVision F17HD+

Benutzerhandbuch



Erklärung der Federal Communications Commission (KLASSE A)



HINWEIS – Diese Ausrüstung wurde getestet und als mit den Grenzwerten für Digitalgeräte der Klasse A gemäß Teil 15 der FCC-Regularien übereinstimmend befunden. Diese Grenzwerte wurden geschaffen, um angemessenen Schutz gegen Störungen beim Betrieb in Wohngebieten zu gewährleisten. Diese Ausrüstung erzeugt, verwendet und kann Hochfrequenzenergie abstrahlen und kann -falls nicht in Übereinstimmung mit den Bedienungsanweisungen installiert und verwendet - Störungen der Funkkommunikation verursachen. Allerdings ist nicht gewährleistet, dass es in bestimmten Installationen nicht zu Störungen kommt. Falls diese Ausrüstung Störungen des Radio- oder Fernsehempfangs verursachen sollte, was leicht durch Aus- und Einschalten der Ausrüstung herausgefunden werden kann, wird dem Anwender empfohlen, die Störung durch eine oder mehrere der folgenden Maßnahmen zu beseitigen:

- Neuausrichtung oder Neuplatzierung der Empfangsantenne(n).
- Vergrößern des Abstands zwischen Ausrüstung und Empfänger.
- Anschluss der Ausrüstung an einen vom Stromkreis des Empfängers getrennten Stromkreis.
- Hinzuziehen des Händlers oder eines erfahrenen Radio-/Fernsehtechnikers.

Class A ITE:

Class A ITE ist eine ITE-Kategorie, bei der A ITE-Grenzwerte, nicht jedoch B ITE-Grenzwerte erfüllt werden. Der Verkauf solcher Geräte sollte nicht eingeschränkt werden, allerdings muss die folgende Warnung in der Bedienungsanleitung enthalten sein:

Warnung -Dies ist ein Produkt der Klasse A. In Wohnumgebungen kann dieses Produkt Funkstörungen verursachen. In diesem Fall obliegt es dem Anwender, angemessene Maßnahmen zu ergreifen.

CE-Klasse A (EMV)



Hiermit wird bestätigt, dass dieses Produkt die Anforderungen der Ratsdirektive zur Annäherung von Rechtsvorschriften der Mitgliedsstaaten hinsichtlich der Direktive zur elektromagnetischen Verträglichkeit 2004/108/EC erfüllt.

Warnung -Dies ist ein Produkt der Klasse A. In Wohnumgebungen kann dieses Produkt Funkstörungen verursachen. In diesem Fall obliegt es dem Anwender, angemessene Maßnahmen zur Beseitigung der Störung zu ergreifen.

HAFTUNGSAUSSCHLUSS

Hinsichtlich der Inhalte dieser Dokumentation, ihrer Qualität, Güte, Handelstauglichkeit oder Eignung für einen bestimmten Zweck werden keinerlei Gewährleistungen oder Zusicherungen übernommen, weder ausdrücklich noch implizit. Die in dieser Dokumentation präsentierten Informationen wurden sorgfältig auf ihre Richtigkeit überprüft, allerdings wird keine Haftung für Ungenauigkeiten übernommen. Die Angaben in dieser Dokumentation können sich ohne Vorankündigung ändern.

In keinem Fall haftet AVer für direkte, indirekte, spezielle, beiläufige oder Folgeschäden, die durch den Einsatz oder das Unvermögen zum Einsatz des Produktes oder der Dokumentation entstehen, selbst wenn AVer auf die Möglichkeit solcher Schäden hingewiesen wurde.

MARKEN

AVerVision ist eine eingetragene Marke der AVer Information Inc. IBM PC ist eine eingetragene Marke der International Business Machines Corporation. Macintosh ist eine eingetragene Marke der Apple Computer, Inc. Microsoft ist eine eingetragene Marke, Windows ist eine Marke der Microsoft Corporation. Sämtliche anderen in dieser Dokumentation erwähnten Produkte oder Firmennamen dienen lediglich Identifizierungs- und Anschauungszwecken und können Marken oder eingetragene Marken ihrer jeweiligen Besitzer sein.

URHEBERRECHT

© 2014 by AVer Information Inc. Alle Rechte vorbehalten. Kein Teil dieser Publikation darf in jedweder Form und durch jedwede Mittel ohne schriftliche Genehmigung von AVer Information Inc. reproduziert, übertragen, umgesetzt, in Abrufsystemen gespeichert oder in jegliche Sprachen übersetzt werden.



DAS SYMBOL MIT DER DURCHGESTRICHENEN ABFALLTONNE BEDEUTET, DASS DIESES PRODUKT NICHT MIT DEM HAUSMÜLL ENTSORGT WERDEN DARF. STATTDESSEN MÜSSEN ALTGERÄTE ZUM RECYCLING VON ELEKTRISCHEN UND ELEKTRONISCHEN ALTGERÄTEN ZU SPEZIELLEN SAMMELSTELLEN GEBRACHT WERDEN. WEITERE INFORMATIONEN ÜBER ANNAHMESTELLEN ZUR ENTSORGUNG VON ALTGERÄTEN ZU RECYCLINGZWECKEN ERHALTEN SIE VON IHREM ENTSORGUNGSDIENSTLEISTER ODER IN DEM GESCHÄFT, IN DEM SIE DAS GERÄT ERWORBEN HABEN.

Fernbedienung Sicherheitshinweise für die Batterien

- Lagern Sie die Batterien an einem kühlen und trockenen Platz.
- Werfen Sie gebrauchte Batterien nicht in den Hausmüll. Beseitigen Sie die Batterien an den ausgewiesenen Sammelstellen oder bringen Sie sie gegebenenfalls in den Laden zurück.
- Entfernen Sie die Batterien aus dem Gehäuse, falls Sie die Fernbedienung längere Zeit nicht benutzen. Auslaufende Batterien und Korrosion können die Fernbedienung beschädigen, achten Sie auf sichere Entsorgung.
- Verwenden Sie keine alten und neuen Batterien gleichzeitig.
- Verwenden Sie keine unterschiedlichen Typen gemeinsam: Alkali, Normal (Kohle-Zink) oder wiederaufladbare (Nickel-Cadmium).
- Werfen Sie gebrauchte Batterien nicht ins Feuer.
- Versuche Sie nicht die Batterien kurzzuschließen.

Inhaltsverzeichnis

Lieferumfang	1
Optionales Zubehör	1
Machen Sie sich mit AVerVision F17HD+ vertraut	2
Rechte Seite	3
Rückseite	3
Linke Seite	4
Bedienfeld	5
Fernbedienung	7
Anschlüsse	11
Einstellen TV-RGB Schalterstellungen	11
Verbindung mit einem Monitor oder einem LCD/DLP Projektor	11
Verbindung mit einem Monitor oder einem LCD/DLP Projektor über die HDMI Schnittstelle	12
Verbindung mit einem TV-Gerät	12
Netzteilanschluss	13
Verbindung zu einem Computer	13
Verbinden mit einem Computer über den USB	14
Anschluss an einen Computer mit HDMI-Eingang-Schnittstelle	14
Anschließen eines Mikroskops	15
AVerVision F17HD+ einrichten	17
Aufbewahrung und Bedienung	17
Aufnahmebereich	18
Overhead-Licht	19
Infrarotsensor	19
F17HD+-Montage auf einer flachen Oberfläche	20
Antireflexbogen	20
Externer Speicher	21
Einführen einer SD-Karte	21
OSD-Menü	22
Navigation im Menü und dem Submenü	23
BILD	23
Helligkeit	23
Kontrast	23
Modus	24
Effekt	24
Spiegel	24
Fortgeschritten	24
Autom. Bild	24
Belichtung	25

Weissabgleich	25
Fokus	25
Präsentation	26
Spotlight	26
Visor	27
Bild-in-Bild	27
Bildteilung	28
Zeiteinstellung	28
Einstellung	28
Einstellungen	28
Auflösung	28
Qualität	29
Typ	29
Intervall	29
Speicher	29
Format	29
USB an PC	30
Flackern	30
System	30
Sprache	30
Monitorausgang	30
Sicherungskopie	31
Save setting (Einstellung speichern)	31
Recall setting (Einstellung aufrufen)	31
Information (Informationen)	31
Default	31
Wiedergabe	32
Diaschau	32
Intervall	32
Diaschau-Effekt	32
Aktueller Speicher	32
Alles Löschen	32
Übertragen gespeicherter Bilder/Videos auf einen Computer	33
Technische Daten	34
Bilderfassung	34
Optik	34
Stromversorgung	34
Beleuchtung	34
Eingang / Ausgang	34
Abmessungen	34
Externer Speicher	34
Problemlösung	35

Kein Bild auf dem Präsentationsbildschirm.	35
Garantie.....	37
Garantieeinschränkungen.....	37
Haftungsausschluss	37
Haftungseinschränkungen.....	38
Das Gesetz und Ihre Rechte	38

Lieferumfang

Überzeugen Sie sich, dass folgende Teile beiliegen.

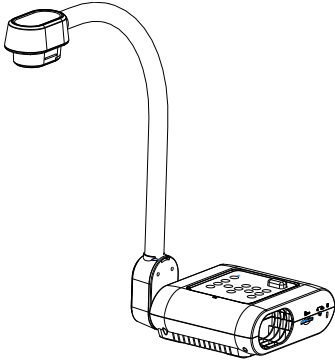

AVerVision F17HD+

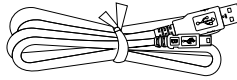

USB-Kabel

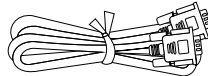

RGB-Kabel

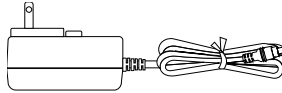

Netzteil (12V, 2A)

* Das Netzteil kann je nach Steckdosenausführung des Landes, in dem das Produkt verkauft wird, unterschiedlich aussehen.

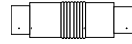

CVBS- Adapter

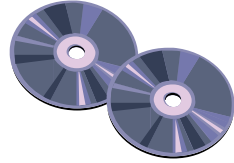

Software & Handbuch CD

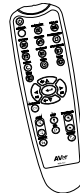

Fernbedienung
(Batterien mitgeliefert)

Optionales Zubehör



Tragetasche

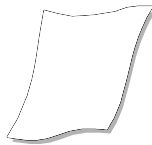

Antireflexbogen

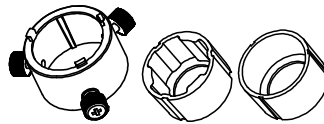

Mikroskopadapter
(28-mm & 34-mm-Gummikupplung)

Machen Sie sich mit AVerVision F17HD+ vertraut

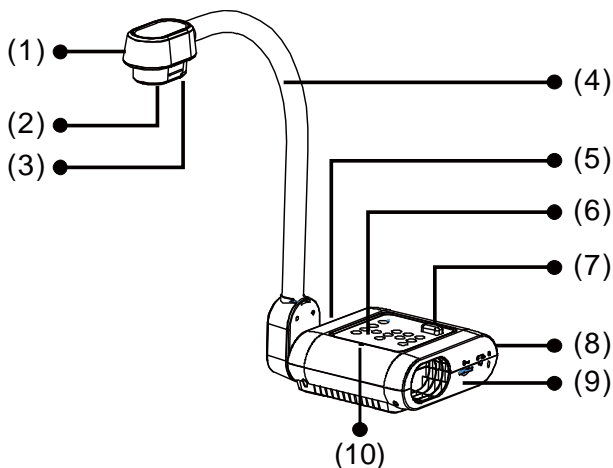

(fig. 1.1)4

Name	Funktion
(1) Kamerakopf	Enthält den Bildsensor.
(2) Kameraobjektiv	Fokussieren des Bildes in der Kamera.
(3) LED	Beleuchtung zur Verbesserung der Lichtverhältnisse.
(4) Flexibler Arm	Verbesserung des Seh winkels..
(5) Linke Seitenwand	Anschlüsse für den HDMI-Eingang/Ausgang externes Anzeigegerät, Mikrofon, Lautsprecher, USB-Flash-Laufwerk/USB-Maus und USB-Schalter.
(6) Bedienfeld	Leichter Zugriff auf mehrere Funktionen.
(7) Infrarotsensor	Empfängt Befehle der Fernbedienung.
(8) Rückwand	Anschlüsse für das Stromnetz, den Computer, externes RGB-/RCA-Anzeigegerät sowie USB an PC.
(9) Rechte Seitenwand	Anschlüsse für die Kamerakopfhalterung, SD-Karte, TV-RGB-Display-Ausgabeschalter sowie Schlitz für die mit Kensington kompatible Diebstahlsicherung.
(10) Built-in MIC	Audioaufnahme während der Videoclip-Aufnahme. Mono-Aufnahme!

Rechte Seite

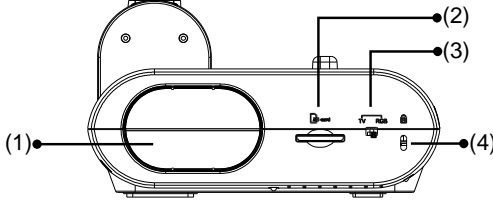

(fig. 1.2)

Name	Funktion
(1) Kamerahalterung	Aufbewahrung des Kamerakopfs.
(2) Schlitz für SD-Karte	Einführen der SD-Karte mit dem Etikett nach oben.
(3) TV-RGB-Dip-Schalter	TV-Umschaltung Ausgabe Anzeigebild von RCA (über CVBS-Adapter) RCA-Stecker) an RGB OUT und HDMI OUT.
(4) Antitheft Slot	Befestigung des mit Kensington kompatiblen Sicherheitsschlosses oder der Diebstahlsicherung.

Rückseite

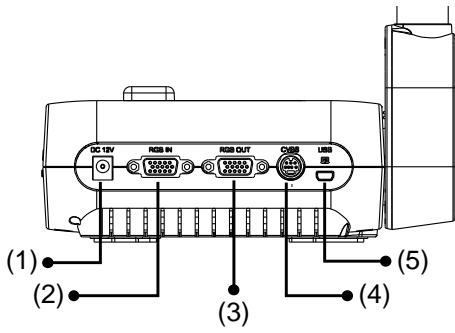

(fig. 1.3)

Name	Funktion
(1) DC12V	Hier schließen Sie das Netzteil an.
(2) RGB-Eingang	Signaleingang von einem Computer oder anderen Stromquellen ausschließlich über den RGB-OUT-Anschluss. Stellen Sie an diesem Anschluss die Verbindung zu einem RGB-VGA-Ausgabeanschluss an einem Computer her.
(3) RGB-Ausgang	Verbindet den AVerVision F17HD+ über das RGB-Kabel mit einem beliebigen Anzeigegerät.
(4) CVBS Schnittstelle	Stecken Sie das mitgelieferte CVBS Kabel in diese Buchse. Der RCA Stecker liefert das Videosignal von der Kamera an einen Fernseher oder eine Videoausrüstung.
(5) Mini USB Buchse	Verbindung mit dem USB-Computeranschluss mit einem USB-Kabel und Verwendung von AVerVision F17HD+ als USB-Kamera oder Übertragung der Bild-/Videoaufnahmen von der Speicherquelle an den Computer.

Linke Seite

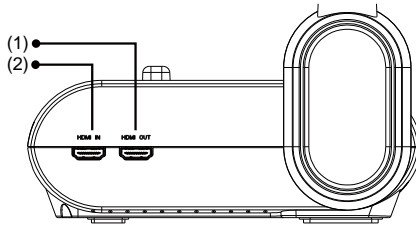



(fig. 1.4)

Name	Funktion
(1) HDMI OUT-Anschluss	Videosignalausgabe vom Hauptsystem an den LCD-Monitor oder LCD/DLP-Projektor mit HDMI-Schnittstelle und HDMI-Kabel.
(2) HDMI IN-Anschluss	Anschluss der externen HDMI-Quelle als Eingang über diesen Anschluss.

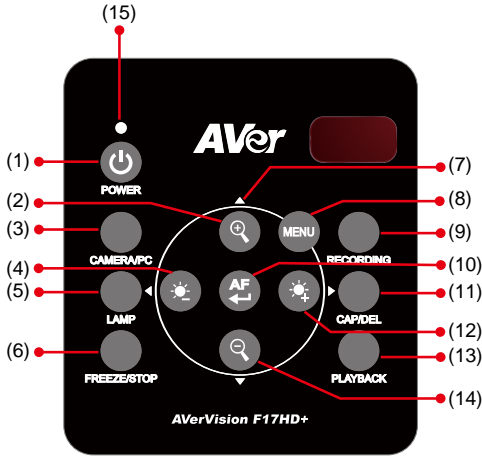
Bedienfeld



(fig. 1.5)

Name	Funktion
(1) POWER	Einschalten des Geräts/Standby.
(2) Zoom In	Erhöhen der Bildvergrößerung im Kamera- und Bildwiedergabemodus.
(3) CAMERA / PC	Umschaltung des Videosignals an Kamera oder Computer vom RGB-Anschluss.
(4) 	Einstellen der Helligkeit
(5) LAMP	Overhead-Licht ein- und ausschalten.
(6) FREEZE/STOP	<ul style="list-style-type: none"> - Einfrieren der Live-Bilder. - Anhalten der Video-Wiedergabe.
(7) ▲, ▼, ◀, & ▶	<ul style="list-style-type: none"> - Optionen im OSD-Menü auswählen. - Verwende ▲ & ▼ für mehr oder weniger Lautstärke bei der Wiedergabe von Videos. - Verwende ◀ & ▶ um Videos Vorwärts oder Rückwärts abzuspielen. - Bewegen des SPOTLIGHT Frames & VISOR Bildschirmabdeckung.
(8) MENU	Aufrufen und verlassen des OSD-Menüs.
(9) RECORDING	Start/Stopp der Audio- und Videoaufnahme. Die Audio- und Videoaufnahmen können nur auf einer SD-Karte gespeichert werden. Siehe Externer Speicher.
(10) 	<ul style="list-style-type: none"> - Stellt das Bild automatisch scharf. - Im Wiedergabemodus treffen Sie eine Auswahl im OSD-Menü. - Start/Pause Video-Wiedergabe.
(11) CAP/DEL	<ul style="list-style-type: none"> - Aufnahmen von Bildern im Kameramodus. Drücken Sie, zum Anhalten im kontinuierlichen Aufnahmemodus, diesen Knopf erneut. - Löschen der gewählten Bilder/Videos im Wiedergabemodus.

Name	Funktion
(12) 	Einstellen der Helligkeit
(13) PLAYBACK	Ansicht und Wiedergabe von Standbildern und Videodateien.
(14) Zoom Out	Verringern der Bildvergrößerung im Kamera- und Bildwiedergabemodus.
(15) Power LED indicator	Rot: Bereitschaft Grün: RGB/HDMI Ausgang Orange: TV Ausgang

Fernbedienung

Die Fernbedienung braucht zwei (2) Batterien der Größe "AAA" (liegen bei). Überzeugen Sie sich, dass sie richtig eingesetzt sind. Mit der Fernbedienung können Sie auf alle Funktionen des AVerVision F17HD+ zugreifen.

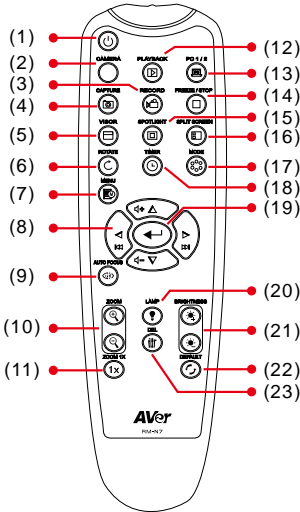

(fig. 1.6)

Name	Funktion
(1) POWER	Einschalten des Geräts/Standby.
(2) CAMERA / PC	Der Kameramodus zeigt das Videosignal von der eingebauten Kamera an.
(3) RECORD	Start/Stopp der Audio- und Videoaufnahme. Die Audio- und Videoaufnahmen können nur auf einer SD-Karte gespeichert werden.
(4) CAPTURE	Aufnahme von Einzelbildern im Kameramodus. Drücken Sie, zum Anhalten, diesen Knopf im kontinuierlichen Aufnahmemodus erneut.
(5) VISOR	Aufruf des Visor-Submenüs. Visor verdeckt den gesamten Bildschirm und hier kann der Vorführer die gewünschten Inhalte anzeigen. Im VisorSubmenü stehen die folgenden Optionen zur Verfügung.

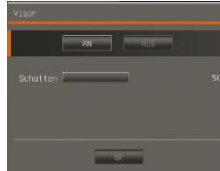



EIN/AUS - Auswahl/Stornierung von

Visor. Drücken Sie , um zur nächsten Auswahl zu wechseln.

Schatten - Einrichtung der Opazität im verdeckten Bereich. Sobald Stufe 100 eingestellt ist, wird der schattierte Bereich schwarz.

Drücken Sie , um zur nächsten Auswahl zu wechseln.

OK – Drücken Sie , um die Auswahl zu übernehmen. Wenn Sie EIN wählen, wird ein Teil des oberen Präsentationsbildschirms angezeigt. Mit den Tasten **▲**, **▼**, **◀**, & **▶** legen Sie den verdeckten Bereich weiter frei; mit **AUS** wird das Submenü geschlossen.

Um Visor auszuschalten, drücken Sie  erneut .

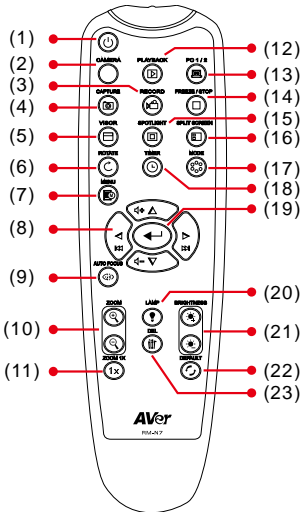

(fig. 1.6)

Name	Funktion
(6) ROTATE	Drehe das Bild um 90° im Kamera- und Wiedergabemodus.
(7) MENU	Öffnen & Verlassen des OSD-Menüs.
(8) ▲, ▼, ◀, & ▶	<ul style="list-style-type: none"> - Bild schwenken und einzoomen (über dem digitalen Zoom-Niveau) im Live- und Wiedergabemodus. - Optionen im OSD-Menü auswählen. - Verwende ▲&▼ für mehr oder weniger Lautstärke bei der Wiedergabe von Videos. - Verwende ◀&▶ um Videos Vorwärts oder Rückwärts abzuspielen. - Bewegen des SPOTLIGHT Frames & VISOR Bildschirmabdeckung.
(9) AUTO FOCUS	Stellt das Bild automatisch scharf.
(10) ZOOM +/-	<ul style="list-style-type: none"> - Erhöhen/verringern der Bildvergrößerung im Kamera- und Bildwiedergabemodus. - Einfaches Vor- und Rückwärtsblättern in der 16-Miniaturbild-Vorschau.
(11) ZOOM RESET	Zoom auf 100% zurücksetzen.
(12) PLAYBACK	Anschaun der aufgenommenen Bilder/Videos aus dem Memory als 16-Vorschaubilder.
(13) PC 1/2	Der PC-Modus zeigt das Videosignal vom RGB-EINGANG der AVERVISION F17HD+ an.
(14) FREEZE / STOP	<ul style="list-style-type: none"> - Einfrieren der Live-Bilder. - Anhalten der Video-Wiedergabe.
(15) SPOTLIGHT	<p>Aufruf des Spotlight-Submenüs. Spotlight legt einen Rahmen über den Bildschirm. Sie können die Rahmengröße verändern und die Box verschieben.</p> <p>Im Spotlight-Submenü stehen die folgenden Optionen zur Verfügung.</p>  <p>EIN/AUS - Auswahl/Stornierung von Spotlight. Drücken Sie , um zur nächsten Auswahl zu wechseln.</p>

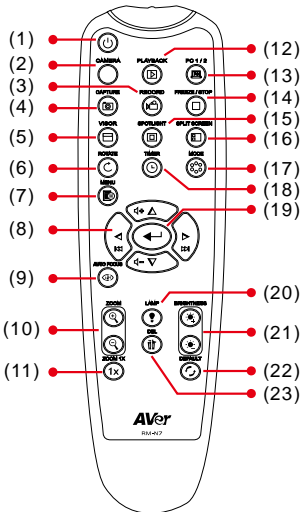



(fig. 1.6)







Name	Funktion
------	----------

(15) SPOTLIGHT

Schatten - Einrichtung der Opazität in dem Bereich außerhalb der Box. Sobald Stufe 100 eingestellt ist, wird der schattierte Bereich schwarz.

Drücken Sie , um zur nächsten Auswahl zu wechseln.

Farbe - Auswahl der Spotlight-Rahmenfarbe. Drücken Sie , um zur nächsten Auswahl zu wechseln.

OK – Drücken Sie , um die Auswahl zu übernehmen. Wenn Sie EIN auswählen wird der Rahmen angezeigt und blinkt; mit den Tasten , , , &  passen Sie die Rahmengröße an und drücken Sie dann , um die Größe auszuwählen. Mit AUS wird das Submenü geschlossen.

Um Spotlight auszuschalten, drücken Sie erneut .

(16) SPLIT SCREEN

Aufteilen des Bildschirms in zwei Teile. Eine Hälfte zeigt das aktuelle Bild der eingebauten Kamera, die andere Hälfte 8 vorschaubildgroße Bilder/Videos aus dem Speicher.

(17) MODE

Auswahl aus 4 Modi:

Scharf - Kontrastanpassung der Kanten, damit der Text besser lesbar ist.

Grafik – Anpassen der Gradienten der Bilder.

Bewegung - Erhöhen der Bildfrequenz. Für diesen Modus muss ausreichend Licht vorhanden sein.

Mikroskop – automatisches Anpassen des optischen Zoom für Mikroskopansichten

(18) TIMER

Aufruf des Timer-Submenüs. Wählen Sie Start/Pause/Stop für den Timer-Countdown und um die Dauer einzustellen.

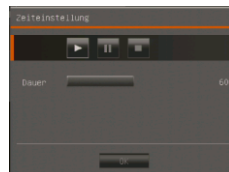

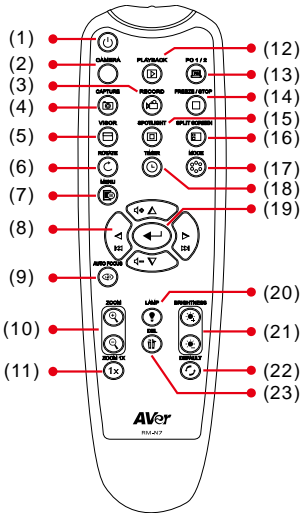

(fig. 1.6)





Name	Funktion
(19) 	- Im Wiedergabemodus treffen Sie eine Auswahl im OSD-Menü. - Start/Pause Videowiedergabe.
(20) LAMP	Overhead-Licht ein- und ausschalten.
(21) BRIGHTNESS +/-	Einstellen der Helligkeit
(22) DEFAULT	Zurücksetzen auf die Voreinstellung.
(23) DEL	Löschen der gewählten Bilder/Videos im Wiedergabemodus.

Anschlüsse

Überzeugen Sie sich, ehe Sie eine Verbindung herstellen, dass alle Geräte ausgeschaltet sind. Wenn Sie unsicher sind was wohin gehört, halten Sie sich an die folgenden Illustrationen und beziehen Sie sich auch auf die Benutzerhandbücher der Geräte, mit denen Sie AVerVision335AF verbinden..

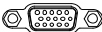
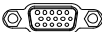
Einstellen TV-RGB Schalterstellungen

Der TV-RGB Schalter bestimmt die Auswahl der externen Anzeige. Schalten Sie auf RGB (rechts) als Ausgangssignal zur Verwendung einer RGB/HDMI Verbindung und TV (links) als Ausgangssignal zur Verwendung der RCA Verbindung. (see fig. 1.2 # 3)

Schalter	AVerVision Buchsen		Schnittstelle Anzeigergerät
RGB	 RGB -Ausgang	nach	 RGB-Eingang
	 HDMI-Ausgang		 HDMI-Eingang
TV	 CVBS (verwenden von CVBS Adapter)		 VIDEO IN

Verbindung mit einem Monitor oder einem LCD/DLP Projektor

Verbinden Sie den RGB (VGA)-Eingang des Grafikanzeigeräts mit dem RGB-OUT-Anschluss von AVERVISION F17HD+.



Sorgen Sie dafür, dass der TV/RGB-Umschalter auf RGB eingestellt ist.

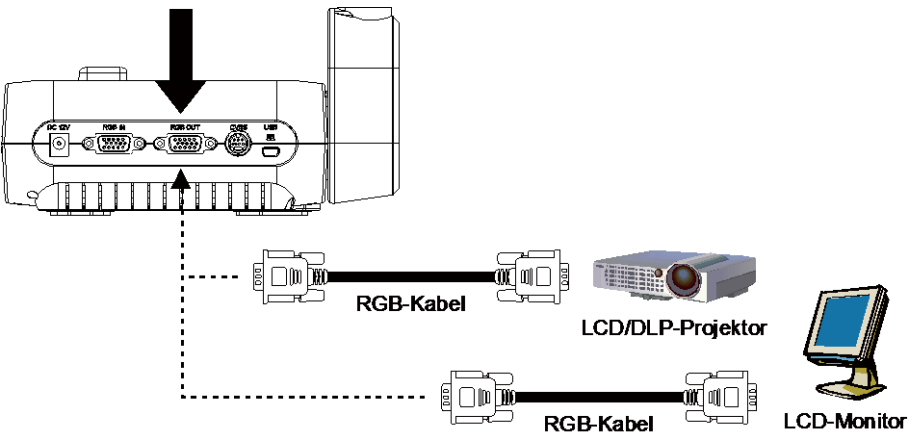

Verbindung mit einem Monitor oder einem LCD/DLP Projektor über die HDMI Schnittstelle

Verbinden Sie den HDMI-Eingang des Grafikanzeigeegeräts mit dem HDMI-OUT-Anschluss von AVerVision F17HD+.



Sorgen Sie dafür, dass der TV/RGB-Umschalter auf RGB eingestellt ist.

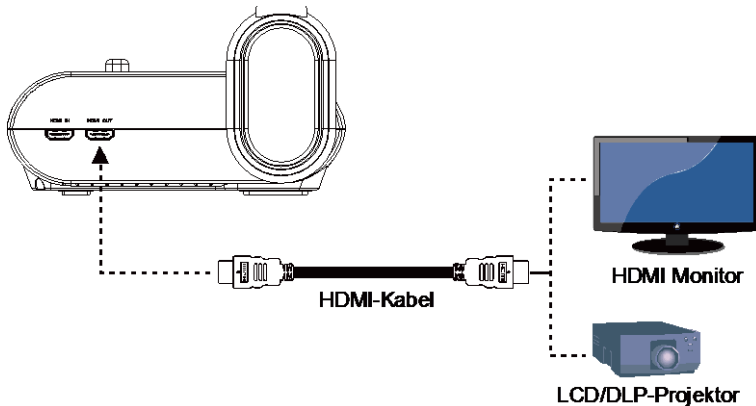

Verbindung mit einem TV-Gerät

Finden Sie die VIDEO- oder SCART RGB (falls zutreffend) Buchse auf Ihrem TV-Gerät oder der Video-Ausrüstung (d.h. VCR). Zur Aufnahme Ihrer Präsentation verbinden Sie sie mit dem RCA Stecker des RS-232/CVBS Kabels.

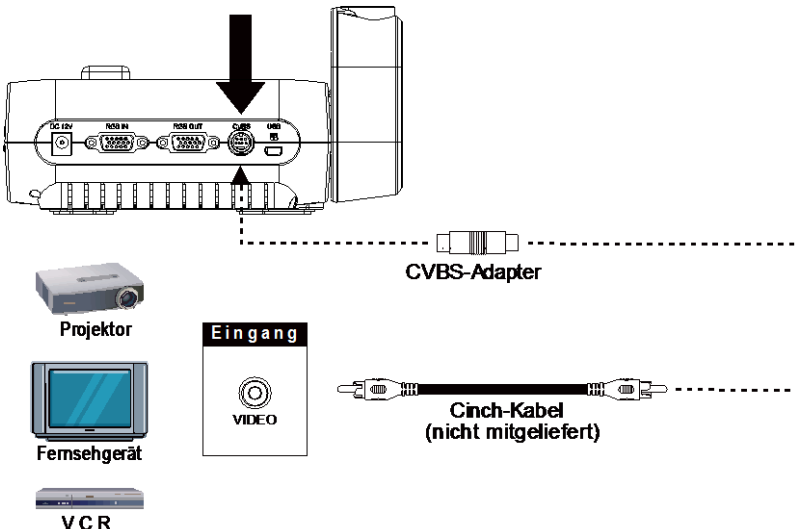

Netzteilanschluss

Verbinden Sie den Netzadapter mit einer normalen 100 V bis 240 V Wechselstromsteckdose. Das Gerät schaltet sofort in den Standby-Modus, wenn es mit dem Stromnetz verbunden ist. Drücken Sie zum Einschalten .

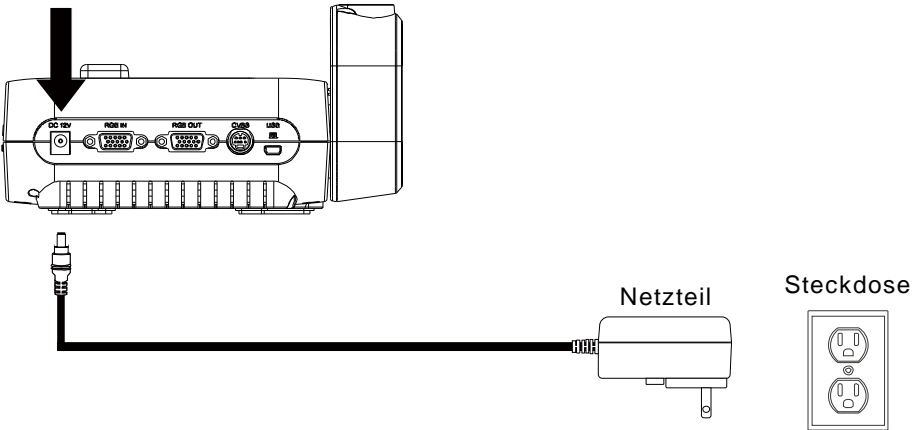

Verbindung zu einem Computer

Verbinden Sie den RGB (VGA)-Eingang am Computer oder Laptop mit dem RGB-IN-Anschluss von AVerVision F17HD+. Das Videosignal des RGB-IN-Anschlusses wird an den RGB-OUT- Anschluss gestreamt.



- Drücken Sie, zur Bildausgabe auf dem Computer, den Kamera/PC Taster auf dem Steuerpaneel oder der Fernbedienung, um in den AVerVision F17HD+ nach Computer-Modus zu wechseln.
- Nutzen Sie zur Bildanzeige bei einem Notebook die Tastenkombination (FN+F5), um zwischen den Anzeigemodi umzuschalten. Informieren Sie sich mit Hilfe der Benutzeranleitung Ihres Notebook über andere Tastenkombinationen.

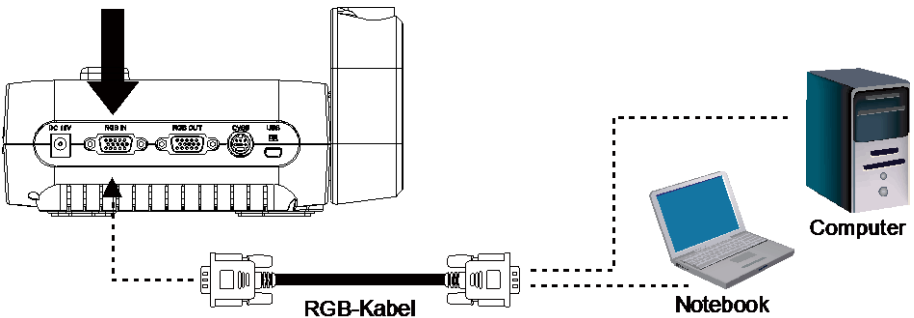

Verbinden mit einem Computer über den USB

Verbinden Sie den USB-Anschluss am Computer oder Laptop mit dem PC-Anschluss von AVerVision F17HD+.

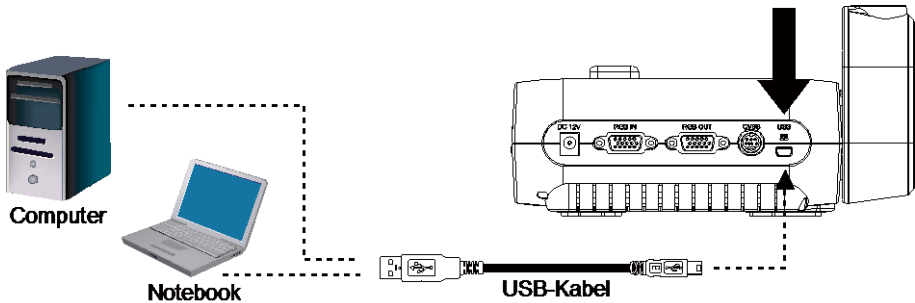

Anschluss an einen Computer mit HDMI-Eingang-Schnittstelle

Verbinden Sie den HDMI-Ausgangsanschluss am Computer oder Laptop mit dem HDMI-Eingangsanschluss am AVerVision F17HD+.



- Der TV/RGB-Schalter steht in der Stellung RGB.
- Drücken Sie, zur Bildausgabe auf dem Computer, den Kamera/PC Taster auf dem Steuerpaneel oder der Fernbedienung, um in den AVerVision F17HD+ nach Computer-Modus zu wechseln.
- Nutzen Sie zur Bildanzeige bei einem Notebook die Tastenkombination (FN+F5), um zwischen den Anzeigemodi umzuschalten. Informieren Sie sich mit Hilfe der Benutzeranleitung Ihres Notebook über andere Tastenkombinationen.

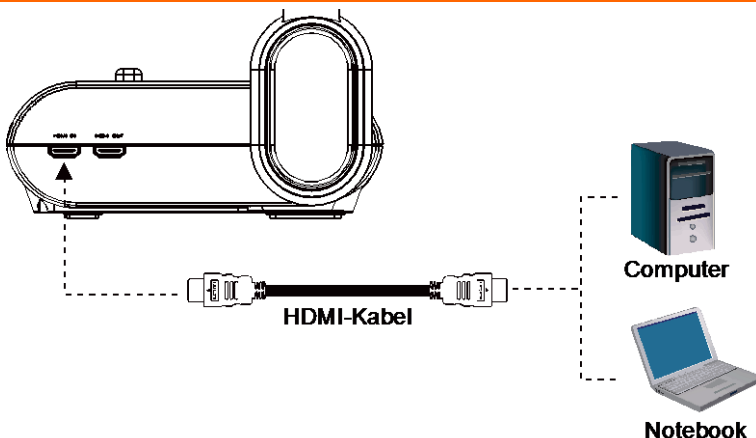

Anschließen eines Mikroskops

Wenn Sie die AVerVision F17HD+ an ein Mikroskop anschließen, können Sie mikroskopisch kleine Objekte auf einem großen Bildschirm untersuchen, ohne Ihre Augen zu überlasten.

1. Bildanzeigemodus zu Mikroskop ändern. Drücken Sie **MENÜ** >

Registerkarte **BILD BILD > MODUS** 
(Mikroskop) und drücken Sie .



2. Halten Sie die Kamera auf den am weitesten entfernten Punkt und drücken Sie **AUTOFOKUS**.



3. Justieren Sie den Fokus am Mikroskop.

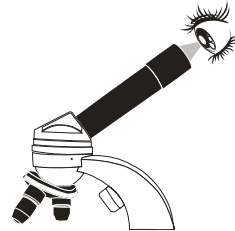

4. Wählen Sie Gummikupplung in der entsprechenden Größe für das Okular des Mikroskops aus und setzen Sie sie auf den Mikroskopadapter.

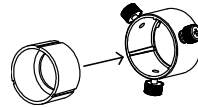

5. Nehmen Sie das Okular vom Mikroskop und verbinden Sie es mit dem Mikroskopadapter mit der eingesetzten Gummikupplung. Befestigen Sie den Adapter und das Okular mit den drei Schrauben.

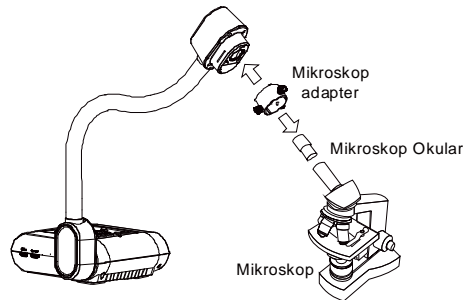

Für das Okular empfehlen wir einen Augenabstand von 15 mm oder etwas mehr.

6. Setzen Sie den Mikroskopadapter auf den AVerVision-Kamerakopf. Verbinden Sie AVerVision dann mit dem Mikroskop.

Der Pfeil an Kamerakopf und Mikroskopadapter müssen in die gleiche Richtung zeigen, um die beiden Teile zu verbinden; drehen Sie sie im Uhrzeigersinn bis die Pfeile identisch ausgerichtet sind und die Teile einrasten.

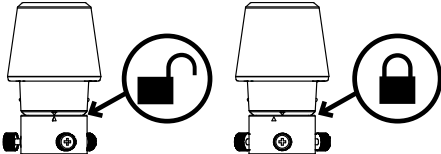

AVerVision F17HD+ einrichten

In diesem Abschnitt finden Sie nützliche Tipps zum Anpassen der AVerVision F17HD+ an Ihren persönlichen Bedarf.

Aufbewahrung und Bedienung

Dank dem Schwanenhalsdesign können Sie den Arm frei biegen und den Kamerakopf im Kamerahalter aufbewahren. Nachdem Sie den Kamerakopf richtig im Kamerahalter gesichert haben, können Sie AVerVision F17HD+ am Arm tragen.

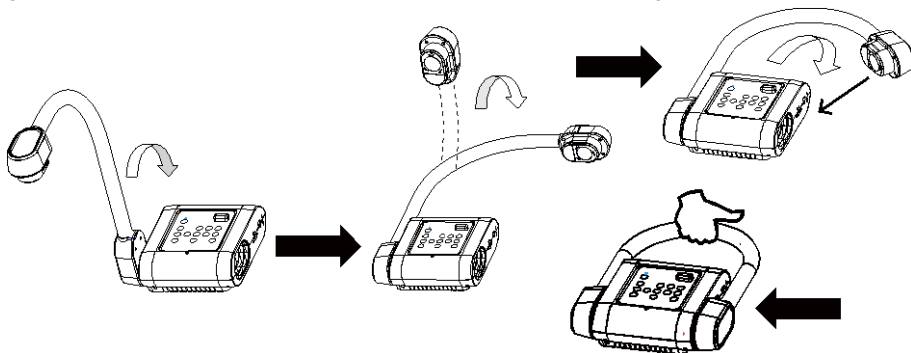

Aufnahmebereich

Mit dem Aufnahmebereich können Sie einen Bereich von 500 x 375 mm für A3/A4-Hochformat anzeigen.

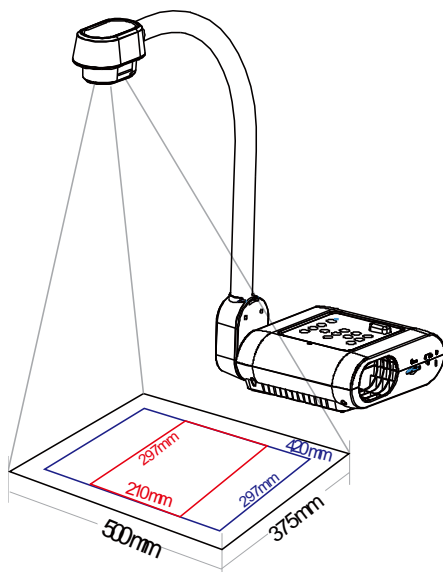

Wenn der Kamerakopf in der geraden Stellung ist, drücken Sie am Bedienfeld bzw. zweimal an der Fernbedienung DREHEN, um das Bild um 180° zu drehen.

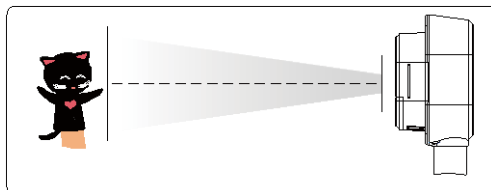

Um das Bild zu spiegeln, drücken Sie **MENÜ** > Spiegel, drücken Sie dann **←** und wählen Sie Ein.

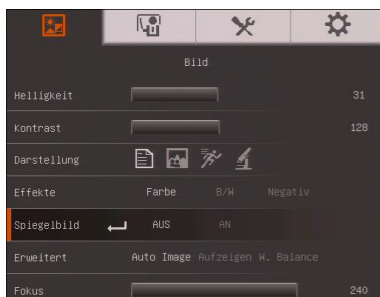

Overhead-Licht

Drücken Sie am Bedienfeld oder der Fernbedienung die Taste LAMPE, um das Licht ein- und auszuschalten.

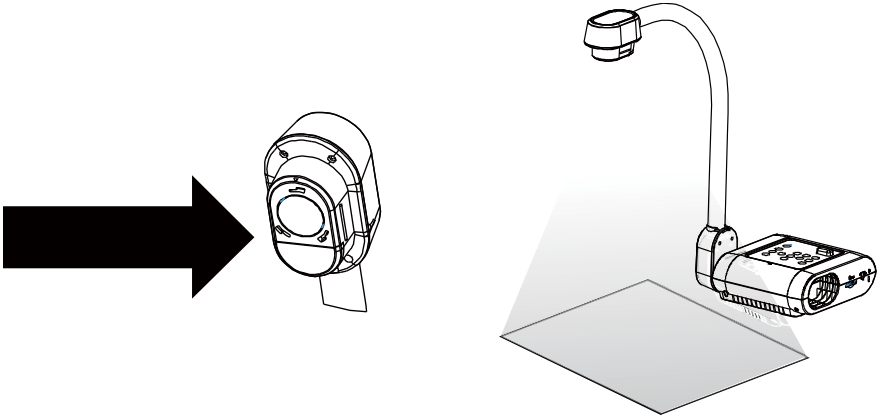

Infrarotsensor

Richten Sie die Fernbedienung auf den Fernbedienungssensor, wenn Sie das Gerät mit der Fernbedienung steuern.

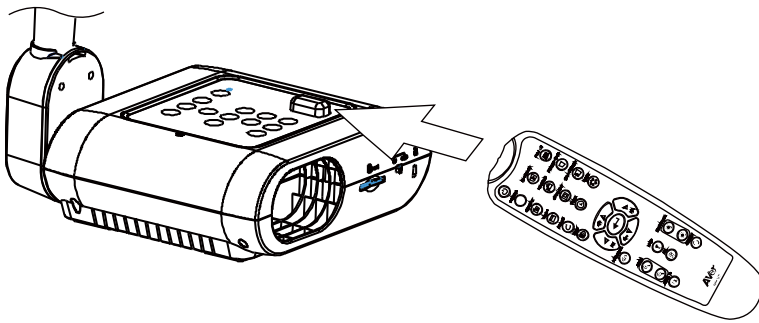

F17HD+-Montage auf einer flachen Oberfläche

Messen und kennzeichnen Sie auf einer flachen Oberfläche in einer geraden Linie horizontal 75 mm zwischen den Löchern; siehe nachstehende Abbildung. Verwenden Sie zwei M4.0-Schrauben für 6-mm-Löcher und sichern Sie den F17HD+ auf der flachen Oberfläche.

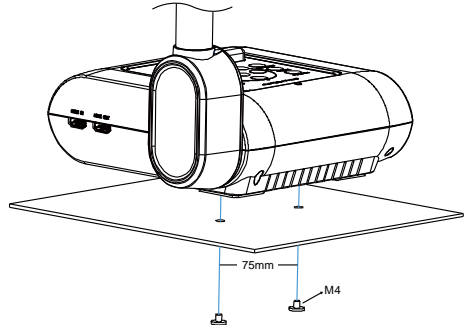
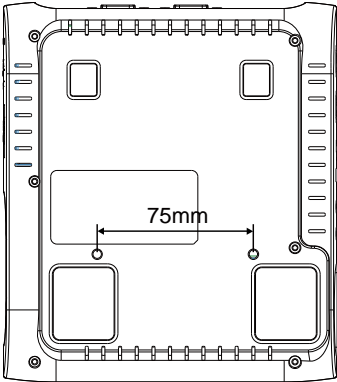

Antireflexbogen

Der Blendschutz ist ein besonders beschichteter Film, der hilft, grelles Licht zu eliminieren, das bei der Anzeige stark leuchtender Objekte oder Hochglanzoberflächen wie von Illustrierten oder Fotos auftreten könnte. Legen Sie den Blendschutz einfach oben auf das glänzende Dokument, um Lichtreflexionen zu reduzieren.

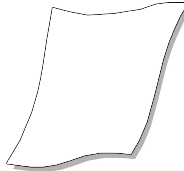

Externer Speicher

AVerVision F17HD+ unterstützt SD Speicherkarten zum Aufzeichnen von Audio- und Speichern von Bilddaten. AVerVision F17HD+ erkennt, wenn ein externes Speichermedium vorhanden ist und schaltet automatisch auf das zuletzt erkannte Medium. Ist kein externer Speicher angeschlossen, werden alle aufgenommenen Einzelbilder im eingebauten Speicher abgelegt.

Einführen einer SD-Karte

Schieben Sie die SD-Karte, mit den Kontakten nach unten, ganz hinein. Zum Entfernen der Karte drücken Sie „Eject“ und ziehen Sie die Karte heraus. Es werden Karten von 1 GB bis zu 32 GB unterstützt (FAT32). Wir empfehlen die Verwendung einer SDHC-Karte ab Klasse 6 für hochwertige Aufnahmen.



SD-Karte

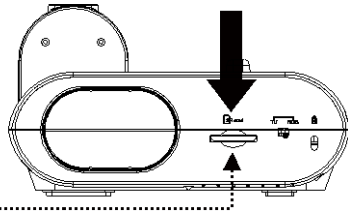

OSD-Menü

Das OSD-Menü hat 4 Tabulatoren: BILD, Präsentation, Einstellungen und SYSTEM. Im Wiedergabemodus können Sie, um Funktionen der Diashow zu aktivieren und die Intervalle und Übergänge wie gewünscht einzustellen, auf das OSD-Wiedergabemenü zugreifen



Bei TV-Ausgabe ist AUFLÖSUNG in der EINSTELLUNGEN Menüliste deaktiviert.



BILD

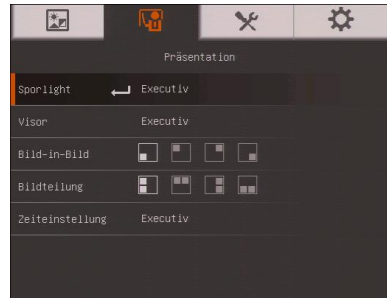

PRÄSENTATION



EINSTELLUNGEN

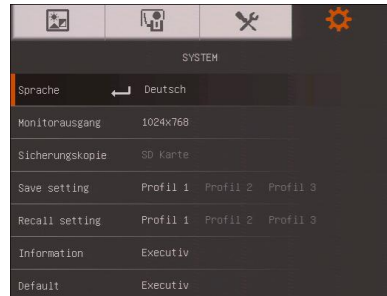

SYSTEM

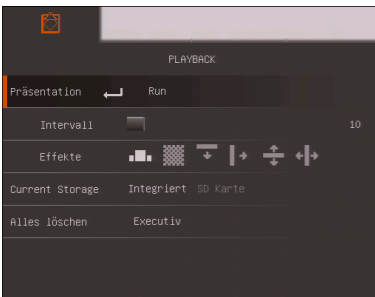

WIEDERGABE

Navigation im Menü und dem Submenü

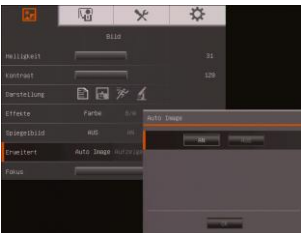

1. Drücken Sie die MENÜ-Taste am Bedienfeld oder der Fernbedienung.
2. Drücken Sie ► und ◀, um zwischen den Registerkarten umzuschalten.
3. Drücken Sie ▼ und ▲, um Ihre Auswahl in der Menüliste zu treffen.
4. Bestätigen Sie Ihre Auswahl mit ↵.
5. Mit ► und ◀ passen Sie eine Einstellung an oder treffen eine Auswahl.
6. Mit ↶ greifen Sie auf das Submenü zu.
7. Drücken Sie MENÜ, um das Bildschirmmenü zu schließen.

BILD

Menu Screen

Funktion

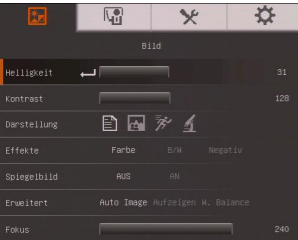

Helligkeit

Manuelle Anpassung der Helligkeit zwischen 0 und 63.

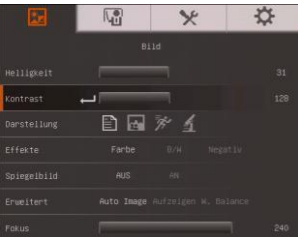

Kontrast

Manuelle Anpassung des Kontrasts zwischen 0 und 255 bei heller und dunkler Umgebung.

Menu Screen

Funktion





Modus

Auswahl aus verschiedenen Bildanzeigeeinstellungen.

 **Scharf** - Kontrastanpassung der Kanten, damit der Text besser lesbar ist.

 **Grafik** – Anpassen der Gradienten der Bilder.

 **Bewegung** - Erhöhen der Bildfrequenz. Für diesen Modus muss ausreichend Licht vorhanden sein.

 **Mikroskop** – automatisches Anpassen des optischen Zoom für Mikroskopansichten.

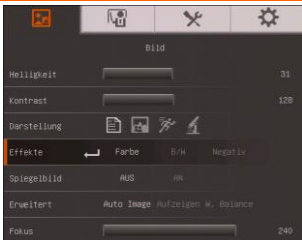

Effekt

Umwandeln des Bildes als Positiv (true color), Monochrom (Schwarz und weiss) oder als Negativ.

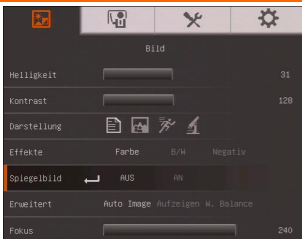

Spiegel

Das Bild im Kameramodus drehen.

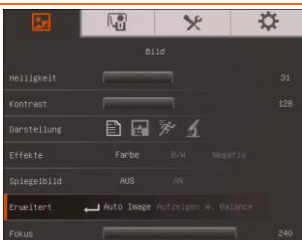

Fortgeschritten

Einstellung von Auto-Image, Aufnahme und Weißabgleich.

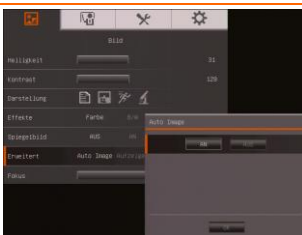

Autom. Bild

EIN oder AUS wählen, um den Weißabgleich und die Aufnahme automatisch einzustellen; hier werden die Farbe und die Aufnahmekompensierung eingestellt.

Dann schaltet die Lampe automatisch ein, wenn das Kamerlicht nicht für Einstellung der Schärfe ausreicht.

Menu Screen

Funktion

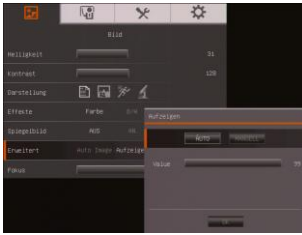

Belichtung

Auswahl der Belichtungseinstellung.

Auto – automatische Anpassung der Belichtung und der erforderlichen Lichtmenge.

Manuell - manuelle Anpassung der Belichtung. Die Belichtung kann bis auf 100 eingestellt werden.

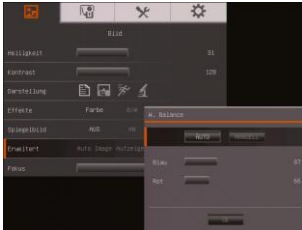

Weissabgleich

Auswahl des Weissabgleichs für unterschiedliche Lichtverhältnisse oder Farbtemperaturen.

Auto – automatische Anpassung des Weissabgleichs

Manuell – manuelle Anpassung der roten und blauen Farbebene. Die Farbenen können auf Werte bis zu 255 eingestellt werden.



Fokus

Manuelles Einstellen der Bildscharfe.

Präsentation

Menu Screen

Funktion

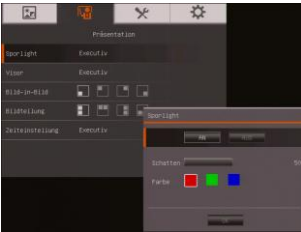

Spotlight

Spotlight legt einen Rahmen über den Präsentationsbildschirm. Sie können Spotlight am Präsentationsbildschirm mit den Tasten ▲, ▼, ◀, & ▶ bewegen. Mit Ausführen rufen Sie das Spotlight-Submenü auf

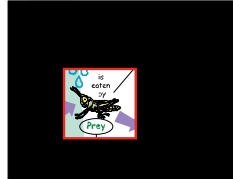

Im Spotlight-Submenü stehen die folgenden Optionen zur Verfügung.



EIN/AUS - Auswahl/Stornierung von Spotlight. Drücken Sie ◀, um zur nächsten Auswahl zu wechseln.

Schatten - Einrichtung der Opazität in dem Bereich außerhalb der Box. Sobald Stufe 100 eingestellt ist, wird der schattierte Bereich schwarz.

Drücken Sie ◀, um zur nächsten Auswahl zu wechseln.

Farbe - Auswahl der Spotlight-Rahmenfarbe. Drücken Sie ◀, um zur nächsten Auswahl zu wechseln.

OK – Drücken Sie ◀, um die Auswahl zu übernehmen. Wenn Sie EIN auswählen wird der Rahmen angezeigt und blinkt; mit den Tasten ▲, ▼, ◀, & ▶ passen Sie die

Rahmengröße an und drücken Sie dann ◀, um die Größe auszuwählen. Mit AUS wird das Submenü geschlossen.

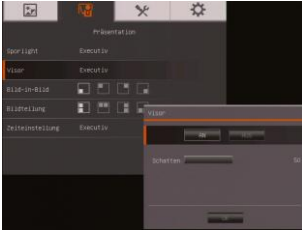

Visor

Visor verdeckt den Präsentationsbildschirm. Oben wird ein kleiner Teil des Präsentationsbildschirm angezeigt. Mit den Tasten ▲, ▼, ◀, & ▶ legen Sie einen größeren Bereich frei. Mit Ausführen rufen Sie das Visor-Submenü auf.

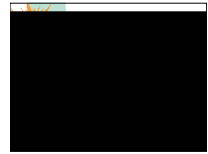

Im Visor-Submenü stehen die folgenden Optionen zur Verfügung.

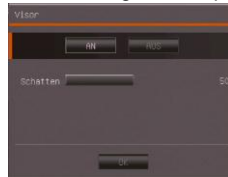

EIN/AUS - Auswahl/Stornierung von Visor. Drücken Sie ◀, um zur nächsten Auswahl zu wechseln.

Schatten - Einrichtung der Opazität im verdeckten Bereich. Sobald Stufe 100 eingestellt ist, wird der schattierte Bereich schwarz.

Drücken Sie ▶, um zur nächsten Auswahl zu wechseln.

OK – Drücken Sie ▶, um die Auswahl zu übernehmen. Wenn Sie EIN wählen, wird ein Teil des oberen Präsentationsbildschirms angezeigt. Mit den Tasten ▲, ▼, ◀, & ▶ legen Sie den verdeckten Bereich weiter frei; mit AUS wird das Submenü geschlossen.



Bild-in-Bild

Wählen des Platzes für die Vorschau-Bildwiedergabe und Anzeigen des Vorschaubildes in einer Ecke des Displays. Für die Wiedergabe aufgenommenen Materials aus dem Speicher - im Kameramodus. Deaktivieren Sie PIP mit der Auswahl AUS.

- Unten links
- Oben links
- Oben rechts
- Unten rechts

Menu Screen

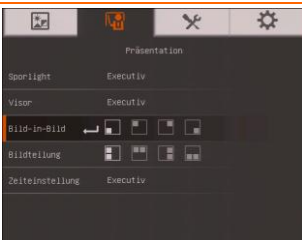
Funktion

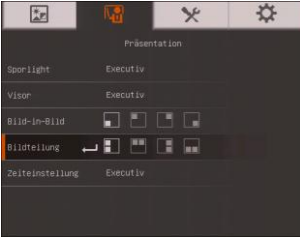

Bildteilung

Teile den Bildschirm in zwei Teile. Eine Hälfte zeigt 8-Vorschau bilder und die andere Hälfte das Bild der AVerVision F17HD+ Kamera.

Wählen des Bereichs für die 8 Vorschau bilder. Deaktivieren Sie den geteilten Bildschirm mit der Auswahl AUS.



Links



Rechts



Oben



Unten

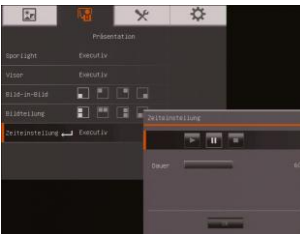

Zeiteinstellung

Wählen Sie Start/Pause/Stop für den Timer und um die Dauer einzustellen. Der Timer zählt automatisch hoch, nachdem der count down "0" erreicht hat, um die vergangene Zeit anzuzeigen. Selbst wenn Sie zwischen Wiedergabe-, PC- oder Kameramodus umschalten, zählt der Timer weiter..

Einstellung

Menu Screen

Funktion



Einstellungen

Mit dieser Auswahl erfassen Sie die Auflösung, Qualität, den Typ und das Intervall.

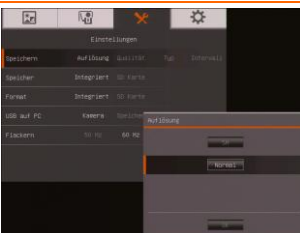

Auflösung

Mit dieser Auswahl erfassen Sie die Größe Bei der 5M-Einstellung ist die Auflösung 2560 X 1920.

Menu Screen

Funktion

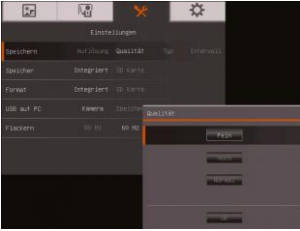

Qualität

Wahl der Kompressionsrate.

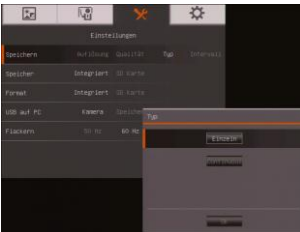

Typ

Wahl der Aufnahmeart

Einzelbild - Einzelaufnahme

Dauerlauf – Kontinuierliches Aufnehmen

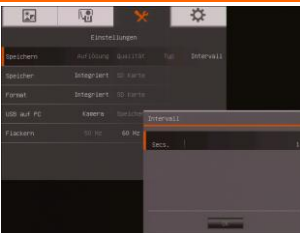

Intervall

Einstellung des Intervalls für die kontinuierliche Erfassung. Die Länge kann mit bis zu 600 Sek. (10 Min.) angegeben werden.



Speicher

Ändern des Speicherortes. Audio- & Video-Aufnahmen können nur auf einer SD-Speicherkarte gespeichert werden.

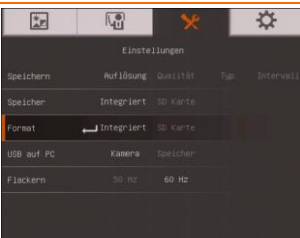

Format

Formatieren, um alle Daten im gewählten Speichermedium zu löschen.

Menu Screen

Funktion



USB an PC

Kamera - Kann als Webcam eingesetzt werden oder mit der beiliegenden Software zum Aufnehmen von Einzelbildern und Videos.

Speichern - Übertragen der aufgenommenen Bilder/Videos aus dem Speicher auf die Festplatte des Computers.



Flackern

Wählen Sie zwischen 50 Hz oder 60 Hz. Einige Geräte kommen mit der hohen Wiederholrate nicht zurecht. Das Bild flackert dann mehrmals, wenn die Ausgabe in eine andere Bildwiederholrate schaltet.

System

Menu Screen

Funktion

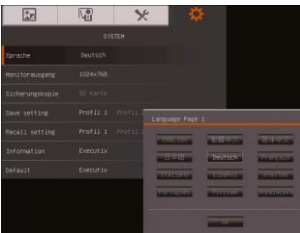

Sprache

Ändern und Auswählen einer anderen Sprache.

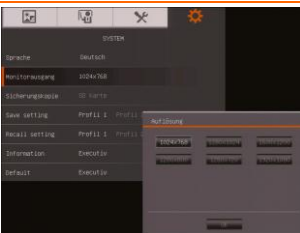

Monitorausgang

Einstellen der Auflösung auf dem Ausgabemedium. Diese Einstellung gilt nicht bei der Ausgabe auf ein TV Gerät.

Menu Screen

Funktion

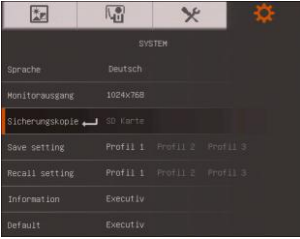

Sicherungskopie

Kopieren der Aufnahmen aus dem eingebauten Speicher auf die SD-Karte.

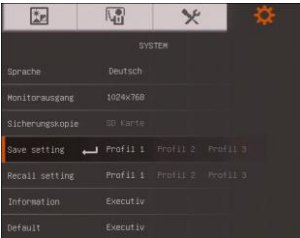

Save setting (Einstellung speichern)

Speichern der aktuellen Einstellungen unter der gewählten Profilvernummer. Nur die Einstellungen für Effekte, Modus, Helligkeit und Kontrast können gespeichert werden.

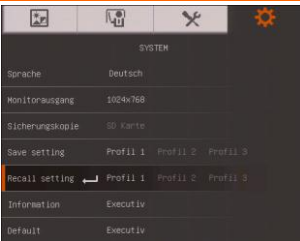

Recall setting (Einstellung aufrufen)

Einstellungen des gewählten Profils laden.

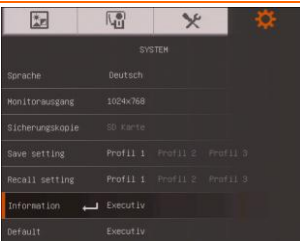

Information (Informationen)

Produktinformationen anzeigen.

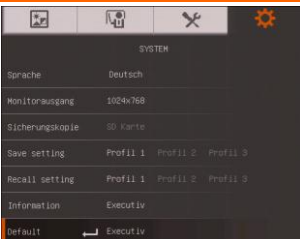

Default

Zurücksetzen auf die ursprünglichen Fabrikeinstellungen.

Wiedergabe

Menu Screen

Funktion

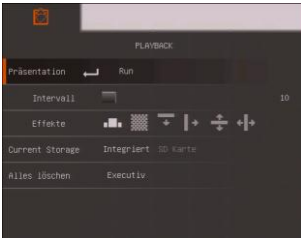

Diaschau

Wiedergabe aller aufgenommenen Einzelbilder in einer automatisierten Diashow. Videodateien werden übersprungen.

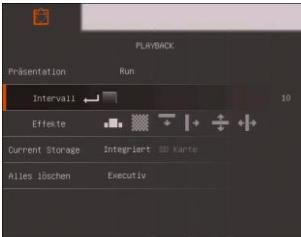

Intervall

Einstellen der Verzögerung bis zur Darstellung des nächsten Bildes. Dauer kann bis zu 100 sec betragen.

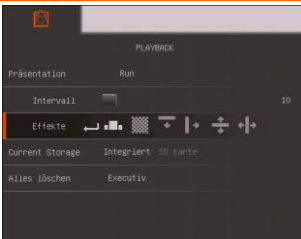

Diaschau-Effekt

Wählen der Bildübergänge in einer Diashow.

- Bild verschieben
- Nach rechts
- Nach unten
- Vertikal teilen
- Überblenden
- Horizontal teilen

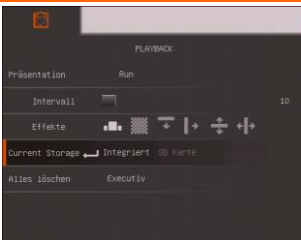

Aktueller Speicher

Wählen der Bilderquelle.

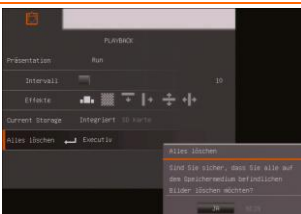

Alles Löschen

Vollständiges Löschen aller Daten im gewählten Speicher. Eine Warnmeldung erscheint. Wähle JA zum Fortfahren und NEIN zum Abbrechen des Formatvorgangs.

Übertragen gespeicherter Bilder/Videos auf einen Computer

Dies erlaubt es Ihnen die aufgenommenen Bilder aus dem eingebauten Speicher oder einer SD-Karte auf einen Computer zu übertragen.



Bitte beachten Sie die nachstehenden Anweisungen und befolgen diese genau, **BEVOR** Sie das USB-Kabel anschließen.

1. Vor dem Anschluss des USB-Kabels **muss** USB als SPEICHERMEDIUM auf PC gestellt werden.

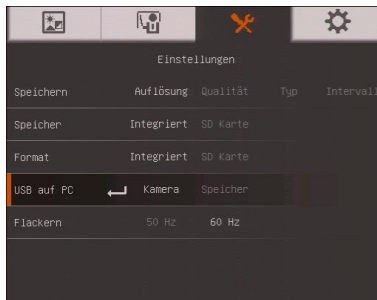

2. Wenn unten rechts am Präsentationsbildschirm **Massenspeichergerät erkannt** angezeigt wird, können Sie das USB-Kabel anschließen.
3. Nach dem Anschluss des USB-Kabels erkennt das System das Massenspeichergerät automatisch. Nun können Sie die erfassten Bilder/das Bild vom eingebauten F17HD+ Speicher auf die Computerfestplatte.

Technische Daten

Bilderfassung

Sensor	1/4" CMOS
Anzahl Pixel	5 Mega pixel
Bildrate	30 fps (maximal)
Weißabgleich	Auto / Manuell
Belichtung	Auto / Manuell
Bildmodus	Scharf/Grafik/Bewegung/Mikroskop/Makro/Unendlich
Effekte	Farbe / Schwarzweiß / Negativ / Spiegel
RGB-Analogausgang	1920x1080, 1600x1200, 1280x1024, 1280x720, 1024x768, 1280 x 800
HDMI-Ausgang	HD 1080p 60Hz; HD 720p 60Hz
Bilderfassung	240 Einzelbilder (XGA) ; 80 Einzelbilder (5M Pixel)

Optik

Fokussierung	Auto/ Manuell
Aufnahmebereich	500mm x 375mm
Vergrößerung	Insgesamt 32-fach (2X AVERZOOM , 16-fach Digitalzoom)

Stromversorgung

Stromquelle	DC : 12V/2A ; AC : 100-200V,50-60Hz
Stromverbrauch	12 Watt (Leuchte aus); 12.8 Watt (Leuchte an)

Beleuchtung

Leuchtmitteltyp	LED-Lichter
-----------------	-------------

Eingang / Ausgang

RGB-Eingang	D-Sub, 15-polig (VGA)
RGB-Ausgang	D-Sub, 15-polig (VGA)
HDMI-Ausgang	HDMI
HDMI-Eingang	HDMI
Composite-Video	Cinch-Anschluss
USB	USB2.0
DC 12V (Eingang)	Netzteilanschluss
MIC	Built-in MIC

Abmessungen

Im Betrieb	380mm x 200mm x 525mm (+/- 2 mm einschließlich der GummifüÙe)
Zusammengelegt	305mm x 230mm x 73mm (+/- 2 mm einschließlich der GummifüÙe)
Gewicht	2.5 kg (about 5.64lbs)

Externer Speicher

Secure Digital (SDHC)	1GB ~ 32GB (FAT32)
-----------------------	--------------------

Problemlösung

In diesem Abschnitt finden Sie viele nützliche Tipps zur Lösung von allgemeinen Problemen, auf die Sie bei der Arbeit mit der AVerVision F17HD+ eventuell stoßen können.

Kein Bild auf dem Präsentationsbildschirm.

1. Überprüfen Sie sämtliche Verbindungen, halten Sie sich dabei an die Hinweise in dieser Anleitung.
2. Schauen Sie nach, ob das Ausgabegerät tatsächlich eingeschaltet ist.
3. Überprüfen Sie die Einstellungen des Ausgabegerätes.
4. Wenn Sie ein Notebook oder einen Computer zur Präsentation mithilfe des Anzeigerausgangsgeräts einsetzen, überprüfen Sie die Kabelverbindung vom Computer RGB (VGA) Ausgang zum RGB Eingang der AVerVision F17HD+ und überzeugen Sie sich davon, dass sich die AVerVision F17HD+ im PC-Modus befindet.

Ich habe die AVerVision F17HD+ richtig eingerichtet und sämtliche Verbindungen wie im Handbuch angegeben hergestellt und überprüft. Dennoch wird kein Bild auf dem Präsentationsbildschirm angezeigt.

1. Sobald das Gerät mit dem Stromnetz verbunden ist, schaltet es in den Standby-Modus. Schalten Sie das Gerät mit der Netztaaste (POWER) ein.
2. Falls Ihr Ausgabegerät ein TV-Gerät oder ein analoges Gerät ist, stellen Sie den Dip-Schalter bitte auf TV.

Das Bild auf dem Präsentationsbildschirm ist verzerrt oder verschwommen.

1. Ggf. werden alle veränderten Einstellungen auf die Werkseinstellungen zurückgesetzt. Drücken Sie **MENÜ** und dann SYSTEM > Standard und wählen Sie am Bildschirmmenü JA.
2. Versuchen Sie, die Verzerrungen durch Anpassung von Helligkeit und Kontrast (Menüfunktionen) zu reduzieren.
3. Bei einem verschwommenen oder unscharfen Bild stellen Sie die Bildschärfe über den Fokusring am Kamerakopf nach.

Kein Computerbild auf dem Präsentationsbildschirm

1. Überprüfen Sie sämtliche Kabelverbindungen zwischen Anzeigegerät, AVerVision F17HD+ und Ihrem PC.
2. Schließen Sie die AVerVision F17HD+ an Ihren PC an, bevor Sie den Computer einschalten.
3. Nutzen Sie bei einem Notebook die Tastenkombination FN+F5, um zwischen den Anzeigemodi umzuschalten und das Computerbild auf dem Präsentationsbildschirm anzuzeigen. Informieren Sie sich mithilfe der Benutzeranleitung Ihres Notebook über andere Tastenkombinationen.

Wenn ich vom Kameramodus in den PC-Modus umschalte, wird nicht das exakte Desktop-Bild meines PCs oder Notebooks auf dem Präsentationsbildschirm angezeigt.

1. Am PC oder Notebook setzen Sie den Mauszeiger auf eine freie Stelle auf dem Desktop und klicken mit der rechten Maustaste. Wählen Sie „Eigenschaften“, danach das Register „Einstellungen“. Klicken Sie den Monitor Nummer 2 an und setzen Sie ein Häkchen bei „Angefügt“ oder „Windows-Desktop auf diesen Monitor erweitern“. Klicken Sie auf „OK“.
2. Setzen Sie den Mauszeiger nun noch einmal auf eine freie Stelle auf dem Desktop und klicken Sie noch einmal mit der rechten Maustaste.
3. Stellen Sie Ihre Grafikkarte nun so ein, dass das Bild sowohl über den internen Bildschirm (bei Notebooks) als auch über den externen Bildschirm ausgegeben wird. Die exakte Vorgehensweise erfahren Sie in der Dokumentation zu Ihrer Grafikkarte.
4. Nachdem Sie diese Schritte ausgeführt haben, sollte dasselbe Desktop-Bild sowohl auf dem PC oder Notebook als auch auf dem Präsentationsbildschirm angezeigt werden.

Garantie

Für die Zeit ab dem Kauf des zutreffenden Produkts und, wie im Abschnitt **“Warranty Period of AVer Product Purchased (Garantiezeit erworbener AVer-Produkte)”** erweiternd festgelegt ist, garantiert AVer Information Inc. (“AVer”), dass das zutreffende Produkt (“Produkt”) im Wesentlichen mit AVers Dokumentation für das Produkt übereinstimmt und dass seine Fertigung und seine Komponenten bei normaler Benutzung keine Fehler in Bezug auf Material und Ausführung aufweisen. In dieser Vereinbarung steht der Begriff „Sie“ für Sie als Einzelperson oder für das Unternehmen, in dessen Namen Sie das Produkt benutzen oder installieren. Diese eingeschränkte Garantie gilt ausschließlich für Sie, den Erstkäufer. Mit Ausnahme der vorhergehenden Ausführungen wird das Produkt ohne Mängelgewähr geliefert. In keinem Fall garantiert AVer den problemlosen oder unterbrechungslosen Betrieb des Produktes sowie die Eignung des Produktes für Ihre Zwecke. Ihre exklusiven Ansprüche sowie die gesamte Haftung von AVer gemäß dieses Abschnitts beschränkt sich nach AVers Ermessen auf die Reparatur oder den Austausch des Produktes gegen ein identisches oder vergleichbares Produkt. Diese Garantie gilt nicht für a) jedwede Produkte, deren Seriennummer unkenntlich gemacht, modifiziert oder entfernt wurde und nicht b) für Kartons, Behälter, Batterien, Gehäuse, Bänder oder Zubehörteile, die mit diesem Produkt verwendet werden. Diese Garantie umfasst keinerlei Produkte, die Schäden, Verschleiß oder Fehlfunktionen aufweisen, die durch a) Unfall, Missbrauch, bestimmungswidrigen Gebrauch, Nachlässigkeit, Feuer, Wasser, Blitzschlag oder sonstige höhere Gewalt, kommerzielle oder industrielle Nutzung, nicht autorisierte Modifikationen oder Nichteinhaltung der mit dem Produkt gelieferten Anweisungen, b) nicht vom Hersteller autorisierte Wartungs- und Reparaturingriffe, c) jegliche Transportschäden (solche Ansprüche müssen dem ausführenden Unternehmen gegenüber geltend gemacht werden) oder d) sämtliche weiteren Ursachen entstehen, die nicht auf Defekte des Produktes selbst zurückzuführen sind. Die für jegliche reparierte oder ausgetauschte Produkte gültige Garantiezeit entspricht entweder a) der ursprünglichen Garantiezeit oder b) der Dauer von 30 Tagen ab Auslieferung des reparierten oder ausgetauschten Produktes; es gilt die jeweils längere Zeitspanne.

Garantieeinschränkungen

AVer gewährt keinerlei Garantien gegenüber Dritten. Sie sind für sämtliche Ansprüche, Schadensersatzansprüche, Schlichtungen, Auslagen und Anwaltsgebühren hinsichtlich Ansprüchen gegenüber Ihnen verantwortlich, die aus dem Gebrauch oder Missbrauch des Produktes entstehen. Diese Garantie gilt ausschließlich dann, wenn das Produkt in Übereinstimmung mit den AVer-Spezifikationen installiert, bedient, gewartet und genutzt wird. Insbesondere deckt diese Garantie keinerlei Schäden ab, die durch Folgendes verursacht werden: (1) Unfall, ungewöhnliche physische, elektrische oder elektromagnetische Belastung, Nachlässigkeit oder Missbrauch, (2) Stromschwankungen über die von AVer festgelegten Spezifikationen hinaus, (3) Einsatz des Produktes mit jeglichen Zubehörteilen oder Optionen, die nicht von AVer oder von ihr autorisierten Vertretern hergerichtet werden, (4) Installation, Modifikation oder Reparatur des Produktes durch andere Personen oder Institutionen als durch AVer oder autorisierte Vertreter.

Haftungsausschluss

Wenn nicht ausdrücklich in dieser Vereinbarung erwähnt, lehnt AVer sämtliche weiteren Garantien in Bezug auf das Produkt unter maximaler Ausschöpfung rechtlicher Mittel ab; ob ausdrücklich, implizit, statutarisch oder auf sonstige Weise, einschließlich und ohne Einschränkung hinsichtlich zufriedenstellender Qualität, Handelssitte, Handelstauglichkeit, Handelsbrauch sowie hinsichtlich impliziter Zusicherung allgemeiner Gebrauchstauglichkeit, Eignung für einen bestimmten Zweck oder Nichtverletzung von Rechten Dritter.

Haftungseinschränkungen

In keinem Fall haftet AVer für indirekte, beiläufige, spezielle, exemplarische, Entschädigungs- oder Folgeschäden jedweder Art, einschließlich, jedoch nicht beschränkt auf entgangenen Gewinn, Datenverluste, Einkommensverluste, Produktionsausfälle, Nutzungsausfälle, Geschäftsunterbrechung, Beschaffung von Ersatzgütern oder Ersatzdiensten in Folge oder in Verbindung mit dieser eingeschränkten Garantie oder dem Einsatz oder der Leistung jeglicher Produkte, ob vertraglich oder nach Deliktrecht, einschließlich Nachlässigkeit oder sonstiger rechtlichen Verbindlichkeit, selbst wenn AVer auf die Möglichkeit solcher Schäden hingewiesen wurde. AVers Gesamthaftung für Schäden jeglicher Art übersteigt in keinem Fall und unabhängig von der Art des Vorgangs den Betrag, den Sie an AVer für das jeweilige Produkt, auf welches sich die Haftung bezieht, gezahlt haben.

Das Gesetz und Ihre Rechte

Diese Garantie verleiht Ihnen bestimmte gesetzliche Rechte; eventuell werden Ihnen weitere Rechte eingeräumt. Diese Rechte variieren von Land zu Land.



Die Garantiezeit entnehmen Sie bitte der Garantiekarte.
