

Erklärung der Federal Communications Commission (KLASSE A)



HINWEIS – Diese Ausrüstung wurde getestet und als mit den Grenzwerten für Digitalgeräte der Klasse A gemäß Teil 15 der FCC-Regularien übereinstimmend befunden. Diese Grenzwerte wurden geschaffen, um angemessenen Schutz gegen Störungen beim Betrieb in Wohngebieten zu gewährleisten. Diese Ausrüstung erzeugt, verwendet und kann Hochfrequenzenergie abstrahlen und kann -falls nicht in Übereinstimmung mit den Bedienungsanweisungen installiert und verwendet - Störungen der Funkkommunikation verursachen. Allerdings ist nicht gewährleistet, dass es in bestimmten Installationen nicht zu Störungen kommt. Falls diese Ausrüstung Störungen des Radio- oder Fernsehempfangs verursachen sollte, was leicht durch Aus- und Einschalten der Ausrüstung herausgefunden werden kann, wird dem Anwender empfohlen, die Störung durch eine oder mehrere der folgenden Maßnahmen zu beseitigen:

- Neuausrichtung oder Neuplatzierung der Empfangsantenne(n).
- Vergrößern des Abstands zwischen Ausrüstung und Empfänger.
- Anschluss der Ausrüstung an einen vom Stromkreis des Empfängers getrennten Stromkreis.
- Hinzuziehen des Händlers oder eines erfahrenen Radio-/Fernsehtechnikers.

Class A ITE:

Class A ITE ist eine ITE-Kategorie, bei der A ITE-Grenzwerte, nicht jedoch B ITE-Grenzwerte erfüllt werden. Der Verkauf solcher Geräte sollte nicht eingeschränkt werden, allerdings muss die folgende Warnung in der Bedienungsanleitung enthalten sein:

Warnung -Dies ist ein Produkt der Klasse A. In Wohnumgebungen kann dieses Produkt Funkstörungen verursachen. In diesem Fall obliegt es dem Anwender, angemessene Maßnahmen zu ergreifen.

CE-Klasse A (EMV)



Hiermit wird bestätigt, dass dieses Produkt die Anforderungen der Ratsdirektive zur Annäherung von Rechtsvorschriften der Mitgliedsstaaten hinsichtlich der Direktive zur elektromagnetischen Verträglichkeit 2004/108/EEC erfüllt.

Warnung -Dies ist ein Produkt der Klasse A. In Wohnumgebungen kann dieses Produkt Funkstörungen verursachen. In diesem Fall obliegt es dem Anwender, angemessene Maßnahmen zur Beseitigung der Störung zu ergreifen.

HAFTUNGSAUSSCHLUSS

Hinsichtlich der Inhalte dieser Dokumentation, ihrer Qualität, Güte, Handelstauglichkeit oder Eignung für einen bestimmten Zweck werden keinerlei Gewährleistungen oder Zusicherungen übernommen, weder ausdrücklich noch implizit. Die in dieser Dokumentation präsentierten Informationen wurden sorgfältig auf ihre Richtigkeit überprüft, allerdings wird keine Haftung für Ungenauigkeiten übernommen. Die Angaben in dieser Dokumentation können sich ohne Vorankündigung ändern.

In keinem Fall haftet AVer für direkte, indirekte, spezielle, beiläufige oder Folgeschäden, die durch den Einsatz oder das Unvermögen zum Einsatz des Produktes oder der Dokumentation entstehen, selbst wenn AVer auf die Möglichkeit solcher Schäden hingewiesen wurde.

MARKEN

AVerVision ist eine eingetragene Marke der AVer Information Inc. IBM PC ist eine eingetragene Marke der International Business Machines Corporation. Macintosh ist eine eingetragene Marke der Apple Computer, Inc. Microsoft ist eine eingetragene Marke, Windows ist eine Marke der Microsoft Corporation. Sämtliche anderen in dieser Dokumentation erwähnten Produkte oder Firmennamen dienen lediglich Identifizierungs- und Anschauungszwecken und können Marken oder eingetragene Marken ihrer jeweiligen Besitzer sein.

URHEBERRECHT

© 2011 by AVer Information Inc. Alle Rechte vorbehalten. Kein Teil dieser Publikation darf in jedweder Form und durch jedwede Mittel ohne schriftliche Genehmigung von AVer Information Inc. reproduziert, übertragen, umgesetzt, in Abrufsystemen gespeichert oder in jegliche Sprachen übersetzt werden.



DAS SYMBOL MIT DER DURCHGESTRICHENEN ABFALLTONNE BEDEUTET, DASS DIESES PRODUKT NICHT MIT DEM HAUSMÜLL ENTSORGT WERDEN DARF. STATTDESSEN MÜSSEN ALTGERÄTE ZUM RECYCLING VON ELEKTRISCHEN UND ELEKTRONISCHEN ALTGERÄTEN ZU SPEZIELLEN SAMMELSTELLEN GEBRACHT WERDEN. WEITERE INFORMATIONEN ÜBER ANNAHMESTELLEN ZUR ENTSORGUNG VON ALTGERÄTEN ZU RECYCLINGZWECKEN ERHALTEN SIE VON IHREM ENTSORGUNGSDIENSTLEISTER ODER IN DEM GESCHÄFT, IN DEM SIE DAS GERÄT ERWORBEN HABEN.

Fernbedienung Sicherheitshinweise für die Batterien

- Lagern Sie die Batterien an einem kühlen und trockenen Platz.
- Werfen Sie gebrauchte Batterien nicht in den Hausmüll. Beseitigen Sie die Batterien an den ausgewiesenen Sammelstellen oder bringen Sie sie gegebenenfalls in den Laden zurück.
- Entfernen Sie die Batterien aus dem Gehäuse, falls Sie die Fernbedienung längere Zeit nicht benutzen. Auslaufende Batterien und Korrosion können die Fernbedienung beschädigen, achten Sie auf sichere Entsorgung.
- Verwenden Sie keine alten und neuen Batterien gleichzeitig.
- Verwenden Sie keine unterschiedlichen Typen gemeinsam: Alkali, Normal (Kohle-Zink) oder wiederaufladbare (Nickel-Cadmium).
- Werfen Sie gebrauchte Batterien nicht ins Feuer.
- Versuche Sie nicht die Batterien kurzzuschließen.

Klasse 2 Laserprodukt



LASERSTRAHL
SCHAUEN SIE NICHT IN DEN
LASERSTRAHL
KLASSE 2 LASERPRODUKT

Inhaltsverzeichnis

Lieferumfang	1
Optionales Zubehör	1
Machen Sie sich mit AVerVision M50 vertraut	2
Rechte Seite	2
Rückseite	3
Linke Seite	3
Bedienfeld	4
Fernbedienung	5
Anschlüsse	7
Einstellen TV-RGB Schalterstellungen	7
Verbindung mit einem Monitor oder einem LCD/DLP Projektor	8
Verbindung mit einem Monitor oder einem LCD/DLP Projektor über die DVI-I Schnittstelle	8
Verbindung mit einem TV-Gerät	9
Netzteilanschluss	9
Verbindung zu einem Computer	10
Verbinden mit einem Computer über den USB	10
Anschließen eines externen Mikrofons	11
Anschließen von Lautsprecher mit Verstärker	11
Anschließen eines Mikroskops	12
AVerVision M50 einrichten	13
Kamerakopf	13
Mechanischer Arm	13
LED-Beleuchtung	14
Infrarotsensor	14
Antireflexbogen	14
Externer Speicher	15
Einführen einer SD-Karte	15
Einstecken eines USB-Sticks	15
OSD-Menü	16
Auswahlmenü und Einstellungen	17
Grundlegend	17
Helligkeit	17
Kontrast	17
Auto-Bild	17
Modus	18
Fokus	18
Effekt	18
Standard	18
Erweitert	19
Belichtung	19
Weissabgleich	19
Flackern	20

Nightview	20
Präsentation	20
Spotlight Ein/Aus	20
Spotlight Farbton	20
Spotlight Größe	21
Visor	21
Visor Farbton	21
PIP	22
Geteiltes Bild	22
Zeitmesser	22
Zeitmesser Setzen	22
Einstellung	23
Aufnahmeauflösung	23
Aufnahmequalität	23
Aufnahmetyp	23
Aufnahmeintervall	23
Format der Aufnahme	24
Qualität der Aufnahme	24
Aktueller Speicher	24
Speicherformat	24
System	25
Sprache	25
Ausgabeauflösung	25
USB-Status	25
Datensicherung	25
Profil Speichern	26
Profile Rückrufen	26
Informationen	26
Wiedergabe	27
Diaschau	27
Diaschau-Intervall	27
Diaschau-Effekt	27
Aktueller Speicher	27
Alles Löschen	28
Übertragen gespeicherter Bilder/Videos auf einen Computer .	28
Technische Daten	28
Bilderfassung	28
Optik	29
Stromversorgung	29
Beleuchtung	29
Eingang / Ausgang	29
Abmessungen	29
Externer Speicher	30
RS-232 Verbindungsdiagramm	30
RS-232 Kabelspezifikationen	30
RS-232 Übertragungsspezifikationen	31
RS-232-Übertragungsformat	31

RS-232-Befehlstabelle	31
RS-232 Funktionstabelle	32
Problemlösung	38
Garantie.....	39

Lieferumfang

Überzeugen Sie sich, dass folgende Teile beiliegen.

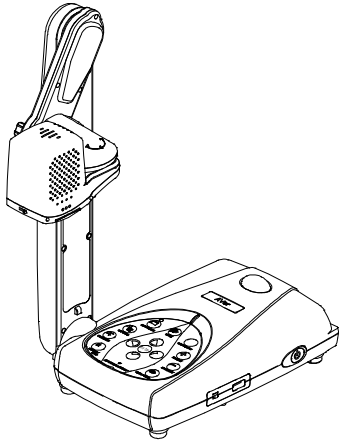

AVerVision M50



RS-232/CVBS-Kabel

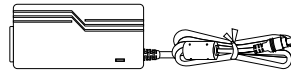

Netzteil

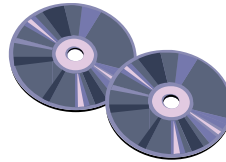

Software & Handbuch CD

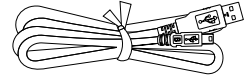

USB-Kabel

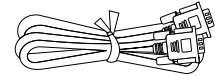

RGB-Kabel

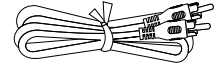

RCA-Kabel

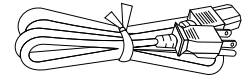

Netzkabel

*Das Netzteil kann je nach Steckdosenausführung des Landes, in dem das Produkt verkauft wird, unterschiedlich aussehen.



Tragetasche



Fernbedienung
(Batterien mitgeliefert)

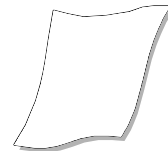

Antireflexbogen

Optionales Zubehör

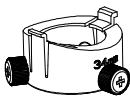

34 mm-Mikroskopadapter



28 mm-Mikroskopadapter

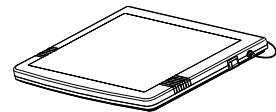

Leuchtkasten

Machen Sie sich mit AVerVision M50 vertraut

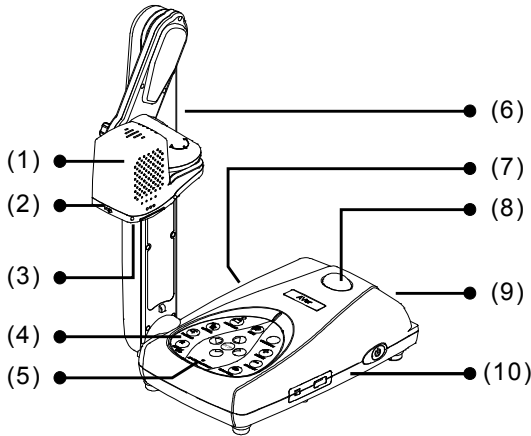

(fig. 1.1)

Name	Funktion
(1) Kamerakopf	Enthält den Bildsensor.
(2) LED Lichtschalter	Ein- & Ausschalten von 3 verschiedenen Lichteinstellungen.
(3) Kameraobjektiv	Fokussieren des Bildes in der Kamera.
(4) Bedienfeld	Leichter Zugriff auf mehrere Funktionen.
(5) Eingebautes MIC	Aufzeichnen der Audio-Aufnahmen beim Aufnehmen eines Video-Clips. Der aufgenommene Ton ist mono.
(6) Arm	Ausziehbar für größeres Aufnahmeefeld.
(7) Linke Seitenwand	Verbindungen für Mikrofon, Lautsprecher und Computer, SD-Karte, und TV-RGB Display Ausgabewahlschalter.
(8) Infrarotsensor	Empfängt Befehle der Fernbedinung.
(9) Rückwand	Verbindungen für Strom und externe Anzeigeräte.
(10) Rechte Seitenwand	Ein/Ausschalter der Buchse für einen USB-Stick.

Rechte Seite

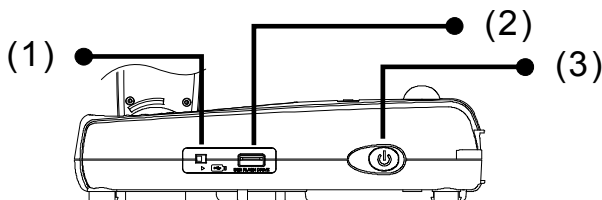

(fig. 1.2)

Name	Funktion
(1) Schalter für USB-Stick	Schalter nach rechts (▶) für Audio/ Videoaufnahme direkt auf ein USB-Stick, und links (◀) bei Verbindung von AVerVision M50 mit einem Computer - über ein USB-Kabel.

Name	Funktion
(2) Buchse für USB Stick	Einstecken eines USB-Sticks zur Audio-/ Video-Aufzeichnung.
(3) Ein-/Ausschalter	Gerät einschalten/Standby-Modus.

Rückseite

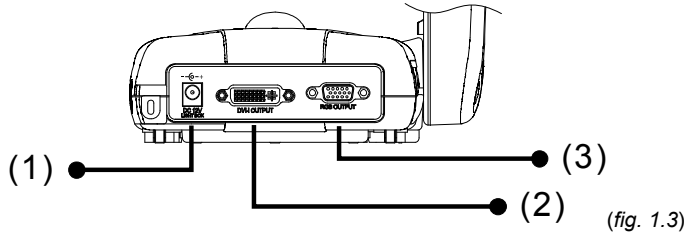

Name	Funktion
(1) DC12V	Hier schließen Sie das Netzteil an.
(2) DVI-I-Ausgang	Verbinden des AVerVision M50 mit einem beliebigen Display über ein DVI Kabel. Falls das Gerät DVI-I nicht unterstützt, können Sie Aufnahmen nur in der Kamera im Wiedergabemodus ansehen.
(3) RGB-Ausgang	Verbindet den AVerVision M50 über das RGB-Kabel mit einem beliebigen Anzeigegerät

Linke Seite

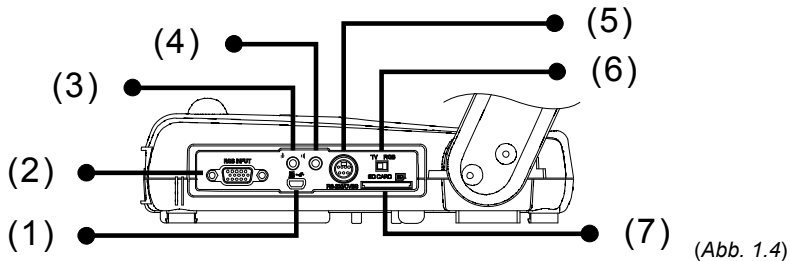

Name	Funktion
(1) Mini USB Buchse	Verbinden mit einem USB-Port eines Computers über ein USB-Kabel und verwenden des AVerVision M50 als eine USB-Kamera oder Übertragen der aufgenommenen Bilder/Videos aus der Memorykarte in den Computer.
(2) RGB-Eingang	Empfängt das Signal von einem Computer oder anderen Quellen und leitet es nur weiter durch den RGB-Ausgang. Verbinden Sie diesen Anschluss mit dem RGB/VGA-Ausgang des Computers.
(3) Mikrofonbuchse	Buchse für ein 3,5 mm Steckermikrofon. Sobald ein externes Mikrofon über diese Buchse angeschlossen wird, wird das eingebaute Mikrofon abgeschaltet.

Name	Funktion
(4) Buchsen für Kopfhörer	Anschluß für einen Lautsprecher mit Verstärker oder einen Kopfhörer zum Wiedergeben aufgenommener Audio- & Video-Clips.
(5) RS-232/CVBS Schnittstelle	Stecken Sie das mitgelieferte RS-232/CVBS Kabel in diese Buchse. Der RCA Stecker liefert das Videosignal von der Kamera an einen Fernseher oder eine Videoausrüstung. Die RS-232 Buchse wird dazu verwendet, um die Serielle Schnittstelle des Computers damit zu verbinden oder einen Steuerpult, falls zentrale Steuerung gewünscht wird.
(6) TV-RGB-Dip-SchalterTV-RGB switch	TV-Schalter zum Video-Ausgabegerät von RS232/CVBS (über RCA Verbindung), und RGB nach RGB und DVI-I OUT Ports.
(7) Schlitz für SD-Karte	Einführen der SD-Karte mit dem Etikett nach oben.

Bedienfeld

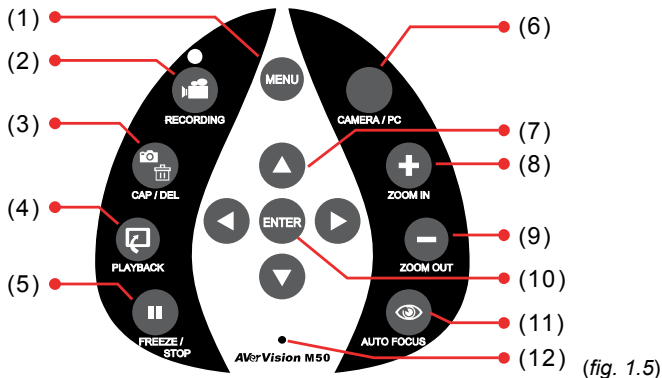

Name	Funktion
(1) MENU	Aufrufen und verlassen des OSD-Menüs.
(2) RECORDING	Start/Stop Audio- & Video-Aufnahme. Audio- und Video-Aufnahmen können nur auf einer SD-Karte oder einem USB-Stick gespeichert werden. Siehe Externe Speicherung von Daten .
(3) CAP/DEL	<ul style="list-style-type: none"> - Aufnehmen von Bildern im Kameramodus. Drücken Sie, zum Anhalten im kontinuierlichen Aufnahmemodus, diesen Knopf erneut. - Löschen der gewählten Bilder/Videos im Wiedergabemodus.
(4) PLAYBACK	Anschauen & Wiedergeben aufgenommener Einzelbilder und Audio-/Videodateien.
(5) FREEZE / STOP	<ul style="list-style-type: none"> - Pause oder Wiederaufnahme der Anzeige im Kameramodus. - Stop Audio- & Videowiedergabe im Wiedergabemodus.
(6) CAMERA / PC	Umschalten zwischen Kamera und Computer.
(7) ▲, ▼, ◀, & ▶	<ul style="list-style-type: none"> - In ein Bild hineinzoomen (über 10x Vergrößerung) sowohl Live als auch im Wiedergabemodus. - Optionen im OSD.Menü auswählen. - Verwende ▲ & ▼ für mehr oder weniger Lautstärke bei der Wiedergabe von Videos.

Name	Funktion
▲, ▼, ◀, & ▶	- Verwende ◀&▶ um Videos Vorwärts oder Rückwärts abzuspielen. - Bewegen des Spotlight Frames & Visor Bildschirmabdeckung.
(8) ZOOM IN	Erhöhen der Bildvergrößerung im Kamera- und Bildwiedergabemodus.
(9) ZOOM OUT	Verringern der Bildvergrößerung im Kamera- und Bildwiedergabemodus.
(10) ENTER	- Im Wiedergabemodus treffen Sie eine Auswahl im OSD-Menü. - Start/Pause Video-Wiedergabe.
(11) AUTO FOCUS	Stellt das Bild automatisch scharf.
(12) Built-in MIC	Zeichnet, beim Aufnehmen von Video-Clips, Audio automatisch auf.

Fernbedienung

Die Fernbedienung braucht zwei (2) Batterien der Größe "AAA" (liegen bei). Überzeugen Sie sich, dass sie richtig eingesetzt sind. Mit der Fernbedienung können Sie auf alle Funktionen des AVerVision M50 zugreifen.

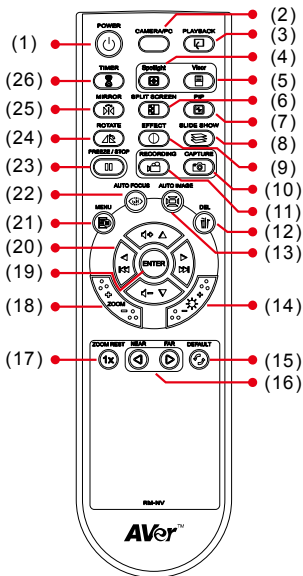

(fig. 1.6)

Name	Funktion
(1) POWER	Einschalten des Geräts/Standby.
(2) CAMERA / PC	Schaltet zwischen Kamera- und PC-Modus hin und her. - Der Kameramodus zeigt das Videosignal von der eingebauten Kamera an. - Der PC-Modus zeigt das Videosignal vom RGB-EINGANG der AVerVision M50 an.
(3) PLAYBACK	Anschauen der aufgenommenen Bilder/Videos aus dem Memory als 16-Vorschaubilder.
(4) SPOTLIGHT	Überlagern des Präsentationsbildes mit einer Box, die verschoben und in der Größe verändert werden kann.
(5) VISOR	Abdecken von Teilen der Präsentationsanzeige. Ermöglicht es dem Vortragenden das Material schrittweise aufzudecken.
(6) SPLIT SCREEN	Aufteilen des Bildschirms in zwei Teile. Eine Hälfte zeigt das aktuelle Bild der eingebauten Kamera, die andere Hälfte 8 vorschaubildgroße Bilder/Videos aus dem Speicher.
(7) PIP	Darstellen eines vorschaubildgroßen aufgenommenen Bildes/Video aus dem Speicher in einer Ecke des Bildschirms im Kameramodus.

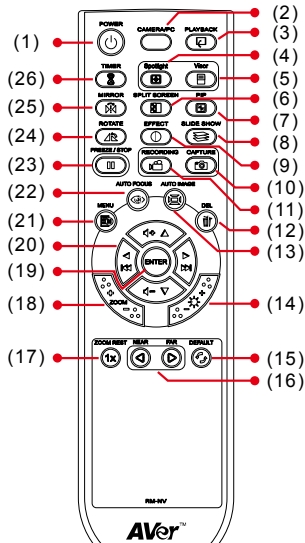

(fig. 1.6)

Name	Funktion
(8) SLIDE SHOW	Start/Stop automatische Anzeige der aufgenommenen Bilder/Videos. Eines nach dem Andern.
(9) EFFECT	Wandelt das Bild zu SW, Negativ oder Farbe nur im Kamera- und Wiedergabemodus um und zeigt es an.
(10) CAPTURE	Aufnahme von Einzelbildern im Kameramodus. Drücken Sie, zum Anhalten, diesen Knopf im kontinuierlichen Aufnahmemodus erneut.
(11) RECORDING	Start/Stop Audio- & Video-Aufnahme. Videoaufzeichnungen können nur auf einer SD-Speicherkarte oder einem USB-Stick gespeichert werden.
(12) DEL	Löschen der gewählten Bilder/Videos im Wiedergabemodus.
(13) AUTO IMAGE	Stellt die Einstellung für den Weißabgleich und die Belichtung automatisch ein.
(14) BRIGHTNESS +/-	Einstellen der Helligkeit
(15) DEFAULT	Zurücksetzen auf die Voreinstellung.
(16) NEAR / FAR	Bildschärfe manuell anpassen.
(17) ZOOM RESET	Zoom auf 100% zurücksetzen
(18) ZOOM +/-	Erhöhen/verringern der Bildvergrößerung im Kamera- und Bildwiedergabemodus.
(19) ENTER	- Im Wiedergabemodus treffen Sie eine Auswahl im OSD-Menü. - Start/Pause Videowiedergabe.
(20) ▲, ▼, ◀, & ▶	- Hineinzoomen in ein Bild (über 10x Vergrößerung) sowohl Live als auch im Wiedergabemodus. - Optionen im OSD-Menü wählen. - Verwende ▲ & ▼ für mehr oder weniger Lautstärke bei der Wiedergabe von Videos. - Verwende ◀ & ▶ um Videos Vorwärts oder Rückwärts abzuspielen. - Bewegen des Spotlight Frames und der Visor Bildschirmabdeckung.
(21) MENU	Öffnen & Verlassen des OSD-Menüs.
(22) AUTO FOCUS	Stellt das Bild automatisch scharf.

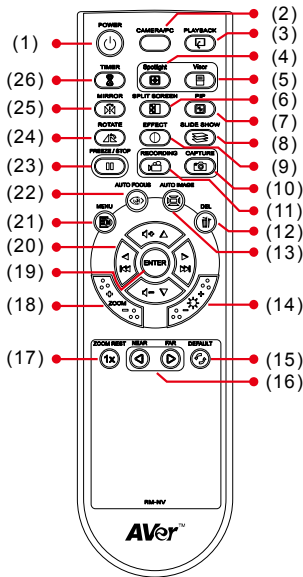

(fig. 1.6)







Name	Funktion
(23) FREEZE / STOP	- Einfrieren der Live-Bilder. - Anhalten der Video-Wiedergabe.
(24) ROTATE	Drehe das Bild um 90° im Kamera- und Wiedergabemodus.
(25) MIRROR	Spiegeln des Bildes im Kameramodus
(26) TIMER	Start/Pause Zähler-Countdown.

Anschlüsse

Überzeugen Sie sich, ehe Sie eine Verbindung herstellen, dass alle Geräte ausgeschaltet sind. Wenn Sie unsicher sind was wohin gehört, halten Sie sich an die folgenden Illustrationen und beziehen Sie sich auch auf die Benutzerhandbücher der Geräte, mit denen Sie AVerVision M50 verbinden..

Einstellen TV-RGB Schalterstellungen

Der TV-RGB Schalter bestimmt die Auswahl der externen Anzeige. Schalten Sie auf RGB (rechts) als Ausgangssignal zur Verwendung einer RGB/DVI-I Verbindung und TV (links) als Ausgangssignal zur Verwendung der RCA Verbindung. (Siehe Abb. 1.4 # 6)

Schalter	AVerVision Buchsen	Schnittstelle Anzeigerät
RGB	 RGB -Ausgang	 RGB-Eingang
	 DVI-I-Ausgang	 DVI-I-Eingang
TV	 RS232/CVBS (verwenden von RS-232/CVBS Kabel)	 VIDEO IN

Verbindung mit einem Monitor oder einem LCD/DLP Projektor

Ermitteln Sie den RGB-Eingang (VGA) des Anzeigeräts und verbinden Sie ihn mit dem RGB-AUSGANG der AVerVision M50.



Sorgen Sie dafür, dass der TV/RGB-Umschalter auf RGB eingestellt ist.

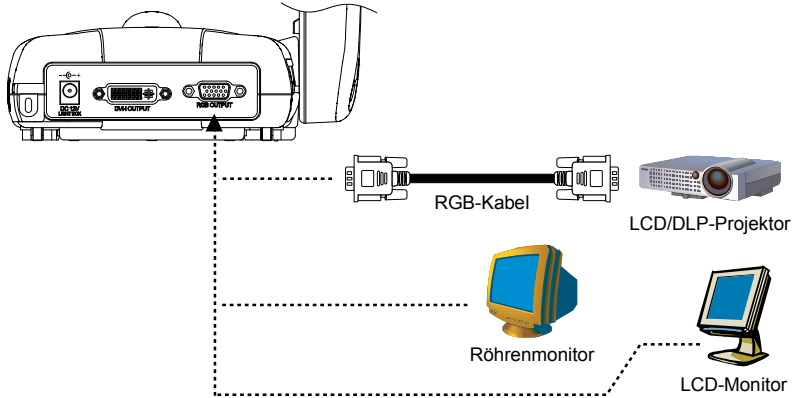

Verbindung mit einem Monitor oder einem LCD/DLP Projektor über die DVI-I Schnittstelle

Ermitteln Sie den DVI-I-Eingang des Anzeigeräts und verbinden Sie ihn mit dem DVI-I-AUSGANG der AVerVision M50.



Sorgen Sie dafür, dass der TV/RGB-Umschalter auf RGB eingestellt ist.

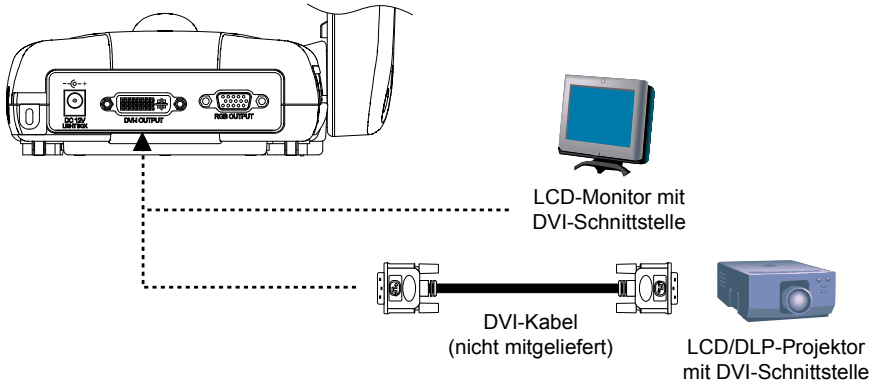

Verbindung mit einem TV-Gerät

Finden Sie die VIDEO- oder SCART RGB (falls zutreffend) Buchse auf Ihrem TV-Gerät oder der Video-Ausrüstung (d.h. VCR). Zur Aufnahme Ihrer Präsentation verbinden Sie sie mit dem RCA Stecker des RS-232/CVBS Kabels.

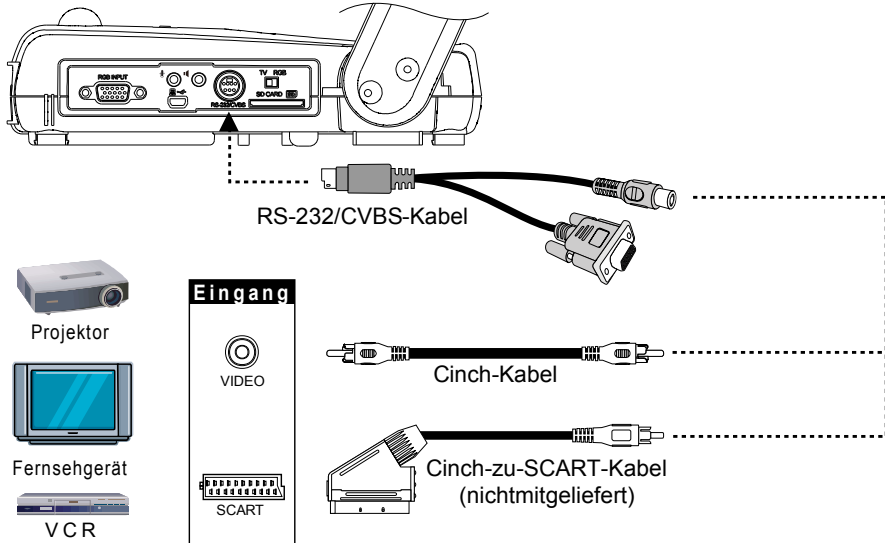

Netzteilanschluss

Verbinden Sie das Netzteil mit der Steckdose (100 V – 240 V). Das Gerät schaltet sich, nach dem Einstecken, automatisch ein.

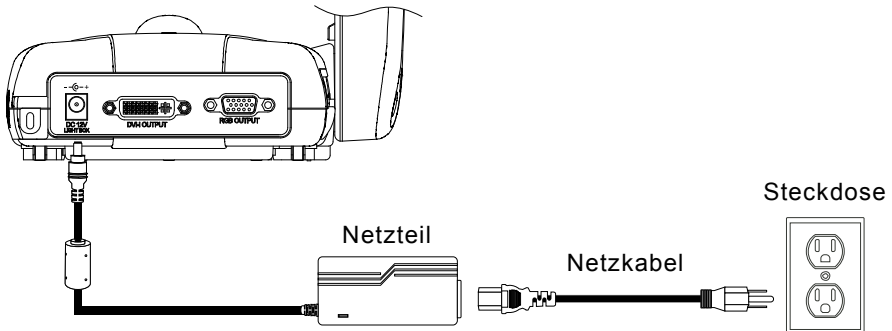

Verbindung zu einem Computer

Verbinden Sie den RGB (VGA) Ausgang des Computers oder Notebooks mit dem RGB EINGANG des AVerVision M50. Das Videosignal vom RGB EINGANG wird über den RGB und DVI-I AUSGANG gestreamt.



- Drücken Sie, zur Bildausgabe auf dem Computer, den Kamera/PC Taster auf dem Steuerpaneel oder der Fernbedienung, um in den AVerVision M50 nach Computer-Modus zu wechseln.
- Nutzen Sie zur Bildanzeige bei einem Notebook die Tastenkombination (FN+F5), um zwischen den Anzeigemodi umzuschalten. Informieren Sie sich mit Hilfe der Benutzeranleitung Ihres Notebook über andere Tastenkombinationen.

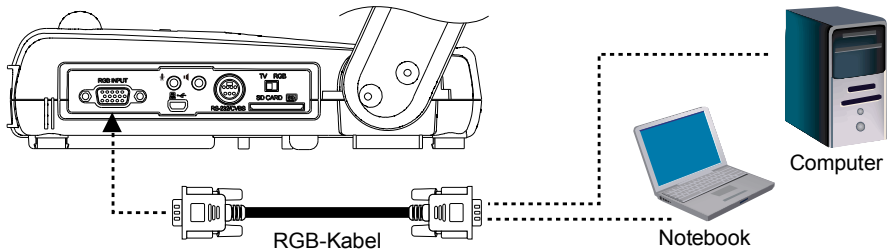

Verbinden mit einem Computer über den USB

Suchen Sie die USB Schnittstelle am Computer oder dem Notebook und Verbinden Sie sie mit der USB Schnittstelle des AVerVision M50. Dies ermöglicht es Ihnen die AVerVision M50 als eine USB-Kamera einzusetzen oder aufgenommenen Bilder/Videos vom Speicher auf den Computer zu übertragen. Siehe auch "Dateiübertragung vom AVerVision M50 zum PC".



- Überzeugen Sie sich, dass der Schalter für den USB-Stick richtig steht (Siehe Abb. 1.2 Nr.1), nach links.

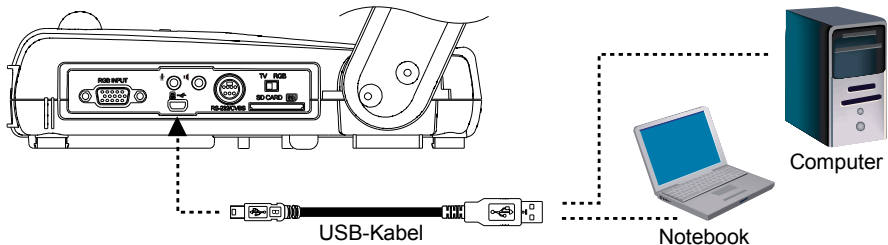

Anschließen eines externen Mikrofons

Stöpseln Sie ein 3,5 mm Mono-Mikrofon in die  Buchse. Das eingebaute Mikrofon im Steuerpult wird ausgeschaltet, wenn ein externes Mikrofon angeschlossen ist. Der aufgezeichnete Ton ist Mono.

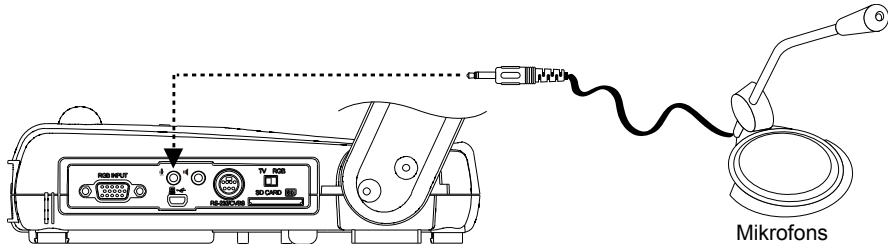

Anschließen von Lautsprecher mit Verstärker

Einstöpseln eines 3,5 mm Lautsprecher mit Verstärker in die  Buchse. Nur das Audio der Video-Wiedergabe wird überstüzt.



Es empfiehlt sich der Anschluss eines verstärkten Lautsprechers an den Audioausgang. Vorsicht bei der Benutzung von Ohrhörern. Verringern Sie die Lautstärke mithilfe der Fernbedienung, um Hörschäden durch übergroße Lautstärke zu vermeiden

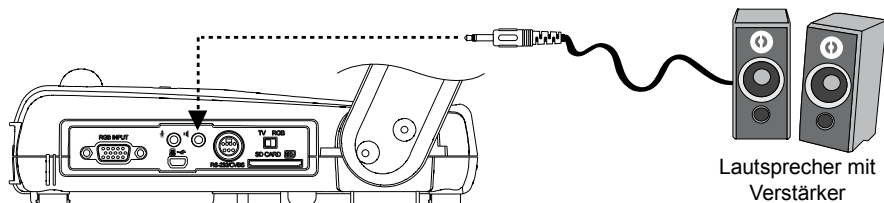

Anschließen eines Mikroskops

Wenn Sie die AVerVision M50 an ein Mikroskop anschließen, können Sie mikroskopisch kleine Objekte auf einem großen Bildschirm untersuchen, ohne Ihre Augen zu überlasten.

1. Wechseln Sie den Bildarstellungsmodus in Mikroskop. Drücken Sie MENÜ > wähle MODUS > wähle MIKROSKOP und drücken Sie dann ENTER.
2. Passen Sie zuerst das Mikroskop an und fokussieren Sie es. Wählen Sie dann den passenden Adapter für das Okular.
3. Entfernen Sie das Okular vom Mikroskop und verbinden Sie es mit dem Mikroskopadapter. Ziehen Sie die 3 Schrauben an, bis der Adapter sicher sitzt.
4. Verbinden Sie den Mikroskopadapter mit dem Kamerakopf des AVerVision.



- Sorgen Sie dafür, dass der längere Haken mit der vorderen Verriegelungsöffnung am Kamerakopf verbunden ist.
- Für das Okular empfehlen wir einen Augenabstand von 15 mm oder etwas mehr.

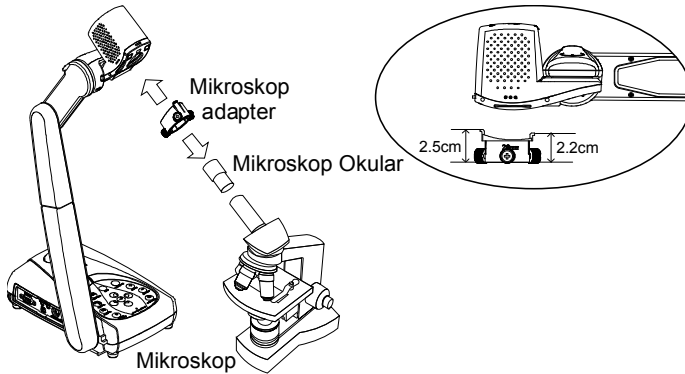

AVerVision M50 einrichten

In diesem Abschnitt finden Sie nützliche Tipps zum Anpassen der AVerVision M50 an Ihren persönlichen Bedarf.

Kamerakopf

Der Kamerakopf kann frei um 90° nach links, rechts, oben und unten gedreht werden.

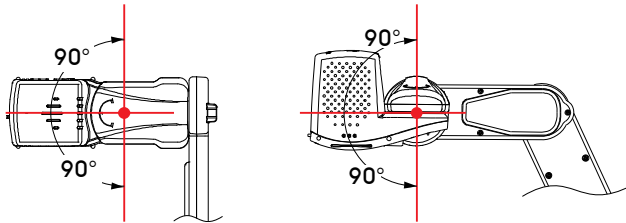

Befindet sich der Kamerakopf in vertikaler Position, können Sie auf der Fernbedienung zwei Mal ROTATE drücken, um das Bild um 180° zu drehen.

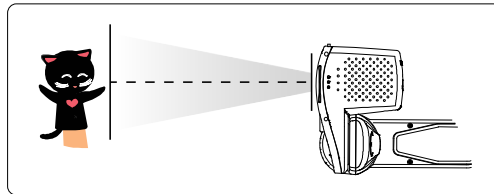

Mechanischer Arm

Der mechanische Arm kann so weit ausgezogen werden, dass ein ganzes A4 Blatt sichtbar ist.

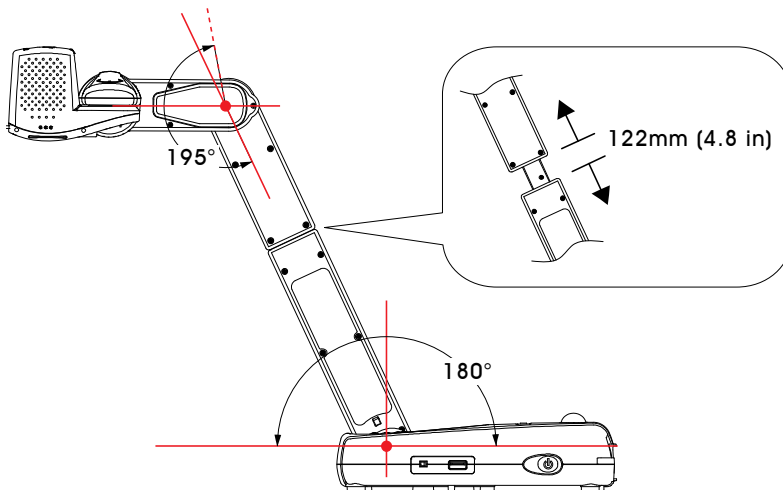

LED-Beleuchtung

AVerVision M50 hat vier (4) patentierte Laser Positionierzeiger, die das sichtbare Feld markieren. Dies erlaubt es dem Benutzer schnell ein Objekt unter der Kamera zu zentrieren. Die drei (3) verschiedenen Lichter und Laser Positionierzeiger sind unten illustriert.

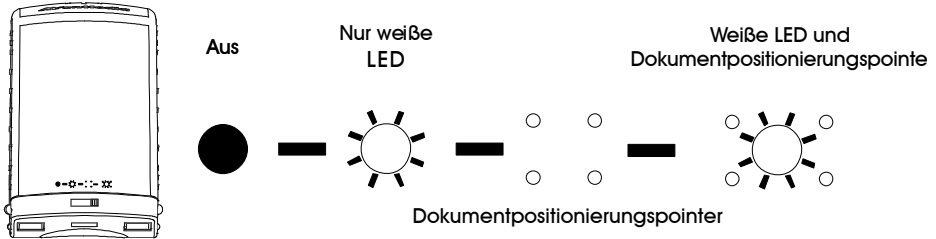

Infrarotsensor

Richten Sie die Fernbedienung auf den Fernbedienungssensor, wenn Sie das Gerät mit der Fernbedienung steuern.

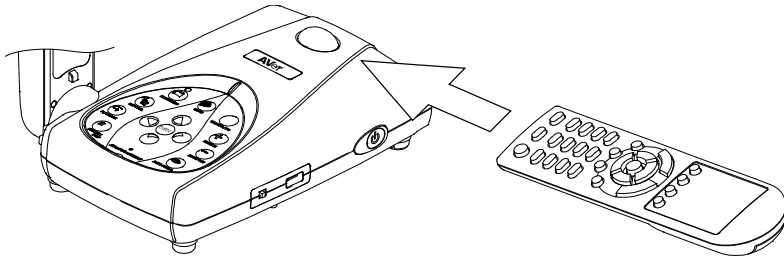

Antireflexbogen

Der Blendschutz ist ein besonders beschichteter Film, der hilft, grelles Licht zu eliminieren, das bei der Anzeige stark leuchtender Objekte oder Hochglanzoberflächen wie von Illustrierten oder Fotos auftreten könnte. Legen Sie den Blendschutz einfach oben auf das glänzende Dokument, um Lichtreflexionen zu reduzieren.

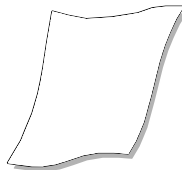

Externer Speicher

AVerVision M50 unterstützt sowohl SD Speicherkarten als auch USB-Sticks zum Aufzeichnen von Audio- und Speichern von Bilddaten. AVerVision M50 erkennt, wenn ein externes Speichermedium vorhanden ist und schaltet automatisch auf das zuletzt erkannte Medium. Ist kein externer Speicher angeschlossen, werden alle aufgenommenen Einzelbilder im eingebauten Speicher abgelegt.

Einführen einer SD-Karte

Schieben Sie die SD-Karte, mit den Kontakten nach unten, ganz hinein. Zum Entfernen der Karte drücken Sie „Eject“ und ziehen Sie die Karte heraus. Es werden Karten von 1 GB bis zu 32 GB unterstützt.



SD Card

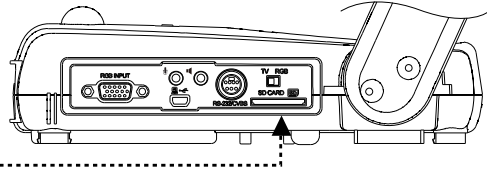

Einstecken eines USB-Sticks

Überzeugen Sie sich, dass der Schieber für den USB-Stick (Siehe Abb. 1.2 Nr.1) rechts steht, ehe Sie den USB-Stick einstecken. AVerVision M50 unterstützt USB-Sticks von 2 GB bis zu 64 GB.



USB Flash Drive

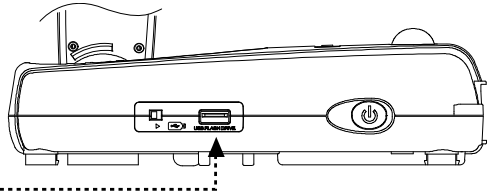

OSD-Menü

Das OSD-Menü hat 5 Tabulatoren: GRUNDLEGENG, ERWEITERT, Präsentation, Einstellungen und SYSTEM. Im Wiedergabemodus können Sie, um Funktionen der Diashow zu aktivieren und die Intervalle und Übergänge wie gewünscht einzustellen, auf das OSD-Wiedergabemenü zugreifen.



Bei TV-Ausgabe ist AUFLÖSUNG in der EINSTELLUNGEN Menüliste deaktiviert.

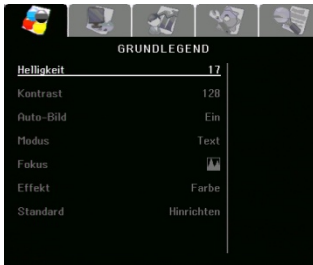

GRUNDLEGENG



ERWEITERT



PRÄSENTATION

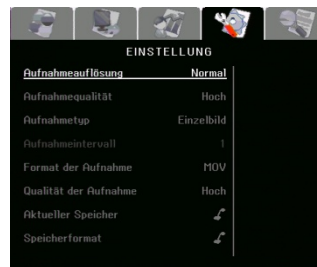

EINSTELLUNGEN

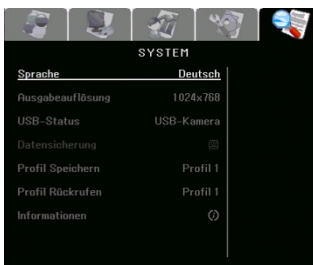

SYSTEM

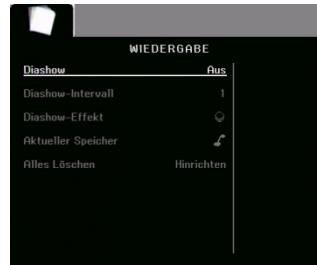

WIEDERGABE



Auswahlmenü und Einstellungen



1. Drücken Sie den MENÜ-Taster auf der Fernbedienung oder dem Steuerpaneel.
2. Drücken Sie ► und ◀ zum Wechseln der Tabs
3. Drücken Sie ▼ und ▲ zur Wahl der Menüoptionen.
4. Drücken Sie ENTER zum Auswählen und Anzeigen der Einstellung rechts.
5. Verwenden Sie ► und ◀ zum Anpassen der Einstellung oder ▼ und ▲ zum Auswählen.
6. Drücken Sie ENTER zum aktivieren der neuen Einstellung.
7. Drücken Sie MENU zum Schließen des OSD-Menüs.

Grundlegend

Menu Screen

Funktion



Helligkeit

Manuelle Anpassung der Helligkeit zwischen 0 und 63.



Kontrast

Manuelle Anpassung des Kontrasts zwischen 0 und 255 bei heller und dunkler Umgebung.



Auto-Bild

Automatische Anpassung des Weissabgleichs und der Belichtungseinstellung sowie der Kompensierung der Farb- und Belichtungseinstellung.

Menu Screen



Funktion

Modus

Auswahl verschiedener Anzeigeeinstellungen:

Text – Anpassen der Intensität des Textes

Grafik – Anpassen der Gradienten der Bilder

High Frame – Erhöhen der Bildfrequenz. Für diesen Modus muss ausreichend Licht vorhanden sein.

Mikroskop – automatisches Anpassen des optischen Zoom für Mikroskopansichten

Makro – Einstellen der Ansicht, wenn das Objekt nur 5 – 20 cm von der Kamera entfernt ist.

Unendlich – Einstellung wenn das Objekt wenigstens 55 cm von der Kamera entfernt ist.

**Fokus**

Manuelles Einstellen der Bildschärfe.

**Effekt**

Umwandeln des Bildes als Positiv (true color), Monochrom (Schwarz und weiss) oder als Negativ.

**Standard**

Zurücksetzen auf die ursprünglichen Fabrikeinstellungen.

Erweitert

Menu Screen



Funktion

Belichtung

Auswahl der Belichtungseinstellung.

Auto – automatische Anpassung der Belichtung und der erforderlichen Lichtmenge.



Manuell - manuelle Anpassung der Belichtung. Die Belichtung kann bis auf 100 eingestellt werden.



Weissabgleich

Auswahl des Weissabgleichs für unterschiedliche Lichtverhältnisse oder Farbtemperaturen.

Auto – automatische Anpassung des Weissabgleichs

Manuell – manuelle Anpassung der roten und blauen Farbebene. Die Farbebenen können auf Werte bis zu 255 eingestellt werden.

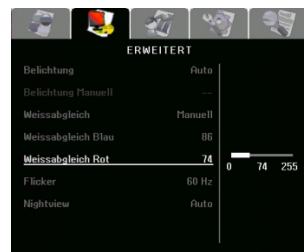

Menu Screen

Funktion



Flackern

Wählen Sie zwischen 50 Hz oder 60 Hz. Einige Geräte kommen mit der hohen Wiederholrate nicht zurecht. Das Bild flackert dann mehrmals, wenn die Ausgabe in eine andere Bildwiederholrate schaltet.



Nightview

Auswahl Dunkelheit **Aus** oder **Auto**

Unter schwachen Lichtverhältnissen erlaubt Night View hellere Bilder in dem es automatisch die Belichtung anpasst und die Bildwiederholrate verringert.

Präsentation

Menu Screen

Funktion



Spotlight Ein/Aus

Spotlight legt einen Rahmen über den Präsentationsbildschirm. Sie können die Spotlight über den Bildschirm bewegen in dem die Tasten ▲, ▼, ◀, & ▶ verwendet werden.

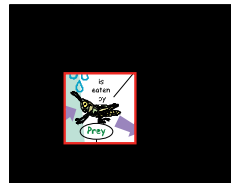

Spotlight Farbton

Ändern Sie den Grad der Lichtdurchlässigkeit im Bereich außerhalb der Box. Der schattierte Bereich wird bei Stufe 7 vollkommen schwarz.

Menu Screen

Funktion

**Spotlight Farbe**

Wählen der Deckfarbe der Spotlight.

**Spotlight Größe**

Ändern der Größe der Spotlight. Der Rahmen blinkt im Einstellmodus. Verwenden Sie die Tasten ▲, ▼, ◀, & ▶ zur Einstellung der Größe und drücken Sie ENTER zum Bestätigen.

**Visor**

Visor bedeckt den Präsentationsbildschirm. Der obere Rand des Präsentationsbildschirms ist etwas sichtbar. Verwenden Sie die ▲, ▼, ◀, & ▶ Tasten, um mehr freizugeben.

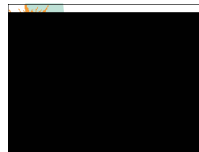
**Visor Farbton**

Ändern der Durchlässigkeit der bedeckten Fläche. Die schattierte Fläche ist bei Stufe 7 vollkommen schwarz.

Menu Screen

Funktion



PIP

Wählen des Platzes für die Vorschau-Bildwiedergabe und Anzeigen des Vorschaubildes in einer Ecke des Displays. Für die Wiedergabe aufgenommenen Materials aus dem Speicher - im Kameramodus.

- Unten links
- Oben links
- Oben rechts
- Unten rechts



Geteiltes Bild

Teile den Bildschirm in zwei Teile. Eine Hälfte zeigt 8-Vorschaubilder und die andere Hälfte das Bild der AVerVision M50 Kamera.

Wählen des Bereichs für die 8 Vorschaubilder.

- Links
- Rechts
- Oben
- Unten



Zeitmesser

Timer: Start/Pause/Stop. Der Timer zählt automatisch hoch, nachdem der count down "0" erreicht hat, um die vergangene Zeit anzuzeigen. Selbst wenn Sie zwischen Wiedergabe-, PC- oder Kameramodus umschalten, zählt der Timer weiter.



Zeitmesser Setzen

Wert für den Timer einstellen. Der Timer kann auf bis zu 120 min (2 h) eingestellt werden.



Einstellung

Menu Screen



Funktion

Aufnahmeauflösung

Wählen der Aufnahmegröße. Bei normaler Einstellung hängt die Aufnahmegröße von der Auflösung des Ausgabegerätes ab.

Modus	Ausgabeauflösung	Aufnahmegröße
Normal	1024 X 768	1024 X 768
	1280 X 720; 1920 X 1080	1280 X 720
	1280 X 960; 1600 X 1200	1280 X 960
5M	-	2592 X 1944



Aufnahmequalität

Wahl der Kompressionsrate



Aufnahmetyp

Wahl der Aufnahmeart

Einzelbild - Einzeldaufnahme

Dauerlauf – Kontinuierliches Aufnehmen

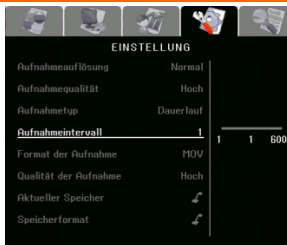

Aufnahmeintervall

Einstellen der Zeitspanne zwischen zwei Bildern. Die Dauer kann auf bis zu 600 sec (10 min) eingestellt werden.

Menu Screen



Funktion

Format der Aufnahme

Einstellen des Video- Aufnahmeformats: MOV oder AVI

**Qualität der Aufnahme**

Wahl der Kompression der Aufnahme

**Aktueller Speicher**

Ändern des Speicherortes. Audio- & Video-Aufnahmen können nur auf einer SD-Speicherkarte oder einem USB-Stick gespeichert werden.



Eingebauter Speicher



SD Speicherkarte



USB-Stick

**Speicherformat**

Formatieren, um alle Daten im gewählten Speichermedium zu löschen. Ein Warnhinweis erscheint. Wählen Sie ✓ um fortzufahren und ✗ um das Formatieren des Speichers anzuhalten.

System

Menu Screen

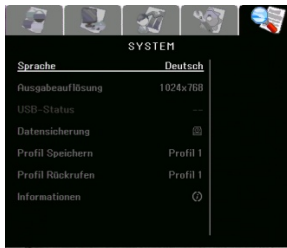

Funktion

Sprache

Ändern und Auswählen einer anderen Sprache

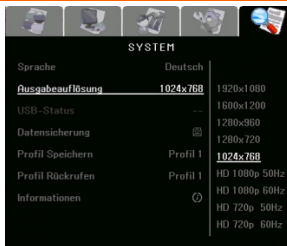

Ausgabeauflösung

Einstellen der Auflösung auf dem Ausgabemedium. Diese Einstellung gilt nicht bei der Ausgabe auf ein TV Gerät.

Gerät	RGB OUT	DVI OUT
RGB Monitor	1024X768	1024X768
	1280X720	1280X720
	1280X960	1280X960
	1600X1200	1600X1200
	1920X1080	1920X1080
LCD TV	-	HD 720P 50HZ
	-	HD 720P 60HZ
	-	HD 1080P 50HZ
	-	HD 1080P 60HZ

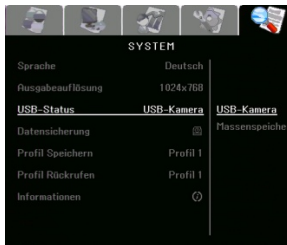

USB-Status

Statuswahl des AVerVision M50 wenn per USB mit einem Computer verbunden. Überzeugen Sie sich, dass der Schieber für dem USB-Stick links steht.

USB-Kamera – Kann als Webcam eingesetzt werden oder mit der beiliegenden Software zum Aufnehmen von Einzelbildern und Videos.

Massenspeicher – übertragen der aufgenommenen Bilder/Videos aus dem Speicher auf die Festplatte des Computers.

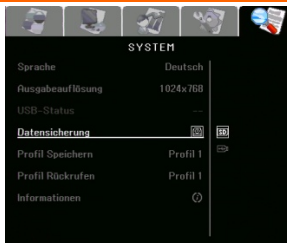

Datensicherung

Kopieren der Aufnahmen aus dem eingebauten Speicher auf die SD-Karte oder den USB-Stick.

Menu Screen

Funktion

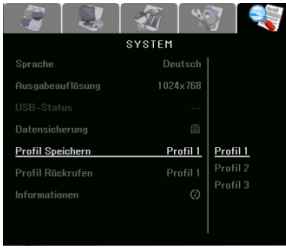

Profil Speichern

Speichern der aktuellen Einstellungen unter der gewählten Profilnummer. Nur die Einstellungen für Effekte, Modus, Helligkeit und Kontrast können gespeichert werden.

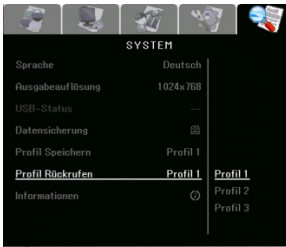

Profile Rückrufen

Einstellungen des gewählten Profils laden

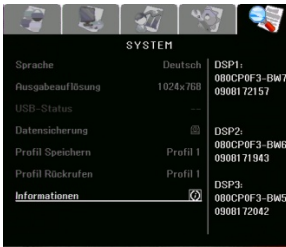

Informationen

Produktcode anzeigen



Wiedergabe

Menu Screen

Funktion



Diaschau

Wiedergabe aller aufgenommenen Einzelbilder in einer automatisierten Diaschau. Videodateien werden übersparten.

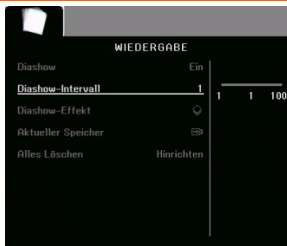

Diaschau-Intervall

Einstellen der Verzögerung bis zur Darstellung des nächsten Bildes. Dauer kann bis zu 100 sec betragen.



Diaschau-Effekt

Wählen der Bildübergänge in einer Diaschau.



Keine Effekte



Jalousien



Aufgeteilt horizontal hinein



Aufgeteilt Vertikal hinaus



Schachbrett nach unten



Verwendung aller Effekte



Aktueller Speicher

Wählen der Bilderquelle

Menu Screen



Funktion

Alles Löschen

Vollständiges Löschen aller Daten im gewählten Speicher. Eine Warnmeldung erscheint. Wähle ✓ zum Fortfahren und ✗ zum Abbrechen des Formatiervorgangs.

Übertragen gespeicherter Bilder/Videos auf einen Computer

Dies erlaubt es Ihnen die aufgenommenen Bilder aus dem eingebauten Speicher oder einer SD-Karte auf einen Computer zu übertragen.



Bitte beachten Sie die nachstehenden Anweisungen und befolgen diese genau, **BEVOR** Sie das USB-Kabel anschließen.

1. Überzeugen Sie sich, dass der Schieber für den USB-Stick (Siehe Abb. 1.2 Nr.1) rechts steht, damit der Computer den AVerVision M50 erkennen kann.
2. Vor dem Einstecken des USB-Kabels MUSS zuerst USB als Massenspeicher eingestellt werden.

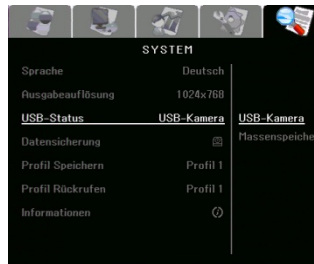

3. Wird unten rechts im Präsentationsbildschirm "Mass Storage Start..." angezeigt, können Sie das USB-Kabel anschließen.
4. Nach dem Anschluss des USB-Kabels erkennt das System automatisch den neuen, wechselbaren Datenträger. Nun können Sie erfasste Bilder aus dem internen Speicher des AVERVISION M50 zu Ihrem Computer übertragen.

Technische Daten

Bilderfassung

Sensor	1/2.5 Zoll, Progressive Scan-CMOS
Anzahl Pixel	5 Megapixel

Bildrate	30 Einzelbilder/Sekunde (maximal)
Weißabgleich	Auto / Manuell
Belichtung	Auto / Manuell
Bildmodus	Text / Grafik / Hohe Bildrate/ Mikroskop / Makro / Unendlich
Effekte	Farbe / Schwarzweiß / Negativ / Spiegel / Umkehren / Standbild
RGB-Analogausgang	HD 1080p 60Hz; HD 720p 60Hz; UXGA 60 Hz; XGA 60 Hz; 1280 x 960
DVI-I Analogausgang	HD 1080p 60Hz; HD 720p 60Hz; UXGA 60 Hz; XGA 60 Hz; 1280 x 960; 1080P 50HZ; 1080P 60HZ; 720P 50HZ; 720P 60HZ
Bilderfassung	240 Einzelbilder (XGA) ; 80 Einzelbilder (5M Pixel)

Optik

Objektiv	F3.2 (Nah); F6.8 (Tele)
Fokussierung	Auto / Manuell
Aufnahmebereich	A4 Quer- / Hochformat 400 mm x 300 mm (47 cm Kamerahöhe)
Vergrößerung	10X AVEROPTICAL™ (5X Optischer Zoom +2X AVERZOOM™) 8X Digitaler Zoom

Stromversorgung

Stromquelle	100 bis 240 V; 50 bis 60 Hz
Stromverbrauch	18 Watt (Leuchte aus); 20 Watt (Leuchte an)

Beleuchtung

Leuchtmitteltyp	LED Licht mit Laserzeigern
-----------------	----------------------------

Eingang / Ausgang

RGB-Eingang	D-Sub, 15-polig (VGA)
RGB-Ausgang	D-Sub, 15-polig (VGA)
DVI-I-Ausgang	DVI-I Typ
CVBS/RS-232	Mini-DIN-Anschluss (für das S-Video/RS-232 Adapterkabel)
Composite-Video	Cinch-Anschluss
USB	USB2.0
DC 12V (Eingang)	Netzteilanschluss
MIC	Klinkenstecker
Lautsprecher	Klinkenstecker

Abmessungen

Im Betrieb	471mm x 174mm x 543mm (+/- 2 mm einschließlich der GummifüÙe)
Zusammengelegt	367mm x 174mm x 63mm (+/-2 mm einschließlich der GummifüÙe)

Gewicht	2.1 kg
---------	--------

Externer Speicher

Secure Digital (SD)	1 GB ~ 32GB (FAT 32, 16, 12)
USB-Stick	2GB ~ 64GB (FAT 32, 16, 12)

RS-232 Verbindungsdiagramm

AVerVision M50 kann über eine RS-232 Verbindung durch einen Computer oder einen zentralisierten Steuerpult gesteuert werden.

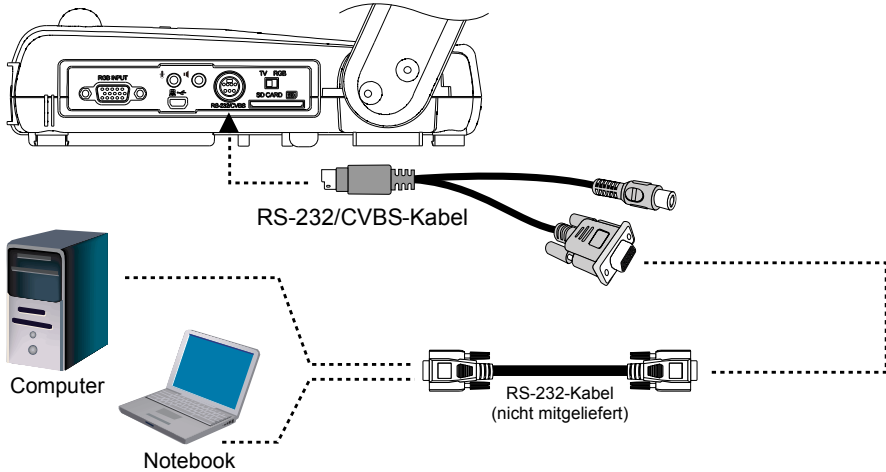

RS-232 Kabelspezifikationen

Achten Sie darauf, dass die Pinbelegung Ihres RS232-Kabels der folgenden Belegung entspricht.

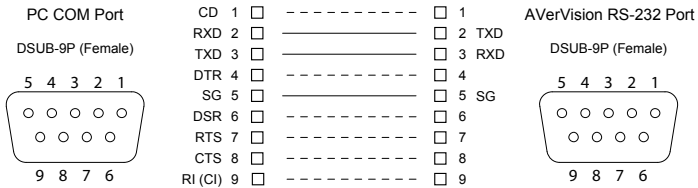

RS-232 Übertragungsspezifikationen

- Startbit : 1 bit
- Datenbit : 8 bit
- Stoppbit : 1 bit
- Paritätbit : Kein
- X-Parameter : Kein
- Baudrate (Übertragungsgeschwindigkeit) : 9600bps

RS-232-Übertragungsformat

Startcode (1 Byte)	: 0xFF
Typcode (1 Byte)	: 0x70
Datenlängecode (1 Byte)	: 0x01
Datencode (1 Byte)	: Siehe Befehlstabelle.
Prüfsummencode (1 Byte)	: Siehe Befehlstabelle.
Format	: Start + Typ + Datenlänge + Daten + Prüfsumme
Beispiel	: 0xFF + 0x70 + 0x01 + 0x1 + 0x70 (Befehl Ein/Aus)

RS-232-Befehlstabelle

Sendeformat : 0x52 + 0x05 + 0x01 + Befehl + 0x53 + Prüfsumme

Empfangsformat : 0x51 + 0x00 + 0x01 + 0x05 + 0x51 + 0x55

Funktion	Befehlssequenz	Prüfsumme	RS-232 Code
POWER	00	57	52,05,01,00,53,57
PC/ CAMERA	4A	1D	52,05,01,4A,53,1D
PLAYBACK	0B	5C	52,05,01,0B,53,5C
TIMER	01	56	52,05,01,01,53,56
SPORLIGHT	02	55	52,05,01,02,53,55
VISOR	03	54	52,05,01,03,53,54
MIRROR	04	53	52,05,01,04,53,53
SPLIT SCREEN	05	52	52,05,01,05,53,52
PIP	06	51	52,05,01,06,53,51
ROTATE	07	50	52,05,01,07,53,50
EFFECT	08	5F	52,05,01,08,53,5F
SLITE SHOW	09	5E	52,05,01,09,53,5E
FREEZE/STOP	0C	5B	52,05,01,0C,53,5B
RECORDING	0A	5D	52,05,01,0A,53,5D
CAPTURE	0D	5A	52,05,01,0D,53,5A
AUTO FOCUS	0F	58	52,05,01,0F,53,58
AUTO IMAGE	10	47	52,05,01,10,53,47
MENU	0E	59	52,05,01,0E,53,59

Funktion	Befehlssequenz	Prüfsumme	RS-232 Code
DEL	11	46	52,05,01,11,53,46
ARROW - UPPER	12	45	52,05,01,12,53,45
ARROW - LEFT	13	44	52,05,01,13,53,44
ARROW - ENTER	14	43	52,05,01,14,53,43
ARROW - RIGHT	15	42	52,05,01,15,53,42
ZOOM +	17	40	52,05,01,17,53,40
EXPOSURE +	18	4F	52,05,01,18,53,4F
ARROW - DOWN	16	41	52,05,01,16,53,41
ZOOM -	4B	1C	52,05,01,4B,53,1C
EXPOSURE -	4C	1B	52,05,01,4C,53,1B
ZOOM RESET	19	4E	52,05,01,19,53,4E
NEAR	1A	4D	52,05,01,1A,53,4D
FAR	1B	4C	52,05,01,1B,53,4C
DEFAULT	1C	4B	52,05,01,1C,53,4B
PC PASSTHROUGH	4D	1A	52,05,01,4D,53,1A
CAMERA	4E	19	52,05,01,4E,53,19

RS-232 Funktionstabelle

Sendeformat : 0x52 + 0x0B + 0x03 + Data[0] + Data[1] + Data[2] + 0x53 + Prüfsumme

Empfangsformat : 0x51 + 0x00 + 0x01 + 0x0B + 0x51 + 0x5B

Funktion	Data[0]	Data[1]	Data[2]	Prüfsumme	RS-232 Code
POWER OFF	0x01	0x00	0x00	0x5A	52,0B,03,01,00,00,53,5A
POWER ON	0x01	0x01	0x00	0x5B	52,0B,03,01,01,00,53,5B
IMAGE CAPTURE TYPE: SINGLE	0x02	0x00	0x00	0x59	52,0B,03,02,00,00,53,59
IMAGE CAPTURE TYPE: CONTINUOUS	0x02	0x01	0x00	0x58	52,0B,03,02,01,00,53,58
IMAGE CAPTURE CONTINUOUS INTERVAL INCREASE	0x03	0x00	0x00	0x58	52,0B,03,03,00,00,53,58
IMAGE CAPTURE CONTINUOUS INTERVAL DECREASE	0x04	0x00	0x00	0x5F	52,0B,03,04,00,00,53,5F

Funktion	Data[0]	Data[1]	Data[2]	Prüfsumme	RS-232 Code
IMAGE CAPTURE RESOLUTION: NORMAL	0x05	0x00	0x00	0x5E	52,0B,03,05,00,00,53,5E
IMAGE CAPTURE RESOLUTION: 5M	0x05	0x01	0x00	0x5F	52,0B,03,05,01,00,53,5F
TIMER START	0x06	0x00	0x00	0x5D	52,0B,03,06,00,00,53,5D
TIMER PAUSE	0x07	0x00	0x00	0x5C	52,0B,03,07,00,00,53,5C
TIMER STOP	0x08	0x00	0x00	0x53	52,0B,03,08,00,00,53,53
TIMER SET TIME	0x09	Value[1~12 0]	0x00	*1	*1
NIGHTVIEW OFF	0x0A	0x00	0x00	0x51	52,0B,03,0A,00,00,53,51
NIGHTVIEW ON	0x0A	0x01	0x00	0x50	52,0B,03,0A,01,00,53,50
PREVIEW MODE: TEXT	0x0B	0x00	0x00	0x50	52,0B,03,0B,00,00,53,50
PREVIEW MODE: GRAPHIC	0x0B	0x01	0x00	0x51	52,0B,03,0B,01,00,53,51
PREVIEW MODE: HIGH FRAME	0x0B	0x02	0x00	0x52	52,0B,03,0B,02,00,53,52
PREVIEW MODE: MICROSCOPE	0x0B	0x03	0x00	0x53	52,0B,03,0B,03,00,53,53
PREVIEW MODE: MACRO	0x0B	0x04	0x00	0x54	52,0B,03,0B,04,00,53,54
PREVIEW MODE: INFINITE	0x0B	0x05	0x00	0x55	52,0B,03,0B,05,00,53,55
PLAYBACK FULL SCREEN	0x0C	0x00	0x00	0x57	52,0B,03,0C,00,00,53,57
MIRROR OFF	0x0E	0x00	0x00	0x55	52,0B,03,0E,00,00,53,55
MIRROR ON	0x0E	0x01	0x00	0x54	52,0B,03,0E,01,00,53,54
ROTATE 0	0x0F	0x00	0x00	0x54	52,0B,03,0F,00,00,53,54
ROTATE 90	0x0F	0x01	0x00	0x55	52,0B,03,0F,01,00,53,55
ROTATE 180	0x0F	0x02	0x00	0x56	52,0B,03,0F,02,00,53,56
ROTATE 270	0x0F	0x03	0x00	0x57	52,0B,03,0F,03,00,53,57

Funktion	Data[0]	Data[1]	Data[2]	Prüfsumme	RS-232 Code
EFFECT: COLOR	0x10	0x00	0x00	0x4B	52,0B,03,10,00,00,53,4B
EFFECT: B/W	0x10	0x01	0x00	0x4A	52,0B,03,10,01,00,53,4A
EFFECT: NEGATIVE	0x10	0x02	0x00	0x49	52,0B,03,10,02,00,53,49
CONTRAST	0x11	Value[0~63]	0x00	*1	*1
BRIGHTNESS	0x12	Value[0~25 5]	0x00	*1	*1
AUTO IMAGE OFF	0x13	0x00	0x00	0x48	52,0B,03,13,00,00,53,48
AUTO IMAGE ON	0x13	0x01	0x00	0x49	52,0B,03,13,01,00,53,49
EXPOSURE: AUTO	0x14	0x00	0x00	0x4F	52,0B,03,14,00,00,53,4F
EXPOSURE: MANUAL	0x14	0x01	0x00	0x4E	52,0B,03,14,01,00,53,4E
EXPOSURE MANUAL INCREASE	0x15	0x00	0x00	0x4E	52,0B,03,15,00,00,53,4E
EXPOSURE MANUAL DECREASE	0x16	0x00	0x00	0x4D	52,0B,03,16,00,00,53,4D
WHITE BALANCE: AUTO	0x17	0x00	0x00	0x4C	52,0B,03,17,00,00,53,4C
WHITE BALANCE: MANUAL	0x17	0x01	0x00	0x4D	52,0B,03,17,01,00,53,4D
WHITE BALANCE BLUE INCREASE	0x18	0x00	0x00	0x43	52,0B,03,18,00,00,53,43
WHITE BALANCE BLUE DECREASE	0x19	0x00	0x00	0x42	52,0B,03,19,00,00,53,42
WHITE BALANCE RED INCREASE	0x1A	0x00	0x00	0x41	52,0B,03,1A,00,00,53,41
WHITE BALANCE RED DECREASE	0x1B	0x00	0x00	0x40	52,0B,03,1B,00,00,53,40
FLICKER: 50Hz	0x1C	0x00	0x00	0x47	52,0B,03,1C,00,00,53,47
FLICKER: 60Hz	0x1C	0x01	0x00	0x46	52,0B,03,1C,01,00,53,46
FLICKER: AUTO	0x1C	0x02	0x00	0x45	52,0B,03,1C,02,00,53,45

Funktion	Data[0]	Data[1]	Data[2]	Prüfsumme	RS-232 Code
SPORLIGHT: OFF	0x1D	0x00	0x00	0x46	52,0B,03,1D,00,00,53,46
SPORLIGHT: ON	0x1D	0x01	0x00	0x47	52,0B,03,1D,01,00,53,47
SPORLIGHT SHADE Level 0	0x1E	0x00	0x00	0x45	52,0B,03,1E,00,00,53,45
SPORLIGHT SHADE Level 4	0x1E	0x01	0x00	0x44	52,0B,03,1E,01,00,53,44
SPORLIGHT SHADE Level 7	0x1E	0x02	0x00	0x47	52,0B,03,1E,02,00,53,47
SPORLIGHT COLOR: RED	0x1F	0xF9	0x00	0xBD	52,0B,03,1F,F9,00,53,BD
SPORLIGHT COLOR: GREEN	0x1F	0xFA	0x00	0xBE	52,0B,03,1F,FA,00,53,BE
SPORLIGHT COLOR: BLUE	0x1F	0xFC	0x00	0xB8	52,0B,03,1F,FC,00,53,B8
SPORLIGHT RESIZE	0x20	0x00	0x00	0x7B	52,0B,03,20,00,00,53,7B
VISOR: OFF	0x21	0x00	0x00	0x7A	52,0B,03,21,00,00,53,7A
VISOR: ON	0x21	0x01	0x00	0x7B	52,0B,03,21,01,00,53,7B
VISOR SHADE Level 0	0x22	0x00	0x00	0x80	52,0B,03,22,00,00,53,79
VISOR SHADE Level 4	0x22	0x01	0x00	0x83	52,0B,03,22,01,00,53,78
VISOR SHADE Level 7	0x22	0x02	0x00	0x85	52,0B,03,22,02,00,53,7B
PIP: OFF	0x23	0x00	0x00	0x78	52,0B,03,23,00,00,53,78
PIP: ON	0x23	0x01	0x00	0x79	52,0B,03,23,01,00,53,79
PIP POSITION: BOTTOM LEFT	0x24	0x00	0x00	0x7F	52,0B,03,24,00,00,53,7F
PIP POSITION: TOP LEFT	0x24	0x01	0x00	0x7E	52,0B,03,24,01,00,53,7E
PIP POSITION: TOP RIGHT	0x24	0x02	0x00	0x7D	52,0B,03,24,02,00,53,7D
PIP POSITION: BOTTOM RIGHT	0x24	0x03	0x00	0x7C	52,0B,03,24,03,00,53,7C
SPLITSCREEN: OFF	0x25	0x00	0x00	0x7E	52,0B,03,25,00,00,53,7E
SPLITSCREEN: ON	0x25	0x01	0x00	0x7F	52,0B,03,25,01,00,53,7F
SPLITSCREEN DIR: UPPER SCREEN	0x26	0x01	0x00	0x7C	52,0B,03,26,01,00,53,7C

Funktion	Data[0]	Data[1]	Data[2]	Prüfsumme	RS-232 Code
SPLITSCREEN DIR: LOWER SCREEN	0x26	0x02	0x00	0x7F	52,0B,03,26,02,00,53,7F
SPLITSCREEN DIR: LEFT SCREEN	0x26	0x03	0x00	0x7E	52,0B,03,26,03,00,53,7E
SPLITSCREEN DIR: RIGHT SCREEN	0x26	0x04	0x00	0x79	52,0B,03,26,04,00,53,79
RECORD: OFF	0x27	0x00	0x00	0x7C	52,0B,03,27,00,00,53,7C
RECORD: ON	0x27	0x01	0x00	0x7D	52,0B,03,27,01,00,53,7D
RECORD FORMAT: MOV	0x28	0x00	0x00	0x73	52,0B,03,28,00,00,53,73
RECORD FORMAT: AVI	0x28	0x01	0x00	0x72	52,0B,03,28,01,00,53,72
MOVIE FAST REWIND	0x29	0x00	0x00	0x72	52,0B,03,29,00,00,53,72
MOVIE FAST FORWARD	0x2A	0x00	0x00	0x71	52,0B,03,2A,00,00,53,71
MOVIE VOL INC	0x2B	0x00	0x00	0x70	52,0B,03,2B,00,00,53,70
MOVIE VOL DEC	0x2C	0x00	0x00	0x77	52,0B,03,2C,00,00,53,77
RECORD QUALITY: STANDARD	0x2D	0x00	0x00	0x76	52,0B,03,2D,00,00,53,76
RECORD QUALITY: FINE	0x2D	0x01	0x00	0x77	52,0B,03,2D,01,00,53,77
RECORD QUALITY: FINEST	0x2D	0x02	0x00	0x74	52,0B,03,2D,02,00,53,74
STORAGE: EMBEDDED	0x2E	0x00	0x00	0x75	52,0B,03,2E,00,00,53,75
STORAGE: SD CARD	0x2E	0x01	0x00	0x74	52,0B,03,2E,01,00,53,74
STORAGE: THUMB DRIVE	0x2E	0x02	0x00	0x77	52,0B,03,2E,02,00,53,77
FORMAT: EMBEDDED	0x2F	0x00	0x00	0x74	52,0B,03,2F,00,00,53,74
FORMAT: SD CARD	0x2F	0x01	0x00	0x75	52,0B,03,2F,01,00,53,75
OUTPUT RESOLUTION: 1024x768	0x30	0x00	0x00	0x6B	52,0B,03,30,00,00,53,6B
OUTPUT RESOLUTION: 1280x720	0x30	0x01	0x00	0x6A	52,0B,03,30,01,00,53,6A



Funktion	Data[0]	Data[1]	Data[2]	Prüfsumme	RS-232 Code
OUTPUT RESOLUTION: 1280x960	0x30	0x02	0x00	0x69	52,0B,03,30,02,00,53,69
OUTPUT RESOLUTION: 1600x1200	0x30	0x03	0x00	0x68	52,0B,03,30,03,00,53,68
OUTPUT RESOLUTION: 1920x1080	0x30	0x04	0x00	0x6F	52,0B,03,30,04,00,53,6F
OUTPUT RESOLUTION: HD720P 50Hz	0x30	0x05	0x00	0x6E	52,0B,03,30,05,00,53,6E
OUTPUT RESOLUTION: HD720P 60Hz	0x30	0x06	0x00	0x6D	52,0B,03,30,06,00,53,6D
OUTPUT RESOLUTION: HD1080P 50Hz	0x30	0x07	0x00	0x6C	52,0B,03,30,07,00,53,6C
OUTPUT RESOLUTION: HD1080P 60Hz	0x30	0x08	0x00	0x63	52,0B,03,30,08,00,53,63
USB CONNECT: USB CAMERA	0x31	0x00	0x00	0x6A	52,0B,03,31,00,00,53,6A
USB CONNECT: MASS STORAGE	0x31	0x01	0x00	0x6B	52,0B,03,31,01,00,53,6B
BACKUP TO SD CARD	0x32	0x00	0x00	0x69	52,0B,03,32,00,00,53,69
BACKUP TO THUMBDRIVE	0x32	0x01	0x00	0x68	52,0B,03,32,01,00,53,68
PROFILE SAVE: PROFILE 1	0x33	0x00	0x00	0x68	52,0B,03,33,00,00,53,68
PROFILE SAVE: PROFILE 2	0x33	0x01	0x00	0x69	52,0B,03,33,01,00,53,69
PROFILE SAVE: PROFILE 3	0x33	0x02	0x00	0x6A	52,0B,03,33,02,00,53,6A
PROFILE RECALL: PROFILE 1	0x34	0x00	0x00	0x6F	52,0B,03,34,00,00,53,6F
PROFILE RECALL: PROFILE 2	0x34	0x01	0x00	0x6E	52,0B,03,34,01,00,53,6E
PROFILE RECALL: PROFILE 3	0x34	0x02	0x00	0x6D	52,0B,03,34,02,00,53,6D

Funktion	Data[0]	Data[1]	Data[2]	Prüfsumme	RS-232 Code
SLIDESHOW: OFF	0x36	0x00	0x00	0x6D	52,0B,03,36,00,00,53,6D
SLIDESHOW: ON	0x36	0x01	0x00	0x6C	52,0B,03,36,01,00,53,6C
SLIDESHOW EFFECT: NO EFFECT	0x37	0x00	0x00	0x6C	52,0B,03,37,00,00,53,6C
SLIDESHOW EFFECT: EFFECT 1	0x37	0x01	0x00	0x6D	52,0B,03,37,01,00,53,6D
SLIDESHOW EFFECT: EFFECT 2	0x37	0x02	0x00	0x6E	52,0B,03,37,02,00,53,6E
SLIDESHOW EFFECT: EFFECT 3	0x37	0x03	0x00	0x6F	52,0B,03,37,03,00,53,6F
SLIDESHOW EFFECT: EFFECT 4	0x37	0x04	0x00	0x68	52,0B,03,37,04,00,53,68
SLIDESHOW EFFECT: RANDOM EFFECT	0x37	0x05	0x00	0x69	52,0B,03,37,05,00,53,69
*1 : Prüfsumme = 0x0B xor 0x03 xor Data[0] xor Data[1] xor Data[2] xor 0x53					

Problemlösung

In diesem Abschnitt finden Sie viele nützliche Tipps zur Lösung von allgemeinen Problemen, auf die Sie bei der Arbeit mit der AVerVision M50 eventuell stoßen können.

Kein Bild auf dem Präsentationsbildschirm.

- Überprüfen Sie sämtliche Verbindungen, halten Sie sich dabei an die Hinweise in dieser Anleitung.
- Schauen Sie nach, ob das Ausgabegerät tatsächlich eingeschaltet ist.
- Überprüfen Sie die Einstellungen des Ausgabegerätes.
- Wenn Sie ein Notebook oder einen Computer zur Präsentation mithilfe des Anzeigerausgangsgeräts einsetzen, überprüfen Sie die Kabelverbindung vom Computer RGB (VGA) Ausgang zum RGB Eingang der AVerVision M50 und überzeugen Sie sich davon, dass sich die AVerVision M50 im PC-Modus befindet .

Ich habe die AVerVision M50 richtig eingerichtet und sämtliche Verbindungen wie im Handbuch angeben hergestellt und überprüft. Dennoch wird kein Bild auf dem Präsentationsbildschirm angezeigt.

- Die POWER-Taste des Geräts leuchtet orange im Standby-Modus. Drücken Sie erneut die POWER-Taste, um das Gerät einzuschalten, und die LED leuchtet blau.
- Die Kamera-Anzeigeauflösung ist auf 1024 x 768 Bildpunkte voreingestellt. Falls Ihr Ausgabegerät diese Auflösung nicht unterstützt, kann kein Bild angezeigt werden. Zum Ändern der Auflösung halten Sie einfach die FREEZE- und die ►-Taste gedrückt.
- Falls Ihr Ausgabegerät ein TV-Gerät oder ein analoges Gerät ist, stellen Sie den Dip-Schalter bitte auf TV.



Das Bild auf dem Präsentationsbildschirm ist verzerrt oder verschwommen.

1. Zurücksetzen aller Werte auf die Fabrikeinstellungen. Drücken Sie DEFAULT auf der Fernbedienung oder wählen Sie „Default“ im Tab „Allgemein“ des OSD-Menüs.
2. Versuchen Sie, die Verzerrungen durch Anpassung von Helligkeit und Kontrast (Menüfunktionen) zu reduzieren.
3. Bei einem verschwommenen oder unscharfen Bild stellen Sie die Bildschärfe über den Fokusring am Kamerakopf nach.

Kein Computerbild auf dem Präsentationsbildschirm

1. Überprüfen Sie sämtliche Kabelverbindungen zwischen Anzeigegerät, AVerVision M50 und Ihrem PC.
2. Schließen Sie die AVerVision M50 an Ihren PC an, bevor Sie den Computer einschalten.
3. Nutzen Sie bei einem Notebook die Tastenkombination FN+F5, um zwischen den Anzeigemodi umzuschalten und das Computerbild auf dem Präsentationsbildschirm anzuzeigen. Informieren Sie sich mithilfe der Benutzeranleitung Ihres Notebook über andere Tastenkombinationen.

Wenn ich vom Kameramodus in den PC-Modus umschalte, wird nicht das exakte Desktop-Bild meines PCs oder Notebooks auf dem Präsentationsbildschirm angezeigt.

1. Am PC oder Notebook setzen Sie den Mauszeiger auf eine freie Stelle auf dem Desktop und klicken mit der rechten Maustaste. Wählen Sie Eigenschaften“, danach das Register „Einstellungen“. Klicken Sie den Monitor Nummer 2 an und setzen Sie ein Häkchen bei „Angefügt“ oder „Windows-Desktop auf diesen Monitor erweitern“. Klicken Sie auf „OK“.
2. Setzen Sie den Mauszeiger nun noch einmal auf eine freie Stelle auf dem Desktop und klicken Sie noch einmal mit der rechten Maustaste.
3. Stellen Sie Ihre Grafikkarte nun so ein, dass das Bild sowohl über den internen Bildschirm (bei Notebooks) als auch über den externen Bildschirm ausgegeben wird. Die exakte Vorgehensweise erfahren Sie in der Dokumentation zu Ihrer Grafikkarte.
4. Nachdem Sie diese Schritte ausgeführt haben, sollte dasselbe Desktop-Bild sowohl auf dem PC oder Notebook als auch auf dem Präsentationsbildschirm angezeigt werden.

AVerVision M50 kann eingesteckten USB-Stick nicht erkennen.

Überzeugen Sie sich, dass der Wahlschieber für USB-Speicher „rechts“ steht und dass der USB-Stick richtig eingesteckt ist.

Garantie

Für die Zeit ab dem Kauf des zutreffenden Produkts und, wie im Abschnitt **“Warranty Period of AVer Product Purchased (Garantiezeit erworbener AVer-Produkte)”** erweiternd festgelegt ist, garantiert AVer Information Inc. (“AVer”), dass das zutreffende Produkt (“Produkt”) im Wesentlichen mit AVers Dokumentation für das Produkt übereinstimmt und dass seine Fertigung und seine Komponenten bei normaler Benutzung keine Fehler in Bezug auf Material und Ausführung aufweisen. In dieser Vereinbarung steht der Begriff „Sie“ für Sie als Einzelperson oder für das Unternehmen, in dessen Namen Sie das Produkt benutzen oder installieren. Diese eingeschränkte Garantie gilt ausschließlich für Sie, den Erstkäufer. Mit Ausnahme der vorhergehenden Ausführungen wird das Produkt ohne Mängelgewähr geliefert. In keinem Fall garantiert AVer den problemlosen oder unterbrechungslosen Betrieb des Produktes sowie die Eignung des Produktes für Ihre Zwecke. Ihre exklusiven Ansprüche sowie die gesamte Haftung von AVer gemäß dieses Abschnitts beschränkt sich nach AVers Ermessen auf die Reparatur oder den Austausch des Produktes gegen ein identisches oder vergleichbares Produkt. Diese Garantie gilt nicht für a) jedwede Produkte, deren Seriennummer unkenntlich gemacht, modifiziert oder entfernt wurde und nicht b) für Kartons, Behälter, Batterien, Gehäuse, Bänder oder Zubehörteile, die mit diesem Produkt verwendet werden. Diese Garantie umfasst keinerlei Produkte, die Schäden, Verschleiß oder Fehlfunktionen aufweisen, die durch a) Unfall, Missbrauch, bestimmungswidrigen Gebrauch, Nachlässigkeit, Feuer, Wasser, Blitzschlag oder sonstige höhere Gewalt, kommerzielle

oder industrielle Nutzung, nicht autorisierte Modifikationen oder Nichteinhaltung der mit dem Produkt gelieferten Anweisungen, b) nicht vom Hersteller autorisierte Wartungs- und Reparatureingriffe, c) jegliche Transportschäden (solche Ansprüche müssen dem ausführenden Unternehmen gegenüber geltend gemacht werden) oder d) sämtliche weiteren Ursachen entstehen, die nicht auf Defekte des Produktes selbst zurückzuführen sind. Die für jegliche reparierte oder ausgetauschte Produkte gültige Garantiezeit entspricht entweder a) der ursprünglichen Garantiezeit oder b) der Dauer von 30 Tagen ab Auslieferung des reparierten oder ausgetauschten Produktes; es gilt die jeweils längere Zeitspanne.

Garantieeinschränkungen

AVer gewährt keinerlei Garantien gegenüber Dritten. Sie sind für sämtliche Ansprüche, Schadensersatzansprüche, Schlichtungen, Auslagen und Anwaltsgebühren hinsichtlich Ansprüchen gegenüber Ihnen verantwortlich, die aus dem Gebrauch oder Missbrauch des Produktes entstehen. Diese Garantie gilt ausschließlich dann, wenn das Produkt in Übereinstimmung mit den AVer-Spezifikationen installiert, bedient, gewartet und genutzt wird. Insbesondere deckt diese Garantie keinerlei Schäden ab, die durch Folgendes verursacht werden: (1) Unfall, ungewöhnliche physische, elektrische oder elektromagnetische Belastung, Nachlässigkeit oder Missbrauch, (2) Stromschwankungen über die von AVer festgelegten Spezifikationen hinaus, (3) Einsatz des Produktes mit jeglichen Zubehörteilen oder Optionen, die nicht von AVer oder von ihr autorisierten Vertretern hergerichtet werden, (4) Installation, Modifikation oder Reparatur des Produktes durch andere Personen oder Institutionen als durch AVer oder autorisierte Vertreter.

Haftungsausschluss

Wenn nicht ausdrücklich in dieser Vereinbarung erwähnt, lehnt AVer sämtliche weiteren Garantien in Bezug auf das Produkt unter maximaler Ausschöpfung rechtlicher Mittel ab; ob ausdrücklich, implizit, statutarisch oder auf sonstige Weise, einschließlich und ohne Einschränkung hinsichtlich zufriedenstellender Qualität, Handelssitte, Handelstauglichkeit, Handelsbrauch sowie hinsichtlich impliziter Zusicherung allgemeiner Gebrauchstauglichkeit, Eignung für einen bestimmten Zweck oder Nichtverletzung von Rechten Dritter.

Haftungseinschränkungen

In keinem Fall haftet AVer für indirekte, beiläufige, spezielle, exemplarische, Entschädigungs- oder Folgeschäden jedweder Art, einschließlich, jedoch nicht beschränkt auf entgangenen Gewinn, Datenverluste, Einkommensverluste, Produktionsausfälle, Nutzungsausfälle, Geschäftsunterbrechung, Beschaffung von Ersatzgütern oder Ersatzdiensten in Folge oder in Verbindung mit dieser eingeschränkten Garantie oder dem Einsatz oder der Leistung jeglicher Produkte, ob vertraglich oder nach Deliktrecht, einschließlich Nachlässigkeit oder sonstiger rechtlichen Verbindlichkeit, selbst wenn AVer auf die Möglichkeit solcher Schäden hingewiesen wurde. AVer's Gesamthaftung für Schäden jeglicher Art übersteigt in keinem Fall und unabhängig von der Art des Vorgangs den Betrag, den Sie an AVer für das jeweilige Produkt, auf welches sich die Haftung bezieht, gezahlt haben.

Das Gesetz und Ihre Rechte

Diese Garantie verleiht Ihnen bestimmte gesetzliche Rechte; eventuell werden Ihnen weitere Rechte eingeräumt. Diese Rechte variieren von Land zu Land.



Die Garantiezeit entnehmen Sie bitte der Garantiekarte.