

Declaração da Comissão Federal de Comunicações (Classe A)



NOTA- Este equipamento foi testado e está de acordo com os limites para um aparelho digital Classe A, de acordo com a Parte 15 das Regras de FCC. Estes limites são projetados para dar proteção razoável contra interferência prejudicial numa instalação residencial. Este equipamento gera usos e pode irradiar energia de frequência de rádio e, se não instalado e usado de acordo com as instruções, pode causar interferência prejudicial para comunicações de rádio. No entanto, não há nenhuma garantia que a interferência não ocorrerá numa instalação particular. Se este equipamento causar interferência prejudicial para a recepção de rádio ou de televisão, o que pode ser determinado desligando e ligando o equipamento, o usuário é encorajado a tentar corrigir a interferência através de uma ou mais das seguintes medidas:

- Reoriente ou mude de local a antena de recepção.
- Aumente a separação entre o equipamento e o receptor.
- Ligue o equipamento numa saída num circuito diferente daquele a que o receptor está ligado.
- Consulte, para ajuda, o distribuidor ou um técnico experiente de rádio/televisão.

Class A ITE:

A classe A ITE é uma categoria de todos os outros ITE que satisfaz os limites da classe A ITE mas não os limites da classe B ITE. Tal equipamento não deve ser restringido em sua venda mas o seguinte aviso será incluído nas instruções para uso:

Aviso - Este é um produto de classe A. Num ambiente doméstico este produto pode causar interferência de rádio em tal caso o usuário pode necessitar tomar medidas adequadas.

CE Classe A (EMC)



Este produto está com isto confirmado em estar de acordo com o conjunto de requisitos das Diretrizes de Conselho na Aproximação das leis dos Estados de Membro com relação às Diretrizes de Compatibilidade Eletromagnética 2004/108/EEC.

Aviso - Este é um Produto de Classe A. Num ambiente doméstico este produto pode causar interferência de rádio em tal caso o usuário pode necessitar tomar medidas adequadas para corrigir esta interferência.

CLÁUSULA DE INSENCÃO

Nenhuma garantia nem representação, nem expressa como subentendida, é feita com respeito ao conteúdo desta documentação, sua qualidade, desempenho, mercantibilidade, nem adequação para um propósito particular. Informação apresentada nesta documentação foi cuidadosamente verificada para confiabilidade; no entanto, nenhuma responsabilidade é assumida para imperfeições. A informação contida nesta documentação está sujeita a alteração sem aviso prévio. Em nenhuma situação a AVer será responsável por danos diretos, indiretos, especiais, acidentais, nem estragos consequentes de mau uso nem incapacidade para usar este produto ou documentação, mesmo que avisado da possibilidade de tais estragos..

MARCAS

AVerVision é marca registrada da AVer Information Inc. IBM PC é uma marca registrada de International Business Machines Corporation. Macintosh é uma marca registrada de Apple Computer, Inc. Microsoft é uma marca registrada e Windows é uma marca da Microsoft Corporation. Todos os outros produtos ou nomes incorporados mencionados nesta documentação são somente para identificação e propósitos de explicação, e podem ser marcas ou marcas registradas de seus respectivos proprietários.

DIREITOS AUTORAIS

© 2011 by AVer Information Inc. Todos os direitos reservados. Nenhuma parte desta publicação pode ser reproduzida, transmitida, transcrita, armazenada num sistema de recuperação, ou traduzida em qualquer idioma de qualquer forma por qualquer meio sem a permissão escrita da AVer Information Inc.



A LIXEIRA MARCADA COM UM X INDICA QUE ESTE PRODUTO NÃO DEVE SER DESCARTADO COM O SEU LIXO DOMÉSTICO. EM VEZ DISSO, VOCÊ DEVE DESCARTAR O EQUIPAMENTO LEVANDO A UM PONTO PRÓPRIO DE COLETA PARA A RECICLAGEM DE LIXO DE EQUIPAMENTO ELÉTRICO E ELETRÔNICO. FOR MORE INFORMAÇÃO SOBRE ONDE DEIXAR SEU EQUIPAMENTO USADO PARA RECICLAR, POR FAVOR, CONTATE SEU SERVIÇO DE TRATAMENTO DO LIXO DOMÉSTICO OU A LOJA ONDE VOCÊ COMPROU O PRODUTO.

Informação de Segurança da Bateria do Controle Remoto

- Armazene as baterias em lugar frio & seco.
- Não descarte as baterias usadas em lixo doméstico. Descarte as baterias em pontos especiais de coleta ou retorne às lojas se possível.
- Retire as baterias se elas não estão em uso durante um período de longo tempo. O vazamento da bateria e corrosão podem estragar o controle remoto, descarte as baterias com segurança.
- Não misture e use baterias novas com velhas.
- Não misture e use tipos de baterias diferentes: alcalino, padrão (carbono-zinco) ou recarregável (níquel-cádmio).
- Não disponha baterias no fogo.
- Não exponha a curto circuito os terminais de bateria.

Tabela de Conteúdo

Conteúdo da Embalagem	1
Acessórios Opcionais	1
Familiarize-se com a AVerVision F30	2
Painel Direito	2
Painel Traseiro	3
Painel Esquerdo	3
Painel de Controle	4
Controle Remoto	6
Fazendo as Conexões	10
Ajustar Configuração Interruptor TV-RGB	10
Conecte a um Monitor ou Projector de LCD DLP	10
Conecte a um TV	11
Conectando o Adaptador Elétrico	11
Conecte a um Computador	12
Conecte a um computador via USB	12
Conectar um Alto-falante Amplificado	13
Conecte a um Microscópio	14
Configurando a AVerVision F30	15
Armazenamento e Manuseio	15
Área de Tiro	16
Luz de Teto	17
Sensor Infra-vermelho	17
Folha anti-reflexo	17
Armazenamento Externo de Memória	18
Insira um Cartão SD	18
Insira um USB Flash Drive	18
MENU OSD	19
Navegar no Menu e no Sub-mennu	20
IMAGEM	20
Brilho	20
Contraste	20
Modo	21
Efeito	21
Espelho	21
Avançado	21
Auto Imagem	22
Exposição	22
Equilíbrio de Branco	22
Foco	22
APRESENTAÇÃO	23
Refletor	23
Visor	24

PIP	24
Dividir Tela	25
Cronômetro.....	25
CONFIGURAÇÃO	25
Captura	25
Resolução.....	25
Qualidade	26
Typo.....	26
Intervalo.....	26
Gravação.....	26
Storage (Armazenamento).....	26
Formato	27
USB para PC.....	27
Frequência.....	27
SISTEMA.....	27
Linguagem	27
Output Display (Saída de Exibição).....	28
Backup.....	28
Save setting (Salvar Configuração)	28
Recall setting (Lembrar Configuração)	28
Informação.....	28
Padrão	29
Playback.....	29
Exibição Slides	29
Intervalo.....	29
Efeito do Slide Show.....	29
Current Storage (Atual Armazenamento).....	30
Deletar Tudo	30
Transfira Imagens/Vídeos Capturados para um computador.....	30
Especificações técnicas.....	31
Imagem.....	31
Ótico	31
Energia	31
Iluminação	31
Entrada/Saída.....	31
Dimensão.....	31
Armazenamento Externo	32
Usar a interface RS-232.....	32
Conectar ao computador RS-232.....	32
Especificações de Cabo RS-232	32
Especificações de Transmissão RS-232	33
Formato Comunicação RS-232	33
RS-232 Enviar Tabela de Comando	33
RS-232 Receber Tabela de Comando.....	38
Resolução de Problemas	39
Garantia Limitada.....	40



Conteúdo da Embalagem

Assegure-se de que os itens estejam incluídos na embalagem.

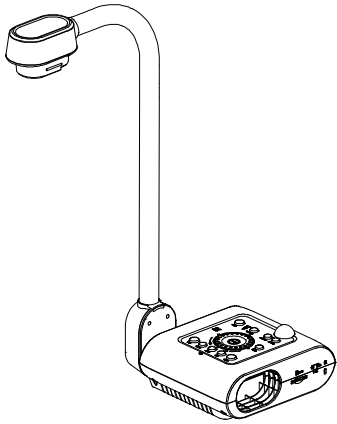

AVerVision F30



Cabo RS-232/CVBS

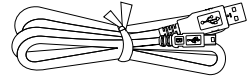

Cabo USB

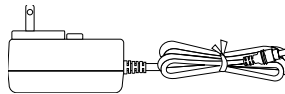

Adaptador Elétrico (12V, 2A)

* O Adaptador Elétrico variará a depender da saída normal de eletricidade do país onde é vendido.

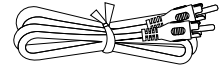

Cabo RCA

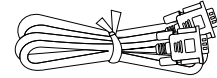

Cabo RGB

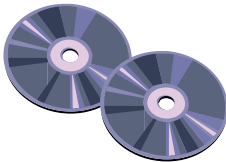

Software & Manual do CD



Controle Remoto
(baterias incluídas)

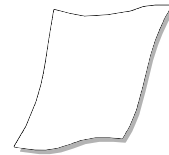

Folha anti-reflexo

Acessórios Opcionais



Adaptador
Microscópico



Engate de
Borracha 28mm



Engate de
Borracha 34mm

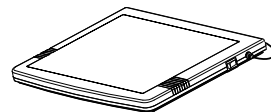

Caixa de Luz

Familiarize-se com a AVerVision F30

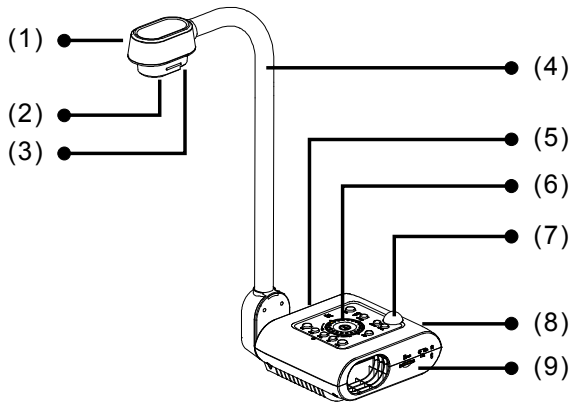

(fig. 1.1)

Nome	Função
(1) Cabeça da Câmera	Contém o sensor da máquina fotográfica.
(2) Lentes da Câmera	Focaliza a imagem na máquina fotográfica.
(3) Luz do LED	Fornecer luz para melhorar a condição de iluminação.
(4) Braço flexível	Fornecer cobertura ajustável de visualização
(5) Painel Esquerdo	Conexões para microfone, orador, USB flash drive/ mouse e usb, e interruptor USB.
(6) Painel de Controle	Acesso fácil para várias funções.
(7) Sensor IR	Recebe comandos do Controle remoto.
(8) Painel Traseiro	Conexões para energia, computador, dispositivo externo de exibição RGB/RCA, RS-232, e USB para PC.
(9) Painel Direito	Conexões para o suporte de cabeça de câmera, cartão de SD, interruptor de saída de exibição TV-RGB, e ranhura compatível com fechadura de segurança anti-roubo Kensington

Painel Direito

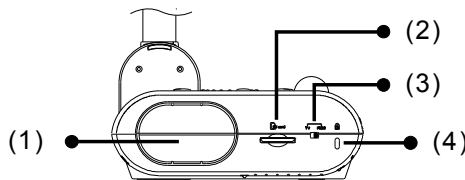

(fig. 1.2)

Nome	Função
(1) Suporte de câmera	Segure a cabeça de câmera para armazenamento.

Nome	Função
(2) Ranhura de cartão SD	Inserir o cartão de SD com o rótulo virado para cima.
(3) Interruptor TV-RGB	Interruptor de TV gerar vídeo de exibição de RS232/CVBS (via conexão RCA), e RGB para SAÍDA RGB
(4) Ranhura anti-roubo	Attach a Kensington compatible security lock or anti-theft device. Anexe uma fechadura compatível de segurança Kensington ou dispositivo anti-roubo.

Painel Traseiro

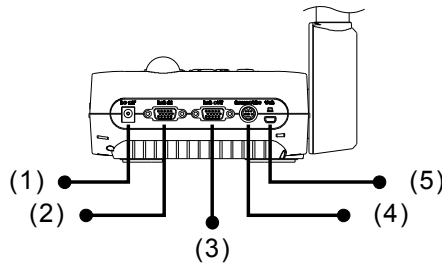



(fig. 1.3)

Nome	Função
(1) DC12V	Conectar o Adaptador Elétrico nesta saída.
(2) Saida entrada RGB	Entre com o sinal de um computador ou outras fontes e passe-o somente pela porta SAÍDA RGB. Conecte esta porta à porta de saída RGB/VGA de um computador.
(3) Porta saída RGB	Ligue a AVerVision F30 a qualquer dispositivo de exposição com cabo RGB
(4) Saida RS-232/CVBS	Conecta nesta saída o cabo incluso de RS-232/CVBS. A tomada RCA transmite o sinal vídeo da máquina fotográfica para um Televisor ou equipamento de vídeo. A tomada RS-232 é usada para conectar à saída do computador ou para qualquer painel de Controle ou para o controle centralizado se desejar.
(5) Mini saída USB	Conecte a uma porta USB de um computador com um cabo USB e use AVerVision F30 como uma câmera USB ou transfira as imagens/vídeos capturados da fonte de memória para computador.

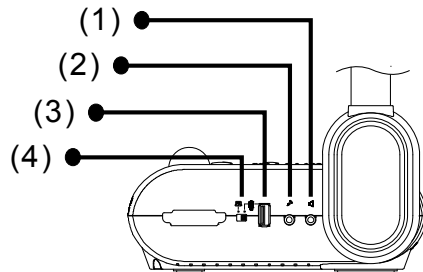
Painel Esquerdo



(fig. 1.4)

Nome	Função
(1) Saida fone de cabeça	Conecta a um alto-falante amplificado ou fone ao playback de áudio gravado & vídeo clip.
(2) Saida MIC	Conecta um plugue de alto-falante de 3.5mm. O mic embutido será desabilitado quando um MIC externo estiver conectado a esta saída.
(3) Porta USB	Insira um flash drive USB para salvar as imagens/ vídeo diretamente do flash drive USB ou use um mouse USB para comentar.
(4) Interruptor USB	Conectar para  para gravação de vídeo de áudio diretamente para um flash drive USB ou use um mouse USB para anotar e  ao ligar AVerVision F30 a um computador usando um cabo USB a partir da porta USB traseira.

Painel de Controle

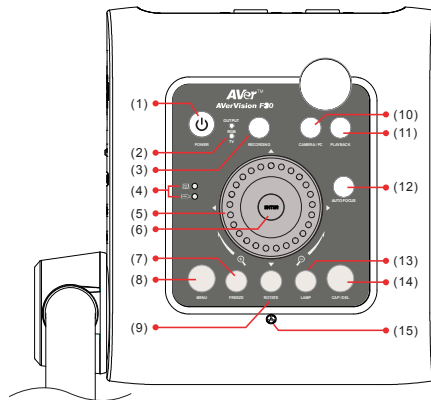

(fig. 1.5)

Nome	Função
(1) POWER	Liga/standby a unidade.
(2) LED DE SAÍDA	<ul style="list-style-type: none"> Indique seleção de interruptor de TV-RGB para mostrar a que porta que o sinal de vídeo é enviado. TV indica que o sinal de vídeo é enviado para a porta RS232/CVBS via conexão de RCA. RGB indica que o sinal de vídeo é enviado através das porta SAÍDA RGB.
(3) RECORDING	Iniciar/parar gravação de áudio & vídeo. Gravação de áudio e vídeo somente podem ser salvas num cartão SD ou em um flash drive USB. Ver External Memory Storage .
(4) LED conector USB	<p>Indicar a seleção de interruptor USB para mostrar que porta USB está ativada..</p> <ul style="list-style-type: none">  permite a você usar o AVerVision F30 como câmera USB ou transfere as imagens/vídeos capturados da fonte de memória para o computador..  permite a você salvar as imagens/vídeos no flash drive USB ou usar um mouse USB para anotar.

Nome	Função
(5) Shuttle Wheel	<ul style="list-style-type: none"> - Gire a roda de transporte no sentido horário para aproximar e anti-horário para afastar a imagem somente no modo Câmera e modo Playback.. - Pressione a roda de transporte ▲, ▼, ◀, & ▶ para deslocar a imagem, enquanto no modo de zoom, para fazer uma seleção das imagens miniaturas -16 ou mover para a próxima o anterior visualização de tela plena no modo Playback, ou para fazer uma seleção e ajuste no menu-principal e sub-menu USB (Ver Funções Menu para mais detalhes) - Use ▲ & ▼ para aumentar e diminuir o volume da reprodução de vídeo. - Use ◀ & ▶ para retroceder ou avançar o vídeo. - mover a moldura Refletor e cobertura tela Visor.
(6) 	<ul style="list-style-type: none"> - Faz uma seleção em modo de Playback e menu OSD. - Inicia/pausa playback de vídeo.
(7) FREEZE	<ul style="list-style-type: none"> - Pausa ou retoma exibição de imagem em modo de Câmera. - Parada de áudio & playback de vídeo em modo de Playback.
(8) MENU	Abrir e fechar o menu de OSD.
(9) GIRAR	Girar a imagem em 90° somente no modo câmera.
(10) CAMERA/ PC	Mudar o sinal de vídeo entre a câmera ou computador a partir da porta de entrada RGB
(11) PLAYBACK	Exibição & reprodução de imagens estáticas capturadas e arquivos de vídeo
(12) AUTO FOCUS	Ajusta o foco automaticamente.
(13) LÂMPADA	Ligar/desligar a luz de teto
(14) CAP/DEL	<ul style="list-style-type: none"> - Captura a imagem em modo de Câmera. Em modo de captura contínua, apertar este botão novamente para parar. - Apagar a imagem/vídeo selecionados em modo de Playback.
(15) Built-in MIC	Gravação de áudio durante a gravação de videoclipe.O som da gravação será monofônico.

Controle Remoto

O controle remoto necessita de duas (2) baterias de tamanho "AAA" (fornecidas), certifique-se que as baterias estejam instaladas adequadamente antes do uso. Todas as características da AVerVision F30 podem ser acessas com o remoto.

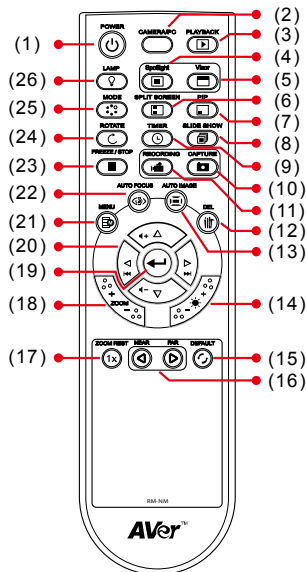

(fig. 1.6)

Nome	Função
(1) POWER	Liga/standby a unidade
(2) CAMERA / PC	Trocar entre modo Câmera e modo de PC. - Modo de câmera exibe o sinal de vídeo da câmera incorporada. - Modo de PC exibe o sinal de vídeo da ENTRADA RGB da AVERVISION F30.

(3) PLAYBACK	Ver a imagem/vídeo capturado da memória em 16-imagens miniaturas
(4) SPOTLIGHT	Chamar o submenu Refletor. Refletor sobrepõe uma moldura da caixa na tela de apresentação. Você pode ajustar o tamanho da caixa e mover ao redor. No sub-menu Refletor as seguintes opções estão disponíveis.

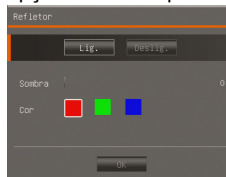

LIGAR/DESLIGAR– selecionar para

rodar/cancelar o Refletor. Pressionar para mover para a próxima seleção.

Sombra– ajuste o nível de opacidade da área fora da caixa. A área sobreada ficará completamente preta quando estiver ajustada à 0.

Pressione para mover para a próxima seleção.

Cor – selecionar a cor do quadro



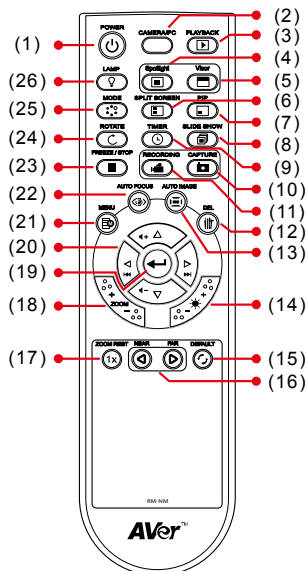

Refletor. Pressione para mover para a próxima seleção.

OK – pressione para que o ajuste se efetive. Se você selecionar LIGAR, o quadro aparecerá e piscará, use os botões ▲, ▼, ◀, & ▶ para ajustar o

tamanho do quadro e pressione para ajustar o tamanho desejado e



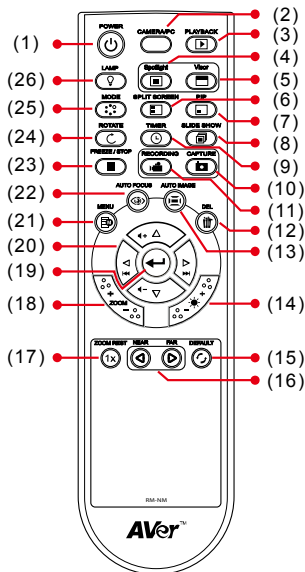

(fig. 1.6)

Nome	Função
(4) SPOTLIGHT	<p>para ajustar o tamanho desejado e DESLIGAR fechará o submenu.</p> <p>Para desligar Refletor pressione  novamente.</p>
(5) VISOR	<p>Chamar o submenu Visor. Visor cobre parte da tela de apresentação e permite ao apresentador revelar o material como desejado. No sub-menu Visor as seguintes opções estão disponíveis.</p> <div data-bbox="688 411 921 587" data-label="Image"> </div> <p>LIGAR/DESLIGAR –selecionara para rodar/cancelar o Visor. Pressione  para mover para a próxima seleção.</p> <p>Sombra – ajuste para nível de sombreamento da área coberta. A área sombreada ficará completamente preta quando estiver ajustado para o nível 100. Pressione para mover para a próxima seleção.</p> <p>OK – pressionar  para efetivar o ajuste. Se você selecionar LIGADO, a parte superior da tela de apresentação está levemente exposta. Use os botões ▲, ▼, ◀, & ▶ para revelar mais da parte coberta, e DESLIGAR fechará o sub-menu.</p> <p>Para desligar AVerVision, pressione  novamente.</p>
(6) SPLIT SCREEN	<p>Divide o tela em dois. Um lado exhibe a imagem viva da câmera incorporada e o outro lado exhibe imagem/vídeo do tamanho de 8- miniatura a partir da memória.</p>
(7) PIP	<p>Mostra uma imagem/vídeo capturado tamanho miniatura a partir da memória no canto do tela em modo de Câmera.</p>
(8) SLIDE SHOW	<p>Inicia/para automaticamente a mostrar a imagem capturada/ vídeo uma por uma.</p>

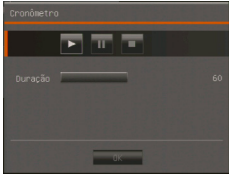

(fig. 1.6)

Nome	Função
(9) TIMER	Chame o submenu de Cronômetro. Selecione Começar / Pausar / Parar a contagem regressiva de cronômetro e ajuste a duração de cronômetro.
	
(10) CAPTURE	Captura ainda imagem em modo de Câmera. Em modo contínuo de captura, pressione este botão outra vez para parar.
(11) RECORDING	Inicia/para gravação de áudio & vídeo. A gravação de vídeo só pode ser gurdada ou num cartão de memória de SD ou num drive USB flash.
(12) DEL	Apaga a imagem/vídeo selecionado em modo de Playback.
(13) AUTO IMAGE	Ajustar e configurar automaticamente o equilíbrio do branco e da exposição.
(14) BRIGHTNESS +/-	Ajusta o brilho
(15) DEFAULT	Reajusta a configuração padrão de fábrica.
(16) NEAR / FAR	Ajusta o foco manualmente.
(17) ZOOM RESET	Reajusta o nível de zoom para 100%.
(18) ZOOM +/-	<ul style="list-style-type: none"> - Aumenta/diminui a ampliação de imagem em modo de câmera e modo de playback de imagem. - Use para facilmente pagnar para cima e para baixo a apresentação de imagem miniatura-16.
(19) 	<ul style="list-style-type: none"> - Fazer uma seleção em modo de Playback e menu OSD. - Inicia/pausa playback de vídeo.

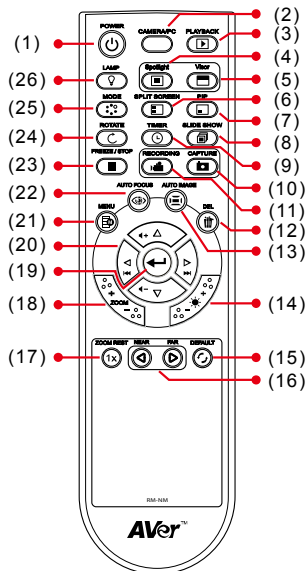

(fig. 1.6)





Nome	Função
(20) ▲, ▼, ◀, & ▶	<ul style="list-style-type: none"> - Faz uma panorâmica da imagem quando a imagem está acima de 10X zoom em modo vivo ou em modo de playback de image capturada. - Move a seleção em modo de Playback e em menu de OSD. - Usa ▲ & ▼ para aumentar e diminuir o volume de playback de vídeo . - Usa ◀ & ▶ para ler o vídeo para trás e para frente - Move a estrutura de Refletor e cobertura de tela Visor.
(21) MENU	Abre e sai do menu de OSD.
(22) AUTO FOCUS	Ajustar o foco automaticamente.
(23) FREEZE / STOP	<ul style="list-style-type: none"> - Congela imagens vivas . - Para playback de vídeo.
(24) ROTATE	Gira a imagem por 90° em modo de Câmera e modo de Playback.
(25) MODE	<p>Selecione de 6 tipos de modos:</p> <p>Nitidez - ajustar o contraste ao longo das bordas para tornar o texto mais visível.</p> <p>Gráficos – ajustar o gradiente da imagem.</p> <p>Movimento - Aumentar índice da armação. Suficiente iluminação é exigido quando a usar este modo.</p> <p>Microscópio - automaticamente ajustar zoom óptico para inspeção microscópica.</p>
(26) LAMP	Ligar/desligar a luz de teto.

Fazendo as Conexões

Antes de fazer a conexão, Certifique-se que a força de todos os dispositivos está desligada. Se você não está seguro em onde ligar, simplesmente siga as conexões ilustradas embaixo e também vá ao manual de operador do dispositivo que você está a ligar o AVerVision F30.

Ajustar Configuração Interruptor TV-RGB

O interruptor de TV-RGB determina a seleção de saída de exposição. Troque-o para RGB (direito) para sinal de saída ao usar conexão RGB e TV (esquerdo) para sinal de saída a usar conexão RCA. (see fig. 1.2 # 3)

Interruptor	Saída AVerVision	To	Saída Dispositivo Exibição
RGB	 Saída RGB	To	 Entrada RGB
TV	 RS232/CVBS (use RS-232/CVBS cable)		 VIDEO IN

Conecte a um Monitor ou Projector de LCD DLP

Locate the RGB (VGA) input port of the graphics display device and connect it to RGB OUT port of AVERVISION F30.



Certifique-se de que o interruptor TV/RGB está em RGB.

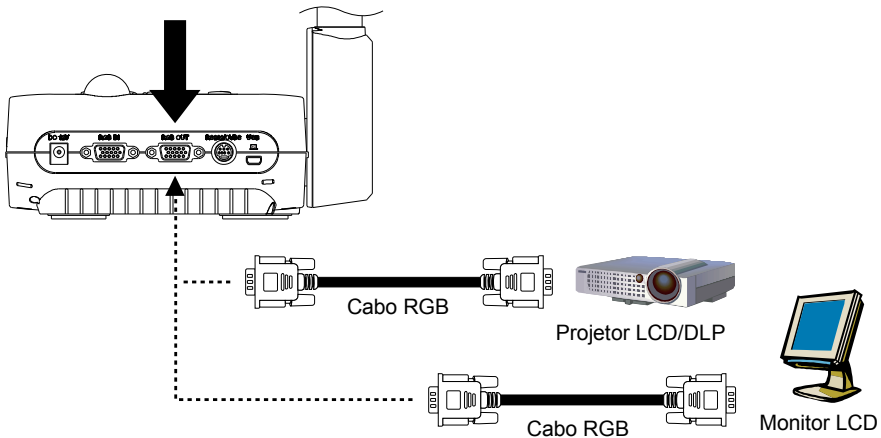

Conecte a um TV

Localize o VÍDEO ou SCART RGB (se aplicável) saída de entrada da TV ou equipamento de vídeo (isto é, VCR) para gravar sua apresentação e a ligue à tomada RCA de cabo RS-232/CVBS.

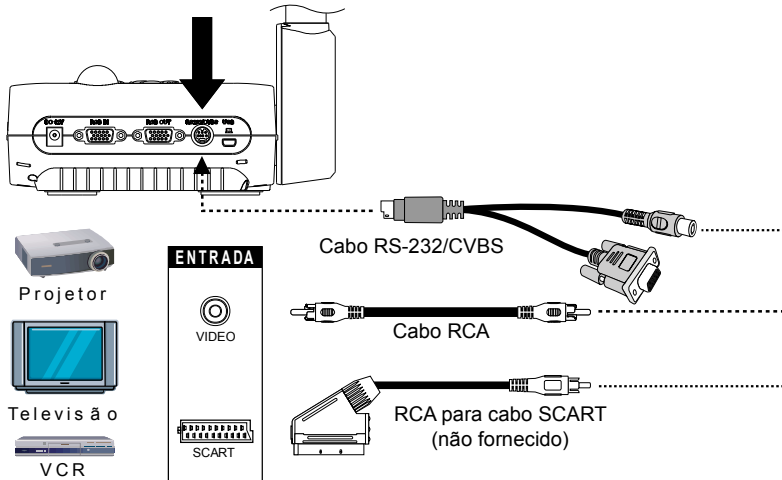

Conectando o Adaptador Elétrico

Conectar o adaptador de alimentação a uma tomada padrão 100V 240V. A unidade automaticamente em modo de espera quando a energia está ligada. Pressione  para ligar .

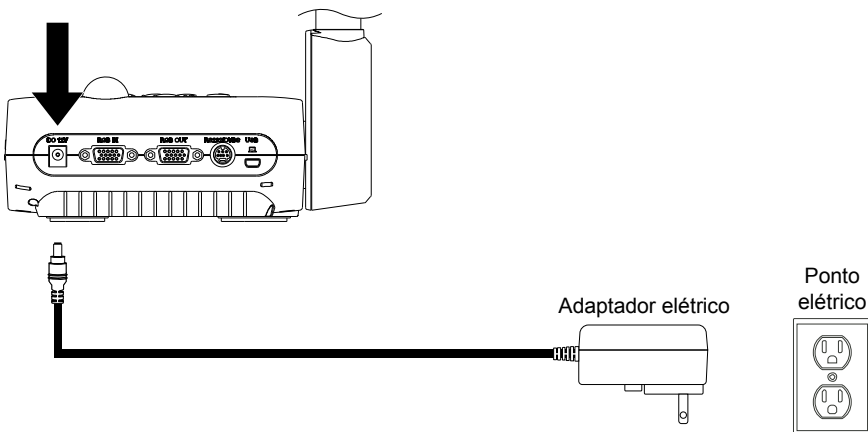

Conecte a um Computador

Localizar a porta de saída RGB (VGA) do computador ou laptop e conectá-la à porta de ENTRADA RGB de AVerVision F30. O sinal de vídeo da porta de ENTRADA RGB é transmitida para porta de SAÍDA RGB.



- Para exibir imagem de computador, prima o botão de Câmera/PC no painel de comando ou Controleremoto para trocar AVerVision F30 para modo de computador.
- Para o laptop exibir a imagem, use o comando de teclado (FN+F5) para trocar entre os modos de exposição. Para comando diferente, por favor consulte o manual do seu laptop.

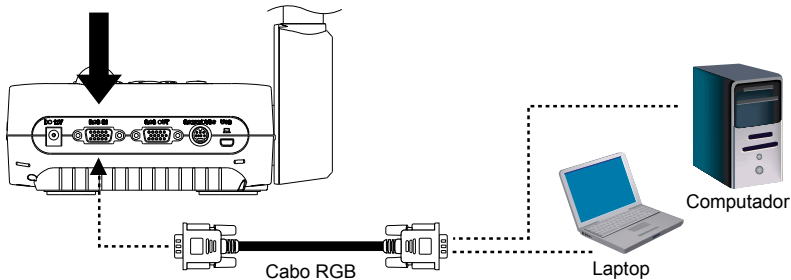

Conecte a um computador via USB

1. Ajustar o conector USB no painel esquerdo para e o LED no painel de controle acenderá. Isto lhe habilita para usar AVerVision F30 como uma câmera USB ou para transferir as imagens/vídeos capturados da fonte de memória e para o computador. Também ver " Transferir Arquivo de AVerVision F30 para PC".
2. Localizar a porta USB do computador ou do laptop e conectá-la à porta do PC de AVerVision F30.

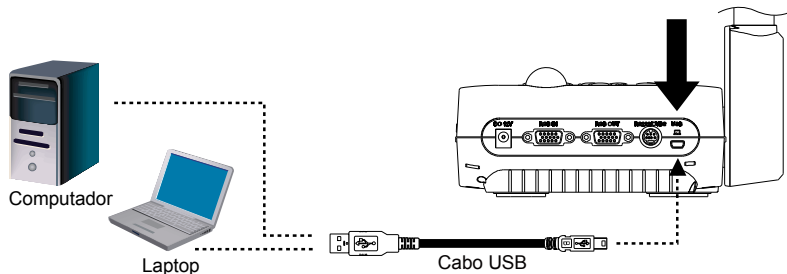
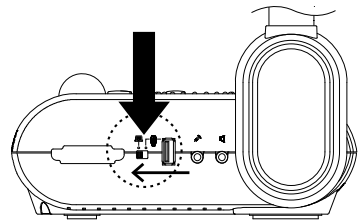

Conectar a um Microfone Externo

Plugar um microfone mono 3.5mm à saída . O alto-falante incorporado no painel de comando estará desabilitado quando um alto-falante externo for ligado. O áudio registrado estará em som monofônico.

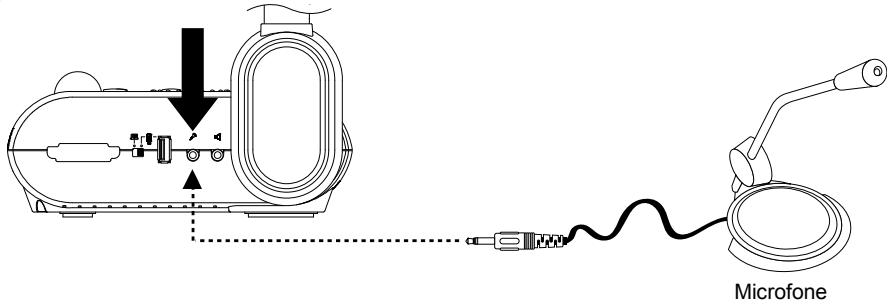

Conectar um Alto-falante Amplificado

Plugar uma tomada 3.5mm à saída alto-falante amplificado . Só o áudio do playback de vídeo é susaidado.



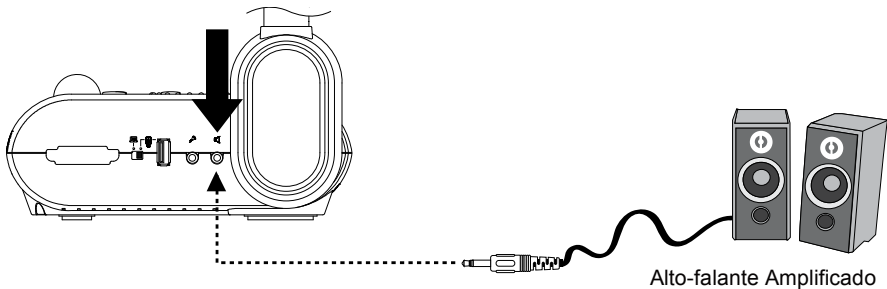

Recomendamos ligar um orador amplificado à porta de saída de áudio. Cuide quando usar os fones de ouvido. Abaixar o volume no remoto para prevenir dano ao ouvido devido à altura do som.



Conecte a um Microscópio

A conexão da AVerVision F30 a um microscópio permite examinar objetos microscópicos em uma tela grande sem forçar os olhos.

1. Trocar o modo de exibição de imagem para Microscópio. Pressione MENU > selecionar etiqueta IMAGEM > selecionar MODO > selecionar  (microscópio) e pressionar .

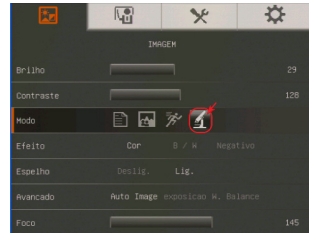

2. Direcione a cabeça da câmera no ponto mais distante e pressione AUTO FOCO.
3. Ajustar o foco de microscópio.



4. Selecionar o tamanho apropriado do acoplador de borracha para a ocular do microscópio e inseri-lo no adaptador do microscópio.
5. Retirar a ocular do microscópio e conectar ao adaptador do microscópio com o acoplador de borracha inserido.

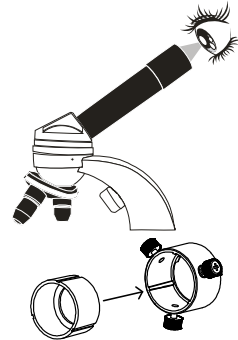

 For the eyepiece, we suggest using 15.5mm eye relief or higher.

6. Conecte o adaptador de microscópio para a cabeça de câmera AVerVision. Então conecte-o ao AVerVision e ao microscópio.

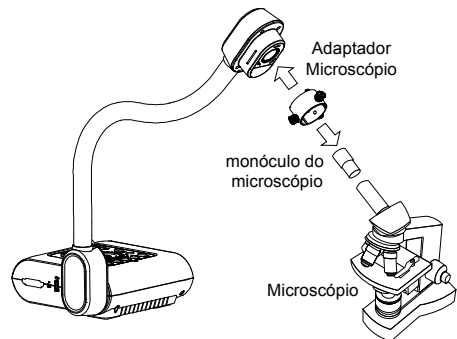

Verifique se a seta na cabeça da câmera eo adaptador de microscópio estão do mesmo lado para se conectar e gire no sentido horário para as setas se encontrarem e bloquearem.

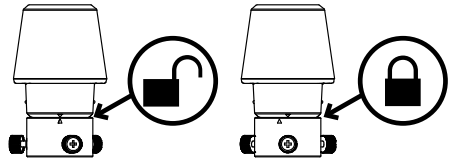

Configurando a AVerVision F30

Esta seção oferece dicas úteis para ajustar a AVerVision F30 de acordo com as suas necessidades.

Armazenamento e Manuseio

O projeto de pescoço de ganso permite que você livremente dobre o braço e guarde a cabeça da câmera no suporte da câmera. Depois de ter devidamente protegida a cabeça da câmera no suporte da câmera, você pode usar o braço para carregar AVerVision F30.

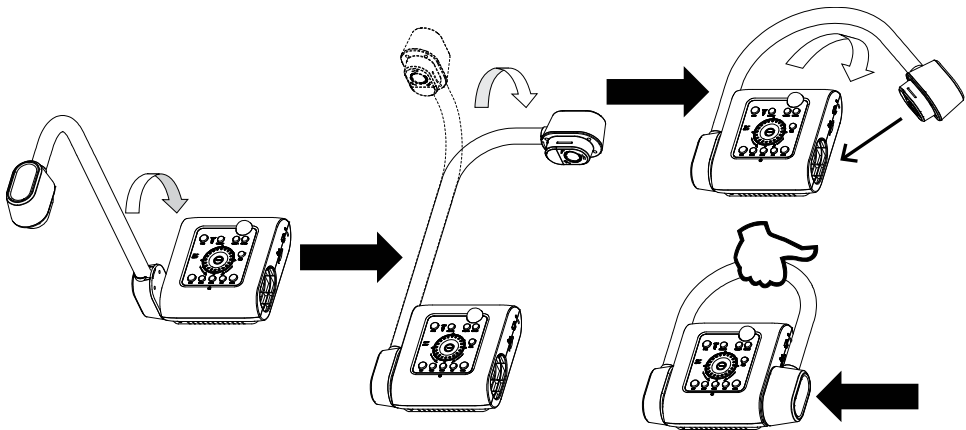

Área de Tiro

A área de fotografar pode visualizar uma área de 420x297mm, permitindo que você mostre um papel de retrato de tamanho A3.

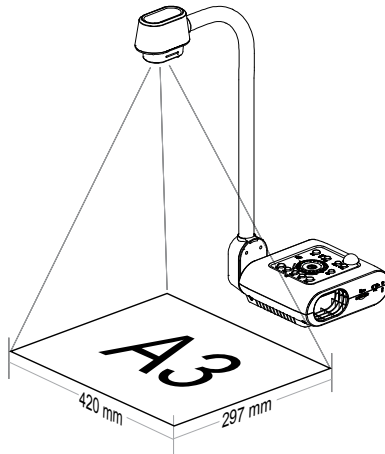

Se a cabeça da câmera está na posição vertical, pressione GIRAR no painel de controle ou controle remoto duas vezes para girar a imagem em 180°.

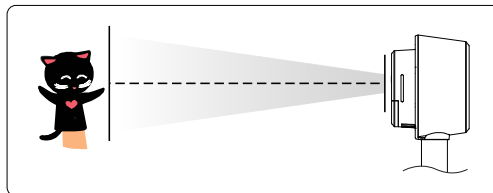

Para espelhar a imagem, pressione MENU > selecione Espelho, pressione , e selecione LIGAR.

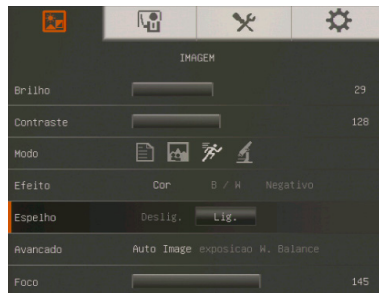

Luz de Teto

Pressione o botão LÂMPADA no painel de controle ou controle remoto para ligar e desligar a lâmpada.

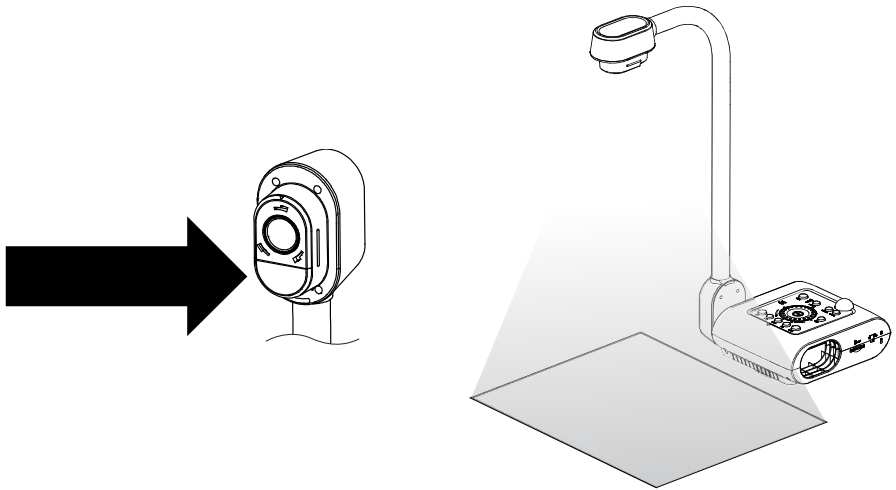

Sensor Infra-vermelho

Mire o controle no sensor infra-vermelho para operar a unidade.

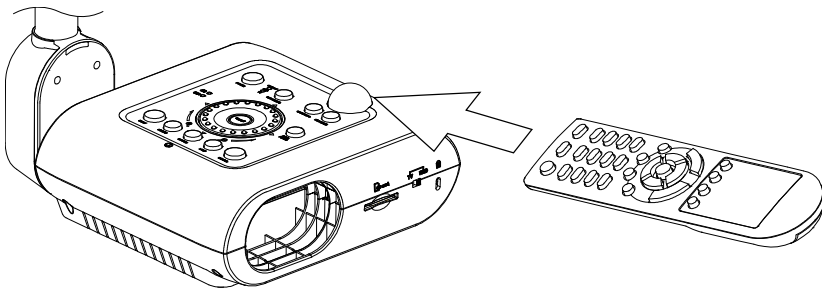

Folha anti-reflexo

A folha anti-reflexo possui um revestimento especial que permite a eliminação de qualquer reflexo que possa ocorrer na exibição de objetos brilhantes ou superfícies com muito brilho como revistas e fotos. Para usar, simplesmente coloque a folha anti-reflexo sobre o documento com muito brilho para reduzir a luz refletida.

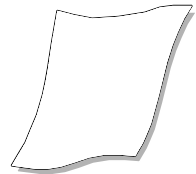

Armazenamento Externo de Memória

AVerVision F30 suporta ambos cartão de memória de SD e USB flash drive para mais captura de imagem e áudio & gravações de vídeo. AVerVision F30 pode detectar quando há um armazenamento externo de comunicação e automaticamente troca para o último armazenamento detectado. Se nenhum armazenamento externo está ligado, todas as imagens paradas capturadas serão guardadas na memória incorporada.

Insira um Cartão SD

Insira o cartão com a face de contacto para baixo até que alcance o fim. Para retirar o cartão, empurre para expulsar e retirar o cartão. A capacidade suportada do cartão SD é de 1GB a 32GB (FAT32). Nós recomendamos usar cartão SDHC com classe 6 ou superior para alta qualidade de gravação.



Cartão SD

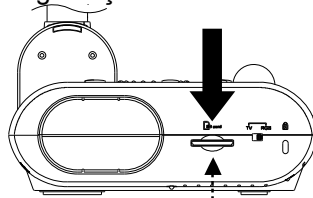

Insira um USB Flash Drive

1. Ajustar o interruptor USB na painel esquerdo. AVerVision F30 detectará então o flash drive USB e o LED no painel de controle acenderá.

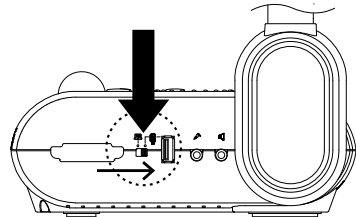

2. Conecte o flash drive USB na abertura USB. AVerVision F30 pode suporta flash drive USB a partir de 2GB até 6GB (FAT32) **Melhor para formatar a unidade USB flash usar AVerVision F30 para uma melhor gravação de vídeo.**



Flash Drive USB

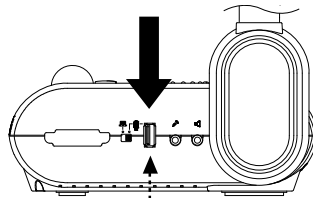

MENU OSD

Há 5 etiquetas no menu de OSD: IMAGEM, APRESENTAÇÃO, CONFIGURAÇÃO e SISTEMA. Em modo de Playback, pode acessar o menu PLAYBACK OSD para habilitar a característica de Exposição de Slide e modificar intervalo de Exposição de Slide e configuração de transição se desejar.



For TV output, the RESOLUTION will be disabled in SETTING menu list.

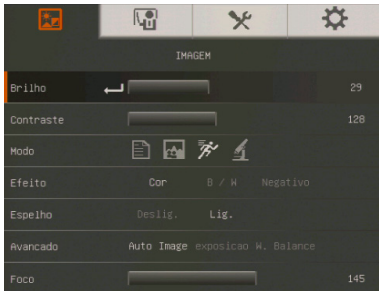

IMAGEM

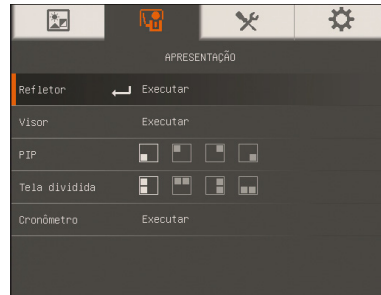

APRESENTAÇÃO

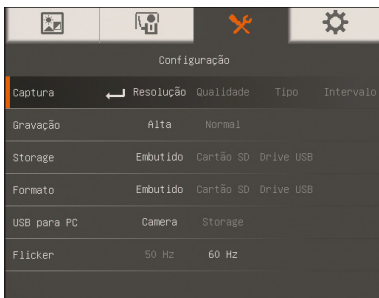

CONFIGURAÇÃO

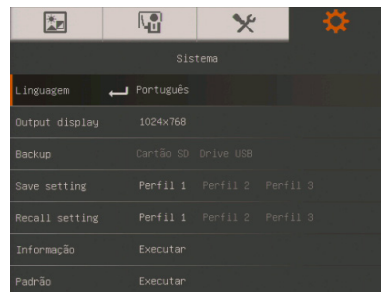

SISTEMA

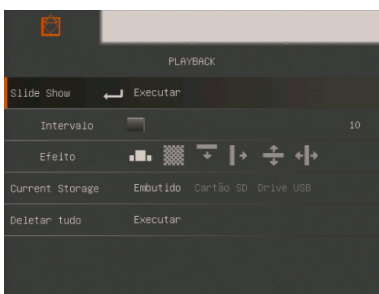

PLAYBACK

Navegar no Menu e no Sub-mennu

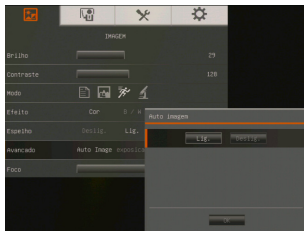
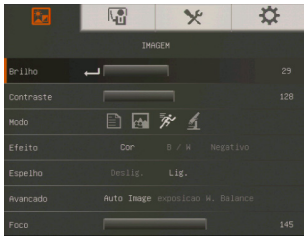

1. Pressione o botão MENU no remoto ou no painel de controle Pressione ► e ◀ para alternar entre as guias.
2. Pressione ▼ e ▲ para escolher uma seleção na lista do menu.
3. Pressione ◀ para fazer uma seleção
4. Use ► e ◀ para ajustar a configuração ou fazer uma seleção.
5. Pressione ◀ para entrar no submenu.
6. Pressione MENU para fechar o menu OSD.

IMAGEM

Tela do Menu

Função

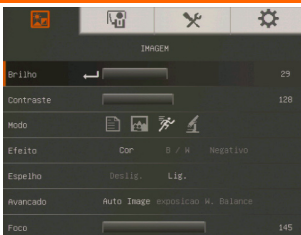

Brilho

Ajustar nível de brilho manualmente entre 0 e 63.

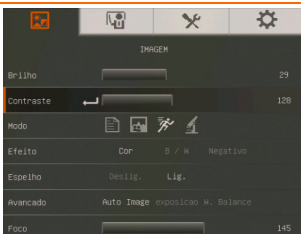

Contraste

Ajustar o nível de contraste manualmente entre 0 e 255 em ambientes brilhantes e escuros.

Tela do Menu

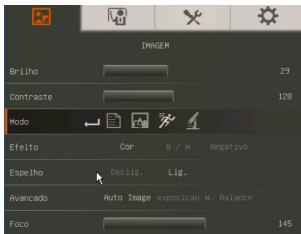

Função

Modo

Selecione a partir das configurações das diversas imagens de exibição.



Nitidez - ajuste o contraste ao longo das bordas tornando o texto mais visível.



Gráficos – ajustar o gradiente da imagem.



Movimento - Aumentar índice da armação. Suficiente iluminação é exigido quando a usar este modo.

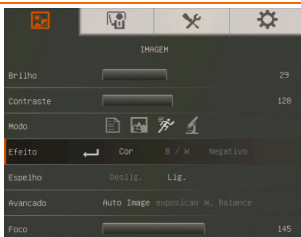

Microscópio - automaticamente ajustar zoom óptico para inspeção microscópica.

**Efeito**

Converter a imagem em positivo (cor verdadeira), monocromática (em preto-e-branco) ou negativa.

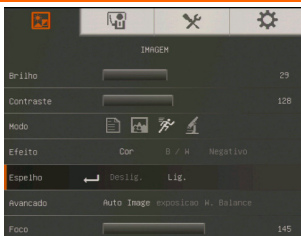
**Espelho**

Selecione para colocar a imagem em modo de Câmera.

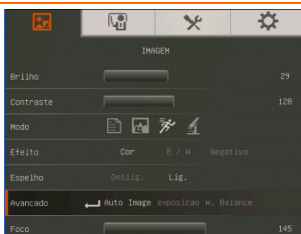
**Avançado**

Selecione para ajustar Auto Imagem, Exposição, e configurações de Equilíbrio de Branco.

Tela do Menu

Função

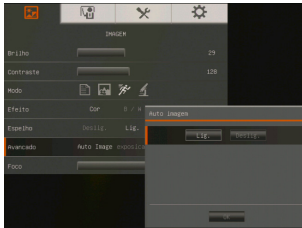
**Auto Imagem**

Selecione LIGAR ou DESLIGAR automaticamente para ajustar o equilíbrio branco e configuração de exposição, e corrigir a cor e compensação de exposição.

Isto também ajustará a lâmpada para automaticamente ligar quando a luz não for suficiente para a câmera ajustar o foco.

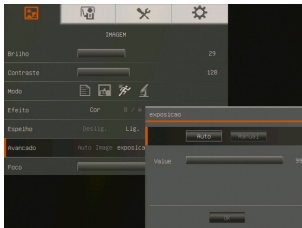
**Exposição**

Selecionar a configuração de exposição.

AUTO - automaticamente ajustar a exposição da câmera e quantidade de luz necessária.

MANUAL - Manualmente ajustar o nível de exposição. A exposição pode ser ajustada até 100.

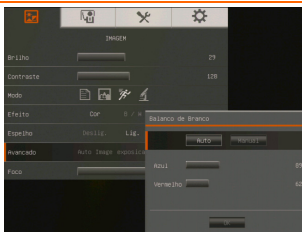
**Equilíbrio de Branco**

Selecionar a configuração do Equilíbrio do Branco para várias condições de luz ou temperatura de cor.

AUTO - automaticamente ajustar o equilíbrio do branco.

MANUAL - manualmente ajustar o nível de cor vermelho e azul. O nível de cor pode ser ajustado até 255.

**Foco**

Manualmente ajustar o foco.

APRESENTAÇÃO

Tela do Menu

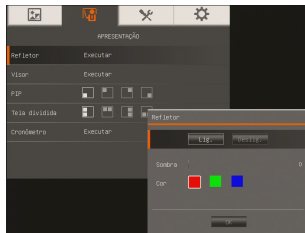

Função

Refletor

Refletor sobrepõe uma moldura na tela de apresentação. Você pode mover o Refletor ao redor da tela de apresentação usando os botões ▲, ▼, ◀, & ▶. Selecione Executar para chamar o submenu de Refletor.



No submenu de Refletor, as seguintes opções estão disponíveis.

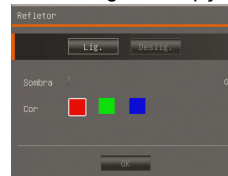

LIGAR/DESLIGAR – selecione para rodar/cancelar o Refletor. Pressione ◀ para mover para a próxima seleção.

Sombra - ajusta o nível de opacidade da área fora da caixa. A área de sombra ficará completamente preta quando for ajustada para nível 100. Pressione ◀ para mover para a próxima seleção.

Cor - selecione a cor de moldura de Refletor. Pressione ◀ para mover para a próxima seleção.

OK – pressione ◀ para a configurar se efetivar. Se você selecionar LIGADO, a moldura aparecerá e piscará, use os botões ▲, ▼, ◀, & ▶ para ajustar o tamanho de

moldura e pressione ◀ para ajustar o tamanho desejado; e DESLIGADO para fechar o submenu.

Tela do Menu

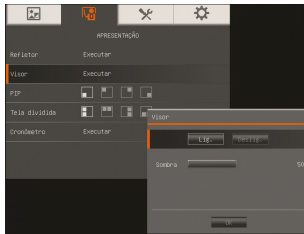

Função

Visor

Visor cobre a tela de apresentação. A parte superior da tela de apresentação fica levemente exposta. Use os botões ▲, ▼, ◀, & ▶ para revelar mais da área coberta. Selecione Executar para chamar o submenu de Visor.

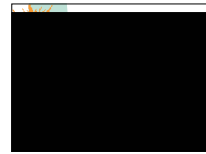

No submenu de Visor, as seguintes opções estão disponíveis.

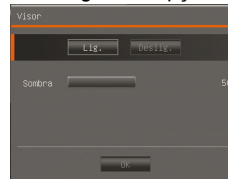

LIGAR/DESLIGAR – selecione para rodar/cancelar o Visor.

Pressione ◀ para mover para a próxima seleção.

Sombra – ajuste o nível de opacidade da área coberta. A área de sombra ficará completamente preta quando ajustada para nível

100. Pressione ◀ para mover para a próxima seleção.

OK - pressione ▶ para a configuração se tornar efetiva. Se você selecionar LIGADO a parte superior da tela de apresentação fica levemente exposta. Use os botões ▲, ▼, ◀, & ▶ para revelar mais da área coberta; e DESLIGADO para fechar o submenu.

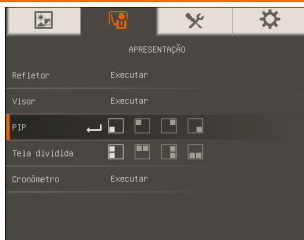
**PIP**

Seleciona a situação do tela de playback de miniatura e mostra a tela de playback de miniatura no canto da tela para lembrar a imagem capturada da memória em modo de Câmera. Selecione DESLIGAR para cancelar PIP.

- Mais baixo Esquerdo
- Mais alto Esquerdo
- Mais alto Direito
- Mais baixo Direito

Tela do Menu



Função

Dividir Tela

Divide a tela em duas partes. A metade da tela exibe as 8 imagens de miniatura e a outra metade exibe a imagem a partir da câmera AVerVision F30.

Seleciona a situação de exposição das 8- imagens de playback de miniatura. Selecione DESLIGAR para cancelar Dividir Tela.



Esquerdo



Direito



Topo



Embaixo

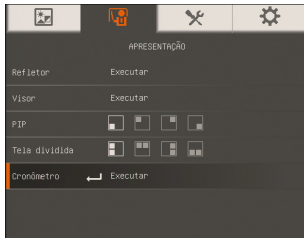

Cronômetro

Iniciar/pausar/parar o cronômetro e ajustar a duração de cronômetro. O cronômetro automaticamente conta depois que a contagem regressiva alcança zero para mostrar o tempo passado. Mesmo quando troca entre os modos Playback, PC ou Câmera, o cronômetro continuará.

CONFIGURAÇÃO

Tela do Menu

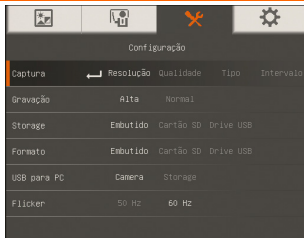

Função

Captura

Selecione para ajustar a resolução de captura, qualidade, tipo e configurações de intervalo.

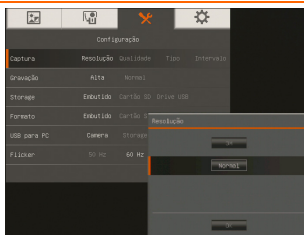

Resolução

Selecione o tamanho de captura. Em configuração 3M, o tamanho de resolução de captura é 2592 X 1944.

Tela do Menu

Função

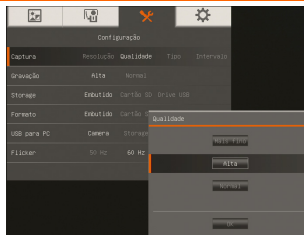
**Qualidade**

Seleciona a configuração de compressão de captura.

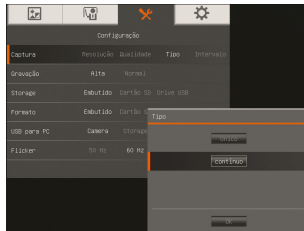
**Tipo**

Seleciona o tipo de captura.

Único – captura somente uma imagem .

Contínuo – captura imagens sucessivas.

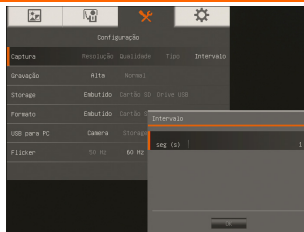
**Intervalo**

Set the time interval for continuous capture. The length can be set up to 600 sec (10 min).

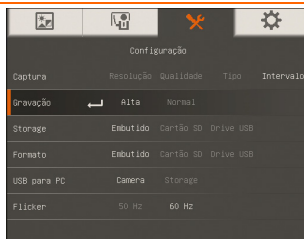
**Gravação**

Seleciona a configuração compressão gravação vídeo

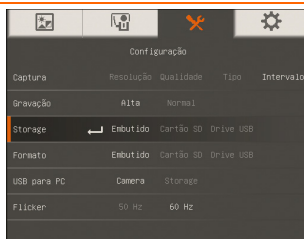
**Storage (Armazenamento)**

Muda a situação de armazenamento. Gravação de áudio & gravação de vídeo só podem ser armazenadas em cartão de memória de SD ou USB flash drive.

Tela do Menu

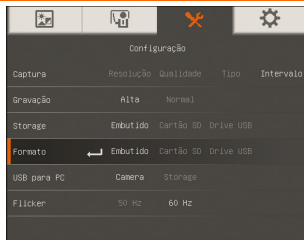

Função

Formato

Formato para apagar todos os dados na memória selecionada.

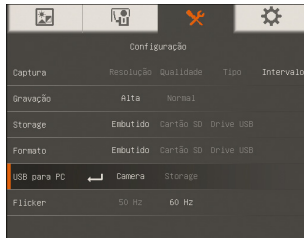
**USB para PC**

Selecione o estado do AVerVision F30 quando for ligado ao computador via USB. Assegure-se que o interruptor USB no painel esquerdo está ajustado para .

Câmera - pode ser usada como uma webcam de computador ou com nosso software combinado para registrar vídeo e captura de imagem parada.

Armazenamento - transfere as imagens/vídeos capturados da memória para o disco rígido do computador.

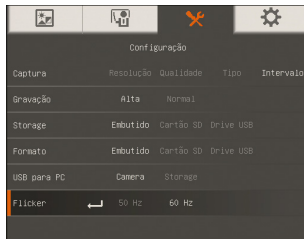
**Frequência**

Selecionar entre 50Hz ou 60Hz. Alguns dispositivos de exposição não podem lidar com índices altos de atualização. A imagem flutuará algumas vezes uma vez que a saída é trocada para outro índice de atualização.

SISTEMA

Tela do Menu

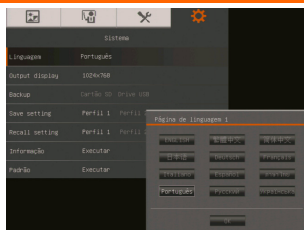

Função

Linguagem

Muda e seleciona idioma diferente.

Tela do Menu

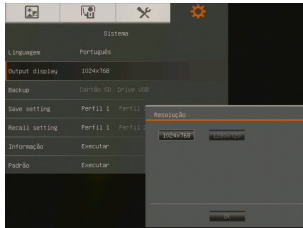

Função

Output Display (Saída de Exibição)

Ajusta a resolução para exibir a imagem na tela. Esta seleção será desabilitada em modo de saída de TV.

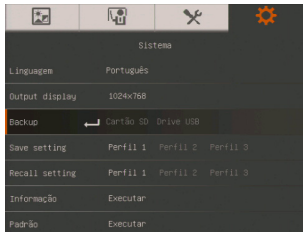
**Backup**

Copia a imagem da memória incorporada para SD ou USB flash drive.

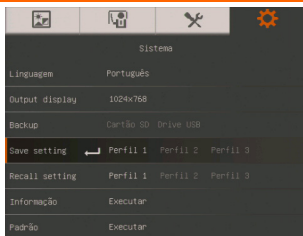
**Save setting (Salvar Configuração)**

Guarda configuração atual no número selecionado de perfil. Somente configurações de efeito, modo, brilho e cenários de contraste podem ser guardados.

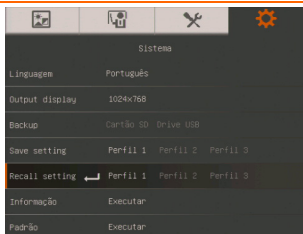
**Recall setting (Lembrar Configuração)**

Restaura a configuração de volta ao número selecionado de perfil.

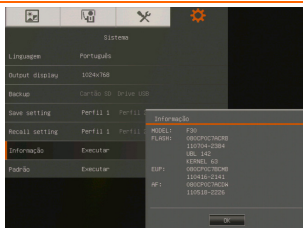
**Informação**

Exibir as informações de produto.

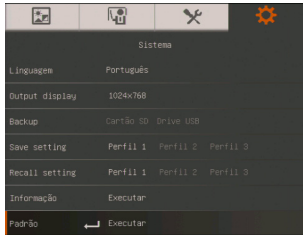
Tela do Menu**Função****Padrão**

Restaurar todas as configurações para configuração padrão de fábrica .

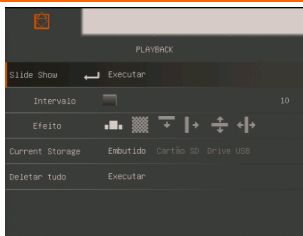
Playback**Tela do Menu****Função****Exibição Slides**

Exibe todas as imagens paradas capturadas numa exposição de slides automatizada. O arquivo de vídeo será pulado.

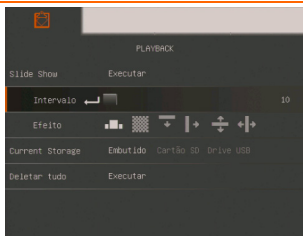
**Intervalo**

Ajusta o intervalo antes de exibir a próxima imagem. A duração pode ser ajustada até 100 sec.

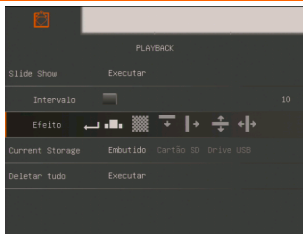
**Efeito do Slide Show**

Seleciona o efeito de transição de exposição de slides.



imagem de slide



Verificador inferior



Limpar



Limpar direita



Divisão de verticais



Divisão de horizontais

Tela do Menu

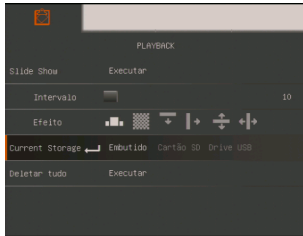

Função

Current Storage (Atual Armazenamento)

Seleciona a fonte das imagens.

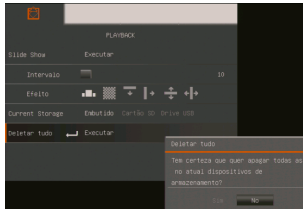
**Deletar Tudo**

Permanentemente apaga todos os dados na fonte Selecionada de memória. Uma Mensagem de Aviso aparecerá. Selecione SIM para continuar e NÃO para parar de formatar o armazenamento.

Transfira Imagens/Vídeos Capturados para um computador

Isto lhe permite transferir a imagem capturada da memória incorporada ou SD a um computador.



Leia as instruções abaixo ANTES de ligar o cabo de USB.

1. Assegure-se de ajustar o interruptor USB para o computador detectar AVerVision F30.
2. Deve ajustar o USB para PC como ARMAZENAMENTO antes de ligar o cabo USB.

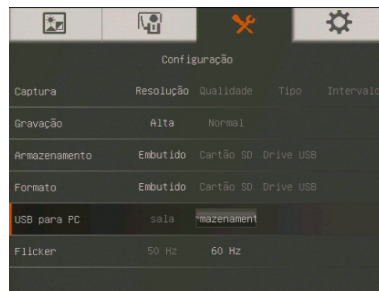

3. Quando a "**o Início de Armazenamento de Massa (deve verificar) ...**" aparece no canto direito inferior da tela de apresentação, você agora pode ligar o cabo USB.

4. Ao ligar o cabo USB, o sistema automaticamente detecta o novo disco removível. Você agora pode transferir as imagens capturadas da **memória incorporada F30** para o disco rígido do computador.

Especificações técnicas

Imagem

Sensor	1/2" CMOS
Pixels Efetivos	3 mega pixels
Taxa de quadros	30 fps (max.)
Equilíbrio de Branco	Auto / Manual
Exposição	Auto / Manual
Modo Imagem	Sharp / Gráfico / Movimento / Microscópio
Efeito	Cor/ B/W / Negativo / Espelho / Reverso / Freeze
Saída Análoga RGB	1280x720, 1024x768
Captura de Imagem	240 Quadros (XGA) ; 80 Quadros (3M Pixel)

Ótico

Foco	Auto / Manual
Área de Disparo	420mm x 297mm
Zoom	16X (2X AVERZOOM™ + 8X Zoom Digital)

Energia

Fonte de energia	DC 12V, 100-240V, 50-60Hz
Consumo	16.8 Watts (lâmpada desligada); 18 Watts (lâmpada ligada)

Iluminação

Tipo de Lâmpada	LED light
-----------------	-----------

Entrada/Saída

Entrada RGB	15-Pinos D-sub (VGA)
Saída RGB	15-Pinos D-sub (VGA)
CVBS/RS-232	Mini Tomada-DIN (use Cabo Adaptador CVBS/RS-232)
Vídeo Composto	RCA Jack
USB	USB2.0
Entrada DC 12V	Tomada de eletricidade
MIC	Tomada Fone
Alto-falante	Tomada Fone

Dimensão

Em operação	380mm x 200mm x 525mm (+/-2mm include rubber foot)
Dobrado	305mm x 230mm x 77mm (+/-2mm include rubber foot)
Peso	2.5 kg (cerca 5.513lbs)

Armazenamento Externo

Digital Segura (SDHC)	1GB ~ 32GB (FAT32)
USB Flash Drive	2GB ~ 64GB (FAT32)

Usar a interface RS-232

AVerVision F30 pode ser controlado usando um computador ou qualquer painel de comando centralizado por conexão RS-232. O código de comando para RS-232 é fornecido para o integrador de sistema poder incorporá-lo com o programa de sistema.

Conectar ao computador RS-232

Localizar a porta RS-232 do computador e conectá-la à tomada RS-232 do cabo RS-232/CVBS.

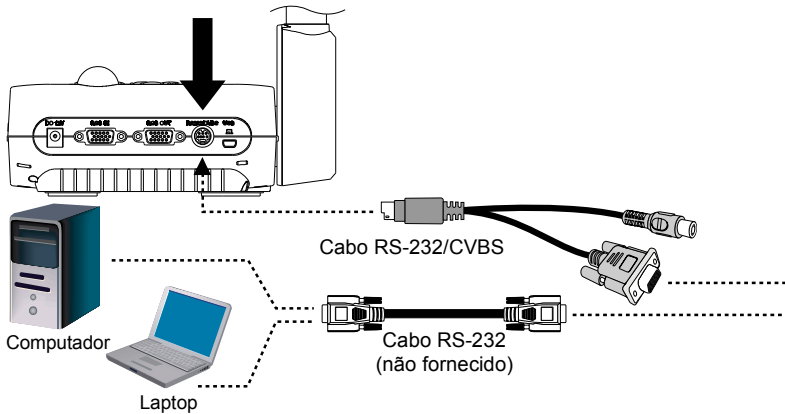

Especificações de Cabo RS-232

Ter certeza que o cabo RS-232 combina com o cabo de especificação.

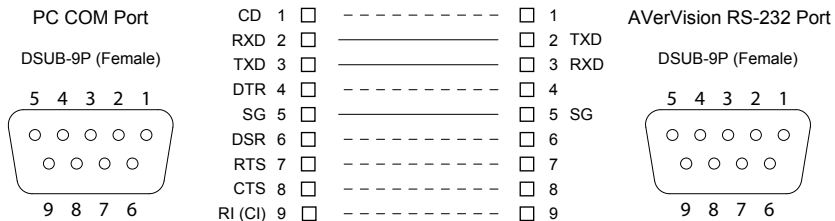

Especificações de Transmissão RS-232

- Bit de início : 1 bit
- Bit de dados : 8 bit
- Bit de parada : 1 bit
- Bit de paridade : None
- Parâmetro X : None
- Velocidade de transmissão (Velocidade de Comunicação) : 9600bps

Formato Comunicação RS-232

Enviar Código de Dispositivo (1 Byte) : 0x52
 Tipo de Código (1 Byte) : 0x0B
 Código ComprimentoDados(1 Byte) : 0x03
 Código de Dados(1 Byte) : Ver Tabela de Comando para referência.
 Código de Dados(2 Byte) : Ver Tabela de Comando para referência.
 Código de Dados(3 Byte) : Ver Tabela de Comando para referência.
 Receber código de dispositivo (1 Byte) : 0x53
 Código VerificarSoma (1 Byte) : Ver Tabela de Comando para referência.
 Formato : Início + Tipo + DadosComprimento + Dados + VerificarSoma
 Exemplo : 0x52 + 0x0B + 0x03 + 0x3 + 0x01 + 0x00 + 0x00 +
 0x53 + 0x5A (Força Comando)

RS-232 Enviar Tabela de Comando

Envie Formato : 0x52 + 0x0B + 0x03 + Data[0] + Data[1] + Data[2] + 0x53 + VerificarSoma

Receba Formato : 0x53 + 0x00 + 0x02 + *2 + *3 + 0x52 + VerificarSoma

*1 : VerificarSoma = 0x0B xor 0x03 xor Data[0] xor Data[1] xor Data[2] xor 0x53

*2 : Receive data ok : 0x0B, ID error: 0x01, VerificarSoma error: 0x02, Not Command : 0x03, Function fail = 0x04

*3 : Data[0], Return 0x00 if error

Função	Data[0]	Data[1]	Data[2]	VerificarSoma
POWER OFF	0x01	0x00	0x00	0x5a
POWER ON	0x01	0x01	0x00	0x5b
CAMERA MODE	0x02	0x00	0x00	0x59
PLAYBACK MODE	0x03	0x00	0x00	0x58
PC-1 PASS THROUGH	0x04	0x00	0x00	0x5f
IMAGE CAPTURE TYPE: SINGLE	0x05	0x00	0x00	0x5e

Função	Data[0]	Data[1]	Data[2]	VerificarSoma
IMAGE CAPTURE TYPE: CONTINUOUS	0x05	0x01	0x00	0x5f
IMAGE CAPTURE CONTINUOUS INTERVAL INCREASE	0x06	0x00	0x00	0x5d
IMAGE CAPTURE CONTINUOUS INTERVAL DECREASE	0x06	0x01	0x00	0x5c
NORMAL IMAGE CAPTURE	0x07	0x00	0x00	0x5c
3M IMAGE CAPTURE	0x07	0x01	0x00	0x5d
TIMER START	0x08	0x00	0x00	0x53
TIMER PAUSE	0x08	0x01	0x00	0x52
TIMER STOP	0x08	0x02	0x00	0x51
TIMER SET TIME	0x08	0x03	Value[? ~ ?]	*1
PREVIEW MODE: SHARP	0x0A	0x00	0x00	0x51
PREVIEW MODE: GRAPHICS	0x0A	0x01	0x00	0x50
PREVIEW MODE: MOTION	0x0A	0x02	0x00	0x53
PREVIEW MODE: MICROSCOPE	0x0A	0x03	0x00	0x52
PREVIEW MODE CAPTURE	0x0B	0x00	0x00	0x50
PLAYBACK DELETE	0x0C	0x00	0x00	0x57
PLAYBACK FULL SCREEN	0x0D	0x00	0x00	0x56
MIRROR OFF	0x0E	0x00	0x00	0x55
MIRROR ON	0x0E	0x01	0x00	0x54
ROTATE 0	0x0F	0x00	0x00	0x54
ROTATE 90	0x0F	0x01	0x00	0x55
ROTATE 180	0x0F	0x02	0x00	0x56
ROTATE 270	0x0F	0x03	0x00	0x57
EFFECT: COLOR	0x10	0x00	0x00	0x4b
EFFECT: B/W	0x10	0x01	0x00	0x4a
EFFECT: NEGATIVE	0x10	0x02	0x00	0x49
CONTRAST INCREASE	0x11	0x00	0x00	0x4a
CONTRAST DECREASE	0x11	0x01	0x00	0x4b
CONTRAST VALUE	0x11	0x02	Value[? ~ ?]	*1
BRIGHTNESS INCREASE	0x12	0x00	0x00	0x49

Função	Data[0]	Data[1]	Data[2]	VerificarSoma
BRIGHTNESS DECREASE	0x12	0x01	0x00	0x48
BRIGHTNESS VALUE	0x12	0x02	Value[? ~ ?]	*1
EXPOSURE: AUTO	0x13	0x00	0x00	0x48
EXPOSURE: MANUAL	0x13	0x01	0x00	0x49
EXPOSURE MANUAL INCREASE	0x14	0x00	0x00	0x4f
EXPOSURE MANUAL DECREASE	0x14	0x01	0x00	0x4e
WHITE BALANCE: AUTO	0x15	0x00	0x00	0x4e
WHITE BALANCE: MANUAL	0x15	0x01	0x00	0x4f
WHITE BALANCE BLUE INCREASE	0x16	0x00	0x00	0x4d
WHITE BALANCE BLUE DECREASE	0x16	0x01	0x00	0x4c
WHITE BALANCE RED INCREASE	0x17	0x00	0x00	0x4c
WHITE BALANCE RED DECREASE	0x17	0x01	0x00	0x4d
FLICKER: 50Hz	0x18	0x00	0x00	0x43
FLICKER: 60Hz	0x18	0x01	0x00	0x42
REFLETOR: OFF	0x19	0x00	0x00	0x42
REFLETOR: ON	0x19	0x01	0x00	0x43
REFLETOR SHADE: 0% dark	0x1A	0x00	0x00	0x41
REFLETOR SHADE: 50% dark	0x1A	0x01	0x00	0x40
REFLETOR SHADE: 100% dark	0x1A	0x02	0x00	0x43
REFLETOR COLOR: RED	0x1B	0x00	0x00	0x40
REFLETOR COLOR: GREEN	0x1B	0x01	0x00	0x41
REFLETOR COLOR: BLUE	0x1B	0x02	0x00	0x42
REFLETOR RESIZE	0x1C	0x00	0x00	0x47
VISOR: OFF	0x1D	0x00	0x00	0x46
VISOR: ON	0x1D	0x01	0x00	0x47
VISOR SHADE: 50% dark	0x1E	0x00	0x00	0x45
VISOR SHADE: 100% dark	0x1E	0x01	0x00	0x44
PIP: OFF	0x1F	0x00	0x00	0x44
PIP: ON	0x1F	0x01	0x00	0x45

Função	Data[0]	Data[1]	Data[2]	VerificarSoma
PIP POSITION: BOTTOM LEFT	0x20	0x00	0x00	0x7b
PIP POSITION: TOP LEFT	0x20	0x01	0x00	0x7a
PIP POSITION: TOP RIGHT	0x20	0x02	0x00	0x79
PIP POSITION: BOTTOM RIGHT	0x20	0x03	0x00	0x78
SPLITSCREEN: OFF	0x21	0x00	0x00	0x7a
SPLITSCREEN: ON	0x21	0x01	0x00	0x7b
SPLITSCREEN DIR: UPPER SCREEN	0x22	0x00	0x00	0x79
SPLITSCREEN DIR: LOWER SCREEN	0x22	0x01	0x00	0x78
SPLITSCREEN DIR: LEFT SCREEN	0x22	0x02	0x00	0x7b
SPLITSCREEN DIR: RIGHT SCREEN	0x22	0x03	0x00	0x7a
RECORD: OFF	0x23	0x00	0x00	0x78
RECORD: ON	0x23	0x01	0x00	0x79
MOVIE FAST REWIND	0x25	0x00	0x00	0x7e
MOVIE FAST FORWARD	0x25	0x01	0x00	0x7f
MOVIE VOL INC	0x26	0x00	0x00	0x7d
MOVIE VOL DEC	0x26	0x01	0x00	0x7c
RECORD QUALITY: NORMAL	0x27	0x00	0x00	0x7c
RECORD QUALITY: HIGH	0x27	0x01	0x00	0x7d
STORAGE: EMBEDDED	0x28	0x00	0x00	0x73
STORAGE: SD CARD	0x28	0x01	0x00	0x72
STORAGE: THUMB DRIVE	0x28	0x02	0x00	0x71
FORMAT: EMBEDDED	0x29	0x00	0x00	0x72
FORMAT: SD CARD	0x29	0x01	0x00	0x73
FORMAT: THUMB DRIVE	0x29	0x02	0x00	0x70
OUTPUT RESOLUTION: 1024x768	0x2F	0x01	0x00	0x75
OUTPUT RESOLUTION: 1280x720	0x2F	0x02	0x00	0x76
USB CONNECT: USB CAMERA	0x30	0x00	0x00	0x6b
USB CONNECT: MASS STORAGE	0x30	0x01	0x00	0x6a
BACKUP TO SD CARD	0x31	0x00	0x00	0x6a
BACKUP TO THUMBDRIVE	0x31	0x01	0x00	0x6b

Função	Data[0]	Data[1]	Data[2]	VerificarSoma
PROFILE SAVE: PROFILE 1	0x32	0x00	0x00	0x69
PROFILE SAVE: PROFILE 2	0x32	0x01	0x00	0x68
PROFILE SAVE: PROFILE 3	0x32	0x02	0x00	0x6b
PROFILE RECALL: PROFILE 1	0x33	0x00	0x00	0x68
PROFILE RECALL: PROFILE 2	0x33	0x01	0x00	0x69
PROFILE RECALL: PROFILE 3	0x33	0x02	0x00	0x6a
SLIDESHOW: OFF	0x34	0x00	0x00	0x6f
SLIDESHOW: ON	0x34	0x01	0x00	0x6e
SLIDESHOW EFFECT: EFFECT 0	0x35	0x00	0x00	0x6e
SLIDESHOW EFFECT: EFFECT 1	0x35	0x01	0x00	0x6f
SLIDESHOW EFFECT: EFFECT 2	0x35	0x02	0x00	0x6c
SLIDESHOW EFFECT: EFFECT 3	0x35	0x03	0x00	0x6d
SLIDESHOW EFFECT: EFFECT 4	0x35	0x04	0x00	0x6a
SLIDESHOW EFFECT: EFFECT 5	0x35	0x05	0x00	0x6b
AUTO IMAGE:OFF	0x36	0x00	0x00	0x6d
AUTO IMAGE:ON	0x36	0x01	0x00	0x6c
CAPTURE QUALITY: STANDARD	0x37	0x00	0x00	0x6c
CAPTURE QUALITY: FINE	0x37	0x01	0x00	0x6d
CAPTURE QUALITY: FINEST	0x37	0x02	0x00	0x6e
AUTO FOCUS	0x40	0x00	0x00	0x1b
MENU	0x41	0x00	0x00	0x1a
ARROW - DOWN	0x42	0x00	0x00	0x19
ARROW - UP	0x42	0x01	0x00	0x18
ARROW - LEFT	0x42	0x02	0x00	0x1b
ARROW - RIGHT	0x42	0x03	0x00	0x1a
ENTER	0x43	0x00	0x00	0x18
FREEZE	0x44	0x00	0x00	0x1f
DEFAULT	0x45	0x00	0x00	0x1e
ZOOM -	0x46	0x00	0x00	0x1d
ZOOM +	0x46	0x01	0x00	0x1c

Função	Data[0]	Data[1]	Data[2]	VerificarSoma
ZOOM RESET	0x47	0x00	0x00	0x1c
NEAR	0x48	0x00	0x00	0x13
FAR	0x48	0x01	0x00	0x12
LAMP OFF	0x49	0x00	0x00	0x12
LAMP ON	0x49	0x01	0x00	0x13

RS-232 Receber Tabela de Comando

Envie Formato : 0x52 + 0x0A + 0x01 + Data[0] + 0x53 + CheckSum(VerificarSoma)

Receba Formato : 0x53 + 0x0C + 0x01 + ReData[0] + 0x52 + ReCheckSum *1

*1 : ReCheckSum = 0x0C xor 0x01 xor ReData[0] xor 0x52

Função	Data[0]	CheckSum Code	ReData[0]
Red Value	0x02	0x5A	Value[? ~ ?]
Blue Value	0x03	0x5B	Value[? ~ ?]
Power Status	0x04	0x5C	0 : OFF 1: ON
Lamp Status	0x05	0x5D	0 : OFF 1: ON
Display Status	0x06	0x5E	0: Camera Mode 1: Playback Mode 2: PC-1 Pass Through
Video Output Status	0x07	0x5F	0: VGA 1: TV
Freeze Status	0x08	0x50	0 : OFF 1: ON
Brightness Value	0x0A	0x52	Value[? ~ ?]
Contrast Value	0x0B	0x53	Value[? ~ ?]
LIGHT BOX Status	0x0C	0x54	0 : OFF 1: ON



Resolução de Problemas

Esta seção fornece muitas dicas úteis em como resolver problemas comuns ao usar a AVerVision F30.

Não há nenhuma imagem na tela de apresentação.

1. Verificar todo os conectores outra vez como mostrado neste manual.
2. Verificar o interruptor de lig/des da saída do dispositivo de exposição.
3. Verificar a CONFIGURAÇÃO da saída do dispositivo de exposição.
4. Se você estiver apresentando de um notebook ou computador através da saída do dispositivo de exposição, verificar a saída RGB (VGA) da conexão do cabo do computador para entrada RGB de AVerVision F30 e assegurar-se de que AVerVision F30 está no Modo de PC.

Ajustei o AVerVision F30 e verifiquei todas as conexões como especificado no manual, mas eu não consigo receber uma imagem na tela preferida de apresentação.

1. Uma vez que a energia está ligada, a unidade é ajustada para o modo standby. Pressione o botão de ENERGIA para ligar.
2. Se a saída do seu equipamento de exposição estiver em TV ou qualquer equipamento analógico, por favor, trocar o interruptor Dip TV-RGB para TV.

A imagem na tela de apresentação está distorcida ou a imagem está embaçada.

1. Reajuste todas as configurações mudadas, se houver, para a configuração original padrão de fábrica. Pressione MENU e vá para SISTEMA> Padrão e selecione SIM no cardápio de OSD.
2. Usar o menu de funções Brilho e Contraste para reduzir a deformidade se aplicável.
3. Se descobrir que a imagem está embaçada ou fora de foco, pressionar o botão Auto Foco no painel de comando ou controle remoto.

Não há nenhum sinal de computador na tela de apresentação.

1. Verificar todas as conexões de cabo entre o dispositivo de exposição, AVerVision F30 e seu PC.
2. Conectar seu PC ao AVerVision F30 primeiro antes de você acionar seu computador.
3. Para notebook, pressionar repetidamente FN+F5 para alternar entre modos de exposição e exibir a imagem de computador na tela de apresentação. Para comando diferente, por favor, consultar seu manual de computador portátil.

A tela de apresentação não mostra a imagem exata da área de trabalho em meu PC nem no Notebook depois que alterno de Câmera para modo de PC.

1. Retornar ao seu PC ou Notebook, colocar o mouse na área de trabalho e clicar o botão direito, escolher "Propriedades", escolher aba de "CONFIGURAÇÃO", clicar em "2" monitor e verificar a caixa "Estender minha área de trabalho do Windows neste monitor".
2. Então voltar novamente ap seu PC ou Notebook e colocar o mouse na área de trabalho e clicar o botão direito novamente.
3. Desta vez escolher "Opções de Gráficos, então "Saída Para", então "Intel® Dual Display Clone", e então escolher " Monitor + Notebook".
4. Depois que seguir estes passos, você deve poder ver a mesma imagem da área de trabalho em seu PC ou Notebook assim como na tela de apresentação.

AVerVision F30 não pode detectar o USB flash drive inserido.

Verifique se o interruptor USB flash drive está definido como e verifique se o USB flash drive está inserido adequadamente.

Garantia Limitada

Durante um período de tempo iniciando na Dados de compra do produto em questão e estendendo como diz “**Período de Garantia do Produto Adquirido AVer**” na seção do cartão de garantia, AVer Information Inc. (“AVer”) garante que o produto em questão (“Produto”) substancialmente se adapta a documentação do AVer para o produto e que sua fabricação e componentes estão livres de defeitos de material e fabricação sob condições normais de uso. “Você” como usado neste acordo significa você individualmente ou a entidade de negócio em cujo favor você usa ou instala o produto em questão. Esta garantia limitada se estende somente a Você como o comprador original. Com exceção para o citado anteriormente, o Produto é fornecido “COMO É”. De nenhuma forma a AVer garante que Você poderá operar o Produto sem problemas nem interrupções, nem que o Produto é conveniente para os seus propósitos. Seu cuidado exclusivo e inteira responsabilidade da AVer neste parágrafo serão, em opção da AVer, a reparação ou substituição do Produto pelo mesmo produto ou um similar. Esta garantia não se aplica a (um) qualquer Produto em que o número de série tenha sido danificado, modificado, ou retirado, nem (b) caixas de papelão, invólucro, baterias, gabinetes, fitas ou acessórios usados com este produto. Esta garantia não se aplica a qualquer Produto que tenha sofrido estrago, deterioração nem enguiço devido a (um) acidente, abuso, mau uso, negligência, fogo, água, relâmpago, nem outros atos da natureza, uso comercial ou uso industrial, modificação proibida de produto ou falha ao seguir as instruções incluídas com o Produto, (b) mal uso de serviço por alguém outro que não o representante do fabricante, (c) quaisquer estragos de remessa (tais reivindicações devem ser feitas com o portador), ou (d) quaisquer outras causas que não relacionadas a um defeito do Produto. O Período de Garantia de qualquer Produto reparado ou substituído será o mais longo de (um) o Período original de Garantia ou (b) trinta (30) dias da Dados de entrega do produto reparado ou substituído.

Limitações da Garantia

AVer não dá a garantia a terceiros. Você é responsável por todas as reivindicações, estragos, acordos, despesas, e taxas dos procuradores com respeito a reivindicações feitas contra Você em consequência de Seu uso ou mau uso do Produto. Esta garantia se aplica somente se o Produto for instalado, operado, mantido, e usado de acordo com especificações da AVer. Especificamente, as garantias não se estendem a qualquer falha causada por (i) acidente, físico, elétrico, nem tensão eletromagnética, negligência nem mau uso, (ii) flutuações da corrente elétrica além das especificações da AVer, (iii) uso do Produto com quaisquer acessórios ou opções não equipadas por AVer ou seus agentes autorizados, ou (iv) instalação, alteração, ou reparação do Produto por qualquer um que não a AVer ou seus agentes autorizados.

Não Responsabilidade de Garantia

EXCETO COMO EXPRESSAMENTE FORNECIDO DE OUTRA FORMA NESTA E COM A EXTENSÃO MÁXIMA PERMITIDA POR LEI APLICÁVEL, AVER NEGA TODAS AS OUTRAS GARANTIAS COM RESPEITO AO PRODUTO, SE EXPRESSA, IMPLÍCITAS, ESTATUTÁRIO OU DE OUTRA FORMA, INCLUINDO SEM LIMITAÇÃO, QUALIDADE SATISFATÓRIA, CURSO DE NEGOCIAÇÃO, USO OU PRÁTICA DE COMÉRCIO OU AS GARANTIAS SUBENTENDIDAS DE MERCANTIBILIDADE, SERVIENTIA PARA UM PROPÓSITO PARTICULAR OU NÃO INFRINGIMENTO DE DIREITOS DE TERCEIROS.



Limitação de Responsabilidade

DE NENHUMA FORMA DEVERÁ A AVER SER RESPONSÁVEL INDIRETA, ACIDENTAL, ESPECIAL, EXEMPLAR, PUNITIVA, nem ESTRAGOS CONSEQÜENTES DE QUALQUER NATUREZA INCLUINDO, MAS NÃO LIMITADO A, PERDA DE LUCROS, DADOS, RENDA, PRODUÇÃO, OU USO, INTERRUPÇÃO DE NEGÓCIO, OU AQUISIÇÃO DE MERCADORIA DE SUBSTITUTO OU SERVIÇOS SURGIDOS FORA DA OU EM RELAÇÃO A ESTA GARANTIA LIMITADA, OU O USO OU DESEMPENHO DE QUALQUER PRODUTO, SE BASEADO EM CONTRATO OU DANO, INCLUSIVE NEGLIGÊNCIA, OU QUALQUER OUTRA TEORIA LEGAL, AINDA QUE A AVER TENHA ADVERTIDO DA POSSIBILIDADE DE TAIS ESTRAGOS. A RESPONSABILIDADE TOTAL AGREGADA DA AVER PARA ESTRAGOS DE QUALQUER NATUREZA, SEM TER EM CONTA A FORMA DE AÇÃO, NÃO DEVERÁ DE FORMA ALGUMA EXCEDER A QUANTIA PAGA POR VOCÊ A AVER PARA O PRODUTO ESPECÍFICO SOBRE O QUAL A RESPONSABILIDADE ESTÁ BASEADA.

Legislação Aplicável e Seus Direitos

Esta garantia lhe dá direitos legais específicos; Você também pode ter outros direitos concedidos sob o Direito de Estado. Estes direitos variam de estado para estado.



Para período de garantia, por favor, consultar o cartão de garantia.
