

Dichiarazione FCC (Federal Communications Commission) (Classe A)

FC NOTA: Questa attrezzatura è stata controllata ed è stata trovata a norma con i limiti di un apparecchio digitale di Classe A, in conformità alla parte 15 delle Normative FCC. Questi limiti sono designati a fornire una protezione ragionevole da interferenze dannose in un'installazione privata. Questa attrezzatura genera, utilizza e può irradiare energia di frequenza radio e, se non installata ed utilizzata in accordo alle istruzioni, può provocare interferenze dannose alle comunicazioni radio. Non c'è tuttavia garanzia che non si verifichino interferenze in installazioni particolari. Se questa attrezzatura provoca interferenze dannose alla ricezione radiofonica o televisiva, che possono essere determinate accendendo o spegnendo l'attrezzatura, l'utente è incoraggiato a cercare di correggere l'interferenza prendendo una o più delle seguenti misure:

- Riorientare o riposizionare l'antenna di ricezione.
- Aumentare la distanza tra l'attrezzatura ed il ricevitore.
- Collegare l'attrezzatura ad una presa di corrente su un circuito diverso da quello al quale è collegato il ricevitore.
- Consultare il rivenditore o un tecnico specializzato radio / TV per aiuto.

Classe A ITE:

La Classe A ITE è un Classe A ITE ma non i limiti Classe B ITE. La vendita di tali attrezzature non può essere limitata, ma devono essere allegati i seguenti avvisi nelle istruzioni per l'uso:

Avviso - Questo è un prodotto di classe A. In un ambiente domestico questo prodotto può provocare interferenze radio, nel cui caso potrebbe essere richiesto all'utente di prendere misure adeguate per correggere tale interferenza.

Classe A CE (MEC)

Si dichiara la conformità alle richieste dichiarate nel Concilio direttivo (Parlamento Europeo) sull'Approssimazione delle leggi degli Stati membri in relazione alla Direttiva 2004/108/CEE sulla Compatibilità elettromagnetica dei dispositivi di telecomunicazione.

Avviso - Questo è un prodotto di classe A. In un ambiente di radiofonici e di questo prodotto può provocare interferenze radio, nel cui caso potrebbe essere richiesto all'utente di prendere misure adeguate per correggere tale interferenza.

LIMITAZIONE DELLE RESPONSABILITÀ

Non è fatta alcuna garanzia o dichiarazione, sia essa espressa o implicita, riguardo alla qualità, l'accuratezza, le prestazioni e l'idoneità a qualsiasi scopo particolare di questo documento. L'esattezza delle informazioni di questo documento sono state controllate attentamente; tuttavia non è assunta alcuna responsabilità per qualsiasi inaccuratezza. Le informazioni contenute in questo documento sono soggette a modifiche senza preavviso. In nessun caso AVer sarà responsabile per danni diretti, indiretti, speciali, accidentali o conseguenti, provocati dall'uso o dall'inabilità all'uso di questo prodotto o documentazione, anche se avvisati della possibilità di tali danni.

MARCHI

AVerVision è un marchio registrato della AVer Information Inc.

IBM è un marchio registrato della International Business Machines Corporation. Macintosh è un marchio registrato della Apple Computer, Inc. Microsoft è un marchio registrato e Windows è un marchio della Microsoft Corporation. Tutti gli altri nomi di prodotti o aziende sono utilizzati in questo documento solo a scopo identificativo o informativo, e possono essere marchi o marchi registrati dei loro rispettivi proprietari.

DIRITTI D'AUTORE

© 2011 by AVer Information Inc. Tutti i diritti riservati. Nessuna parte di questa pubblicazione può essere riprodotta, trasmessa, trascritta, archiviata in sistemi d'archiviazione, o tradotta in qualsiasi lingua, usando qualsiasi forma o mezzo, senza previa autorizzazione della AVer Information Inc.



QUESTO SIMBOLO SUL PRODOTTO, O SULLA SUA CONFEZIONE, INDICA CHE IL PRODOTTO NON PUÒ ESSERE SMALTITO INSIEME AI RIFIUTI DOMESTICI. INVECE È RESPONSABILITÀ DELL'UTENTE DI SMALTIRE L'ATTREZZATURA PRESSO PUNTI DESIGNATI DI RACCOLTA PER IL RICICLAGGIO DI COMPONENTI ELETTRICI ED ELETTRONICI. PER ALTRE INFORMAZIONI SUI PUNTI DI RACCOLTA PER IL RICICLAGGIO DELLE ATTREZZATURE, METTERSI IN CONTATTO CON IL MUNICIPIO, IL SERVIZIO DI NETTEZZA URBANA OPPURE IL NEGOZIO OVE È STATO FATTO L'ACQUISTO..

Informazioni di sicurezza relativamente alle pile del telecomando

- Conservare le pile in un luogo fresco e secco.
- Non smaltire le pile usate insieme ai rifiuti domestici. Smaltire le pile presso gli specifici punti di raccolta o, eventualmente, riportarle in negozio.
- Estrarre le pile se si prevede di non utilizzarle a lungo. Le perdite delle pile e la corrosione potrebbero danneggiare il telecomando. Smaltire le pile in modo sicuro.
- Non mescolare e usare pile vecchie e nuove.
- Non mescolare e usare tipi di pile diversi: alcaline, standard (carbone-zinco) o ricaricabili (nickel-cadmio).
- Non smaltire le pile nel fuoco.
- Non cercare di cortocircuitare i terminali delle pile.



Contenuti

Contenuto della confezione	1
Accessori opzionali	1
Acquisire familiarità con AVerVision F30	2
Pannello laterale destro	2
Pannello posteriore	3
Pannello laterale sinistro	4
Pannello di controllo	4
Telecomando	6
Collegamenti.....	10
Impostazione dell'interruttore TV-RGB	10
Collegamento a un Monitor o a un proiettore LCD/DLP	10
Collegamento a una TV	11
Collegamento del trasformatore	11
Collegamento a un Computer.....	12
Collegamento a un Computer tramite USB	12
Collegamento a un microfono esterno.....	13
Collegare una cassa amplificata.....	13
Collegamento a un microscopio	13
Configurazione di AVerVision F30	15
Conservazione e gestione	15
Area di proiezione	15
Luce proiettore	16
Sensore a raggi infrarossi.....	17
Foglio antiriflesso	17
Supporto di memoria esterno	17
Inserimento di una scheda SD.....	17
Inserimento di un Drive Flash USB.....	18
MENU OSD.....	18
Spostarsi all'interno del menu e del sottomenu	19
IMMAGINE	20
Luminosità	20
Contrasto	20
Modo.....	20
Effetti.....	20
Specchio	21
Avanzato.....	21
Auto Image (Immagine automatic).....	21
Exposure (Esposizione).....	21
Bilancio	21
Mettere a fuoco	22
Presentazione	22
Spotlight.....	22
Visor.....	23

PIP	23
Schermo diviso	24
Cronometro	24
Impostazione	24
Acquisisce	24
Resolution (Risoluzione)	24
Qualità	25
Tipo	25
Intervallo	25
Registrazione	25
Memoria	25
Formato	26
USB a PC	26
Oscillazione	26
Sistema	26
Lingua	26
Ris. Uscità	27
Salva	27
Salva config	27
Richiama config	27
Informazione	27
Default (Predefinito)	28
Riproduzione	28
Presentazione	28
Intervallo	28
Effetti	28
Memoria attuale	29
Delete all (Cancellare tutto)	29
Trasferimento delle immagini/video catturati su un computer	29
Specifiche tecniche	30
Immagine	30
Optica	30
Alimentazione	30
Illuminazione	30
Input/Output	30
Dimensioni	30
Dispositivo di stoccaggio esterno	31
Utilizzo dell'interfaccia RS-232	31
Collegamento al computer RS-232	31
Specifiche tecniche cavi RS-232	31
Specifiche di trasmissione RS-232	32
Formato comunicazione RS-232	32
Tabella comandi RS-232	32
Recupera tabella dei comandi RS-232	37
Risoluzione dei problemi	37
Garanzia limitata	38

Contenuto della confezione

Verificare che la confezione contenga quanto segue.

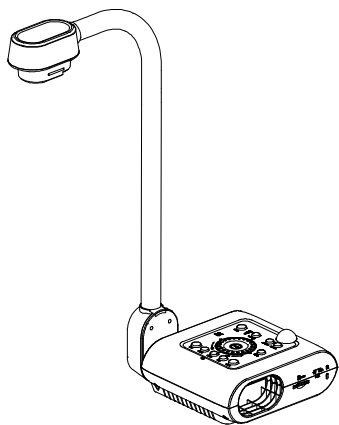

AVerVision F30



Cavo RS-232/CVBS

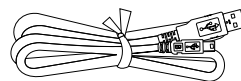

Cavo USB

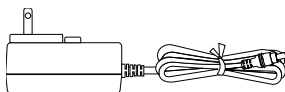

Adattatore di corrente
(12V, 2A)

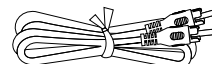

Cavo RCA

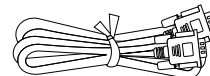

Cavo RGB

* Il Adattatore di corrente varia in base alla presa di corrente standard del paese in cui è venduto il prodotto.

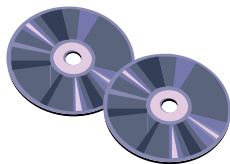

CD contenente software e manuale



Telecomando
(batterie incluse)

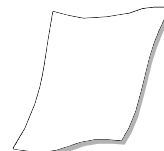

Foglio anti-riflesso

Accessori opzionali



Adattatore
microscopio



Accoppiatore in
gomma da 28
mm



Accoppiatore in
gomma da
34mm

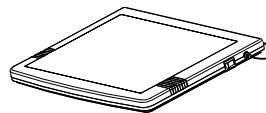

Pannello luminoso

Acquisire familiarità con AVerVision F30

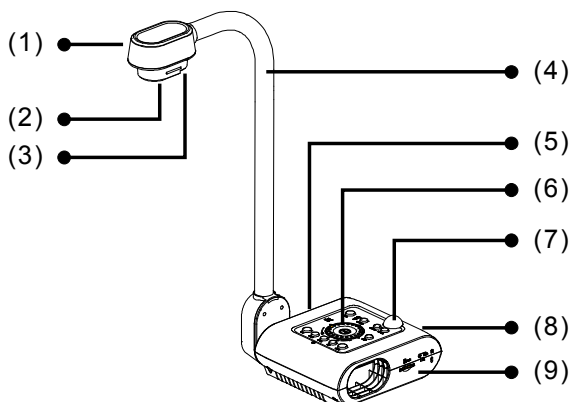

(fig. 1.1)

Name	Function
(1) Testa della macchina	Contiene il sensore della telecamera.
(2) Obiettivo della telecamera	Mette a fuoco l'immagine della telecamera.
(3) Spia LED	Fornisce luce per migliorare le condizioni di illuminazione.
(4) Braccio flessibile	Fornisce una copertura regolabile della visualizzazione.
(5) Pannello laterale sinistro	Collegamenti per altoparlanti, chiavetta USB/mouse USB e switch USB.
(6) Pannello di controllo	Accesso facile alle diverse funzioni.
(7) Sensore IR	Riceve i comandi del telecomando.
(8) Pannello posteriore	Collegamenti per alimentazione, computer, dispositivo esterno di visualizzazione RGB/RCA, RS-232 e da USB a PC.
(9) Pannello laterale destro	Collegamenti per il supporto telecamera, scheda SD, interruttore di output display TV-RGB e alloggiamento compatibile per il blocco di sicurezza antifurto Kensington.

Pannello laterale destro

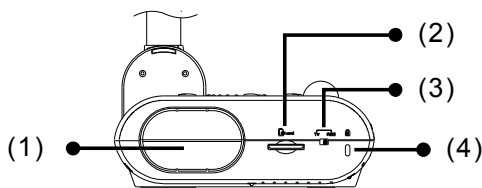

(fig. 1.2)

Nome	Funzione
(1) Supporto telecamera	Contiene la testa della telecamera quando il dispositivo viene riposto.
(2) Alloggiamento scheda SD	Inserire la scheda SD con l'etichetta rivolta verso l'alto.

Nome	Funzione
(3) Interruttore TV/RGB	Interruttore TV per emettere il segnale video da RS232/CVBS (tramite un collegamento RCA), e porte da RGB a RGB OUT.
(4) Alloggiamento antifurto	Fissare un dispositivo di blocco di sicurezza compatibile Kensington o un dispositivo antifurto.

Pannello posteriore

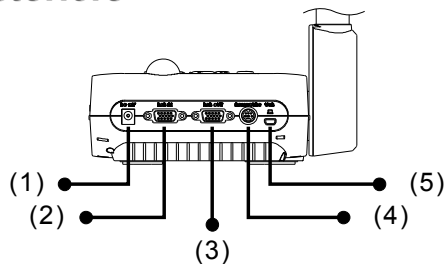

(fig. 1.3)

Nome	Funzione
(1) DC12V	Collegare a questa porta l'adattatore di corrente.
(2) Pota input RGB	Ingresso del segnale da un computer o altre sorgenti e lo trasmette solo dalla porta d'uscita RGS OUT. Collegare questa porta alla porta d'uscita RGB/VGA del computer.
(3) Porta output RGB	Collegare il dispositivo AVerVision F30 a qualsiasi dispositivo con un cavo RGB.
(4) Porta RS-232/CVBS	Collegare il cavo RS-232/CVBS in dotazione a questa porta. Il jack RCA emette il segnale video dalla fotocamera a una TV oppure a una strumentazione video. La presa RS-232 viene usata per collegare a una porta seriale del computer oppure a qualsiasi pannello di controllo oppure, qualora ciò fosse necessario, a un dispositivo di controllo centralizzato.
(5) Porta mini USB	Collegare a una porta USB di un computer servendosi di un cavo USB e utilizzare AVerVision F30 come telecamera USB oppure trasferire l'immagine/filmati catturati dalla sorgente di memoria al computer.

Pannello laterale sinistro

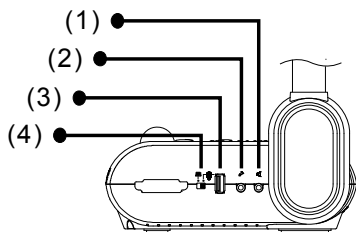

(fig. 1.4)

Nome	Funzione
(1) Porta Cuffie	Collegare a delle casse amplificate o a delle cuffie per riprodurre l'audio registrato e il clip video.
(2) Porta Microfono	Collegare un microfono con presa da 3,5 mm. Il microfono integrato verrà disattivato quanto a questa porta viene collegato un MIC (microfono) esterno.
(3) Porta USB	Inserire una chiavetta USB per salvare le immagini/i video direttamente dalla chiavetta USB oppure servirsi di un mouse USB per annotare.
(4) Interruttore USB	Passare a  per registrare audio e video direttamente su un drive flash USB oppure servirsi di un mouse USB per annotare e PC quando si collega AVerVision F30 a un computer servendosi di un cavo USB dalla porta USB posteriore.

Pannello di controllo

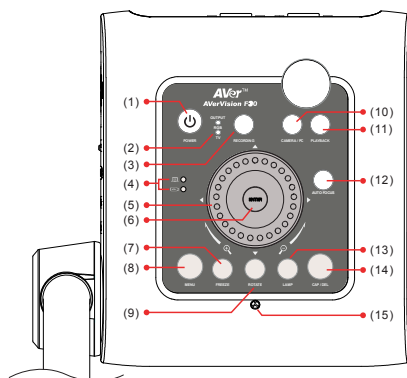

(fig. 1.5)

Nome	Funzione
(1) POWER	Accende/mette in stand-by il dispositivo.
(2) OUTPUT LED	Indicare la selezione interruttore TV-RGB per vedere tramite quale porta viene emesso il segnale video in uscita. <ul style="list-style-type: none"> ▪ TV indica che il segnale video viene inviato tramite la porta RS232/CVBS con una connessione RCA. ▪ RGB indica che il segnale video viene emesso tramite le porte RGB OUT.

Nome	Funzione
(3) RECORDING	Avvia/interrompe la registrazione audio e video. È possibile salvare le registrazioni audio e video unicamente su una scheda SD o su un drive flash USB. Consultare External Memory Storage .
(4) USB Switch LED	Indica la selezione interruttore USB per mostrare quale porta USB è attivata. <ul style="list-style-type: none"> PC consente di usare AVerVision F30 come telecamera USB o di trasferire le immagini/i video catturati dalla sorgente di memoria al computer. consente di salvare le immagini/i video nella chiavetta USB o di utilizzare un mouse USB per annotare.
(5) Shuttle Wheel	<ul style="list-style-type: none"> - Ruotare la rotellina shuttle in senso orario per eseguire lo zoom e in senso anti-orario per diminuire lo zoom dall'immagine unicamente in modalità Telecamera e Riproduzione. - Premere la rotellina shuttle, ▲, ▼, ◀, & ▶ per fare una panoramica dell'immagine mentre ci si trova in modalità zoom in, per eseguire una selezione su 16 immagini miniature o per spostarsi all'anteprima a schermo intero successiva o precedente in modalità Riproduzione o ancora per eseguire una selezione e una regolazione del menu principale e del sotto-menu OSD (per ulteriori informazioni rimandiamo alle Funzioni del Menu). - Utilizzare ▲ & ▼ per aumentare e diminuire il volume della riproduzione del video. - Utilizzare ◀ & ▶ per riprodurre il video all'indietro e in avanti. - Spostare la cornice Spotlight e il coperchio del visore Visor.
(6) 	<ul style="list-style-type: none"> - Effettuare una selezione in modalità Riproduzione e nel menu OSD. - Avvia/mette in pausa la riproduzione del video.
(7) FREEZE	<ul style="list-style-type: none"> - Mettere in pausa o riprendere la visualizzazione dell'immagine in Modalità Telecamera. - Interrompere la riproduzione audio e video in modalità Riproduzione.
(8) MENU	Apri ed esce dal menu OSD.
(9) ROTATE	Ruota l'immagine di 90° unicamente in modalità telecamera.
(10) CAMERA / PC	Sposta il segnale video fra la telecamera o il computer dalla porta di ingresso RGB in.
(11) PLAYBACK	Visualizza e riproduce le immagini fisse catturate e i file video.
(12) AUTO FOCUS	Regola automaticamente la messa a fuoco.
(13) LAMP	Accende/spigne la luce della lavagna luminosa.
(14) CAP/DEL	<ul style="list-style-type: none"> - Cattura l'immagine in modalità Telecamera. Nella modalità di cattura continua, premere nuovamente questo pulsante per interrompere. - Eliminare l'immagine/filmato selezionato in modalità Riproduzione.
(15) Built-in MIC	Registra l'audio in fase di registrazione di un clip video. L'audio registrato sarà in modalità mono.

Telecomando

Il telecomando richiede due (2) pile “AAA” (in dotazione); si prega di verificare che le pile siano state installate correttamente prima di cominciare a utilizzarle. È possibile accedere a tutte le funzioni del dispositivo AVerVision F30 servendosi del telecomando.

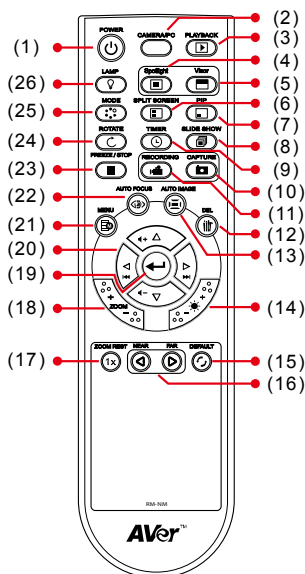

(fig. 1.6)

Nome	Funzione
(1) POWER	Accende/mette in stand-by il dispositivo.
(2) CAMERA / PC	Passa tra le modalità Camera (Telecamera), e PC. - La modalità Camera (Telecamera) visualizza il segnale della telecamera integrata. - La modalità PC visualizza il segnale video della porta RGB INPUT di AVERVISION F30.
(3) PLAYBACK	Visualizza l'immagine/video acquisito dalla memoria in miniature da 16 immagini.
(4) SPOTLIGHT	Richiama il menu Spotlight. Spotlight sovrappone una cornice sulla schermata della presentazione. Sarà possibile regolare le dimensioni del box e spostarlo. Nel sottomenu Spotlight sono disponibili le seguenti opzioni.

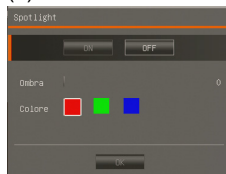

ON/OFF – selezionare per avviare/annullare Spotlight. Premere

← per passare alla selezione successiva.

Shade – imposta il livello di opacità dell'area fuori dal box. L'area ombreggiata diventerà completamente nera quando è impostata sul livello 100. Premere

← per passare alla selezione successiva.

Color – selezionare il colore della cornice Spotlight. Premere ← per passare alla selezione successiva.

OK – premere ← per applicare l'impostazione. Selezionando ON, la cornice comparirà e lampeggerà; usare i tasti ▲, ▼, ◀, & ▶ per regolare le dimensioni della cornice e

premere ← per impostare le dimensioni desiderate. Premendo

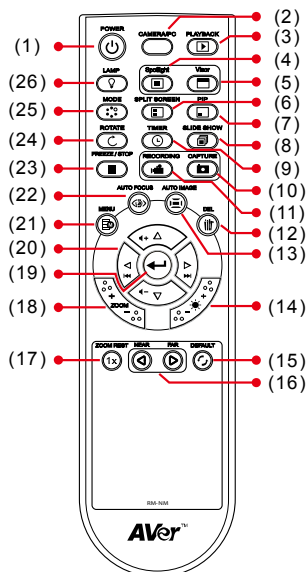

(fig. 1.6)

Nome

Funzione

SPOTLIGHT

OFF si chiuderà il sottomenu. Per spegnere Spotlight premere nuovamente .

(5) VISOR

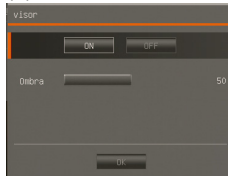



Richiama il sottomenu Visor. Visor copre una porzione della schermata di presentazione e consente al relatore di visualizzare il materiale a seconda delle proprie esigenze. Nel sottomenu Visor sono disponibili le seguenti opzioni.

ON/OFF – selezionare per

avviare/annullare Visor.. Premere  per passare alla selezione successiva.

Shade – imposta il livello di opacità dell'area coperta. L'area ombreggiata diventerà completamente nera quando è impostata sul livello 100.

Premere  per passare alla selezione successiva.

OK – premere  per applicare l'impostazione. Selezionando ON, la parte superiore della schermata di presentazione è leggermente esposta. Servirsi dei pulsanti ▲, ▼, ◀, ▶ per mostrare una porzione maggiore dell'area coperta. Con OFF si chiuderà il sottomenu.

Per spegnere Visor premere nuovamente .

(6) SPLIT SCREEN

Divide la schermata in due parti. Un lato visualizza l'immagine dal vivo dalla videocamera integrata, l'altro 8 miniature di immagini/video dalla memoria.

(7) PIP

Visualizza nell'angolo della schermata in modalità Telecamera una serie di miniature di immagini/video catturati dalla memoria.

(8) SLIDE SHOW

Avvia/interrompe in modo automatico visualizzando l'immagine/video catturato uno alla volta.

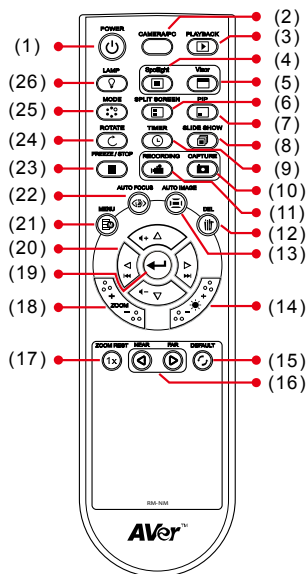

(fig. 1.6)

Nome **Funzione**

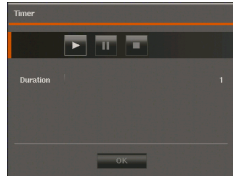
<p>(9) TIMER</p> 	<p>Richiama il sottomenu Timer. Selezionare per Avviare/Mettere in pausa/Fermare il conto alla rovescia del timer e impostare la durata del timer.</p>
<p>(10) CAPTURE</p>	<p>Cattura un'immagine fissa in modalità Telecamera. Nella modalità di cattura continua, premere nuovamente questo pulsante per interrompere.</p>
<p>(11) RECORDING</p>	<p>Avvia/interrompe la registrazione audio e video. La registrazione video può essere salvata solo su una scheda di memoria SD oppure su un drive flash USB.</p>
<p>(12) DEL</p>	<p>Eliminare l'immagine/filmato selezionato in modalità Riproduzione.</p>
<p>(13) AUTO IMAGE</p>	<p>Regola ed imposta automaticamente il bilanciamento del bianco e l'impostazione della risoluzione.</p>
<p>(14) BRIGHTNESS +/-</p>	<p>Regola la luminosità.</p>
<p>(15) DEFAULT</p>	<p>Configura le impostazioni di fabbrica.</p>
<p>(16) NEAR / FAR</p>	<p>Regola la messa a fuoco in modo automatico.</p>
<p>(17) ZOOM RESET</p>	<p>Riporta il livello di zoom al 100%.</p>
<p>(18) ZOOM +/-</p>	<p>- Aumenta/diminuisce l'ingrandimento dell'immagine nelle modalità di riproduzione immagine e telecamera.</p>
<p>(18) ZOOM +/-</p>	<p>- Usare per salire e scendere rapidamente da una pagina all'altra con 16 miniature di immagini.</p> <p>- Effettuare una selezione in modalità Riproduzione e nel menu OSD.</p> <p>- Avvia/mette in pausa la riproduzione del video.</p>



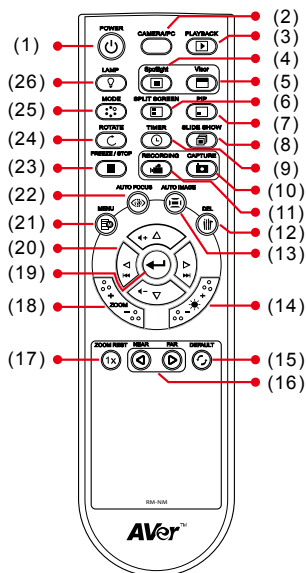

(fig. 1.6)



Nome	Funzione
(20) ▲, ▼, ◀, & ▶	<ul style="list-style-type: none"> - Esegue una panoramica dell'immagine quando si trova a un livello di zoom superiore a 10x in modalità "dal vivo" oppure in modalità riproduzione immagine catturata. - Sposta la selezione in modalità Riproduzione e menu OSD. - Utilizzare ▲ & ▼ per aumentare e diminuire il volume della riproduzione del video. - Utilizzare ◀ & ▶ per riprodurre il video all'indietro e in avanti. - Spostare la cornice Spotlight e il coperchio del visore Visor.
(21) MENU	Apre ed esce dal menu OSD.
(22) AUTO FOCUS	Regola automaticamente la messa a fuoco.
(23) FREEZE / STOP	<ul style="list-style-type: none"> - Fissa le immagini dal vivo. - Interrompe la riproduzione del video.
(24) ROTATE	Ruota l'immagine di 90° in modalità Telecamera e in modalità Riproduzione.
(25) MODE	<p>Selezionare fra 6 tipi di modalità.</p> <p>Nitidezza – regola il contrasto alle estremità facendo apparire il testo in modo più visibile.</p> <p>Grafica – regola il gradiente dell'immagine.</p> <p>Movimento - aumenta il frame rate. Quando si utilizza questa modalità è necessario disporre di un quantitativo sufficiente di luce.</p> <p>Microscopio – regola in modo automatico lo zoom ottico per la visualizzazione a microscopio.</p>
(26) LAMP	Accende/spegne la lampada della lavagna luminosa.

Collegamenti

Prima di eseguire i collegamenti, verificare che nessuna unità sia alimentata. Qualora non si fosse certi di come eseguire i collegamenti basta attenersi alle immagini di seguito indicate. Se si sta anche eseguendo il collegamento di AVerVision F30 consultare il relative manuale.

Impostazione dell'interruttore TV-RGB

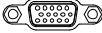
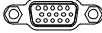
L'interruttore TV-RGB determina la selezione dell'uscita di visualizzazione. Spostarsi su RGB (destra) per emettere il segnale servendosi del collegamento RGB e TV (sinistra) per emettere il segnale servendosi di un collegamento RCA. (see fig. 1.2 # 3)

Interruttore	Porta AVerVision		Porta display di visualizzazione
RGB	 Output RGB	a	 INPUT RGB
TV	 RS232/CVBS (utilizzare un cavo RS-232/CVBS)		 INGRESSO VIDEO

Collegamento a un Monitor o a un proiettore LCD/DLP

Localizzare la porta di ingresso RGB (VGA) del dispositivo di visualizzazione grafica e collegarlo alla porta RGB OUT di AVERVISION F30.



Assicurarsi che l'interruttore TV/RGB sia impostato su RGB.

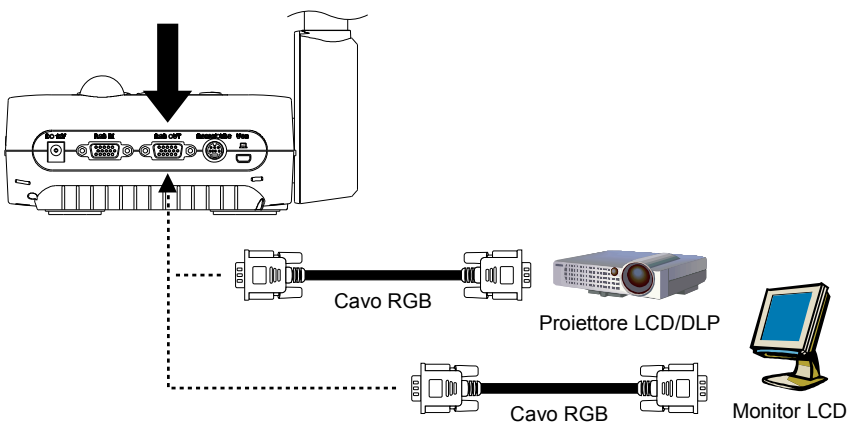

Collegamento a una TV

Localizzare la porta d'ingresso VIDEO o SCART RGB (se presente) della TV o della strumentazione video (ad esempio VCR) per registrare la propria presentazione; quindi collegarla alla presa RCA del cavo RS-232/CVBS.

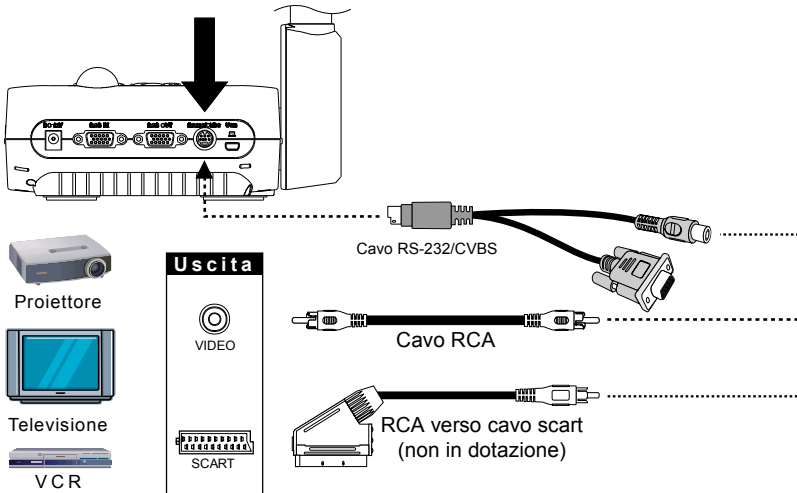

Collegamento del trasformatore

Collegare l'alimentatore di corrente a una presa standard 100V~240V AC. L'unità passa in modo automatico in modalità standby non appena le viene fornita alimentazione. Premere

 per accendere.

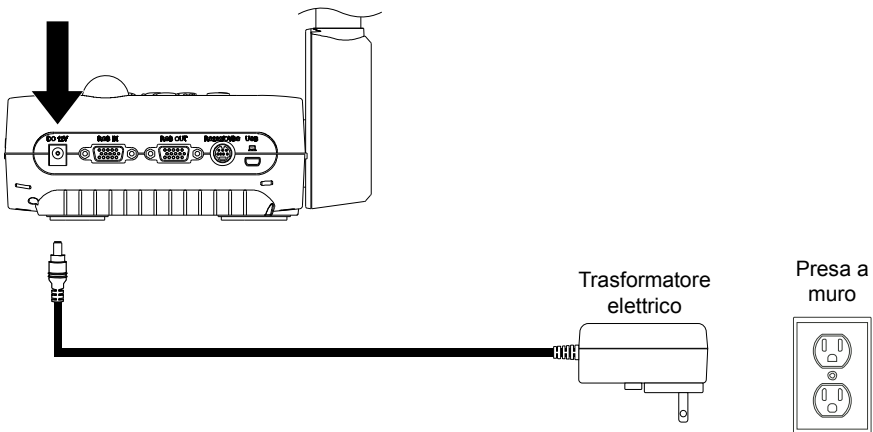

Collegamento a un Computer

Localizzare la porta di uscita RGB (VGA) del computer o del laptop e collegarla alla porta d'ingresso RGB INPUT di AVerVision F30. Il segnale video della porta di ingresso RGB INPUT viene trasmesso in streaming alla porta RGB OUT.



- Per visualizzare l'immagine del computer premere il tasto Camera/PC sul pannello di controllo o sul telecomando per mettere AVerVision F30 in modalità computer.
- Per fare in modo che il computer portatile trasmetta un'immagine, utilizzare il comando da tastiera (FN+F5) per passare da una modalità di visualizzazione all'altra. Per altri comandi si prega di consultare il manuale del proprio computer portatile.

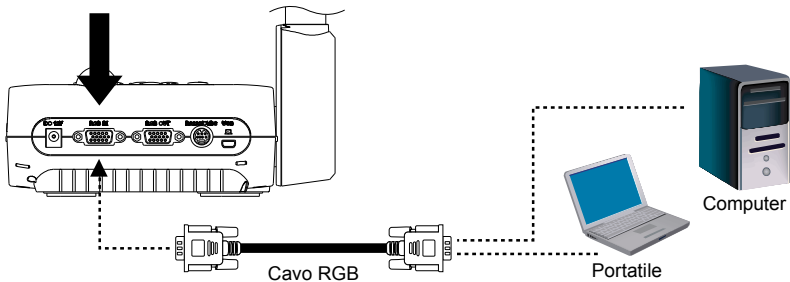

Collegamento a un Computer tramite USB

1. Impostare l'interruttore USB sul pannello sinistro su **PC** e il LED **PC** sul pannello di controllo si accende. In questo modo sarà possibile servirsi di AVerVision F30 come telecamera USB oppure per trasferire le immagini/i video catturati dalla memoria al computer. Consultare inoltre la sezione "Trasferimento file da AVerVision F30 a PC".

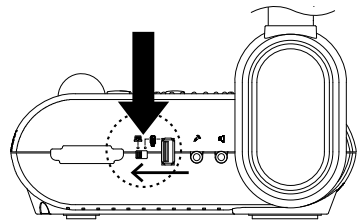

2. Localizzare la porta USB del computer o del laptop e collegarla alla porta PC di AVerVision F30.

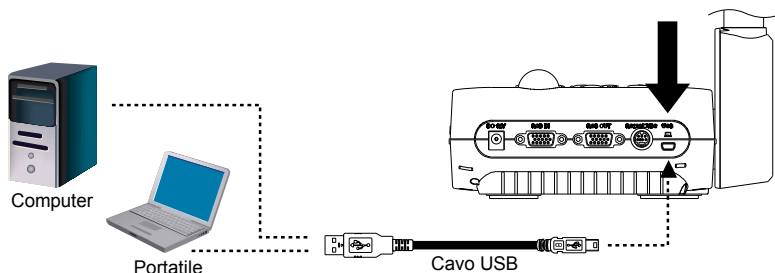

Collegamento a un microfono esterno

Collegare un microfono mono con presa da 3,5 mm alla porta . Nel momento in cui viene collegato un microfono esterno, quello integrato sul pannello di controllo verrà disattivato. L'audio registrato sarà in modalità mono.

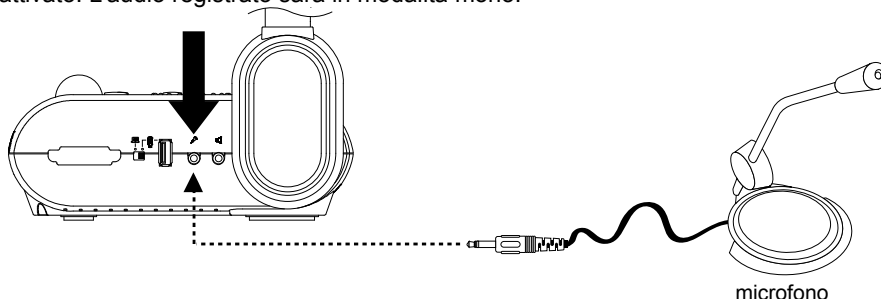

Collegare una cassa amplificata

Collegare una cassa amplificata con presa da 3,5 mm alla porta . È supportato solo l'audio dalla riproduzione video.



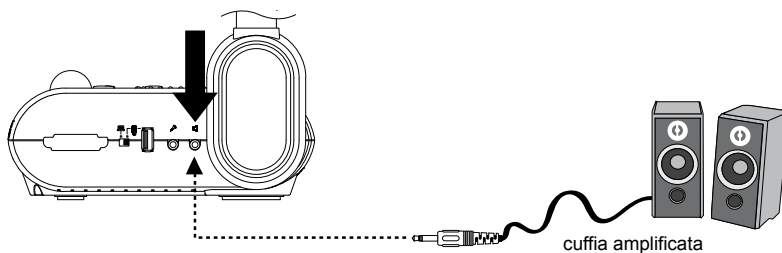

Consigliamo di collegare un altoparlante alimentato alla porta di uscita Audio. Fare attenzione mentre si utilizzano le cuffie. Abbassare il volume sul telecomando per evitare danni all'udito derivanti da livelli audio troppo elevati.



Collegamento a un microscopio

Collegando AVerVision F30 ad un microscopio si possono esaminare oggetti microscopici su un grande schermo senza affaticare gli occhi.

1. Impostare la modalità di visualizzazione immagine su Microscopio. Premere **MENU** > selezionare la linguetta **IMAGE** > selezionare **MODE** > selezionare  **(microscopio)** e premere .

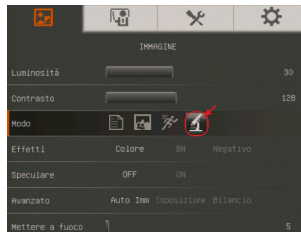

- Puntare la telecamera sul punto più lontano, quindi premere **AUTO FOCUS**.

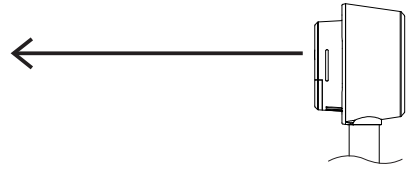

- Regolare la messa a fuoco del microscopio.

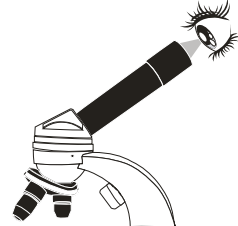

- Selezionare l'accoppiatore in gomma delle dimensioni adeguate per l'oculare del microscopio e inserirlo nell'adattatore microscopio.

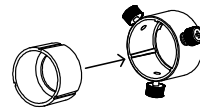

- Togliere l'oculare del microscopio dal microscopio e collegarlo all'adattatore del microscopio con l'accoppiatore in gomma inserito. Serrare i 3 bulloni fino a che l'adattatore non fissa l'oculare.

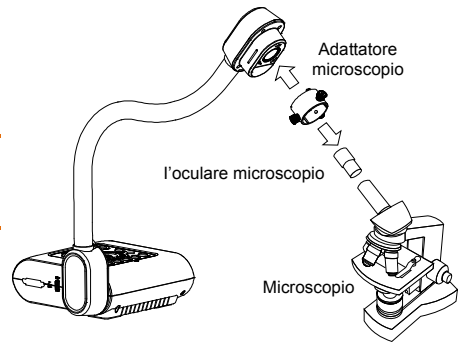

Sugeriamo di utilizzare un oculare da 15,5 mm o superiore riposante per gli occhi.

- Collegare l'adattatore del microscopio alla testa della telecamera AVerVision. Quindi, collegarla al microscopio AVerVision.

Verificare che la freccia sulla testa della telecamera e sull'adattatore del microscopio siano sullo stesso lato per eseguire il collegamento, quindi ruotare in senso orario per fare in modo che le frecce si incontrino e si blocchino in posizione.

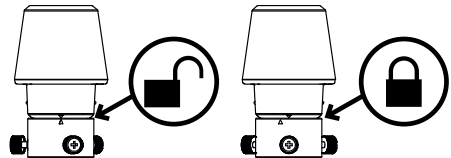

Configurazione di AVerVision F30

Questa sezione fornisce suggerimenti utili su come regolare il proiettore AVerVision F30 per soddisfare le proprie esigenze.

Conservazione e gestione

Il design a collo d'oca consente di piegare liberamente il braccio e di conservare la testa della telecamera nel supporto telecamera. Dopo aver fissato correttamente la testa della telecamera al supporto, sarà possibile usare il braccio per trasportare AVerVision F30.

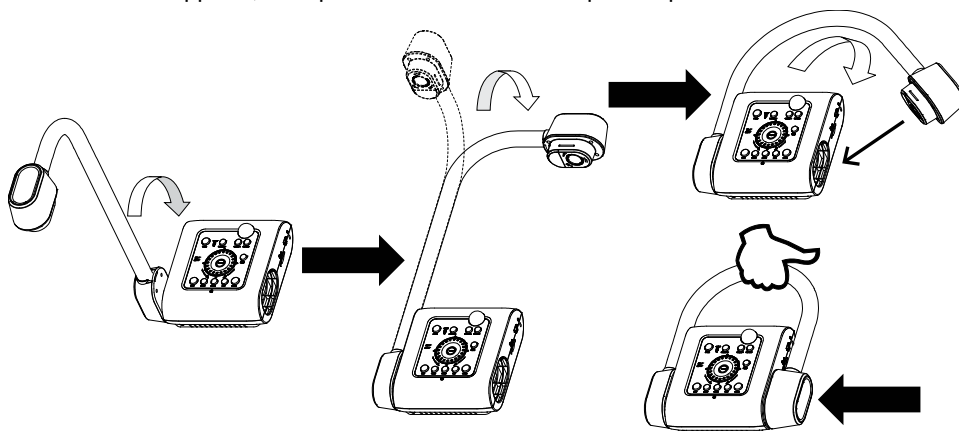

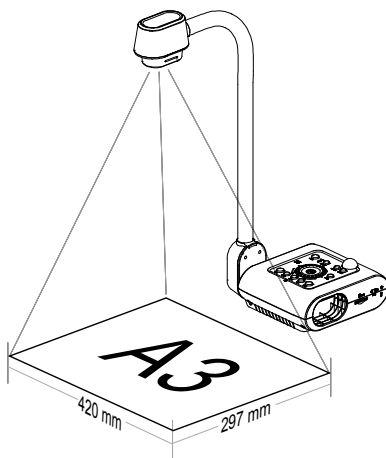

Area di proiezione

L'area di scatto è in grado di visualizzare un'area di 420x297mm che consente di visualizzare un foglio di dimensioni A3.

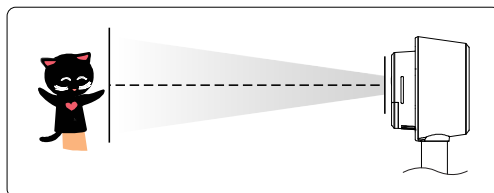

Se la testa della telecamera si trova in posizione verticale, premere il tasto ROTATE sul telecomando due volte per ruotare l'immagine di 180°.



Per riflettere l'immagine, premere MENU > selezionare Mirror (Specchio), premere , quindi selezionare On.

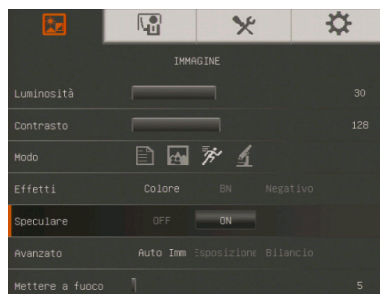

Luce proiettore

Premere il tasto LAMP sul pannello di controllo o sul telecomando per accendere e spegnere la luce.

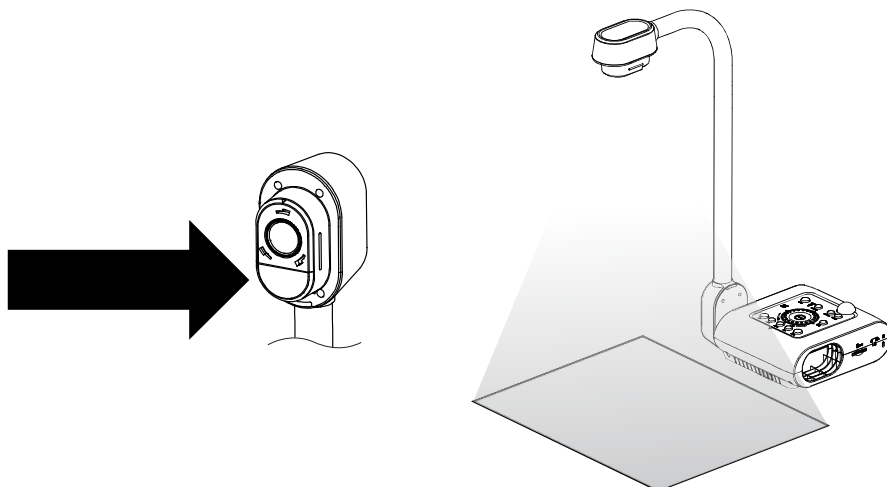

Sensore a raggi infrarossi

Puntare il telecomando direttamente al sensore a raggi infrarossi per far funzionare l'unità.

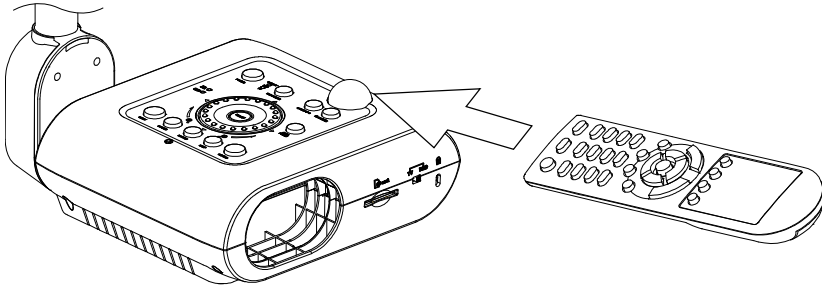

Foglio antiriflesso

Il foglio antiriflesso è un rivestimento speciale che aiuta ad eliminare qualsiasi riflesso che si può riscontrare durante la visualizzazione di oggetti molto lucidi o superfici patinate come riviste e fotografie. Per l'uso, collocare il foglio antiriflesso sopra documenti lucidi per ridurre il riflesso della luce.

Supporto di memoria esterno

AverVision F30 supporta sia le schede di memoria SD che i drive flash USB per offrire più spazio per catturare immagini ed eseguire registrazioni audio-video. AverVision F30 è in grado di rilevare se c'è un supporto di memoria esterna e di passare automaticamente all'ultimo supporto rilevato. Se non è collegato nessun dispositivo di memoria esterna, tutte le immagini fisse catturate saranno salvate nella memoria integrata.

Inserimento di una scheda SD



Inserire una scheda con i contatti rivolti verso il basso fino a che non giunge alla fine dell'alloggiamento. Per estrarre la scheda, premere per espellerla, quindi tirarla verso l'esterno. La capacità della scheda USB supportata varia da 1GB a 32GB (FAT32). Consigliamo di usare una scheda SDHC di classe 6 o superiore per ottenere registrazioni di alta qualità.

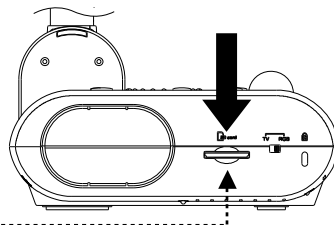

scheda SD



Inserimento di un Drive Flash USB

1. Impostare l'interruttore USB sul pannello sinistro su . AVerVision F30 rileverà la chiavetta USB e si accenderà sul pannello di controllo il LED .

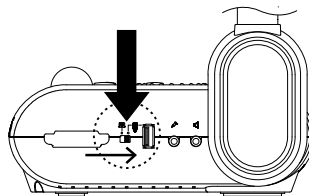

2. Collegare la chiavetta USB all'alloggiamento USB. AVerVision F30 è in grado di supportare drive USB flash da 2GB a 64GB (FAT32). **Consigliamo di formattare la chiavetta USB servendosi di AVerVision F30 per ottenere migliori risultati in fase di registrazione video.**



Drive Flash USB

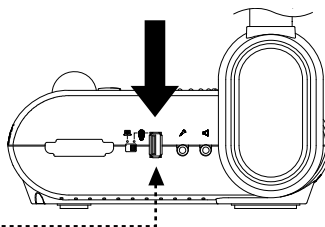

MENU OSD

Nel menu OSD ci sono 5 linguette: IMMAGINE, PRESENTAZIONE, CONFIGURAZIONE e SISTEMA. In modalità Riproduzione è possibile accedere al menu OSD RIPRODUZIONE per attivare la funzione Presentazione e modificare l'intervallo della presentazione e le impostazioni di transizione, se necessario



Per l'uscita TV, nel menu SETTING la voce RESOLUTION verrà disattivata.

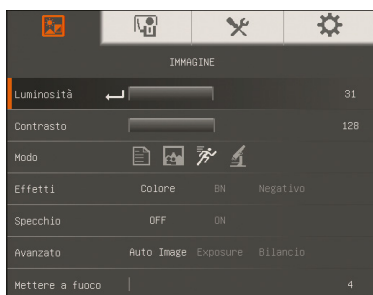

IMMAGINE

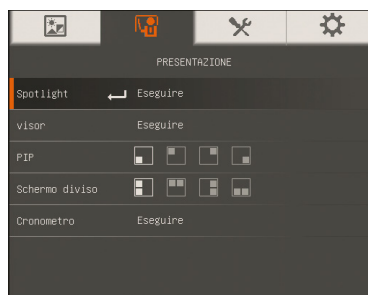

PRESENTAZIONE

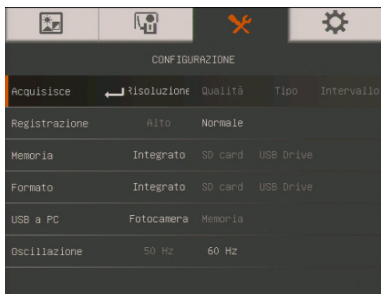

CONFIGURAZIONE

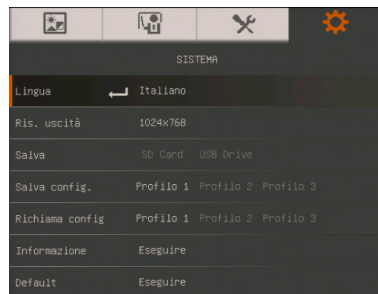

SISTEMA

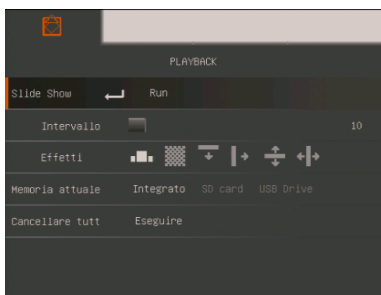

RIPRODUZIONE

Spostarsi all'interno del menu e del sottomenu

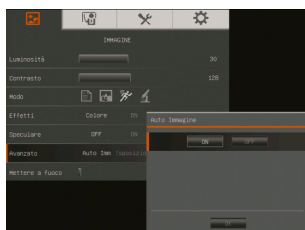
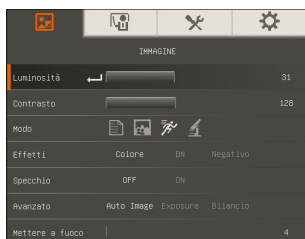

1. Premere il pulsante MENU sul telecomando o sul pannello di controllo.
2. Premere ► e ◀ per spostarsi fra le diverse linguette
3. Premere ▼ e ▲ per scegliere una selezione dall'elenco menu.
4. Premere ↻ per eseguire una selezione.
5. Utilizzare ► e ◀ per regolare le impostazioni oppure eseguire una selezione.
6. Premere ↻ per accedere al sottomenu.
7. Premere MENU per chiudere il menu OSD.

IMMAGINE

Schermata menu

Funzione

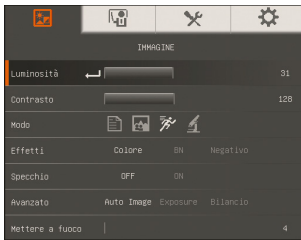

Luminosità

Regolare il livello di luminosità manualmente fra 0 e 63.

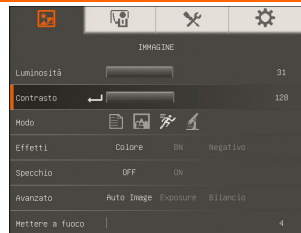

Contrasto

Regolare il livello di contrasto manualmente fra 0 e 255 in ambienti particolarmente luminosi o bui.

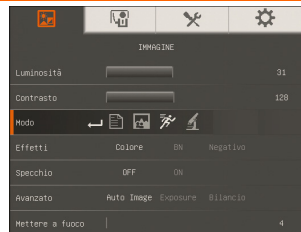



Modo

Selezionare fra le diverse impostazioni di visualizzazione dell'immagine.

 **Nitidezza** - regola il contrasto alle estremità rendendo il testo più visibile.

 **Grafica** – regola il gradiente dell'immagine.

 **Movimento** - aumenta il frame rate. Quando si utilizza questa modalità è necessario disporre di un quantitativo sufficiente di luce.

 **Microscopio** – regola in modo automatico lo zoom ottico per la visualizzazione a microscopio.

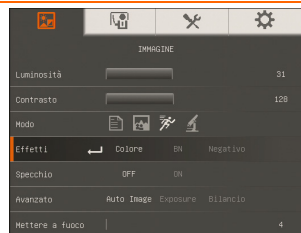

Effetti

Converte l'immagine in positivo (true color), monocromo (bianco e nero) o negativo.

Schermata menu

Funzione

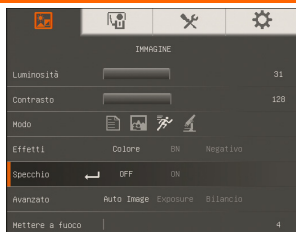
**Specchio**

Selezionare per capovolgere l'immagine in modalità Telecamera.

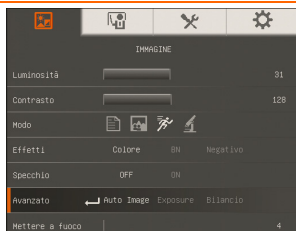
**Avanzato**

Selezionare per configurare le impostazioni Auto Image, Esposizione e Bilanciamento dei bianchi.

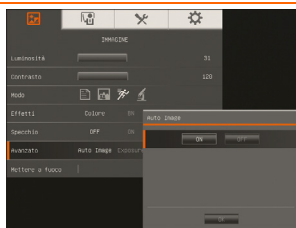
**Auto Image (Immagine automatica)**

Selezionare ON od OFF per regolare in modo automatico il bilanciamento dei bianchi e le impostazioni di esposizione; corregge inoltre il colore e la compensazione di esposizione.

In questo modo, inoltre, la lampada si accenderà in modo automatico quando non c'è abbastanza luce per consentire alla telecamera di regolare la messa a fuoco.

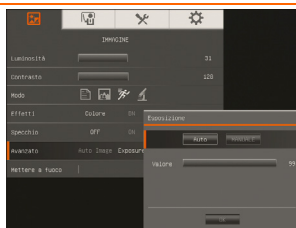
**Exposure (Esposizione)**

Seleziona le impostazioni di esposizione.

Auto – Regola in modo automatico l'esposizione dalla telecamera e il quantitative di luce richiesta.

Manuale - regola in modo automatico il livello di esposizione. L'esposizione può essere regolata fino a un massimo di 100.

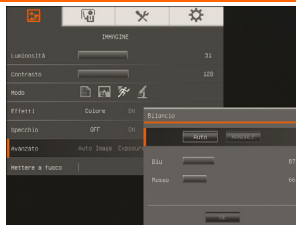
**Bilancio**

Configura le impostazioni di bilanciamento dei bianchi per diverse condizioni di luminosità o temperatura del colore.

Auto – regola in modo automatico il bilanciamento dei bianchi.

Manuale – regola in modo automatico il livello di colore rosso e blu. È possibile regolare il livello di colore fino a un valore Massimo di 255.

Schermata menu

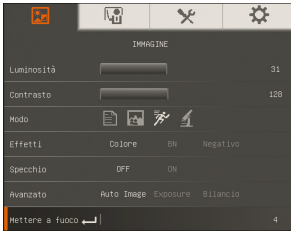

Funzione

Mettere a fuoco

Regola manualmente la messa a fuoco.

Presentazione

Schermata menu

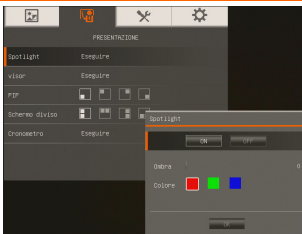

Funzione

Spotlight

Spotlight appone una cornice sulla schermata della presentazione. È possibile spostare Spotlight all'interno della schermata di presentazione servendosi dei pulsanti ▲, ▼, ◀, & ▶. Selezionare Execute per richiamare il sottomenu Spotlight.

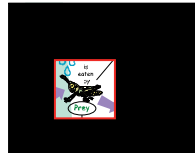

Nel sottomenu Spotlight sono disponibili le seguenti opzioni.

ON/OFF – selezionare per avviare/annullare Spotlight.

Premere ◀ per passare alla selezione successiva.

Shade – imposta il livello di opacità dell'area fuori dal box. L'area ombreggiata diventerà completamente nera quando

è impostata sul livello 100. Premere ◀ per passare alla selezione successiva.

Color – selezionare il colore della cornice Spotlight.

Premere ◀ per passare alla selezione successiva.

OK – premere ◀ per applicare l'impostazione.

Selezionando ON, la cornice comparirà e lampeggerà; usare i tasti ▲, ▼, ◀, & ▶ per regolare le dimensioni della

cornice e premere ◀ per impostare le dimensioni desiderate. Premendo OFF si chiuderà il sottomenu.

Schermata menu

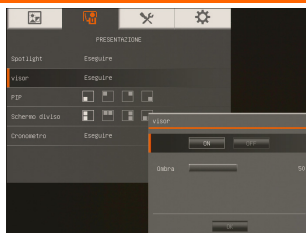

Funzione

Visor

Visor ricopre la schermata di presentazione. La parte superiore della schermata di presentazione è leggermente esposta. Servirsi dei pulsanti ▲, ▼, ◀, & ▶ per mostrare una porzione maggiore dell'area coperta. Selezionare Execute per richiamare il sottomenu Visor. Nel sottomenu Visor sono disponibili le seguenti opzioni.

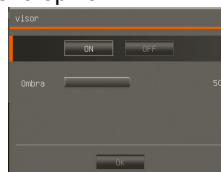
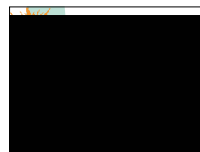

ON/OFF – selezionare per avviare/annullare Visor..

Premere ◀ per passare alla selezione successiva.

Shade – imposta il livello di opacità dell'area coperta.

L'area ombreggiata diventerà completamente nera quando è impostata sul livello 100. Premere ◀ per passare alla selezione successiva.

OK – premere ◀ per applicare l'impostazione.

Selezionando ON, la parte superiore della schermata di presentazione è leggermente esposta. Servirsi dei pulsanti ▲, ▼, ◀, & ▶ per mostrare una porzione maggiore dell'area coperta. Con OFF si chiuderà il sottomenu.

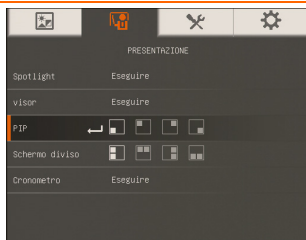
**PIP**

Selezionare la posizione della schermata di riproduzione delle miniature e visualizzarla nell'angolo dello schermo per richiamare l'immagine catturata dalla memoria in modalità Telecamera. Selezionare OFF per annullare PIP.

- Inferiore sinistro
- Superiore sinistro
- Superiore destro
- Inferiore destro

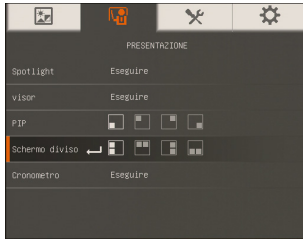
Schermata menu**Funzione****Schermo diviso**

Divide lo schermo in due parti. Metà schermo visualizza le immagini come 8 miniature e l'altra metà visualizza l'immagine dalla telecamera AverVision F30.

Seleziona la posizione del display delle immagini di riproduzione delle 8 miniature. Selezionare OFF per cancellare Split Screen (Schermo diviso).

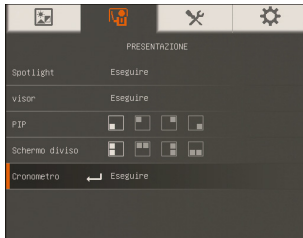
**Cronometro**

Avvia/Mette in pausa/Interrompe il timer e imposta la durata del timer. Il timer si avvierà in modo automatico quando il conto alla rovescia arriva a zero per visualizzare il tempo restante. Anche quando ci si sposta fra le diverse modalità, Riproduzione, PC o Telecamera, il Timer continuerà a funzionare..

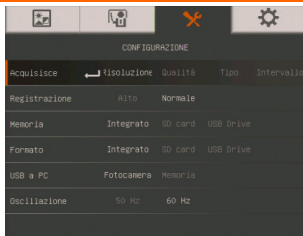
Impostazione**Schermata menu****Funzione****Acquisisce**

Selezionare per impostare le impostazioni di risoluzione di cattura, qualità, tipo e intervallo.

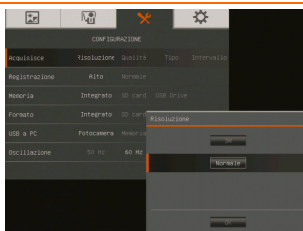
**Resolution (Risoluzione)**

Seleziona le dimensioni di cattura. Nell'impostazione 3M le dimensioni della risoluzione di cattura è 2592 X 1944.

Schermata menu

Funzione

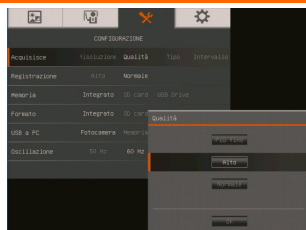
**Qualità**

Selezionare le impostazioni di compressione di cattura.

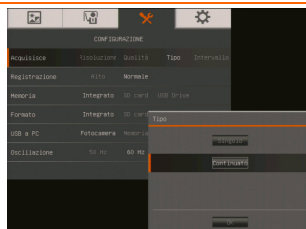
**Tipo**

Selezionare il tipo di cattura.

Singolo – cattura solo un'immagine.

Continuato – cattura immagini successive.

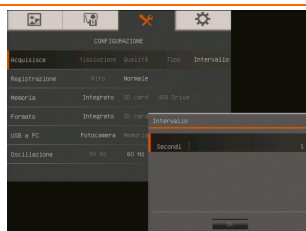
**Intervallo**

Imposta l'intervallo di tempo per la cattura continua. La lunghezza può essere impostata fino a 600 secondi (10 minuti).

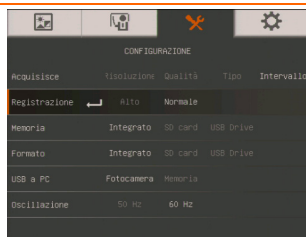
**Registrazione**

Selezionare le impostazioni di compressione di registrazione.

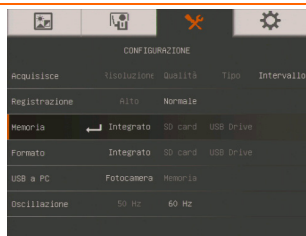
**Memoria**

Modificare la posizione di salvataggio. La registrazione audio video può essere salvata solo su una scheda di memoria SD oppure su un drive flash USB.

Schermata menu

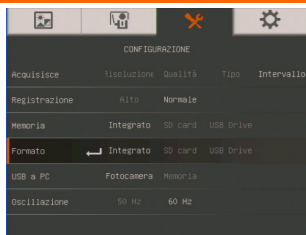

Funzione

Formato

Formattare per eliminare tutti i dati dalla memoria selezionata.

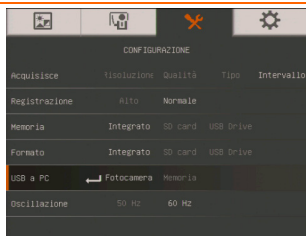
**USB a PC**

Selezionare lo stato di AVerVision F30 quando è collegato al computer tramite USB. Verificare che l'interruttore USB sul pannello sinistro sia impostato su **PC**.

Fotocamera - può essere usata come una webcam da computer oppure con il nostro software in dotazione per registrare video e catturare immagini fisse.

Memoria - trasferisce le immagini/video catturati dalla memoria al disco rigido del computer.

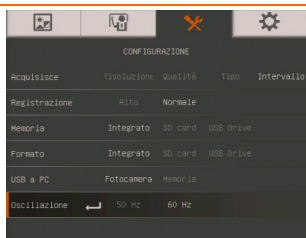
**Oscillazione**

Selezionare fra 50Hz or 60Hz. Alcuni dispositivi display non sono in grado di supportare frequenze di aggiornamento elevate. L'immagine ondulerà un paio di volte mentre l'uscita viene impostata su un'altra frequenza di aggiornamento.

Sistema

Schermata menu

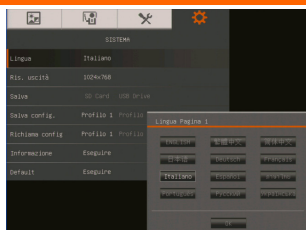

Funzione

Lingua

Modifica e seleziona una lingua diversa.

Schermata menu

Funzione

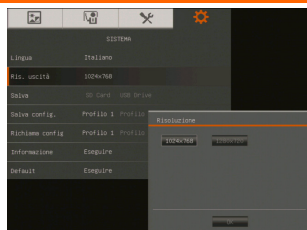
**Ris. Uscità**

Impostare la risoluzione con cui visualizzare l'immagine a video. Questa selezione verrà disattivata in modalità uscita TV.

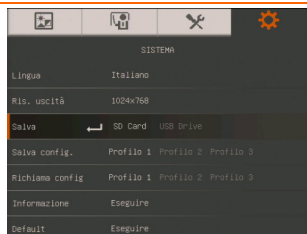
**Salva**

Copia l'immagine dalla memoria integrata alla scheda SD o al drive flash USB.

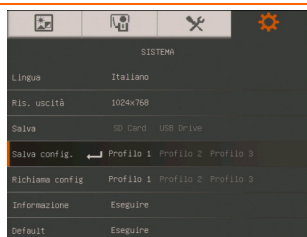
**Salva config**

Salva le impostazioni attuali nel numero di profilo selezionato. Possono essere salvate solo le impostazioni di effetto, modalità, luminosità e contrasto.

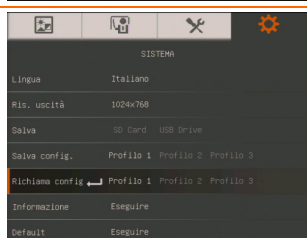
**Richiama config**

Riporta le impostazioni a quelle associate al numero di profilo selezionato.

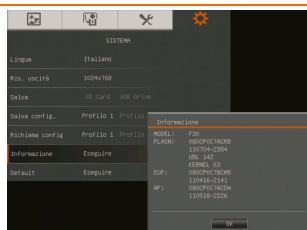
**Informazione**

Visualizza le informazioni sul prodotto.

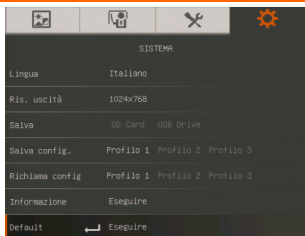
Schermata menu**Funzione****Default (Predefinito)**

Riporta tutte le impostazioni alla configurazione originale di fabbrica.

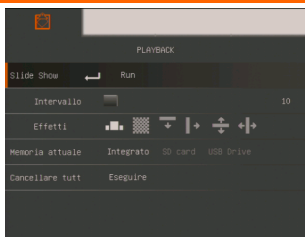
Riproduzione**Schermata menu****Funzione****Presentazione**

Visualizza tutte le immagini fisse catturate in una presentazione automatica. I file video verranno saltati.

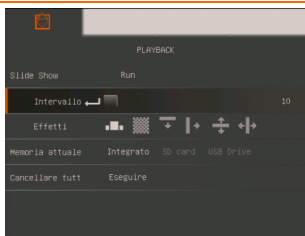
**Intervallo**

Imposta l'intervallo prima di visualizzare l'immagine successiva. La lunghezza può essere impostata fino a un massimo di 100 secondi.

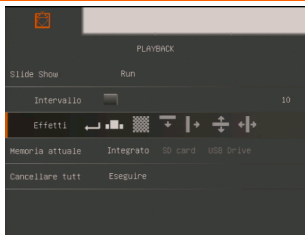
**Effetti**

Selezionare l'effetto di transizione per la presentazione.



Diapositiva immagine



Sposta a destra



Scacchiera giù



Separa in verticale uscita



Sposta in giù



Separa in verticale entrata

Schermata menu

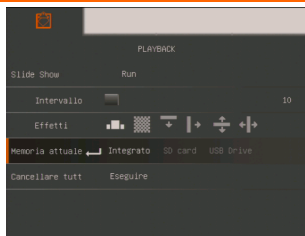

Funzione

Memoria attuale

Seleziona a sorgente delle immagini.

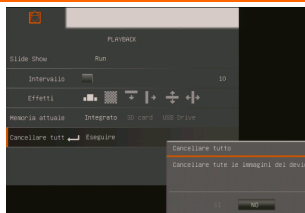
**Delete all (Cancellare tutto)**

Elimina in modo definitivo tutti i dati contenuti nella sorgente di memoria selezionata. Apparirà un messaggio di avvertimento. Selezionare SI per continuare e NO per interrompere la formattazione del dispositivo di stoccaggio.

Trasferimento delle immagini/video catturati su un computer

Questa opzione consente di trasferire le immagini catturate dalla memoria integrata o dalla scheda di memoria SD al computer.



Le istruzioni che seguono **DEVONO** essere lette e seguite **PRIMA** di collegare il cavo USB.

1. Verificare di aver impostato l'interruttore USB su **PC** per fare in modo che il computer rilevi AVerVision F30.
2. **SARÀ NECESSARIO** impostare l'USB su PC come **ARCHIVIAZIONE** prima di collegare il cavo USB.
3. Quando compare **“Avvio archiviazione di massa (è necessario verificare)...”** nell'angolo inferiore destro della schermata di presentazione sarà possibile collegare il cavo USB.
4. Dopo aver collegato il cavo USB, il sistema rileva in modo automatico il nuovo disco rimovibile. Sarà possibile trasferire le immagini catturate dalla **memoria integrata F30** al disco rigido del computer.

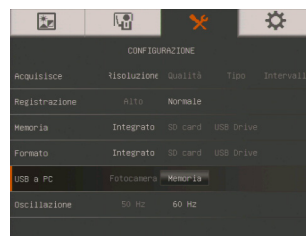

Specifiche tecniche

Immagine

Sensore	1/2" CMOS
Conteggio pixel	3 megapixels
Velocità fotogrammi	30 fps (al massimo)
Bilanciamento del bianco	Automatico / Manuale
Esposizione	Automatico / Manuale
Modalità immagine	Nitidezza / Immagini / Movimento
Effetti	Colore / Bianco e nero / Negativo / Specchio / Capovolto / Fermo
Output RGB analogico	1280x720, 1024x768
Acquisizione immagini	240 fotogrammi (XGA) ; 80 fotogrammi (3M Pixel)

Ottica

Messa a fuoco	Automatico / Manuale
Area d'acquisizione	420mm x 297mm
Zoom	16X (AVERZOOM™ 2X + Zoom digitale 8X)

Alimentazione

Origine d'alimentazione	DC 12V, 100-240V, 50-60Hz
Consumo	16.8 Watt (lampada spenta); 18 Watt (lampada accesa)

Illuminazione

Tipo di lampada	Spia LED
-----------------	----------

Input/Output

Input RGB	D-Sub a 15 pin (VGA)
Output RGB	D-Sub a 15 pin (VGA)
CVBS/RS-232	Connettore Mini-DIN (utilizzare il cavo adattatore S-Video/RS-232)
Video composito	Connettore RCA
USB	USB2.0
Input CC 12V	Connettore d'alimentazione
Microfono	Presca fono
Altoparlanti	Presca fono

Dimensioni

Aperto	380mm x 200mm x 525mm (+/-2mm compreso piedino in gomma)
--------	--



Piegato	305mm x 230mm x 77mm (+/-2mm compreso piedino in gomma)
Peso	2.5 kg (about 5.513lbs)

Dispositivo di stoccaggio esterno

Secure Digital (SDHC)	1GB ~ 32GB (FAT32)
Drive Flash USB	2GB ~ 64GB (FAT32)

Utilizzo dell'interfaccia RS-232

È possibile controllare AVerVision F30 con un computer o un qualsiasi pannello di controllo centralizzato servendosi di un collegamento RS-232. Il codice comando per RS-232 viene fornito in dotazione per fare in modo che l'integratore di sistema sia in grado di incorporarsi con il programma di sistema.

Collegamento al computer RS-232

Localizzare la porta RS-232 del computer e collegarla al jack RS-232 del cavo RS-232/CVBS.

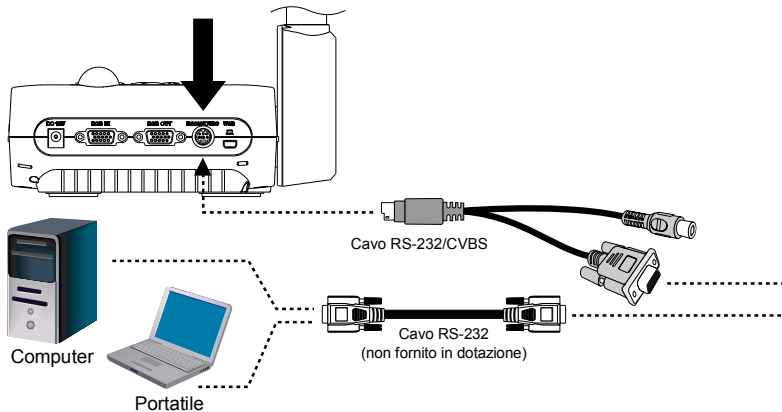

Specifiche tecniche cavi RS-232

Assicurarsi che il cavo RS-232 corrisponda alle specifiche.

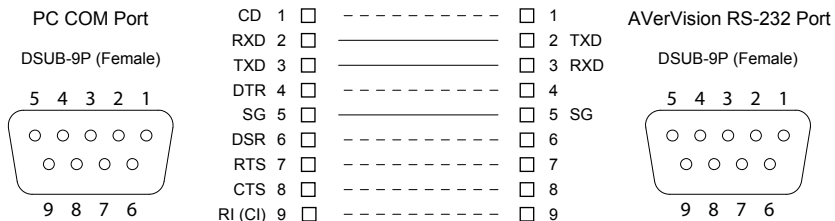

Specifiche di trasmissione RS-232

- Bit di inizio : 1 bit
- Bit di dati : 8 bit
- Bit di stop : 1 bit
- Bit di parità : Nessuno
- Parametro X : Nessuno
- Velocità Baud (velocità di comunicazione) : 9600bps

Formato comunicazione RS-232

Codice Send Device (1 byte)	: 0x52
Codice Type (1 byte)	: 0x0B
Codice DataLength (1 byte)	: 0x03
Codice Data (1 byte)	: fare riferimento alla tabella dei comandi
Codice Data (2 byte)	: fare riferimento alla tabella dei comandi
Codice Data (3 byte)	: fare riferimento alla tabella dei comandi
Codice Receive Device (1 byte)	: 0x53
Codice CheckSum (1 byte)	: fare riferimento alla tabella dei comandi
Formato	: Start + Type + DataLength + Data + CheckSum
Esempio	: 0x52 + 0x0B + 0x03+ 0x3 + 0x01 + 0x00 + 0x00 + 0x53 + 0x5A (comando potenza)

Tabella comandi RS-232

Formato di invio : 0x52 + 0x0B + 0x03 + Data[0] + Data[1] + Data[2] + 0x53 + CheckSum

Formato di ricezione : 0x53 + 0x00 + 0x02+ *2 + *3 + 0x52 + CheckSum

*1 : CheckSum = 0x0B xor 0x03 xor Data[0] xor Data[1] xor Data[2] xor 0x53

*2 : Receive data ok : 0x0B, ID error: 0x01, CheckSum error: 0x02, Not Command : 0x03, Function fail = 0x04

*3 : Data[0], Return 0x00 if error

FUNZIONE	Data[0]	Data[1]	Data[2]	CheckSum
POWER OFF	0x01	0x00	0x00	0x5a
POWER ON	0x01	0x01	0x00	0x5b
CAMERA MODE	0x02	0x00	0x00	0x59
PLAYBACK MODE	0x03	0x00	0x00	0x58
PC-1 PASS THROUGH	0x04	0x00	0x00	0x5f
IMAGE CAPTURE TYPE: SINGLE	0x05	0x00	0x00	0x5e
IMAGE CAPTURE TYPE: CONTINUOUS	0x05	0x01	0x00	0x5f
IMAGE CAPTURE CONTINUOUS INTERVAL INCREASE	0x06	0x00	0x00	0x5d

FUNZIONE	Data[0]	Data[1]	Data[2]	CheckSum
IMAGE CAPTURE CONTINUOUS INTERVAL DECREASE	0x06	0x01	0x00	0x5c
NORMAL IMAGE CAPTURE	0x07	0x00	0x00	0x5c
3M IMAGE CAPTURE	0x07	0x01	0x00	0x5d
TIMER START	0x08	0x00	0x00	0x53
TIMER PAUSE	0x08	0x01	0x00	0x52
TIMER STOP	0x08	0x02	0x00	0x51
TIMER SET TIME	0x08	0x03	Value [? ~ ?]	*1
PREVIEW MODE: SHARP	0x0A	0x00	0x00	0x51
PREVIEW MODE: GRAPHICS	0x0A	0x01	0x00	0x50
PREVIEW MODE: MOTION	0x0A	0x02	0x00	0x53
PREVIEW MODE: MICROSCOPE	0x0A	0x03	0x00	0x52
PREVIEW MODE CAPTURE	0x0B	0x00	0x00	0x50
PLAYBACK DELETE	0x0C	0x00	0x00	0x57
PLAYBACK FULL SCREEN	0x0D	0x00	0x00	0x56
MIRROR OFF	0x0E	0x00	0x00	0x55
MIRROR ON	0x0E	0x01	0x00	0x54
ROTATE 0	0x0F	0x00	0x00	0x54
ROTATE 90	0x0F	0x01	0x00	0x55
ROTATE 180	0x0F	0x02	0x00	0x56
ROTATE 270	0x0F	0x03	0x00	0x57
EFFECT: COLOR	0x10	0x00	0x00	0x4b
EFFECT: B/W	0x10	0x01	0x00	0x4a
EFFECT: NEGATIVE	0x10	0x02	0x00	0x49
CONTRAST INCREASE	0x11	0x00	0x00	0x4a
CONTRAST DECREASE	0x11	0x01	0x00	0x4b
CONTRAST VALUE	0x11	0x02	Value [? ~ ?]	*1
BRIGHTNESS INCREASE	0x12	0x00	0x00	0x49
BRIGHTNESS DECREASE	0x12	0x01	0x00	0x48
BRIGHTNESS VALUE	0x12	0x02	Value [? ~ ?]	*1

FUNZIONE	Data[0]	Data[1]	Data[2]	CheckSum
EXPOSURE: AUTO	0x13	0x00	0x00	0x48
EXPOSURE: MANUAL	0x13	0x01	0x00	0x49
EXPOSURE MANUAL INCREASE	0x14	0x00	0x00	0x4f
EXPOSURE MANUAL DECREASE	0x14	0x01	0x00	0x4e
WHITE BALANCE: AUTO	0x15	0x00	0x00	0x4e
WHITE BALANCE: MANUAL	0x15	0x01	0x00	0x4f
WHITE BALANCE BLUE INCREASE	0x16	0x00	0x00	0x4d
WHITE BALANCE BLUE DECREASE	0x16	0x01	0x00	0x4c
WHITE BALANCE RED INCREASE	0x17	0x00	0x00	0x4c
WHITE BALANCE RED DECREASE	0x17	0x01	0x00	0x4d
FLICKER: 50Hz	0x18	0x00	0x00	0x43
FLICKER: 60Hz	0x18	0x01	0x00	0x42
SPOTLIGHT: OFF	0x19	0x00	0x00	0x42
SPOTLIGHT: ON	0x19	0x01	0x00	0x43
SPOTLIGHT SHADE: 0% dark	0x1A	0x00	0x00	0x41
SPOTLIGHT SHADE: 50% dark	0x1A	0x01	0x00	0x40
SPOTLIGHT SHADE: 100% dark	0x1A	0x02	0x00	0x43
SPOTLIGHT COLOR: RED	0x1B	0x00	0x00	0x40
SPOTLIGHT COLOR: GREEN	0x1B	0x01	0x00	0x41
SPOTLIGHT COLOR: BLUE	0x1B	0x02	0x00	0x42
SPOTLIGHT RESIZE	0x1C	0x00	0x00	0x47
VISOR: OFF	0x1D	0x00	0x00	0x46
VISOR: ON	0x1D	0x01	0x00	0x47
VISOR SHADE: 50% dark	0x1E	0x00	0x00	0x45
VISOR SHADE: 100% dark	0x1E	0x01	0x00	0x44
PIP: OFF	0x1F	0x00	0x00	0x44
PIP: ON	0x1F	0x01	0x00	0x45
PIP POSITION: BOTTOM LEFT	0x20	0x00	0x00	0x7b
PIP POSITION: TOP LEFT	0x20	0x01	0x00	0x7a
PIP POSITION: TOP RIGHT	0x20	0x02	0x00	0x79

FUNZIONE	Data[0]	Data[1]	Data[2]	CheckSum
PIP POSITION: BOTTOM RIGHT	0x20	0x03	0x00	0x78
SPLITSCREEN: OFF	0x21	0x00	0x00	0x7a
SPLITSCREEN: ON	0x21	0x01	0x00	0x7b
SPLITSCREEN DIR: UPPER SCREEN	0x22	0x00	0x00	0x79
SPLITSCREEN DIR: LOWER SCREEN	0x22	0x01	0x00	0x78
SPLITSCREEN DIR: LEFT SCREEN	0x22	0x02	0x00	0x7b
SPLITSCREEN DIR: RIGHT SCREEN	0x22	0x03	0x00	0x7a
RECORD: OFF	0x23	0x00	0x00	0x78
RECORD: ON	0x23	0x01	0x00	0x79
MOVIE FAST REWIND	0x25	0x00	0x00	0x7e
MOVIE FAST FORWARD	0x25	0x01	0x00	0x7f
MOVIE VOL INC	0x26	0x00	0x00	0x7d
MOVIE VOL DEC	0x26	0x01	0x00	0x7c
RECORD QUALITY: NORMAL	0x27	0x00	0x00	0x7c
RECORD QUALITY: HIGH	0x27	0x01	0x00	0x7d
STORAGE: EMBEDDED	0x28	0x00	0x00	0x73
STORAGE: SD CARD	0x28	0x01	0x00	0x72
STORAGE: THUMB DRIVE	0x28	0x02	0x00	0x71
FORMAT: EMBEDDED	0x29	0x00	0x00	0x72
FORMAT: SD CARD	0x29	0x01	0x00	0x73
FORMAT: THUMB DRIVE	0x29	0x02	0x00	0x70
OUTPUT RESOLUTION: 1024x768	0x2F	0x01	0x00	0x75
OUTPUT RESOLUTION: 1280x720	0x2F	0x02	0x00	0x76
USB CONNECT: USB CAMERA	0x30	0x00	0x00	0x6b
USB CONNECT: MASS STORAGE	0x30	0x01	0x00	0x6a
BACKUP TO SD CARD	0x31	0x00	0x00	0x6a
BACKUP TO THUMBDRIVE	0x31	0x01	0x00	0x6b
PROFILE SAVE: PROFILE 1	0x32	0x00	0x00	0x69
PROFILE SAVE: PROFILE 2	0x32	0x01	0x00	0x68
PROFILE SAVE: PROFILE 3	0x32	0x02	0x00	0x6b

FUNZIONE	Data[0]	Data[1]	Data[2]	CheckSum
PROFILE RECALL: PROFILE 1	0x33	0x00	0x00	0x68
PROFILE RECALL: PROFILE 2	0x33	0x01	0x00	0x69
PROFILE RECALL: PROFILE 3	0x33	0x02	0x00	0x6a
SLIDESHOW: OFF	0x34	0x00	0x00	0x6f
SLIDESHOW: ON	0x34	0x01	0x00	0x6e
SLIDESHOW EFFECT: EFFECT 0	0x35	0x00	0x00	0x6e
SLIDESHOW EFFECT: EFFECT 1	0x35	0x01	0x00	0x6f
SLIDESHOW EFFECT: EFFECT 2	0x35	0x02	0x00	0x6c
SLIDESHOW EFFECT: EFFECT 3	0x35	0x03	0x00	0x6d
SLIDESHOW EFFECT: EFFECT 4	0x35	0x04	0x00	0x6a
SLIDESHOW EFFECT: EFFECT 5	0x35	0x05	0x00	0x6b
AUTO IMAGE:OFF	0x36	0x00	0x00	0x6d
AUTO IMAGE:ON	0x36	0x01	0x00	0x6c
CAPTURE QUALITY: STANDARD	0x37	0x00	0x00	0x6c
CAPTURE QUALITY: FINE	0x37	0x01	0x00	0x6d
CAPTURE QUALITY: FINEST	0x37	0x02	0x00	0x6e
AUTO FOCUS	0x40	0x00	0x00	0x1b
MENU	0x41	0x00	0x00	0x1a
ARROW - DOWN	0x42	0x00	0x00	0x19
ARROW - UP	0x42	0x01	0x00	0x18
ARROW - LEFT	0x42	0x02	0x00	0x1b
ARROW - RIGHT	0x42	0x03	0x00	0x1a
ENTER	0x43	0x00	0x00	0x18
FREEZE	0x44	0x00	0x00	0x1f
DEFAULT	0x45	0x00	0x00	0x1e
ZOOM -	0x46	0x00	0x00	0x1d
ZOOM +	0x46	0x01	0x00	0x1c
ZOOM RESET	0x47	0x00	0x00	0x1c
NEAR	0x48	0x00	0x00	0x13
FAR	0x48	0x01	0x00	0x12
LAMP OFF	0x49	0x00	0x00	0x12

FUNZIONE	Data[0]	Data[1]	Data[2]	CheckSum
LAMP ON	0x49	0x01	0x00	0x13

Recupera tabella dei comandi RS-232

Formato di invio : 0x52 + 0x0A + 0x01 + Data[0] + 0x53 + CheckSum

Formato di ricezione : 0x53 + 0x0C + 0x01 + ReData[0] + 0x52 + ReCheckSum *1

*1 : ReCheckSum = 0x0C xor 0x01 xor ReData[0] xor 0x52

FUNZIONE	Data[0]	CheckSum Code	ReData[0]
Red Value	0x02	0x5A	Value[? ~ ?]
Blue Value	0x03	0x5B	Value[? ~ ?]
Power Status	0x04	0x5C	0 : OFF 1: ON
Lamp Status	0x05	0x5D	0 : OFF 1: ON
Display Status	0x06	0x5E	0: Camera Mode 1: Playback Mode 2: PC-1 Pass Through
Video Output Status	0x07	0x5F	0: VGA 1: TV
Freeze Status	0x08	0x50	0 : OFF 1: ON
Brightness Value	0x0A	0x52	Value[? ~ ?]
Contrast Value	0x0B	0x53	Value[? ~ ?]
LIGHT BOX Status	0x0C	0x54	0 : OFF 1: ON

Risoluzione dei problemi

Questa sezione fornisce molti suggerimenti utili sulla soluzione dei problemi comuni di AverVision F30.

Sullo schermo di presentazione non ci sono immagini.

1. Controllare tutti i connettori come illustrato in questo manuale.
2. Controllare l'interruttore d'alimentazione del dispositivo d'output video.
3. Verificare le impostazioni del dispositivo d'output video.
4. Se si sta eseguendo la presentazione da un portatile o da un computer tramite un dispositivo di uscita, verificare il collegamento del cavo fra la porta di uscita RGB (VGA) del computer all'ingresso RGB del dispositivo AverVision F30 e verificare che il dispositivo AverVision F30 si trovi in modalità PC.

AverVision F30 è stato installato e tutti i collegamenti sono stati controllati come specificato nel manuale, però è impossibile ottenere la visualizzazione delle immagini sullo schermo preferito.

1. Dopo aver collegato l'alimentazione, l'unità viene impostata in modalità standby. Premere il tasto POWER per accendere.
2. Se il dispositivo di visualizzazione è un televisore o un dispositivo analogico, impostare

l'interruttore TV-RGB su TV.

The picture on the presentation screen is distorted or the image is blurry.

1. Ripristinare tutte le impostazioni modificate allo stato di default stabilito dal produttore. Premere il tasto MENU, quindi andare su SYSTEM > Predefinito e selezionare SI dal menu OSD.
2. Usare le funzioni Brightness (Luminosità) e Sharpness (Nitidezza) del menu per ridurre la distorsione, se applicabile.
3. Se si riscontra che l'immagine è poco chiara o sfuocata, premere il pulsante Auto Focus (Fuoco automatico) del pannello di controllo o del telecomando.

Il segnale del computer non è visualizzato sullo schermo di presentazione.

1. Controllare tutti i collegamenti dei cavi tra il dispositivo di visualizzazione, AverVision F30 ed il PC.
2. Collegare il PC a AverVision F30 prima di accendere il computer.
3. Per i computer portatili, premere ripetutamente la combinazione di tasti FN+F5 per passare in rassegna le diverse modalità di visualizzazione e visualizzare l'immagine del computer sullo schermo della presentazione. Per comandi diversi si prega di consultare il manuale del proprio computer portatile.

Lo schermo di presentazione non mostra l'immagine esatta del desktop PC/portatile dopo essere passati dalla modalità Camera (Telecamera) a PC.

1. Tornare al PC o portatile, mettere il mouse sul desktop e fare clic col tasto destro del mouse, scegliere "Properties" (Proprietà), scheda "Setting" (Impostazioni), fare clic sul monitor "2" e selezionare la casella "Extend my Windows desktop onto this monitor" (Estendi desktop su questo monitor).
2. Tornare di nuovo al PC o portatile e mettere il mouse sul desktop e fare di nuovo clic col tasto destro del mouse.
3. Questa volta scegliere "Graphics Options" (Opzioni grafiche), "Output To" (Visualizza su), "Intel® Dual Display Clone", infine scegliere "Monitor + Notebook".
4. Dopo avere seguito queste procedure, dovrebbe essere possibile sullo schermo di presentazione lo stesso desktop del PC o portatile.

AverVision F30 non rileva il drive flash USB inserito.

Verificare che il drive flash USB sia impostato su  e verificare che il drive flash USB sia collegato adeguatamente.

Garanzia limitata

Per un periodo che inizia dalla data acquisto del prodotto applicabile e che si estende per il tempo dichiarato nella sezione **"Warranty Period of AVer Product Purchased (Periodo di garanzia del prodotto AVer acquistato)"**, AVer Information Inc. ("Aver") garantisce che il prodotto applicabile ("Prodotto") è sostanzialmente conforme alla documentazione di AVer per il prodotto, e che la sua manifattura ed i suoi componenti sono privi di difetti nei materiali e nella lavorazione in normali condizioni d'uso. In questo contratto il termine "Voi" si riferisce, secondo dei casi, alla persona fisica o all'entità commerciale in vece della quale si utilizza od installa il prodotto. Questa garanzia limitata è valida solamente per Voi, l'acquirente originale. Fatta eccezione per quanto detto in precedenza, il Prodotto è fornito "COME È". In nessuna caso AVer garantisce che Voi sarete in grado di far funzionare il Prodotto senza problemi o interruzioni, oppure che il Prodotto è adatto ai Vostri scopi. L'unico Vostro rimedio, e l'unica responsabilità di AVer in base a questo paragrafo, sarà – a discrezione di AVer – la riparazione o sostituzione del Prodotto con uno uguale o di simile. Questa garanzia non è applicabile a: (a) qualsiasi Prodotto il cui numero di serie è stato cancellato, modificato o rimosso; oppure (b) imballaggi, custodie, batterie, mobili, nastri o accessori utilizzati con questo Prodotto. Questa garanzia non è applicabile ad alcun Prodotto che ha subito danni, deterioramento o guasti dovuti a: (a) incidente, abuso, sfruttamento, negligenza, fuoco, acqua, lampi

o altre cause naturali, utilizzo commerciale o industriale, modifiche non autorizzate al Prodotto o mancata osservanza delle istruzioni in dotazione a Prodotto; (b) riparazioni negligenti da parte di personale diverso da quello autorizzato dal produttore; (c) qualsiasi danno provocato dalla spedizione (i reclami devono essere presentati al corriere); (d) tutte le altre cause non imputabili a difetti del prodotto. Il Periodo di garanzia di qualsiasi Prodotto riparato o sostituito sarà quello più lungo tra: (a) il Periodo di garanzia originale, oppure (b) trenta (30) giorni dalla data di consegna del Prodotto riparato o sostituito.

Limitazioni della garanzia

AVER non fa alcuna garanzia a terzi. Voi siete responsabili di tutti i reclami, danni, accordi, spese e parcelle dell'avvocato relativi ai reclami fatti contro di Voi in seguito all'uso o cattivo uso del Prodotto. Questa garanzia è applicabile solamente se il Prodotto è installato, fatto funzionare, mantenuto ed utilizzato in accordo alle specifiche di AVER. Nello specifico le garanzie non si estendono ad alcun guasto provocato da: (I) incidente, stress fisici, elettrici o elettromagnetici anomali, negligenza o abuso; (II) fluttuazioni della corrente elettrica oltre le specifiche di AVER; (III) uso del Prodotto con accessori o opzioni non fornite da AVER o i suoi concessionari autorizzati; (IV) installazione, alterazione o riparazione del prodotto da personale diverso da quello autorizzato AVER..

Clausola di garanzia

FATTA ECCEZIONE PER QUANTO ESPRESSAMENTE QUI DICHIARATO, E NELL'ESTENSIONE MASSIMA CONCESSA DALLE LEGGI APPLICABILI, AVER NEGA TUTTE LE ALTRE GARANZIE NEI CONFRONTI DEL PRODOTTO, SIANO ESSE ESPRESSE, IMPLICITE, COSTITUZIONALI O ALTRO, INCLUDENDO SENZA LIMITAZIONE LA GARANZIA DI QUALITÀ, SODDISFAZIONE, CORSO COMMERCIALE, UTILIZZO O PRATICA COMMERCIALE O LE GARANZIE IMPLICITE DI COMMERCIALITÀ, CONFORMITÀ AD UNO SCOPO PARTICOLARE O DI NON VIOLAZIONE DEI DIRITTI DI TERZI.

Limitazione delle responsabilità

IN NESSUN CASO AVER SARÀ RESPONSABILE PER ALCUN DANNO INDIRETTO, ACCIDENTALE, SPECIALE, ESEMPLARE, PUNITIVO O CONSEGUENTE SIA ESSO DI QUALSIASI NATURA INCLUDENDO, SENZA LIMITAZIONI, LA PERDITA DI PROFITTI, DATI, ENTRATE, PRODUZIONE O USO, INTERRUZIONE COMMERCIALE O IL PROCACCIAMENTO DI BENI O SERVIZI SOSTITUTIVI IN SEGUITO O IN RELAZIONE A QUESTA GARANZIA LIMITATA, OPPURE PER L'USO O LE PRESTAZIONI DI QUALSIASI PRODOTTO, SIA ESSO BASATO SU CONTRATTO O TORTO, INCLUDENDO LA NEGLIGENZA E QUALSIASI ALTRA TEORIA LEGALE, ANCHE SE AVER È STATA AVVISATA DELLA POSSIBILITÀ DI TALI DANNI. LA RESPONSABILITÀ TOTALE E COLLETTIVA DI AVER PER DANNI DI QUALSIASI NATURA, INDIPENDENTEMENTE DALL'AZIONE, IN NESSUN CASO POTRÀ ECCEDERE LA SOMMA PAGATA DA VOI PER IL PRODOTTO SPECIFICO SU CUI È BASATA LA RESPONSABILITÀ.

Leggi vigenti e diritti personali

Questa garanzia Vi dà diritti legali specifici; potreste anche avere altri diritti garantiti dalle leggi statati. Questi diritti variano da stato a stato.



Fare riferimento alla scheda della garanzia per il periodo di validità della garanzia.