

## Déclaration de la Commission Fédérale des Télécommunications (FCC) (Classe A)



Remarque – Cet appareil a été testé et jugé conforme aux limites applicables aux appareils numériques de classe A, définies dans la partie 15 du règlement de la FCC. Ces limites ont été conçues pour garantir une protection raisonnable contre les interférences néfastes dans le cadre d'une installation domestique. Cet appareil produit, utilise et peut émettre des fréquences radioélectriques et, s'il n'est pas installé ou utilisé conformément aux directives, il est susceptible de causer des interférences radio ou télévision. Cependant, aucune garantie n'est donnée qu'il ne causera pas d'interférence dans une installation donnée. Si cet appareil cause des interférences radio ou télévision, ce que vous pouvez facilement observer en éteignant et en rallumant l'appareil, nous vous encourageons à prendre une ou plusieurs des mesures correctives suivantes :

- Changez la direction ou déplacez l'antenne réceptrice.
- Augmentez la distance entre l'appareil et le récepteur.
- Branchez l'appareil sur une prise relevant d'un circuit différent de celui sur lequel le récepteur est connecté.
- Contactez votre revendeur ou un technicien radio/télévision qualifié pour de l'aide

### Classe A de ITE :

La classe A ITE est une catégorie de tous les autres ITE qui satisfait toutes les limites de la classe A ITE mais pas les limites de la classe B ITE. Cet appareil peut être vendu tel quel mais l'avertissement suivant doit être inclus dans les instructions d'utilisation :

**Avertissement** – Ce produit appartient à la Classe A. Dans un environnement domestique, ce produit est susceptible de causer des interférences radio, et dans ce cas il est possible que l'utilisateur doive prendre des mesures adéquates.

### Classe A de la CE (EMC)



Ce produit a été déclaré conforme aux normes du Conseil des Directives pour les lois des Pays Membres, relatives à la Directive de Compatibilité électromagnétique (2004/108/CEE).

**Avertissement** – Ce produit appartient à la Classe A. Dans un environnement domestique, ce produit est susceptible de causer des interférences radio, et dans ce cas il est possible que l'utilisateur doive prendre des mesures adéquates pour éliminer ces interférences.

## DÉCLARATION DE NON-RESPONSABILITÉ

Aucune garantie ni représentation, qu'elle soit explicite ou implicite, n'est donnée quant au contenu, la qualité et l'exactitude du présent document ainsi qu'à sa valeur commerciale ou sa convenance à un usage particulier. L'exactitude des informations contenues dans ce document a été vérifiée minutieusement, cependant nous ne pouvons pas être tenu responsables d'éventuelles erreurs. Les informations contenues dans le présent document sont susceptibles à des modifications sans préavis.

En aucun cas AVer ne pourra être tenu responsable d'éventuels dommages que ce soit, directs, indirects, accidentels, spéciaux ou consécutifs découlant de l'utilisation ou de l'incapacité à utiliser cet appareil ou son manuel, même si elle a été avertie en avance de la possibilité de tels dommages.

## MARQUES DE COMMERCE

AVerVision est une marque déposée de AVer Information Inc. IBM PC est une marque déposée de International Business Machines Corporation. Macintosh est une marque déposée de Apple Computer, Inc. Microsoft est une marque de commerce et Windows est une marque déposée de Microsoft Corporation. Tous les autres noms commerciaux ou de produits indiqués dans ce document sont à titre d'information uniquement, et peuvent être des marques enregistrées ou des marques déposées de leurs auteurs respectifs.

## COPYRIGHT

© 2011 par AVer Information Inc. Tous droits réservés. Aucune portion de ce document ne peut être reproduite, transmise, enregistrée ou stockée dans un système de restitution, ni traduite en aucune langue que ce soit, par quelque moyen que ce soit, sans l'autorisation écrite préalable de AVer Information Inc.



LE SYMBOLE DE POUBELLE AVEC UNE CROIX DESSUS INDIQUE QUE CET APPAREIL NE DOIT PAS ÊTRE JETÉ DANS UNE POUBELLE ORDINAIRE. VOUS DEVEZ VOUS DÉBARRASSER DE CET APPAREIL, LORSQUE VOUS N'EN AVEZ PLUS BESOIN, EN L'EMMENANT DANS UN POINT DE COLLECTE SPÉCIALEMENT CONÇU POUR LE RECYCLAGE DES APPAREILS ÉLECTRIQUES ET ÉLECTRONIQUES. POUR PLUS D'INFORMATIONS SUR LES POINTS DE COLLECTE POUR LE RECYCLAGE SITUÉS PRÈS DE CHEZ VOUS, CONTACTEZ VOTRE SERVICE DE RECYCLAGE DES APPAREILS RÉSIDENTIELS OU LE MAGASIN OU VOUS AVEZ ACHETÉ CET APPAREIL.

### **Information de sécurité sur les piles de la commande à distance**

- Rangez les piles en un lieu frais et sec.
- Ne jetez pas les piles avec les ordures ménagères. Déposez-les aux points de collecte spécifiques ou rapportez-les au magasin, le cas échéant.
- Enlevez les piles en cas de non-utilisation prolongée. Une pile qui fuit peut corroder et endommager la commande à distance ; utilisez les batteries en sécurité.
- Ne mélangez pas, à l'usage, des piles neuves et non neuves.
- Ne mélangez pas, à l'usage, des piles de différents types : alcalines, standard (charbon-zinc) ou rechargeables (nickel-cadmium).
- Ne jetez pas les piles dans le feu.
- Ne mettez pas les bornes d'une pile en court-circuit.



# Table des matières

<b>Contenu de la boîte</b> .....	<b>1</b>
<b>Optional Accessories</b> .....	<b>1</b>
<b>Familiarisez-vous avec l'AVerVision F30</b> .....	<b>2</b>
Panneau droit .....	2
Panneau arrière.....	3
Panneau gauche .....	4
Panneau de contrôle .....	4
Télécommande.....	6
<b>Branchements</b> .....	<b>10</b>
Ajustez le commutateur TV-RGB.....	10
Branchement à un moniteur ou à un projecteur LCD/DLP .....	10
Branchement à un téléviseur.....	11
Branchement de l'adaptateur secteur.....	11
Branchement à un ordinateur .....	12
Branchement à un ordinateur via USB .....	12
Branchement d'un micro externe.....	13
Branchement d'un haut-parleur amplifié.....	13
Branchement à un microscope.....	13
<b>Réglage de l'AVerVision F30</b> .....	<b>15</b>
Rangement et manipulation.....	15
Champ de la caméra .....	15
Lampe zénithale .....	16
Capteur infrarouge .....	17
Feuille antireflet.....	17
Stockage en mémoire externe.....	18
Insertion d'une carte SD .....	18
Insertion d'un Flash Drive USB.....	18
<b>MENU OSD</b> .....	<b>19</b>
Parcourir le menu et les sous-menus .....	20
Image .....	20
Luminosité .....	20
Contraste .....	20
Mode.....	21
Effets.....	21
Miroir.....	21
Avancé.....	21
Auto Image .....	22
Exposition .....	22
Balade des blancs .....	22
Focus.....	22
Présentation .....	23
Cadreur d'image .....	23
Viseur.....	24

PIP (image dans l'image).....	24
Ecran divisé .....	25
Chronomètre.....	25
Réglage .....	25
Capture.....	25
Résolution.....	25
Qualité .....	26
Type.....	26
Intervalle .....	26
Enregistrement .....	26
Stockage.....	26
Formater .....	27
USB à PC .....	27
Papillotement.....	27
Système .....	27
Langue.....	27
Rés sortie.....	28
Sauvegarde .....	28
Sauv.Régl. (Enregistrement des paramètres) .....	28
Rétablir les paramètres.....	28
Information.....	28
Défaut .....	29
Mémoire .....	29
Diaporama .....	29
Intervalle .....	29
Effets diaporama.....	29
Stockage actuel .....	30
Effacer tout .....	30
<b>Transfert des Images capturées/Vidéos à un ordinateur.....</b>	<b>30</b>
<b>Caractéristiques techniques.....</b>	<b>31</b>
Image.....	31
Optique.....	31
Alimentation .....	31
Éclairage.....	31
Entrée/sortie .....	31
Dimensions .....	31
Stockage externe .....	32
<b>Utilisation de l'interface RS-232 I .....</b>	<b>32</b>
Conexion au RS-232 de l'ordinateur .....	32
Spécifications du Câble RS-232.....	32
Spécifications de Transmission RS-232 .....	33
Format de communication RS-232.....	33
Table de commande RS-232.....	33
RS-232 Acquisition de la table des commandes .....	38
<b>Guide de dépannage.....</b>	<b>38</b>
<b>Garantie limitée .....</b>	<b>39</b>



## Contenu de la boîte

Assurez-vous que les éléments suivants se trouvent bien dans l'emballage.

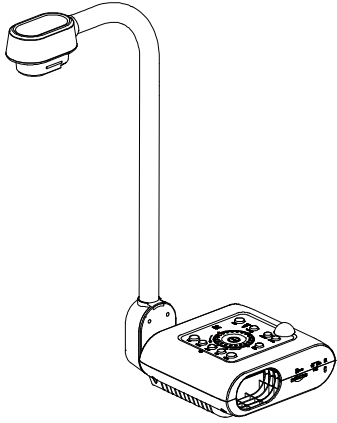

AVerVision F30



Câble RS-232/CVBS

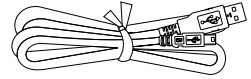

Câble USB

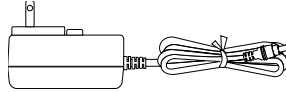

Adaptateur secteur (12V, 2A)

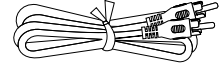

Câble RCA

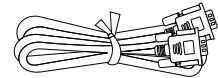

Câble RGB

\* Le Adaptateur secteur sera différent selon le type de prise de courant utilisé dans le pays où il est vendu.

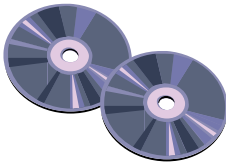

Logiciel et CD du manuel



Télécommande (avec piles)

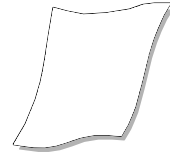

Feuille antireflet

## Optional Accessories



Adaptateur microscope



Coupleur caoutchouc 28 mm



Coupleur caoutchouc 34mm

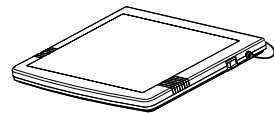

Boîtier d'éclairage

## Familiarisez-vous avec l'AVerVision F30

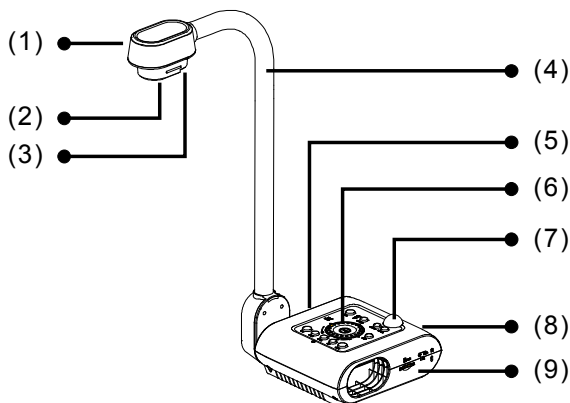

(fig. 1.1)

Nom	Fonction
(1) Tête de la caméra	Contient le senseur de la caméra.
(2) Objectif de la caméra	Mise au point de la caméra.
(3) Lampe LED	Lumière pour améliorer les conditions d'éclairage.
(4) Bras souple	Permet de régler le cadrage.
(5) Panneau gauche	Connexions pour micro, haut-parleur, lecteur flash USB / souris USB et commutateur USB.
(6) Panneau de contrôle	Accès facile aux différentes fonctions.
(7) Capteur IR	Réception des ordres de la commande à distance.
(8) Panneau arrière	Connexions pour alimentation, ordinateur, périphérique d'affichage externe RGB/RCA, RS-232 et USB à PC.
(9) Panneau droit	Connexions pour le support de la tête caméra, la carte SD, l'interrupteur de la sortie de l'afficheur TV-RGB, et la rainure compatible du verrouillage de sécurité Kensington antivol.

### Panneau droit

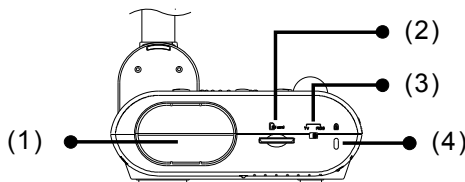

(fig. 1.2)

Nom	Fonction
(1) Compartiment caméra	Rangement de la tête caméra.
(2) Fente pour carte	Insertion de la carte SD (étiquette vers le haut).

Nom	Fonction
(3) Commutateur TV-RGB	Interrupteur TV pour la sortie d'affichage vidéo depuis RS232/CVBS (via connexion RCA), et de RGB vers les ports SORTIE RGB.
(4) Connecteur antivol	Connexion d'un verrouillage de sécurité compatible Kensington ou d'un périphérique antivol.

## Panneau arrière

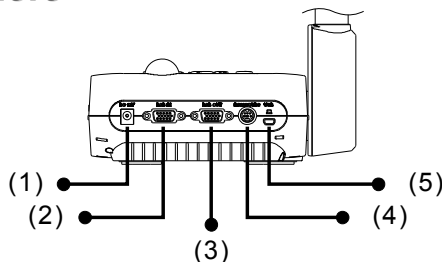



(fig. 1.3)

Nom	Fonction
(1) DC12V	Branchez l'adaptateur secteur sur ce port.
(2) Port d'entrée RVB	Entrer le signal depuis un ordinateur ou une autre source et le faire passer par le port SORTIE RGB seulement. Connecter ce port au port de sortie RGB/VGA d'un ordinateur.
(3) Port de sortie RVB	Branchez l'AVerVision F30 à n'importe quel périphérique d'affichage par câble RGB
(4) Port RS-232/CVBS	Branchement du câble RS-232/CVBS (fourni). La prise RCA sort le signal vidéo de la caméra vers un téléviseur ou des appareils vidéo. La prise RS-232 s'utilise pour se brancher au port de série d'un ordinateur, à un panneau de contrôle ou à un contrôle centralisé si on le souhaite.
(5) Port Mini USB	Connecter à un port USB d'un ordinateur par un câble USB et utiliser l'AVerVision F30 comme une caméra USB, ou transférer les images/vidéos capturées de la source mémoire à l'ordinateur.

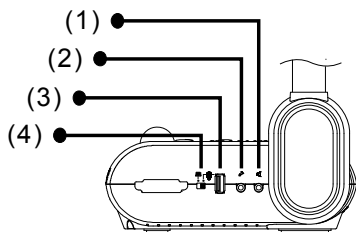
## Panneau gauche



(fig. 1.4)

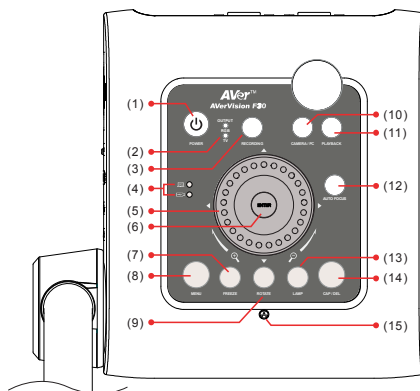

Nom	Fonction
(1) Port casque d'écoute	Branchement d'un haut-parleur ou d'un casque amplifié pour l'écoute de l'audio et des clips vidéo enregistrés.
(2) Port micro	Branchement d'un micro avec une prise jack de 3,5 mm. Le micro incorporé se désactive lorsqu'un micro externe est branché sur ce port.
(3) Port USB	Insérer un lecteur flash USB ; enregistrer les images ou les vidéos directement à partir du lecteur flash USB ou utiliser la souris pour annoter.
(4) Commutateur USB	Commuter sur  pour l'enregistrement audio/vidéo directement sur un lecteur flash USB, ou utiliser une souris USB pour annoter et  lorsque vous connectez l'AVerVision F30 à un ordinateur en utilisant un câble USB à partir du port USB arrière.

## Panneau de contrôle



(fig. 1.5)

Nom	Fonction
(1) POWER	Bouton Marche/Veilleuse.
(2) OUTPUT LED	Indique la sélection du commutateur TV-RGB pour montrer par quel port est en train de sortir le signal vidéo. <ul style="list-style-type: none"> <li>TV indique que le signal vidéo sort par le port RS232/CVBS via le connecteur RCA.</li> <li>RGB indique que le signal vidéo sort par les ports SORTIE RGB.</li> </ul>

Nom	Fonction
(3) RECORDING	Démarrer/arrêter l'enregistrement audio et vidéo. Les enregistrements audio et vidéo ne peuvent être enregistrés que dans une carte SD ou un lecteur Flash USB. Voir <a href="#">Stockage en mémoire externe</a> .
(4) USB Switch LED	Indiquer la sélection du commutateur USB pour montrer quel port USB est activé. <ul style="list-style-type: none"> <li>■  vous permettre d'utiliser l'AVerVision F30 comme caméra USB ou de transférer les images/vidéos capturées de la source mémoire à l'ordinateur.</li> <li>■  vous permettre d'enregistrer les images/vidéos dans le lecteur flash USB ou d'utiliser une souris USB pour annoter.</li> </ul>
(5) Shuttle Wheel	<ul style="list-style-type: none"> <li>- Tournez la roue navette dans le sens des aiguilles d'une montre pour zoomer en avant et dans le sens contraire pour zoomer en arrière sur l'image, en modes Caméra et Lecture seulement.</li> <li>- Appuyez sur les fonctions ▲, ▼, ◀, et ▶ pour panoramiquer sur l'image lorsque vous êtes en mode zoom, pour sélectionner parmi les 16 miniatures, pour passer à la prévisualisation plein écran unique suivante ou précédente en mode lecture, ou pour effectuer une sélection et un réglage dans le menu principal et les sous-menus OSD (voir « Fonctions du menu » pour plus de détails).</li> <li>- Utilisez ▲ et ▼ pour augmenter ou baisser le volume en reproduction vidéo.</li> <li>- Utilisez ◀ et ▶ pour reproduire la vidéo en marche arrière ou avant. Déplacez sur l'écran le cadre Cadreur d'image ou le masque Viseur.</li> </ul>
(6) 	<ul style="list-style-type: none"> <li>- Sélection depuis le mode Lecture ou depuis le menu OSD.</li> <li>- Activer/Désactiver la pause en reproduction vidéo.</li> </ul>
(7) FREEZE	<ul style="list-style-type: none"> <li>- Activer/Désactiver la pause pour l'affichage de l'image en mode Caméra.</li> <li>- Arrêter la reproduction audio et vidéo en mode Reproduction.</li> </ul>
(8) MENU	Ouvrir et quitter le menu OSD.
(9) ROTATE	Faire pivoter l'image de 90°, en mode caméra seulement.
(10) CAMERA / PC	Commuter le signal vidéo entre la caméra et l'ordinateur à partir du port ENTRÉE RGB.
(11) PLAYBACK	Visionner et lire les images fixes capturées et les fichiers vidéo.
(12) AUTO FOCUS	Pour régler automatiquement la mise au point.
(13) LAMP	Allumer/éteindre la lampe zénithale.
(14) CAP/DEL	<ul style="list-style-type: none"> <li>- Capturer une photo en mode Caméra. En mode de capture continue, pressez ce bouton de nouveau pour arrêter.</li> <li>- Effacer la photo/vidéo sélectionnée, en mode Reproduction.</li> </ul>
(15) Built-in MIC	Enregistrer le son pendant l'enregistrement d'un clip vidéo. Le son ainsi enregistré sera monaural.

## Télécommande

La télécommande utilise deux (2) piles AAA (fournies), à installer correctement (respect des polarités) avant utilisation. Toutes les fonctions de l'AVerVision F30 sont accessibles par la télécommande.

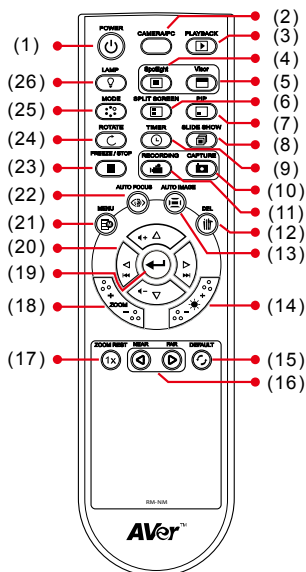

(fig. 1.6)

Nom	Fonction
(1) POWER	Bouton Marche/Veilleuse.
(2) CAMERA / PC	Passez d'un mode à un autre : mode Caméra, et mode PC. - Le mode Caméra affiche le signal vidéo de la caméra intégrée. - Le mode PC affiche le signal vidéo du port ENTRÉE RVB du AVERVISION F30.
(3) PLAYBACK	Visionner les photos/vidéos capturées à partir de la mémoire en 16 images miniature.
(4) SPOTLIGHT	Appeler le sous-menu Cadreur d'image. Cadreur d'image surimprime une boîte-cadre sur l'écran de présentation. Vous pouvez ajuster la taille de la boîte et déplacer celle-ci. Dans le sous-menu Cadreur d'image, les options suivantes sont disponibles.

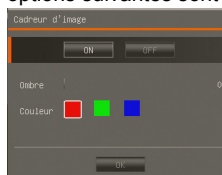

**ON/OFF** (Marche/Arrêt) – sélectionnez d'exécuter/annuler l'Cadreur d'image.

Appuyez sur pour passer à la sélection suivante.

**Shade** (Ombre) – réglage de l'opacité de la surface extérieure à la boîte. La surface ombrée sera complètement noire si vous vous réglez sur le niveau 100.

Appuyez sur pour passer à la sélection suivante.



**Color** (Couleur) – sélection de la couleur du cadre Cadreur d'image. Appuyez sur

pour passer à la sélection suivante.

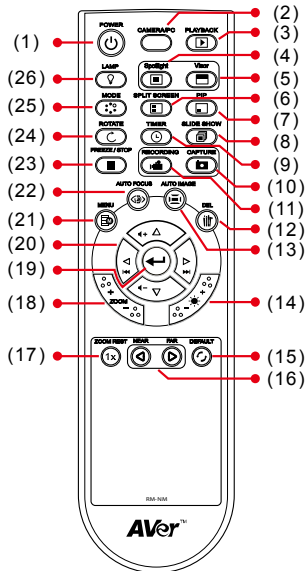
**OK** – appuyer sur pour la prise d'effet du réglage. Si vous sélectionnez ON, le cadre apparaîtra et clignotera.



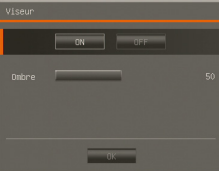

(fig. 1.6)

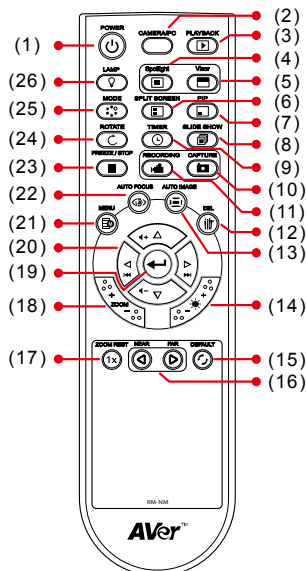
Nom	Fonction
(4) SPOTLIGHT	<p>Utilisez les boutons ▲, ▼, ◀, et ▶ pour ajuster la taille du cadre et appuyez sur ◀ pour fixer la taille voulue ; OFF fermera le sous-menu. Pour éteindre l’Cadreur d’image, réappuyez sur .</p>
(5) VISOR	<p>Appelez le sous-menu Viseur. Viseur couvre une partie de l’écran de la présentation, et permet au présentateur de dévoiler l’information à mesure qu’il le souhaite. Dans le sous-menu Viseur, les options suivantes sont disponibles.</p>  <p><b>ON/OFF</b> (Marche/Arrêt) – sélectionnez d’exécuter/annuler l’Viseur. Appuyez sur ◀ pour passer à la sélection suivante.</p> <p><b>Shade</b> (Ombre) – réglage de l’opacité de la surface masquée. La surface ombrée sera complètement noire si vous vous réglez sur le niveau 100. Appuyez sur ◀ pour passer à la sélection suivante.</p> <p><b>OK</b> – appuyer sur  pour la prise d’effet du réglage. Si vous sélectionnez ON, le haut de l’écran de la présentation sera légèrement exposé. Utilisez les boutons ▲, ▼, ◀, et ▶ pour dévoiler une plus grande partie de la surface masquée ; et OFF fermera le sous-menu. Pour éteindre l’Viseur, réappuyez sur .</p>
(6) SPLIT SCREEN	<p>Partager l’écran en deux. Un côté affiche l’image en direct de la caméra intégrée, l’autre côté affiche 8 miniatures photo/vidéo à partir de la mémoire.</p>
(7) PIP	<p>Montrer en miniature une photo/vidéo capturée à partir de la mémoire dans un coin de l’écran en mode Caméra.</p>

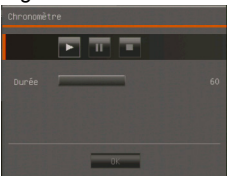

(fig. 1.6)

Nom	Fonction
(8) SLIDE SHOW	Marche/Arrêt automatique, montrant successivement les photos/vidéos capturées.
(9) TIMER	Appeler le sous-menu du temporisateur. Sélectionnez de démarrer/mettre en pause/arrêter le compte à rebours du temporisateur, et réglez-en la durée.
	
(10) CAPTURE	Capturer une photo en mode Caméra. En mode de capture photo continue, appuyer de nouveau sur ce bouton pour arrêter.
(11) RECORDING	Marche/Arrêt de l'enregistrement audio et vidéo. Les données vidéo ne peuvent être enregistrées que dans une carte de mémoire SD ou dans un flash drive USB.
(12) DEL	Effacer les photos/vidéos sélectionnées en mode Reproduction.
(13) AUTO IMAGE	Permet de régler automatiquement la balance des blancs et l'exposition.
(14) BRIGHTNESS +/-	Réglage de brillance.
(15) DEFAULT	Restaurer les paramètres d'usine.
(16) NEAR / FAR	Mise au point manuelle.
(17) ZOOM RESET	Remettre le zoom à la valeur 100 %.
(18) ZOOM +/-	<ul style="list-style-type: none"> <li>- Augmenter/Diminuer le grossissement de l'image en mode caméra ou reproduction photo.</li> <li>- Permet aussi de passer facilement à la précédente ou à la suivante des 16 miniatures de prévisualisation.</li> </ul>
(19) 	<ul style="list-style-type: none"> <li>- Sélection depuis le mode Lecture ou depuis le menu OSD.</li> <li>- Activer/désactiver la pause en reproduction vidéo.</li> </ul>

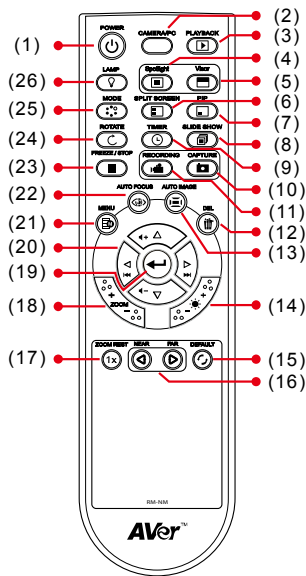

(fig. 1.6)





Nom	Fonction
(20) ▲, ▼, ◀, & ▶	<ul style="list-style-type: none"> <li>- Se déplacer dans l'image quand elle est grossie (zoom en x10 ou plus) en mode live ou en mode reproduction photo.</li> <li>- Déplacer la sélection en mode Reproduction ou dans le menu OSD.</li> <li>- Utilisez ▲ et ▼ pour augmenter ou baisser le volume en reproduction vidéo.</li> <li>- Utilisez ◀ et ▶ pour reproduire la vidéo en marche arrière ou avant.</li> <li>- Déplacez sur l'écran le cadre Cadreur d'image ou le masque Viseur.</li> </ul>
(21) MENU	Ouvrir ou quitter le menu OSD.
(22) AUTO FOCUS	Pour régler automatiquement la mise au point.
(23) FREEZE / STOP	<ul style="list-style-type: none"> <li>- Geler l'image live.</li> <li>- Arrêt de la reproduction vidéo.</li> </ul>
(24) ROTATE	Faire pivoter l'image de 90° en mode Caméra et en mode Reproduction.
(25) MODE	<p>Sélectionnez parmi 6 modalités:</p> <p><b>Sharp</b> (net) – Régler le contraste le long des bords pour rendre le texte plus visible.</p> <p><b>Graphique</b> – réglez le gradient de l'image.</p> <p><b>Motion</b> (vidéo) - augmentez le nombre d'images/seconde. Ce mode exige de bonnes conditions de lumière.</p> <p><b>Microscope</b> – réglage automatique du zoom optique pour l'utilisation avec un microscope.</p>
(26) LAMP	Allumer/éteindre la lampe zénithale.

## Branchements

Avant de faire un branchement, assurez-vous qu'aucun des appareils ne soit allumé. Si vous n'êtes pas sûr de l'endroit où vous brancher, voyez simplement les illustrations des connexions ci-après et consultez également le mode d'emploi de l'appareil auquel vous allez brancher l'AVerVision F30.

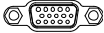
### Ajustez le commutateur TV-RGB

Le commutateur TV-RGB sélectionne la sortie de l'affichage. Mettez-le sur RGB (à droite) pour sortir le signal par une connexion RGB, ou sur TV (à gauche) pour sortir le signal par une prise RCA. (see fig. 1.2 # 3)

Commutateur	Port AVerVision		Port Périph. d'Affichage
RGB	 Sortie RGB	To	 Entrée RGB
TV	 RS232/CVBS (utilisez un câble RS-232/CVBS)		 Entrée VIDEO

### Branchement à un moniteur ou à un projecteur LCD/DLP

Repérez le port d'entrée RGB (VGA) du périphérique d'affichage graphique et raccordez-le au port de SORTIE RGB de l'AVERVISION F30.



Assurez-vous que l'interrupteur TV/RVB est réglé sur RVB.

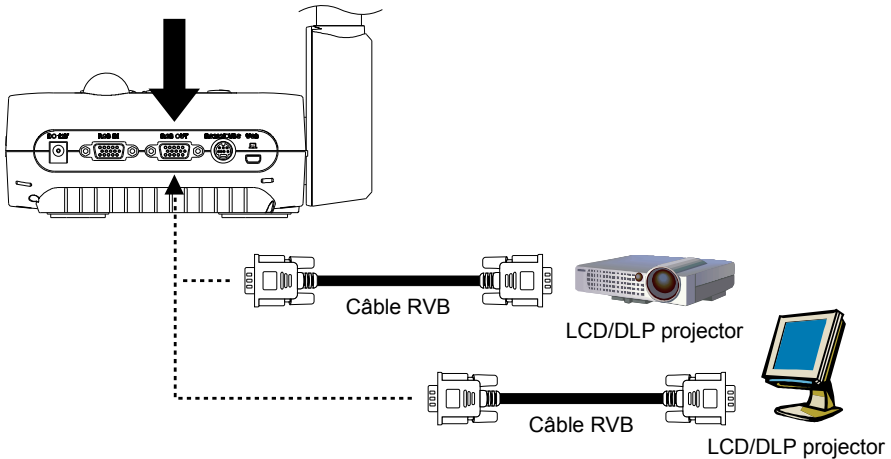

## Branchement à un téléviseur

Repérer le port d'entrée VIDEO ou PériTel RGB (s'il existe) du téléviseur ou de l'appareil vidéo (par exemple un magnétoscope) pour enregistrer votre présentation et branchez-le à la prise RCA du câble RS-232/CVBS.

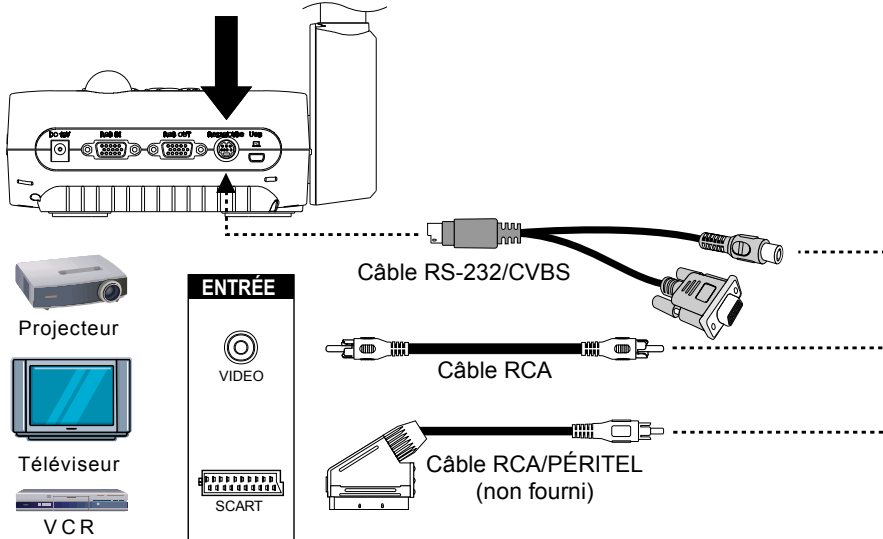

## Branchement de l'adaptateur secteur

Branchez la source d'alimentation sur une prise secteur 100V~240V CA. Une fois branché, l'appareil se met automatiquement en mode veille. Appuyez sur  pour l'allumer.

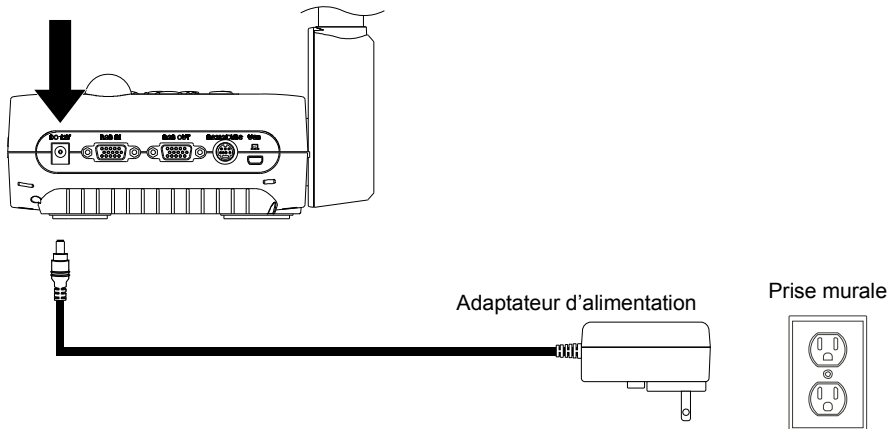

## Branchement à un ordinateur



Repérez le port de sortie RGB (VGA) de l'ordinateur et raccordez-le au port d'ENTRÉE RGB de l'AverVision F30. Le signal vidéo du port d'ENTRÉE RGB est diffusé en continu aux ports de SORTIE RGB.

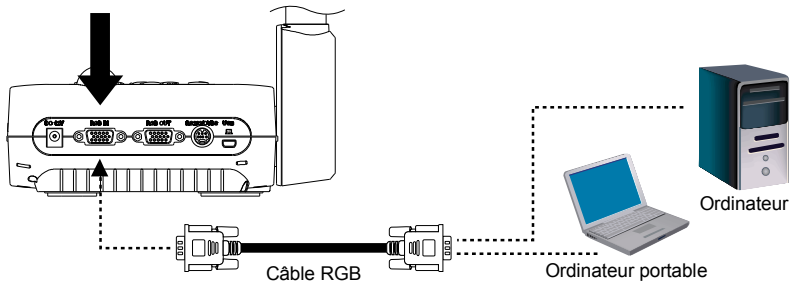

- Pour afficher l'image sur l'ordinateur, appuyez sur le bouton Caméra/PC du tableau de commandes ou de la commande à distance afin de passer l'AverVision F30 en mode ordinateur.
- Pour qu'un ordinateur portable produise une image, utiliser la commande clavier (FN+F5) pour passer d'un mode à l'autre. Pour une commande différente, vous référer au manuel de votre ordinateur portable.



## Branchement à un ordinateur via USB

1. Mettez le commutateur du port USB du panneau de gauche sur  et la LED  du panneau de commandes s'allumera. Ceci vous permettra d'utiliser l'AverVision F30 comme caméra USB ou de transférer les photos/vidéos capturées de la source mémoire à l'ordinateur. Voyez aussi « Transférer un fichier de l'AverVision F30 à l'ordinateur ».

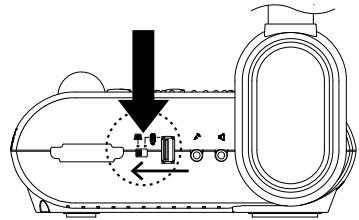

2. Repérez le port USB de l'ordinateur et raccordez-le au port d'ordinateur de l'AverVision F30.

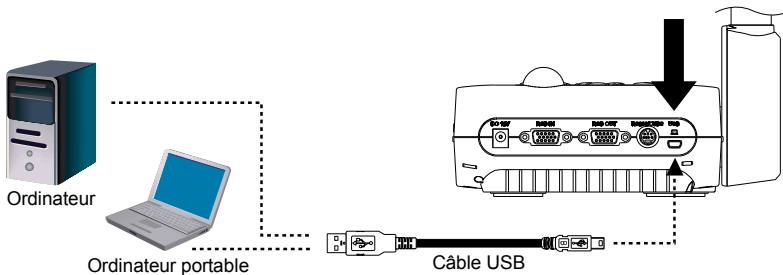

## Branchement d'un micro externe

Branchez un micro monaural muni d'une prise jack de 3,5 mm au port . Le micro incorporé du panneau de commandes se désactive lorsqu'on branche un micro externe. Le son enregistré sera monaural.

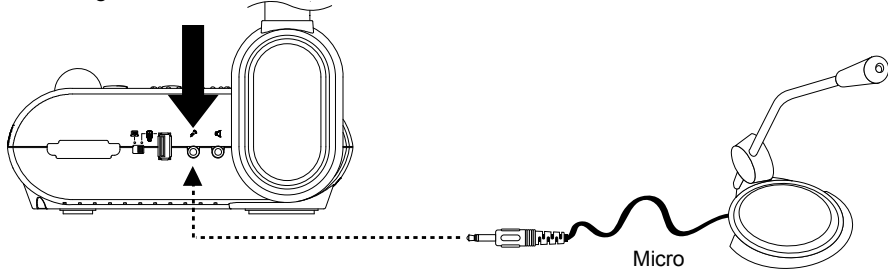

## Branchement d'un haut-parleur amplifié

Branchez un haut-parleur amplifié muni d'une prise jack de 3,5 mm au port . Seul le son de la reproduction vidéo est pris en charge.



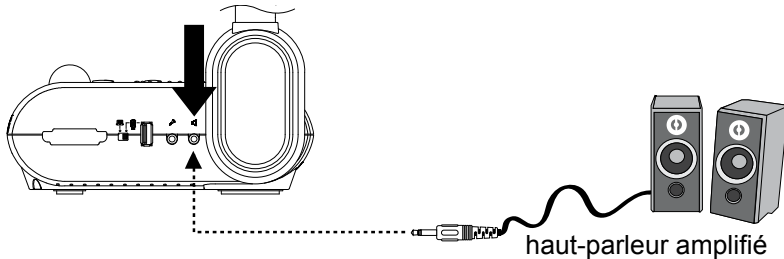

Nous vous recommandons de brancher un haut-parleur amplifié au port de sortie audio. Prenez garde quand vous mettez un casque. Baissez le volume avec la commande à distance pour vous éviter le risque d'un dommage auditif par excès de volume.



## Branchement à un microscope

Vous pouvez aussi connecter le AVerVision F30 à un microscope pour vous permettre de regarder des objets microscopiques sur un grand écran sans vous fatiguer les yeux.

1. Changer le mode d'affichage à « Microscope ». Appuyez sur **MENU** > sélectionnez l'onglet **IMAGE** > sélectionnez **MODE** > sélectionnez  **(microscope)** et appuyez sur .

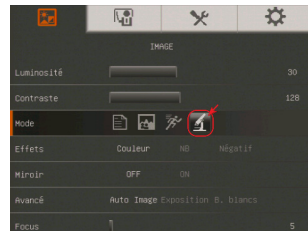

- Pointez la tête caméra vers un point le plus lointain possible et appuyez sur **AUTO FOCUS** (mise au point automatique).
- Ajustez la mise au point du microscope.

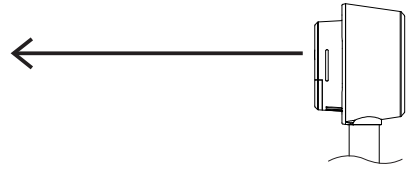

- Sélectionnez le coupleur caoutchouc le plus adéquat pour la taille de l'oculaire du microscope, et insérez-le dans l'adaptateur microscope.
- Enlevez l'oculaire du microscope et raccordez-le à l'adaptateur microscope muni du coupleur en caoutchouc. Serrez les 3 vis moletées jusqu'à ce que l'oculaire tienne dans l'adaptateur.

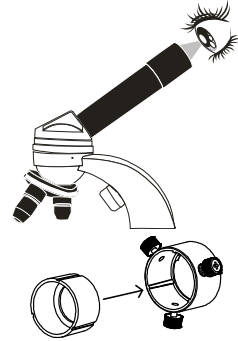

 Nous recommandons d'utiliser des oculaires de 15,5 mm ou plus d'eye relief (séparation admissible entre l'œil et l'oculaire).

- Raccordez l'adaptateur microscope à la tête caméra AVerVision. Puis raccordez-le à l'AVerVision et au microscope.

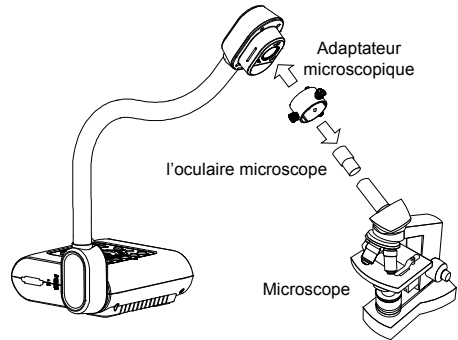

Assurez-vous que les flèches gravées sur la tête caméra et sur l'adaptateur soient du même côté, raccordez puis tournez dans le sens des aiguilles d'une montre pour verrouiller en faisant coïncider les flèches.

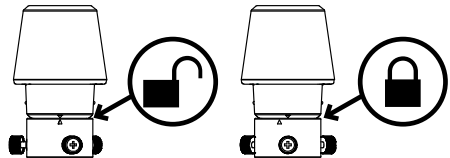

## Réglage de l'AVerVision F30

Cette section explique comment régler et ajuster le AVerVision F30 pour répondre à vos besoins.

### Rangement et manipulation

The gooseneck design allows you to freely bend the arm and store the camera head in the camera holder. Once you have properly secured the camera head to the camera holder, you may use the arm to carry AVerVision F30.

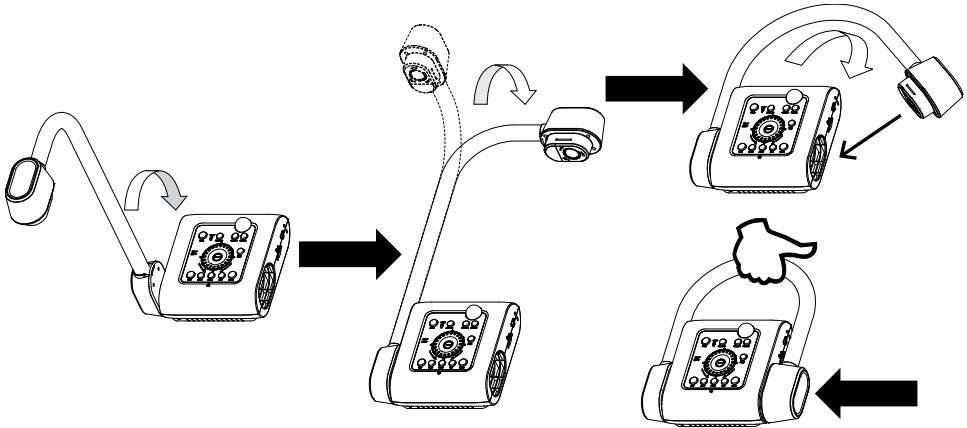

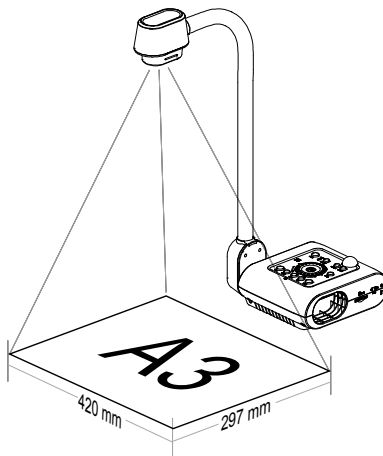

### Champ de la caméra

La taille du champ peut atteindre 420x297mm, ce qui permet de cadrer une feuille DIN A3 en format vertical.

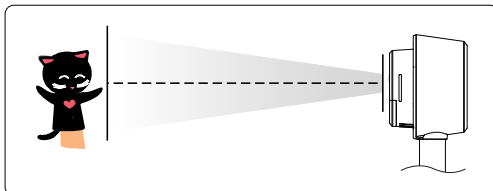

Si la tête caméra est en position verticale, appuyez deux fois sur PIVOTER dans le panneau de commandes ou dans la télécommande pour redresser l'image.



Pour inverser l'image (effet miroir), appuyez sur MENU > sélectionnez Mirror (miroir), appuyez sur  et sélectionnez ON.



## Lampe zénithale

Appuyez sur le bouton LAMP (lampe) du panneau de commandes ou de la télécommande pour allumer ou éteindre la lampe.

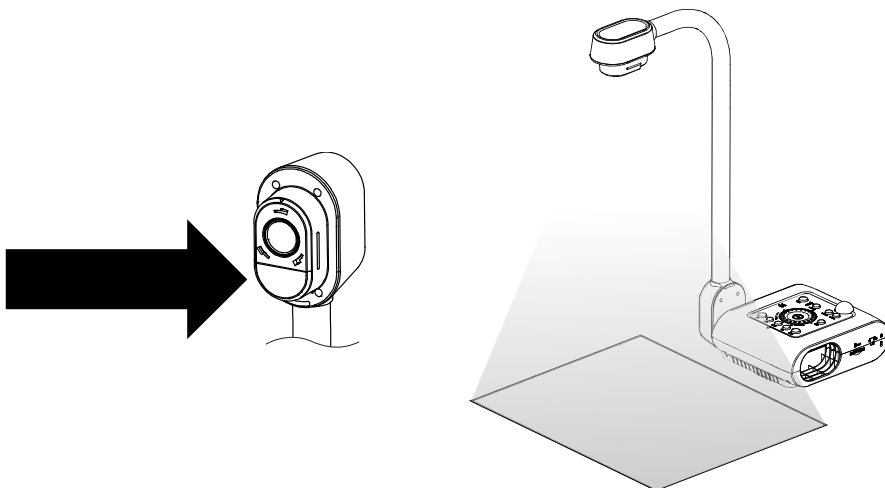

## Capteur infrarouge

Pointez la télécommande vers le capteur infrarouge pour faire fonctionner l'appareil.

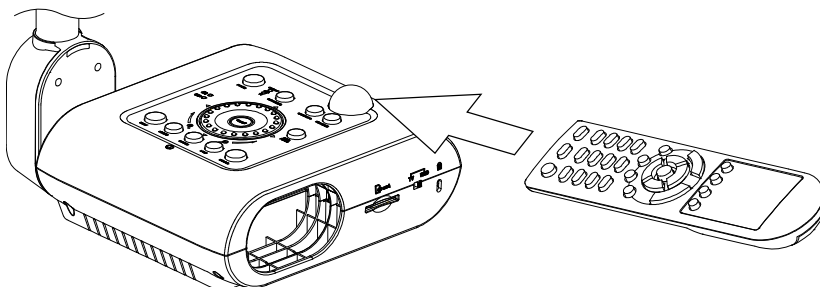

## Feuille antireflet

La feuille antireflet est recouverte d'un film spécial qui permet d'éliminer les reflets qui peuvent apparaître lors du visionnage d'objets très brillants ou glacés, comme les magazines ou les photographies. Il suffit de placer la feuille antireflet sur le document brillant pour réduire la lumière réfléchie.

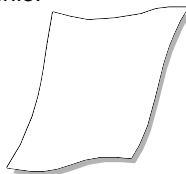

## Stockage en mémoire externe

L'AVerVision F30 prend en charge aussi bien la carte de mémoire SD que le flash drive USB afin que l'on puisse enregistrer plus de photos et de vidéos avec son. L'AVerVision F30 détecte la présence d'un dispositif de stockage externe, et utilise automatiquement le dernier dispositif de stockage détecté. Si aucun dispositif externe de stockage n'est connecté, toutes les images fixes capturées seront enregistrées dans la mémoire interne.

### Insertion d'une carte SD



Insérez la carte à fond, avec les contacts vers le bas. Pour enlever la carte, poussez pour la libérer puis tirez. Le système prend en charge les cartes SD d'une capacité de 1Go à 32Go (FAT32). Nous conseillons d'utiliser des cartes SDHC de classe 6 ou mieux, pour des enregistrements de haute qualité.

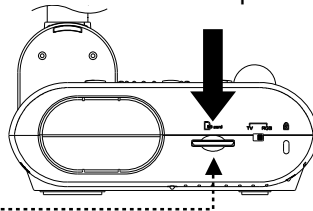

carte SD



### Insertion d'un Flash Drive USB

1. Placez le commutateur USB du panneau de gauche sur . L'AVerVision F30 détectera alors le lecteur flash USB et la LED  du panneau de commandes s'allumera.

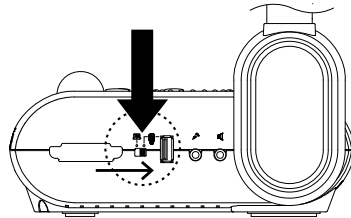

2. Branchez le lecteur flash USB au connecteur USB. L'AVerVision F30 prend en charge des lecteurs flash USB de 2 GB à 64 GB (FAT32). **L'idéal est de formater le lecteur flash USB avec l'AVerVision F30 pour de meilleurs enregistrements vidéo.**



Flash Drive USB

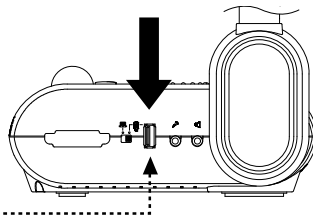

## MENU OSD

Il y a 4 onglets dans le menu OSD : IMAGE, PRESENTATION, REGLAGE et SYSTÈME. En mode Reproduction, on peut accéder au Menu OSD REPRODUCTION pour activer la fonction Diaporama et modifier, si vous le souhaitez, les réglages d'intervalle et de transition



Pour la sortie TV, la RÉSOLUTION sera désactivée dans la liste du menu PARAMÉTRAGE.

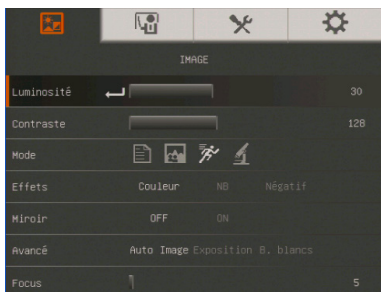

IMAGE

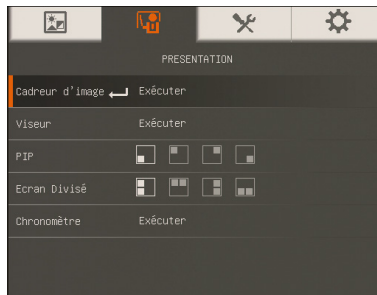

PRESENTATION

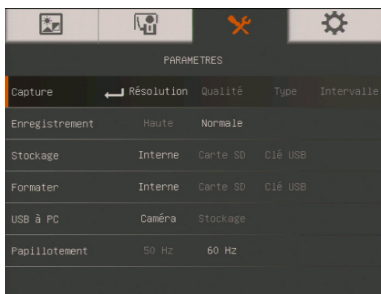

REGLAGE

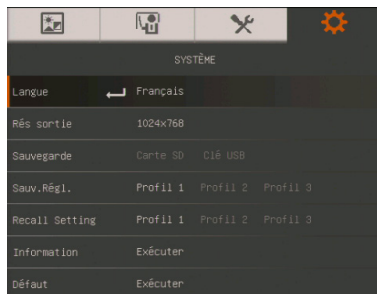

SYSTÈME

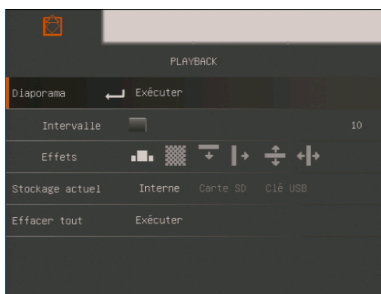

MÉMOIRE

## Parcourir le menu et les sous-menus

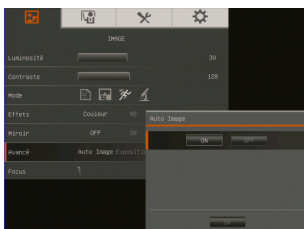

1. Appuyez sur le bouton MENU de la télécommande ou du panneau de commandes.
2. Appuyez sur ► et sur ◀ pour vous déplacer parmi les onglets
3. Appuyez sur ▼ et sur ▲ pour choisir une sélection dans la liste du menu.
4. Appuyez sur ◀ pour faire une sélection.
5. Utilisez ► et ◀ pour régler un paramètre ou pour faire une sélection.
6. Appuyez sur ◀ pour entrer au sous-menu ou entrer submenu.
7. Appuyez sur MENU pour fermer le menu OSD.

## Image

### Écran du menu

### Fonction

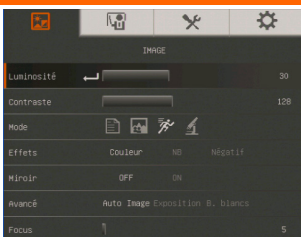

#### Luminosité

Réglez manuellement la brillance de 0 à 63.

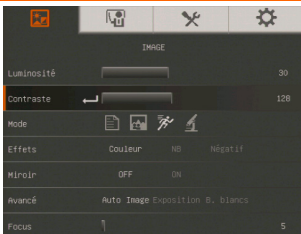

#### Contraste

Réglez manuellement le contraste de 0 à 255 pour des environnements lumineux et sombres.



## Écran du menu

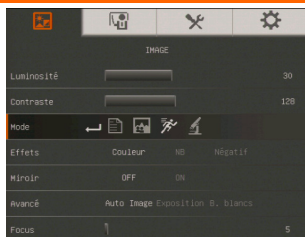

## Fonction

**Mode**

Sélectionnez parmi les divers paramétrages d'affichage des images.

 **Sharp (net)** – Régler le contraste le long des bords pour rendre le texte plus visible.

 **Graphique** – réglez le gradient de l'image.

 **Motion (vidéo)** - augmentez le nombre d'images/seconde. Ce mode exige de bonnes conditions de lumière.

 **Microscope** – réglage automatique du zoom optique pour l'utilisation avec un microscope.

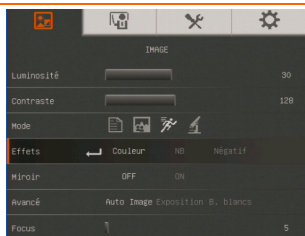
**Effets**

Conversion de l'image : positive (couleurs normales), monochrome (noir et blanc) ou négative.

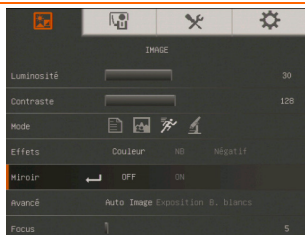
**Miroir**

Sélectionner inverser l'image en mode Caméra.

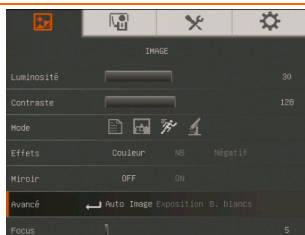
**Avancé**

Sélectionnez pour paramétrer l'image automatique, l'exposition et la balance des blancs.

## Écran du menu

## Fonction

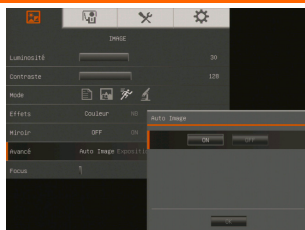
**Auto Image**

Sélectionnez ON ou OFF pour régler automatiquement la balance des blancs et l'exposition, et pour corriger la compensation de couleur et d'exposition.

Ceci établira également l'allumage automatique de la lampe si la lumière est insuffisante pour que la caméra fasse la mise au point.

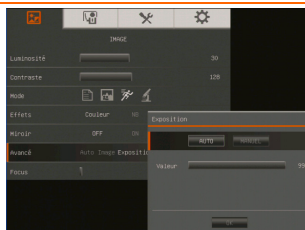
**Exposition**

Sélectionnez le réglage de l'exposition.

**Auto** – réglage automatique de l'exposition et de la quantité de lumière requise.

**Manuel** – réglez manuellement l'exposition. Le niveau maximum est 100.

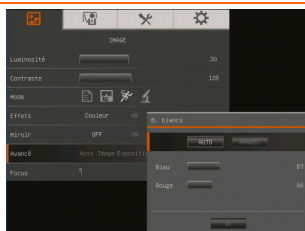
**Balade des blancs**

Sélectionnez le réglage de la balance des blancs pour différentes conditions d'éclairage ou différentes températures de couleur.

**AUTO** – réglage automatique de la balance des blancs.

**MANUEL** – réglez manuellement les niveaux de rouge et de bleu. La valeur maximale pour chacun d'eux est 255.

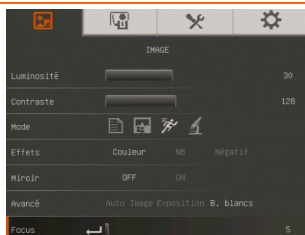
**Focus**

Réglage manuel de la mise au point.

## Présentation

### Écran du menu

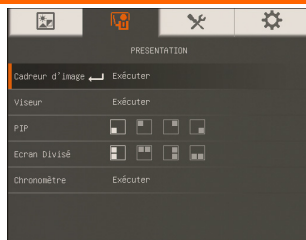

### Fonction

#### Cadreur d' image

Cadreur d'image superpose un cadre sur l'écran de la présentation. Vous pouvez déplacer l'Cadreur d'image à travers l'écran de la présentation à l'aide des boutons ▲, ▼, ◀, et ▶. Sélectionnez Exécute (exécuter) pour appeler le sous-menu Cadreur d'image.

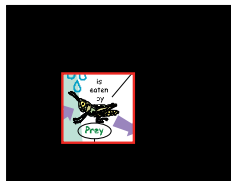

Dans le sous-menu Cadreur d'image, les options suivantes sont disponibles.

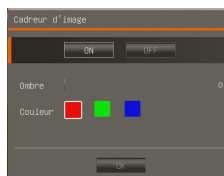

**ON/OFF** (Marche/Arrêt) – sélectionnez d'exécuter/annuler

l'Cadreur d'image. Appuyez sur ◀ pour passer à la sélection suivante.

**Shade** (Ombre) – réglage de l'opacité de la surface extérieure à la boîte. La surface ombrée sera complètement noire si vous vous réglez sur le niveau 100.

Appuyez sur ◀ pour passer à la sélection suivante.

**Color** (Couleur) – sélection de la couleur du cadre

Cadreur d'image. Appuyez sur ◀ pour passer à la sélection suivante.

**OK** – appuyez sur ◀ pour la prise d'effet du réglage. Si vous sélectionnez ON, le cadre apparaîtra et clignotera. Utilisez les boutons ▲, ▼, ◀, et ▶ pour ajuster la taille du cadre et appuyez sur ◀ pour fixer la taille voulue ; OFF fermera le sous-menu.

## Écran du menu

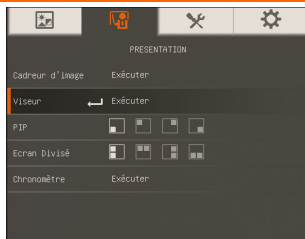

## Fonction

**Viseur**

Viseur recouvre l'écran de présentation. Une petite partie de la présentation reste visible. Utilisez les boutons ▲, ▼, ◀, et ▶ pour dévoiler une plus grande partie de la zone masquée. Sélectionnez Exécute (exécuter) pour appeler le sous-menu Viseur.

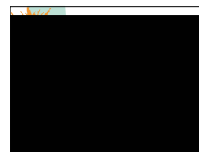

Dans le sous-menu Viseur, les options suivantes sont disponibles.

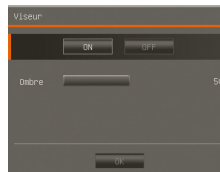

**ON/OFF** (Marche/Arrêt) – sélectionnez d'exécuter/annuler

l'Viseur. Appuyez sur ◀ pour passer à la sélection suivante.

**Shade** (Ombre) – réglage de l'opacité de la surface masquée. La surface ombrée sera complètement noire si vous vous réglez sur le niveau 100. Appuyez sur ◀ pour passer à la sélection suivante.

**OK** – appuyer sur ◀ pour la prise d'effet du réglage. Si vous sélectionnez ON, le haut de l'écran de la présentation sera légèrement apparent. Utilisez les boutons ▲, ▼, ◀, et ▶ pour dévoiler une plus grande partie de la surface masquée ; et OFF fermera le sous-menu.

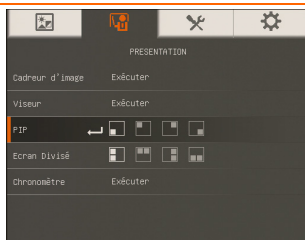
**PIP (image dans l'image)**

Sélectionnez l'emplacement de l'écran d'affichage des miniatures et affichez-le dans un coin de votre écran pour rappeler l'image capturée depuis la mémoire en mode Caméra. Sélectionnez OFF pour annuler la PIP.

- Coin inférieur gauche
- Coin supérieur gauche
- Coin supérieur droit
- Coin inférieur droit

## Écran du menu

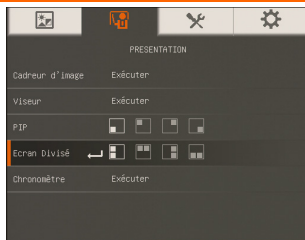

## Fonction

### Ecran divisé

Partagez l'écran en deux. La moitié de l'écran affiche les huit images miniature et l'autre moitié affiche l'image de la caméra AVerVision F30.

Sélectionnez le lieu d'affichage de la reproduction des 8 images en miniature. Sélectionnez OFF pour annuler l'écran divisé.



Gauche



Haut



Droite



Bas

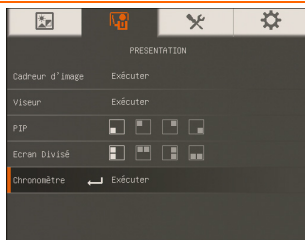

### Chronomètre

Démarrer/mettre en pause/arrêter le temporisateur, et en régler la durée. Le temporisateur se met automatiquement à compter en avant lorsque le compte à rebours arrive à zéro, pour montrer le temps écoulé. Même si vous passez dans les modes Reproduction, PC ou Caméra, le temporisateur continue à compter.

## Réglage

## Écran du menu

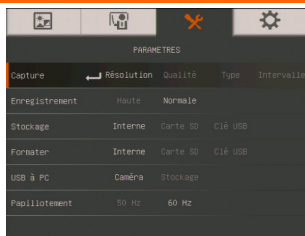

## Fonction

### Capture

Sélectionnez de paramétrer la résolution, la qualité et le type de capture, et la durée des intervalles.

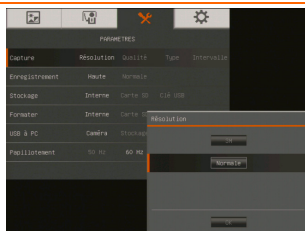

### Résolution

Sélectionnez la taille de la capture. Pour la valeur 3M, la taille de résolution de la capture est 2592 X 1944.

## Écran du menu

## Fonction

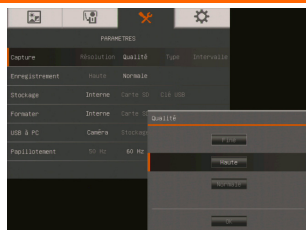

### Qualité

Sélectionnez le paramètre de compression de capture.

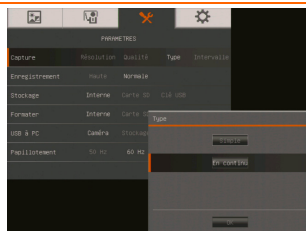

### Type

Sélectionnez le type de capture.

**Simple** - capture d'une seule image.

**Continu** - capture d'images successives.

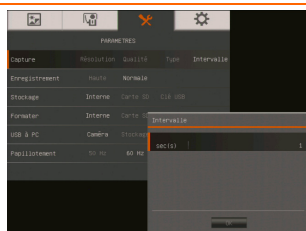

### Intervalle

Définir l'intervalle de temps pour la capture continue.

Cette valeur peut être fixée jusqu'à un maximum de 600 s (10 min).

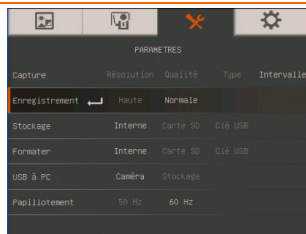

### Enregistrement

Sélectionnez le paramètre de compression de l'enregistrement vidéo.

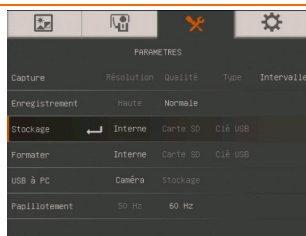

### Stockage

Changez le lieu de stockage. Les enregistrements audio et vidéo ne peuvent être enregistrés que dans une carte de mémoire SD ou un flash drive USB.



## Écran du menu

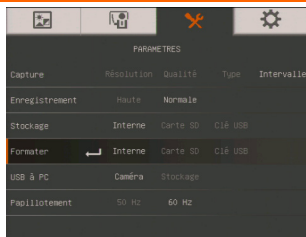

## Fonction

### Formater

Formatez pour effacer toutes les données de la mémoire sélectionnée.

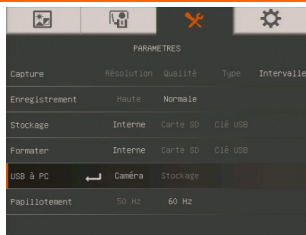

### USB à PC

Sélectionner le statut de l'AverVision F30 lorsqu'il est connecté à l'ordinateur via USB. Assurez-vous que le commutateur USB du panneau de gauche soit sur **PC**.

**Caméra** - peut être utilisée comme une webcam d'ordinateur ou, avec notre logiciel joint, pour l'enregistrement vidéo ou la capture d'images fixes.

**Stockage** - transférez les photos capturées et les vidéos de la mémoire au disque dur de l'ordinateur.

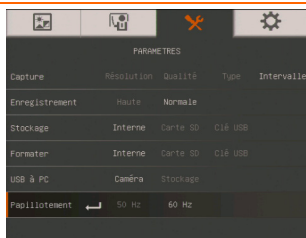

### Pailliotement

Sélectionnez 50 Hz ou 60 Hz. Certains écrans ne peuvent pas prendre en charge des fréquences d'actualisation élevées. L'image clignotera quelques instants lorsque vous changerez la fréquence d'actualisation du signal de sortie.

## Système

## Écran du menu

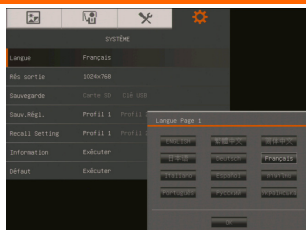

## Fonction

### Langue

Changer et sélectionner une autre langue.

Écran du menu

Fonction

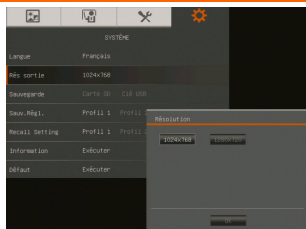

**Rés sortie**

Paramétrer la résolution pour l’affichage de l’image sur l’écran. Cette sélection sera désactivée en mode sortie TV.

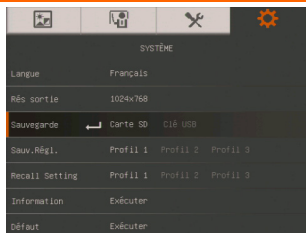

**Sauvegarde**

Copier l’image de la mémoire interne à la carte SD ou au flash drive USB.

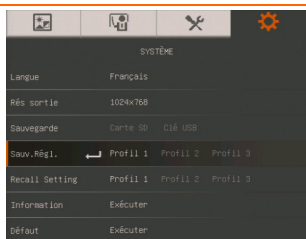

**Sauv. Régl. (Enregistrement des paramètres)**

Enregistrer le paramétrage actuel sous le n° de profil sélectionné. Seuls les paramètres d’effet, de mode, de brillance et de contraste peuvent être enregistrés.

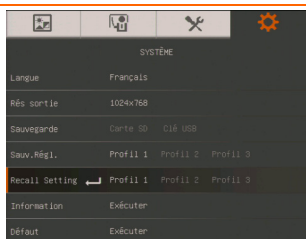

**Rétablir les paramètres**

Restaurer le paramétrage du n° de profil sélectionné.

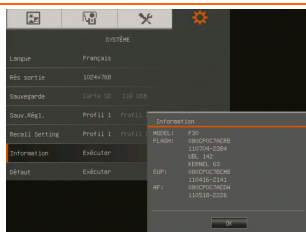

**Information**

Afficher les infos produit.



## Écran du menu

## Fonction

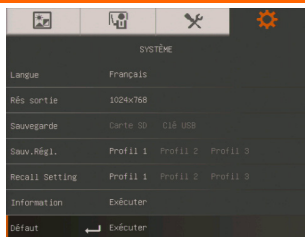

### Défaut

Restaurer tous les paramètres d'usine.

## Mémoire

## Écran du menu

## Fonction

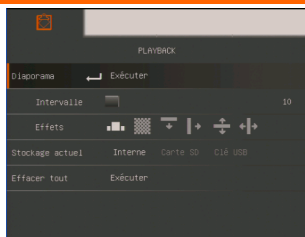

### Diaporama

Afficher toutes les photos capturées comme un diaporama automatisé. Le fichier vidéo sera ignoré.

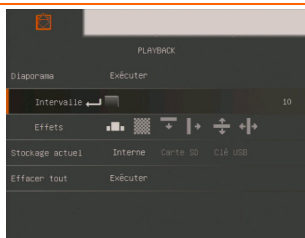

### Intervalle

Régler l'intervalle avant l'affichage de la photo suivante. La valeur maximale est de 100 secondes.

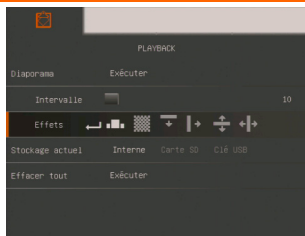

### Effets diaporama

Sélectionner l'effet de transition du diaporama.



Glissement de l'image



Volet à droite



Damier descendant



Ouverture verticale



Volet descendant



Fermeture verticale

## Écran du menu

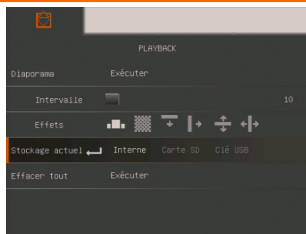

## Fonction

**Stockage actuel**

Sélectionner la source des images.

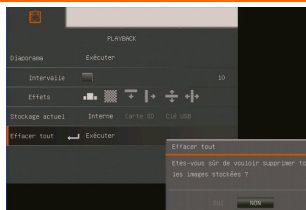
**Effacer tout**

Effacer définitivement toutes les données de la source de mémoire sélectionnée. Un message d'avertissement s'affichera. Sélectionnez OUI pour continuer ou NON pour arrêter de formater le stockage.

## Transfert des Images capturées/Vidéos à un ordinateur

Ceci vous permet de transférer l'image capturée de la mémoire interne ou de la SD à un ordinateur.



Vous **DEVEZ** lire attentivement et respecter les instructions suivantes **AVANT** de brancher le câble USB.

1. Assurez-vous de mettre le commutateur USB sur **PC** pour que l'ordinateur puisse détecter l'AverVision F30.
2. **IL FAUT** paramétrer l'USB vers l'ordinateur en fonction STOCKAGE avant de brancher le câble USB.
3. Lorsque « **Mass Storage Start (must check)...** » [Démarrage du stockage de masse (à vérifier)...] s'affiche au coin inférieur droit de l'écran de présentation, vous pouvez brancher le câble USB.
4. Dès que le câble USB est branché, le système détecte automatiquement le nouveau disque amovible. À présent, vous pouvez transférer la ou les images capturées depuis la mémoire intégrée du F30 au disque dur de l'ordinateur.

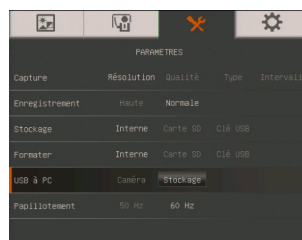

## Caractéristiques techniques

### Image

Capteur	1/2" CMOS
Nombre de pixels	3 Méga
Cadence d'images	30 images par seconde (maxi.)
Balance des blancs	Auto/Manuelle
Exposition	Auto/Manuelle
Mode d'image	Net / Graphique / Vidéo / Microscope
Effet	Couleur / N&B / Négatif / Miroir / Inversé / Arrêt sur image
Sortie analogique RVB	1280x720, 1024x768
Capture d'image	240 images(XGA) ; 80 images (3M Pixel)

### Optique

Mise au point	Auto/Manuelle
Champ	420mm x 297mm
Zoom	X16 (AVERZOOM™ X2 + Zoom numérique X8)

### Alimentation

Source d'alimentation	DC 12V, 100-240V, 50-60Hz
Consommation électrique	16.8 Watts (lampe éteinte); 18 Watts (lampe allumée)

### Éclairage

Type de lampe	LED
---------------	-----

### Entrée/sortie

Entrée RVB	15 broches D-Sub (VGA)
Sortie RVB	15 broches D-Sub (VGA)
CVBS/RS-232	Mini prise DIN (utilisation de câble adaptateur S-Vidéo/RS-232)
Vidéo composite	Prise RCA
USB	USB2.0
Entrée 12V c.c.	Prise d'alimentation
MIC	Jack 3,5 mm
Haut-parleur	Jack 3,5 mm

### Dimensions

En service	380mm x 200mm x 525mm (± 2 mm y compris pied caoutchouc)
Plié	305mm x 230mm x 77mm (± 2 mm y compris pied caoutchouc)
Poids	2.5 kg (environ 5.513lbs)

## Stockage externe

Secure Digital (SDHC)	1 Go ~ 32 Go (FAT32)
Flash Drive USB	2 Go ~ 64 Go (FAT32)

## Utilisation de l'interface RS-232 I

L'AverVision F30 peut être contrôlé à l'aide d'un ordinateur ou de n'importe quel panneau de commandes centralisées à travers une connexion RS-232. Le code de commande pour le RS-232 est fourni pour que l'intégrateur système puisse l'incorporer au programme du système.

### Conexion au RS-232 de l'ordinateur

Repérez le port RS-232 de l'ordinaeur et raccordez-le à la prise jack RS-232 jack du câble RS-232/CVBS.

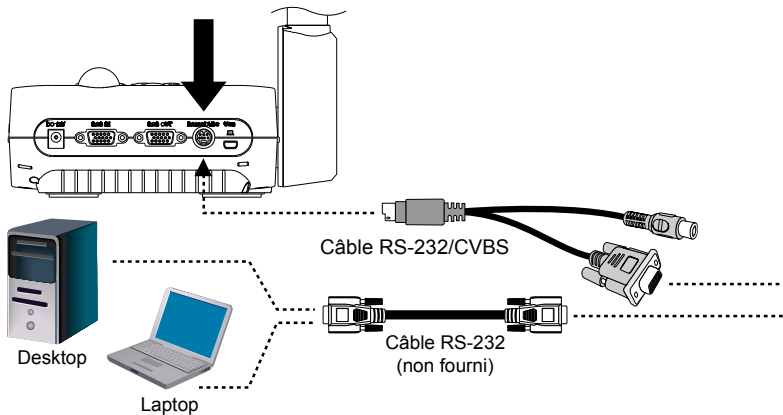

## Spécifications du Câble RS-232

Vérifiez que les caractéristiques de votre câble RS-232 correspondent aux caractéristiques suivantes.

PC COM Port	CD 1 <input type="checkbox"/>	-----	<input type="checkbox"/> 1	AverVision RS-232 Port
DSUB-9P (Female)	RXD 2 <input type="checkbox"/>	_____	<input type="checkbox"/> 2 TXD	DSUB-9P (Female)
	TXD 3 <input type="checkbox"/>	_____	<input type="checkbox"/> 3 RXD	
	DTR 4 <input type="checkbox"/>	-----	<input type="checkbox"/> 4	
	SG 5 <input type="checkbox"/>	_____	<input type="checkbox"/> 5 SG	
	DSR 6 <input type="checkbox"/>	-----	<input type="checkbox"/> 6	
	RTS 7 <input type="checkbox"/>	-----	<input type="checkbox"/> 7	
	CTS 8 <input type="checkbox"/>	-----	<input type="checkbox"/> 8	
	RI (CI) 9 <input type="checkbox"/>	-----	<input type="checkbox"/> 9	

--	--

## Spécifications de Transmission RS-232

- Bit de départ : 1 bit
- Bits de données : 8 bit
- Bit d'arrêt : 1 bit
- Bit de parité : Aucun
- Paramètre X : Aucun
- Débit en bauds (vitesse de communication) : 9600bps

## Format de communication RS-232

Envoi du code du périphérique (1 octet) : 0x52  
 Code de type (1 octet) : 0x0B  
 Code de longueur de données (1 octet) : 0x03  
 Code de données (1 octet) : Voir le Tableau de commande pour plus d'informations.  
 Code de données (2 octet) : Voir le Tableau de commande pour plus d'informations.  
 Code de données (3 octet) : Voir le Tableau de commande pour plus d'informations.  
 Réception du code du périphérique (1 octet) : 0x53  
 Code de somme de contrôle (1 octet) : Voir le Tableau de commande pour plus d'informations.  
 Format : Début + Type + Longueur de données + Données + Somme de contrôle  
 Exemple : 0x52 + 0x0B + 0x03 + 0x3 + 0x01 + 0x00 + 0x00 + 0x53 + 0x5A (Command Power)

## Table de commande RS-232

Format d'envoi : 0x52 + 0x0B + 0x03 + Données [0] + Données [1] + Données [2] + 0x53 + Somme de contrôle

Format de réception : 0x53 + 0x00 + 0x02 + \*2 + \*3 + 0x52 + Somme de contrôle

\*1 : Somme de contrôle = 0x0B xor 0x03 xor Données [0] xor Données [1] xor Données [2] xor 0x53

\*2 : Réception des données ok : 0x0B, erreur d'ID : 0x01, Erreur de total de contrôle : 0x02, Pas de commande : 0x03, Échec de la fonction = 0x04

\*3 : Données [0], Retour 0x00 si erreur

Fonction	Don- nées[0]	Donnée s[1]	Don- nées[2]	Somme de contrôle
POWER OFF	0x01	0x00	0x00	0x5a
POWER ON	0x01	0x01	0x00	0x5b
CAMERA MODE	0x02	0x00	0x00	0x59
PLAYBACK MODE	0x03	0x00	0x00	0x58
PC-1 PASS THROUGH	0x04	0x00	0x00	0x5f

Fonction	Don- nées[0]	Donnée s[1]	Don- nées[2]	Somme de contrôle
IMAGE CAPTURE TYPE: SINGLE	0x05	0x00	0x00	0x5e
IMAGE CAPTURE TYPE: CONTINUOUS	0x05	0x01	0x00	0x5f
IMAGE CAPTURE CONTINUOUS INTERVAL INCREASE	0x06	0x00	0x00	0x5d
IMAGE CAPTURE CONTINUOUS INTERVAL DECREASE	0x06	0x01	0x00	0x5c
NORMAL IMAGE CAPTURE	0x07	0x00	0x00	0x5c
3M IMAGE CAPTURE	0x07	0x01	0x00	0x5d
TIMER START	0x08	0x00	0x00	0x53
TIMER PAUSE	0x08	0x01	0x00	0x52
TIMER STOP	0x08	0x02	0x00	0x51
TIMER SET TIME	0x08	0x03	Value[ ? ~ ? ]	*1
PREVIEW MODE: SHARP	0x0A	0x00	0x00	0x51
PREVIEW MODE: GRAPHICS	0x0A	0x01	0x00	0x50
PREVIEW MODE: MOTION	0x0A	0x02	0x00	0x53
PREVIEW MODE: MICROSCOPE	0x0A	0x03	0x00	0x52
PREVIEW MODE CAPTURE	0x0B	0x00	0x00	0x50
PLAYBACK DELETE	0x0C	0x00	0x00	0x57
PLAYBACK FULL SCREEN	0x0D	0x00	0x00	0x56
MIRROR OFF	0x0E	0x00	0x00	0x55
MIRROR ON	0x0E	0x01	0x00	0x54
ROTATE 0	0x0F	0x00	0x00	0x54
ROTATE 90	0x0F	0x01	0x00	0x55
ROTATE 180	0x0F	0x02	0x00	0x56
ROTATE 270	0x0F	0x03	0x00	0x57
EFFECT: COLOR	0x10	0x00	0x00	0x4b
EFFECT: B/W	0x10	0x01	0x00	0x4a
EFFECT: NEGATIVE	0x10	0x02	0x00	0x49
CONTRAST INCREASE	0x11	0x00	0x00	0x4a
CONTRAST DECREASE	0x11	0x01	0x00	0x4b
CONTRAST VALUE	0x11	0x02	Value[ ? ~ ? ]	*1

Fonction	Don- nées[0]	Donnée s[1]	Don- nées[2]	Somme de contrôle
BRIGHTNESS INCREASE	0x12	0x00	0x00	0x49
BRIGHTNESS DECREASE	0x12	0x01	0x00	0x48
BRIGHTNESS VALUE	0x12	0x02	Value[ ? ~ ? ]	*1
EXPOSURE: AUTO	0x13	0x00	0x00	0x48
EXPOSURE: MANUAL	0x13	0x01	0x00	0x49
EXPOSURE MANUAL INCREASE	0x14	0x00	0x00	0x4f
EXPOSURE MANUAL DECREASE	0x14	0x01	0x00	0x4e
WHITE BALANCE: AUTO	0x15	0x00	0x00	0x4e
WHITE BALANCE: MANUAL	0x15	0x01	0x00	0x4f
WHITE BALANCE BLUE INCREASE	0x16	0x00	0x00	0x4d
WHITE BALANCE BLUE DECREASE	0x16	0x01	0x00	0x4c
WHITE BALANCE RED INCREASE	0x17	0x00	0x00	0x4c
WHITE BALANCE RED DECREASE	0x17	0x01	0x00	0x4d
FLICKER: 50Hz	0x18	0x00	0x00	0x43
FLICKER: 60Hz	0x18	0x01	0x00	0x42
CADREUR D' IMAGE: OFF	0x19	0x00	0x00	0x42
CADREUR D' IMAGE: ON	0x19	0x01	0x00	0x43
CADREUR D' IMAGE SHADE: 0% dark	0x1A	0x00	0x00	0x41
CADREUR D' IMAGE SHADE: 50% dark	0x1A	0x01	0x00	0x40
CADREUR D' IMAGE SHADE: 100% dark	0x1A	0x02	0x00	0x43
CADREUR D' IMAGE COLOR: RED	0x1B	0x00	0x00	0x40
CADREUR D' IMAGE COLOR: GREEN	0x1B	0x01	0x00	0x41
CADREUR D' IMAGE COLOR: BLUE	0x1B	0x02	0x00	0x42
CADREUR D' IMAGE RESIZE	0x1C	0x00	0x00	0x47
WISEUR: OFF	0x1D	0x00	0x00	0x46
WISEUR: ON	0x1D	0x01	0x00	0x47
WISEUR SHADE: 50% dark	0x1E	0x00	0x00	0x45
WISEUR SHADE: 100% dark	0x1E	0x01	0x00	0x44
PIP: OFF	0x1F	0x00	0x00	0x44

Fonction	Don- nées[0]	Donnée s[1]	Don- nées[2]	Somme de contrôle
PIP: ON	0x1F	0x01	0x00	0x45
PIP POSITION: BOTTOM LEFT	0x20	0x00	0x00	0x7b
PIP POSITION: TOP LEFT	0x20	0x01	0x00	0x7a
PIP POSITION: TOP RIGHT	0x20	0x02	0x00	0x79
PIP POSITION: BOTTOM RIGHT	0x20	0x03	0x00	0x78
SPLITSCREEN: OFF	0x21	0x00	0x00	0x7a
SPLITSCREEN: ON	0x21	0x01	0x00	0x7b
SPLITSCREEN DIR: UPPER SCREEN	0x22	0x00	0x00	0x79
SPLITSCREEN DIR: LOWER SCREEN	0x22	0x01	0x00	0x78
SPLITSCREEN DIR: LEFT SCREEN	0x22	0x02	0x00	0x7b
SPLITSCREEN DIR: RIGHT SCREEN	0x22	0x03	0x00	0x7a
RECORD: OFF	0x23	0x00	0x00	0x78
RECORD: ON	0x23	0x01	0x00	0x79
MOVIE FAST REWIND	0x25	0x00	0x00	0x7e
MOVIE FAST FORWARD	0x25	0x01	0x00	0x7f
MOVIE VOL INC	0x26	0x00	0x00	0x7d
MOVIE VOL DEC	0x26	0x01	0x00	0x7c
RECORD QUALITY: NORMAL	0x27	0x00	0x00	0x7c
RECORD QUALITY: HIGH	0x27	0x01	0x00	0x7d
STORAGE: EMBEDDED	0x28	0x00	0x00	0x73
STORAGE: SD CARD	0x28	0x01	0x00	0x72
STORAGE: THUMB DRIVE	0x28	0x02	0x00	0x71
FORMAT: EMBEDDED	0x29	0x00	0x00	0x72
FORMAT: SD CARD	0x29	0x01	0x00	0x73
FORMAT: THUMB DRIVE	0x29	0x02	0x00	0x70
OUTPUT RESOLUTION: 1024x768	0x2F	0x01	0x00	0x75
OUTPUT RESOLUTION: 1280x720	0x2F	0x02	0x00	0x76
USB CONNECT: USB CAMERA	0x30	0x00	0x00	0x6b
USB CONNECT: MASS STORAGE	0x30	0x01	0x00	0x6a
BACKUP TO SD CARD	0x31	0x00	0x00	0x6a

Fonction	Don- nées[0]	Donnée s[1]	Don- nées[2]	Somme de contrôle
BACKUP TO THUMBDRIVE	0x31	0x01	0x00	0x6b
PROFILE SAVE: PROFILE 1	0x32	0x00	0x00	0x69
PROFILE SAVE: PROFILE 2	0x32	0x01	0x00	0x68
PROFILE SAVE: PROFILE 3	0x32	0x02	0x00	0x6b
PROFILE RECALL: PROFILE 1	0x33	0x00	0x00	0x68
PROFILE RECALL: PROFILE 2	0x33	0x01	0x00	0x69
PROFILE RECALL: PROFILE 3	0x33	0x02	0x00	0x6a
SLIDESHOW: OFF	0x34	0x00	0x00	0x6f
SLIDESHOW: ON	0x34	0x01	0x00	0x6e
SLIDESHOW EFFECT: EFFECT 0	0x35	0x00	0x00	0x6e
SLIDESHOW EFFECT: EFFECT 1	0x35	0x01	0x00	0x6f
SLIDESHOW EFFECT: EFFECT 2	0x35	0x02	0x00	0x6c
SLIDESHOW EFFECT: EFFECT 3	0x35	0x03	0x00	0x6d
SLIDESHOW EFFECT: EFFECT 4	0x35	0x04	0x00	0x6a
SLIDESHOW EFFECT: EFFECT 5	0x35	0x05	0x00	0x6b
AUTO IMAGE:OFF	0x36	0x00	0x00	0x6d
AUTO IMAGE:ON	0x36	0x01	0x00	0x6c
CAPTURE QUALITY: STANDARD	0x37	0x00	0x00	0x6c
CAPTURE QUALITY: FINE	0x37	0x01	0x00	0x6d
CAPTURE QUALITY: FINEST	0x37	0x02	0x00	0x6e
AUTO FOCUS	0x40	0x00	0x00	0x1b
MENU	0x41	0x00	0x00	0x1a
ARROW - DOWN	0x42	0x00	0x00	0x19
ARROW - UP	0x42	0x01	0x00	0x18
ARROW - LEFT	0x42	0x02	0x00	0x1b
ARROW - RIGHT	0x42	0x03	0x00	0x1a
ENTER	0x43	0x00	0x00	0x18
FREEZE	0x44	0x00	0x00	0x1f
DEFAULT	0x45	0x00	0x00	0x1e
ZOOM -	0x46	0x00	0x00	0x1d

Fonction	Don- nées[0]	Donnée s[1]	Don- nées[2]	Somme de contrôle
ZOOM +	0x46	0x01	0x00	0x1c
ZOOM RESET	0x47	0x00	0x00	0x1c
NEAR	0x48	0x00	0x00	0x13
FAR	0x48	0x01	0x00	0x12
LAMP OFF	0x49	0x00	0x00	0x12
LAMP ON	0x49	0x01	0x00	0x13

## RS-232 Acquisition de la table des commandes

Format d'envoi : 0x52 + 0x0A + 0x01 + Données [0] + 0x53 + Somme de contrôle

Format de réception : 0x53 + 0x0C + 0x01 + ReData[0] + 0x52 + ReChecksum \*1

\*1 : ReChecksum = 0x0C xor 0x01 xor ReData[0] xor 0x52

Fonction	Don- nées[0]	Somme de contrôle	ReData[0]
Red Value	0x02	0x5A	Value[ ? ~ ? ]
Blue Value	0x03	0x5B	Value[ ? ~ ? ]
Power Status	0x04	0x5C	0 : OFF 1: ON
Lamp Status	0x05	0x5D	0 : OFF 1: ON
Display Status	0x06	0x5E	0: Camera Mode 1: Playback Mode 2: PC-1 Pass Through
Video Output Status	0x07	0x5F	0: VGA 1: TV
Freeze Status	0x08	0x50	0 : OFF 1: ON
Brightness Value	0x0A	0x52	Value[ ? ~ ? ]
Contrast Value	0x0B	0x53	Value[ ? ~ ? ]
LIGHT BOX Status	0x0C	0x54	0 : OFF 1: ON

## Guide de dépannage

Cette section contient des informations importantes qui peuvent vous aider à résoudre les problèmes les plus fréquents avec l'AVerVision F30.

### Il n'y a aucune image sur l'écran de présentation.

1. Vérifiez toutes les connexions en suivant les instructions de ce manuel.
2. Vérifiez l'interrupteur de l'appareil d'affichage de sortie.
3. Vérifiez les réglages de l'appareil d'affichage de sortie.
4. Si vous faites une présentation depuis un ordinateur portable au moyen d'un appareil d'affichage en sortie, vérifiez le branchement du câble depuis la sortie RGB (VGA) de l'ordinateur vers l'entrée RGB de l'AVerVision F30 et assurez-vous que l'AVerVision F30 soit en mode PC.

### **J'ai réglé l'AVerVision F30 et vérifié toutes les connexions comme indiqué dans ce manuel mais il n'y a toujours aucune image sur l'écran de présentation.**

1. Une fois mis sous tension, l'appareil se met en mode veille. Appuyer sur le bouton POWER (Marche) pour l'allumer.
2. Si votre périphérique de sortie d'affichage est un téléviseur ou un périphérique analogique, placez le commutateur DIP TV-RVB sur TV.

### **L'image sur l'écran de présentation est déformée ou est floue.**

1. Remettez aux valeurs d'usine tous les paramètres qui auraient pu être modifiés. Appuyez sur **MENU** puis allez à SYSTEM > Default (SYSTÈME > Valeurs par défaut) et sélectionnez YES (Oui) dans le menu OSD.
2. Utilisez les fonctions de menu Brillance et Contraste pour réduire la déformation si possible.
3. Si l'image est floue ou n'est pas au point, appuyez sur le bouton Mise au point automatique du panneau de commande ou de la télécommande.

### **Il n'y a aucun signal d'ordinateur sur l'écran de présentation.**

1. Vérifiez tous les câbles de connexion entre l'appareil d'affichage, l'AVerVision F30 et votre PC.
2. Connectez d'abord votre PC à l'AVerVision F30 avant d'allumer votre PC.
3. Pour un ordinateur portable, appuyer plusieurs fois de suite sur FN+F5 pour naviguer parmi les modes d'affichage et afficher l'image de l'ordinateur sur l'écran de présentation. Pour une commande différente, se référer au manuel de votre ordinateur portable.

### **L'écran de présentation ne montre pas exactement l'image du bureau de mon PC ou de mon portable après que je change du mode Caméra au mode PC.**

1. Retournez sur votre PC ou portable, mettez la souris sur le bureau et cliquez sur le bouton droit, puis choisissez « Propriétés » ; choisissez l'onglet « Réglages », cliquez sur « 2 » moniteurs et cochez la case « Agrandir mon bureau de Windows sur ce moniteur ».
2. Puis retournez sur votre PC ou portable, remettez la souris sur le bureau et cliquez de nouveau sur le bouton droit.
3. Cette fois, choisissez « Options graphiques » puis « Envoyer vers », puis « Intel® double affichage cloné » puis choisissez « Moniteur + portable ».
4. Lorsque vous suivez ces étapes, vous devriez voir la même image du bureau sur votre PC ou votre portable et sur votre écran de présentation.

### **L'AVerVision F30 ne détecte pas le flash drive USB qui est inséré.**

Assurez-vous que le commutateur du flash drive USB soit dans la  et vérifiez que le flash drive USB soit correctement inséré

## **Garantie limitée**

AVer Information Inc. (« AVer ») garantit et ce pour la période suivant la date de l'achat dudit produit et son éventuelle prolongation, telles que définies dans la section « **Warranty Period of AVer Product Purchased (Période de garantie du produit AVer acheté)** », que le produit en question (« Produit ») est conforme à la documentation d'AVer et que sa fabrication et ses composants ne présentent pas de défaut matériel ni de défaut de fabrication, sous réserve d'une utilisation normale. « Vous », dans le cadre de ce contrat, correspond à vous en tant qu'individu ou qu'entreprise responsable de l'installation et de l'utilisation du Produit. La présente garantie limitée s'applique uniquement à Vous, l'acheteur d'origine. Sauf pour ce qui suit, le Produit est fourni « TEL QUEL ». En aucun cas AVer ne garantit que vous serez capable d'utiliser le Produit sans problèmes ou interruptions, ou que le Produit conviendra à vos besoins. Votre seul recours et l'entière responsabilité de AVer dans ce paragraphe sera, selon AVer, la réparation ou le remplacement du Produit par un produit similaire ou équivalent. Cette garantie ne s'applique pas aux (a) Produits dont le numéro de série a été effacé, modifié ou enlevé et aux (b) cartons, boîtiers, piles, cabinets, cassettes et autres accessoires utilisés avec ce produit. Cette garantie ne s'applique pas aux Produits qui ont été endommagés, détériorés ou qui fonctionnent mal suite à (a) un accident, un abus,

la négligence, le feu, l'eau, les éclairs ou tout autre acte naturel, une utilisation commerciale ou industrielle, une modification interdite ou le non-respect des instructions fournies avec ledit Produit, (b) un abus de service par une personne autre que les représentants du fabricant, (c) des dommages pendant le transport (ces réclamations doivent être faites auprès de la compagnie de transport), ou (d) toute autre cause qui n'est pas causée par un défaut matériel. La Durée de la Garantie de tout produit réparé ou remplacé sera la durée la plus longue entre (a) la Durée de la Garantie d'origine et (b) trente (30) jours à partir de la date de réception du produit réparé ou de remplacement.

### **Limitation de la garantie**

AVER ne donne aucune garantie à un tiers. Vous êtes responsable pour tous les dommages, demandes, accords, dépenses et coûts d'avocat associés à une plainte déposée contre Vous puisque vous êtes le seul responsable de votre utilisation, correcte ou non, de ce Produit. Cette garantie n'est valide que si ce Produit a été installé, opéré, utilisé et entretenu en accordance avec les instructions de AVER. En particulier, cette garantie ne couvre pas les dommages causés par (i) des accidents, des événements physiques, électriques ou électromagnétiques inhabituels, la négligence ou l'utilisation incorrecte, (ii) des fluctuations dans l'alimentation électrique hors du contrôle de AVER, (iii) l'utilisation du Produit avec des accessoires ou des attachements non recommandés par AVER ou ses agents agréés ou (iv) l'installation, la modification ou la réparation de ce Produit par n'importe qui autre que AVER ou l'un de ses agents agréés.

### **Décharge de responsabilité**

SAUF DANS LES CAS EXPRESSÉMENT SPÉCIFIÉS DANS LA PRÉSENTE GARANTIE ET DANS LES LIMITES AUTORISÉES PAR LA LOI, AVER DÉCLINE TOUTE LES AUTRES RESPONSABILITÉS DE GARANTIE POUR CE PRODUIT, QU'ELLE SOIT EXPLICITE OU IMPLICITE, RÉGLEMENTAIRE OU AUTRE, INCLUANT SANS RESTRICTIONS LA SATISFACTION DE LA QUALITÉ, L'APTITUDE À L'UTILISATION, AU FONCTIONNEMENT AINSI QUE LES GARANTIES IMPLICITES D'APTITUDE À LA COMMERCIALISATION ET D'ADÉQUATION À UN USAGE PARTICULIER OU LE RESPECT DES DROITS DE TIERS.

### **Limitation de responsabilité**

EN AUCUN CAS AVER NE POURRA ÊTRE TENU RESPONSABLE D'ÉVENTUELS DOMMAGES QUE CE SOIT, DIRECTS, INDIRECTS, ACCIDENTELS, SPÉCIAUX, EXEMPLAIRES, PUNITIFS OU CONSÉCUTIFS, INCLUANT SANS RESTRICTIONS, LA PERTE DE PROFITS, DE DONNÉES, DE PRODUCTION, DE L'USAGE, LES INTERRUPTIONS DE COMMERCE, L'OBTENTION DE BIENS OU DE SERVICES DE REMPLACEMENT DÉCOULANT DE OU ASSOCIÉ À CETTE GARANTIE LIMITÉE, OU DE L'UTILISATION OU DES PERFORMANCES DE N'IMPORTE QUEL PRODUIT MÊME SI LA POSSIBILITÉ DE TELS DOMMAGES EST STIPULÉE DANS LE CONTRAT OU LE DROIT, INCLUANT SANS RESTRICTIONS LA NÉGLIGENCE OU N'IMPORTE QUELLE AUTRE THÉORIE LÉGALE, MÊME SI AVER A ÉTÉ AVERTI DE LA POSSIBILITÉ DE TELS DOMMAGES. L'UNIQUE ET ENTIÈRE RESPONSABILITÉ DE AVER, DANS LE CAS D'UN DOMMAGE DE QUELQUE SORTE QUE CE SOIT ET CELA MALGRÉ LA FORME D'ACTION PRISE, NE DÉPASSERA JAMAIS LE MONTANT PAYÉ PAR VOUS VERS AVER POUR L'ACHAT DU PRODUIT EN QUESTION.

### **Lois en vigueur et vos droits**

Cette garantie vous confère des droits réglementaires spécifiques auxquels pourront éventuellement s'ajouter d'autres droits en fonction des lois en vigueur. Ces droits varient d'une région à l'autre.



Pour la période de garantie, reportez-vous à la carte de garantie.